

Wortbilder und Übersetzungsbilder

UNIWERSYTET IM. ADAMA MICKIEWICZA W POZNANIU
SERIA FILOLOGIA GERMAŃSKA NR 54

JOANNA KUBASZCZYK

Wortbilder und Übersetzungsbilder

Eine Untersuchung zur Wortbildung
als Bildbildung im Kontext
der Übersetzungswissenschaft



POZNAŃ 2011

ABSTRACT. Kubaszczyk Joanna. *Wortbilder und Übersetzungsbilder. Eine Untersuchung zur Wortbildung als Bildbildung im Kontext der Übersetzungswissenschaft (Słowoobrazy i obrazy w przekładzie. Analiza słowotwórstwa jako obrazotwórstwa w kontekście przekładoznawczym)*. Poznań 2011. Adam Mickiewicz University Press. Seria Filologia Germańska nr 54. Pp. 299. ISBN 978-83-232-2275-0. ISSN 0554-8152. Text in German.

The monograph *Word Images and Translation Images* is a study of word formation and translation. The aim of the study is to verify the statement by Tabakowska (1993: 30) that “an important constituent of translation equivalence would be equivalence on the level of imagery”. The analysis shows how verbal images created originally in the source text by means of word formation change in the target text and why. The research is based on assumptions of cognitive linguistics and especially on Langacker’s concept of *conventional imagery*. As an instrument to explore the changes on the level of imagery in the target texts, three kinds of vividness, proposed by Fix (2002), are used: vividness of form, vividness of word meaning and vividness of generalization (the process of metaphoric figurativeness). In addition, the problem of mental images is considered and the question is asked whether the word images created by the word formation can evoke similar mental images shared by many language users. An experiment conducted on the reception of a poem by Baczyński seems to demonstrate that this is possible.

Joanna Kubaszczyk, Wydział Neofilologii, Instytut Lingwistyki Stosowanej, Zakład Niemieckiego Językoznawstwa Stosowanego, ul. 28 Czerwca 1956 nr 198, 61-485 Poznań, Poland

Recenzent: prof. dr hab. Jerzy Żmudzki

© Joanna Kubaszczyk 2011

This edition © Wydawnictwo Naukowe UAM, Poznań 2011

Wydano na podstawie maszynopisu gwarantowanego

Na okładce wykorzystano ilustrację Jessie Willcox Smith zaczerpniętą z okładki książki Nory Archibald Smith *Boys and Girls of Bookland* (1923).

Na stronie 9 wykorzystano za zgodą autora zdjęcie Adama J. Ławnika ze strony www.adamlawnik.pl

Redaktor techniczny: Dorota Borowiak

Łamanie tekstu: Eugeniusz Strykowski

ISBN 978-83-232-2275-0

ISSN 0554-8152

WYDAWNICTWO NAUKOWE UNIwersytetu

IM. ADAMA MICKIEWICZA W POZNANIU

UL. FREDRY 10, 61-701 POZNAŃ

www.press.amu.edu.pl

Sekretariat: tel. 61 829 46 46, faks 61 829 46 47, e-mail: wydnauk@amu.edu.pl

Dział sprzedaży: tel. 61 829 46 40, e-mail: press@amu.edu.pl

Wydanie I. Ark. wyd. 22,50. Ark. druk. 18,75.

Druk i oprawa: ZAKŁAD GRAFICZNY UAM, POZNAŃ, UL. WIENIAWSKIEGO 1

Inhaltsverzeichnis

VERZEICHNIS DER ABKÜRZUNGEN	12
EINLEITUNG	13
1. Fragestellungen	13
2. Arbeitshypothese	14
3. Gegenstand	15
4. Vorgehensweise und Ziele	18
5. Korpus	19
6. Theoretische Grundlagen	20
7. Ablauf der Untersuchung	21
KAPITEL 1. BILD - VERBILDLICHUNG - VERANSCHAULICHUNG - ANSCHAU- LICHKEIT	23
1.1. Bildtheorie in der antiken Rhetorik	25
1.2. Philosophische Bildtheorien	29
1.3. Psychologische Bildtheorien	35
1.4. Linguistische Bildtheorien	39
1.4.1. Die Verbildlichungstheorie Langackers	48
1.4.2. Dimensionen der Verbildlichung	49
1.5. Anschaulichkeit und Veranschaulichung	55
1.5.1. Veranschaulichung bei Husserl	55
1.5.2. Anschaulichkeitsarten nach Fix	57
1.6. Zur Abgrenzung von Anschaulichkeit, Veranschaulichung, Verbildlichung, Bild und Vorstellung	59
KAPITEL 2. ANSCHAULICHKEIT DURCH DIE FORM	68
2.1. Falsche Form – falsches Bild	68
2.2. Kollision der Bildtreue und Funktionstreue	71
2.3. Andere Bilder durch das Fehlen entsprechender Wortbildungsmuster in der Zielsprache	73
2.4. Detailliertes Konzept vs. allgemeines Konzept (<i>level of specificity</i>)	76
2.5. Explizitheitsunterschiede als Ursache der Bilddifferenzen	77
2.6. Ikonizität	84
2.7. Eine Form ist schematischer als die andere	95
2.8. Markierung von Wortbildungsmustern als Träger des Bildhaften	98
2.9. Überzeichnung	121

KAPITEL 3. ANSCHAULICHKEIT DURCH WORTBEDEUTUNG	123
3.1. Lexikalisierte Wortbildungen – Neologismen – Okkasionalismen	124
3.1.1. Lexikalisierte Wortbildungen als Bildangebote und ihre Übersetzung	124
3.1.2. Neologismen	129
3.1.3. Okkasionalismen	130
3.1.4. Motive der Bildung neuer Bezeichnungen	135
3.1.5. Okkasionalismen als Modifikationen	136
3.1.6. Wortbildung und Analogie im Kontext der Übersetzung	138
3.1.7. Auffüllung aus dem Kontext	142
3.2. Funktionen der neugebildeten Wortbildungsstrukturen	143
3.2.1. Benennungsfunktionen (referentielle Funktion)	143
3.2.2. Anschaulichkeit bzw. Anschaulichkeitsverlust infolge (Nicht)Realisierung der Benennungsfunktionen in der Übersetzung	146
3.2.2.1. Reine Nominationsfunktion	146
3.2.2.2. Ausdruckserneuerung und – präzisierung	148
3.2.2.3. Hypostasierung	149
3.2.2.4. Kreationistische Funktion	152
3.2.3. Bildstiftende Funktion	152
3.2.4. Anschaulichkeit bzw. Anschaulichkeitsverlust infolge (Nicht)Realisierung der bildstiftenden Funktion in der Übersetzung	153
3.2.5. Eye-catch-Funktion (Blickfangfunktion) – Foregrounding	156
3.2.6. Emotive Funktionen	158
3.2.7. Anschaulichkeit bzw. Anschaulichkeitsverlust infolge (Nicht)Realisierung der emotiven Funktionen in der Übersetzung	159
3.2.7.1. Polemische Funktion, (gesellschafts)kritische Funktion	159
3.2.7.2. Spielerisch-unterhaltende Funktion: Wortspiel, Umdeutung	161
3.2.8. Anschaulichkeitsverlust infolge Nichtrealisierung der poetischen Funktion in der Übersetzung	162
3.2.9. Selbstdarstellungs- und Identitätsstiftungsfunktion	163
3.2.10. Anschaulichkeitsverlust infolge Nichtrealisierung der „Up-to-date-sein“-Signal-Funktion in der Übersetzung	164
3.2.11. Umwertende Funktion und Bildveränderungen in der Übersetzung	165
3.2.12. Enthüllende und entwöhnende Funktion (Enttabuisierung und Dehabitualisierung)	168
3.2.13. Anschaulichkeit bzw. Anschaulichkeitsverlust infolge (Nicht)Realisierung der enthüllenden und entwöhnenden Funktion (Enttabuisierung und Ad-hoc-Stereotypisierung) in der Übersetzung	169
3.2.14. Textfunktion	170
3.2.15. Anschaulichkeit bzw. Anschaulichkeitsverlust infolge (Nicht)Realisierung der Textfunktionen in der Übersetzung	172
3.2.16. Vermeidung zu großer Präzision und Verdunkelung	174
3.2.17. Anschaulichkeitsunterschiede infolge Nichtrealisierung der semantischen Vagheit und Opazität in der Übersetzung	175
3.2.18. Assoziative Funktion	177

3.2.19.	(Falsche) Anschaulichkeit bzw. Anschaulichkeitsverlust infolge (Nicht)Realisierung der assoziativen Funktion in der Übersetzung	181
3.2.20.	Metasprachliche Funktion	183
3.2.21.	Behelfsfunktionen	184
3.2.22.	Schlussbemerkungen	185
KAPITEL 4. ANSCHAULICHKEIT DURCH VERALLGEMEINERUNG: METAPHORISCHE ÜBERTRAGUNG		188
4.1.	Metapher	188
4.2.	Kognitive Metaphertheorie	195
4.3.	Wortbildungsmetaphern	200
4.4.	Wortbildungsmetaphern in der Übersetzung	203
4.5.	Wortbildungsmetaphern in der Übersetzung am Beispiel ausgewählter Kompositmetaphern aus dem Roman <i>Die Rättin</i> von Günter Grass und seiner Übersetzung ins Polnische	205
4.6.	Das deutsche Wortbildungsmuster 'herum- + Verb' als sprachlicher Ausdruck der Raummetapher und seine Übersetzung ins Polnische an Beispielen aus Elfriede Jelineks Roman <i>Die Klavierspielerin</i>	218
4.6.1.	Bedeutungen / Charakteristik der Bildungen mit <i>herum-</i> im Deutschen	219
4.6.2.	<i>Herum-</i> Verben als Raummetaphern	220
4.6.3.	Polnische Entsprechungen der deutschen <i>herum-</i> Verben	221
4.6.4.	Die Herum-Metapher in der Übersetzung	222
4.6.5.	Fazit	225
KAPITEL 5. WORTBILDUNG UND MENTALE BILDER		228
5.1.	Vorstellungen als mentale Bilder	228
5.2.	„Dziesięć w uścisku, malejesz w pieszczocie“ – Diminutiva als Auslöser mentaler Bilder	236
KAPITEL 6. SCHLUSSFOLGERUNGEN		256
Literaturverzeichnis		275
Słowoobrazy i obrazy w przekładzie. Analiza słowotwórstwa jako obrazotwórstwa w kontekście przekładoznawczym. (S t r e s z c z e n i e)		296



Dokąd biegnie ta napisana sarna przez napisany las?
Czy z napisanej wody pić,
która jej pyszczek odbije jak kalka?
Dlaczego łeb podnosi, czy coś słyszy?
Na pożyczonych z prawdy czterech nóżkach wsparta
spod moich palców uchem strzyże.
Cisza – ten wyraz też szeleści po papierze
i rozgarnia
spowodowane słowem „las” gałęzie.

Wohin läuft die geschriebene Ricke durch den geschriebenen Wald?
Etwa um von dem geschriebenen Wasser zu trinken,
das ihr N ä s c h e n widerspiegelt wie Blaupapier?
Warum hebt sie den Kopf, ob sie was w i t t e r t?
Gestützt auf die vier der Wahrheit entliehenen Läufe,
spitzt sie die Lauscher unter meinen Fingern.
Stille – auch diese Vokabel raschelt übers Papier
und streift
die vom W ö r t c h e n „Wald“ verursachten Zweige.

Mein besonderer Dank gebührt allen meinen Lehrern, die mir wichtige Denkanstöße gaben und mir durch ihre hilfreiche Kritik neue Horizonte eröffneten.

Herrn Professor Dr. hab. Jerzy Żmudzki danke ich für sein Gutachten und die dort enthaltenen Hinweise. Mein Dank gebührt in gleicher Weise dem *Deutschen Akademischen Austauschdienst*, der mich mit einem fünfmonatigen Forschungsstipendium unterstützte, und den Mitarbeitern des *Instituts für Deutsche Sprache* in Mannheim, die mich während des Forschungsaufenthalts betreuten. Für die Sprachendkorrektur danke ich Nadja Zuzok und Annelise Miglo.

Verzeichnis der Abkürzungen

Adj	- Adjektiv
Adv	- Adverb
AS	- Ausgangssprache
AT	- Ausgangstext
S	- Substantiv
WBK	- Wortbildungskonstruktion
ZK	- Zielkultur
ZS	- Zielsprache
ZT	- Zieltext
WB	- Wortbildung

Einleitung

*Ein Bild hielt uns gefangen.
Und heraus konnten wir nicht,
denn es lag in unserer Sprache¹*

1. Fragestellungen

Es ist ein seit jeher beobachtetes Phänomen, dass Menschen die Fähigkeit besitzen, in Bildern zu denken, dass sie sich etwas anschaulich vorstellen können und dass sprachliche Äußerungen bestimmte Bildvorstellungen hervorrufen und transportieren können und dass die Sprache diese konservieren und tradieren kann. Diese in der Alltagserfahrung begründete, vorwissenschaftliche Erkenntnis wird auch durch den Sprachgebrauch selbst bezeugt, wenn wir von jemandem behaupten, er spräche sehr bildlich, seine Darstellung sei bildkräftig, er drücke sich bildhaft aus, seine Worte seien plastisch, anschaulich. Dies bedeutet u.a., dass man sich das Gesagte besonders gut vorstellen kann, dass die symbolischen Wortzeichen in unseren Gehirnen Bilder evozieren, die sich entweder als Ergebnis subsumierter Erfahrung oder als Bilder von Prototypen auffassen lassen. Das Vorstellungsbild ist jedoch keine 1:1-Abbildung, wir können neben einem „klaren“ auch ein „falsches“ Bild von etwas haben oder uns ein „falsches“ Bild von jemandem oder etwas machen.

Zugleich weiß man auch, dass durch die Sprache vermittelte Bilder verschiedene Wirkungskraft haben, dass bestimmte sprachliche Ausdrücke „verblasste Bilder“, „abgegriffene Bilder“ sind, während andere durch ihre „Frische“, „Kühnheit“ uns „fesseln“, nicht „loslassen“ und uns „Augen öffnen“.

Diese vorwissenschaftliche Erkenntnis, dass Menschen in Bildern denken können und dass die sprachlichen Äußerungen Bilder hervorrufen können, wirft eine Reihe von wissenschaftlichen Fragen auf, die sich philosophisch, psychologisch, neuropsychologisch und linguistisch verorten lassen,

¹ Ludwig Wittgenstein *Philosophische Untersuchungen*.

aber auch für die Übersetzungswissenschaft von Bedeutung sind. In der Übersetzungswissenschaft darf die Reflexion nicht ausbleiben, welche Unterschiede sich zwischen den in den einzelnen Sprachen konventionalisierten Bildern feststellen lassen. Müssen Abstriche, Verluste bei der Übersetzung hingenommen werden, weil die Sprachen andere Bilder konventionalisiert haben? Gibt es Sprachbereiche, die davon besonders betroffen sind? Wenn ein Bild uns gefangen hält – mit Wittgenstein sprechend – können wir aus diesem Bild heraus oder können wir nicht heraus, denn es liegt in unserer Sprache? Oder was geschieht, welche Folgen hat es für die Übersetzung, wenn der Übersetzer am „falschen“ Bild hängenbleibt oder festhält, wenn er sich etwas „falsch“ vorstellt? Lassen sich Übersetzer in Bildbrecher, Bildbewahrer, Bildanpasser etc. einteilen? Müssen Übersetzer Menschen mit besonders gut entwickelter Vorstellungskraft, Vorstellungsfähigkeit sein? Oder im Gegenteil: kann vielleicht angesichts der Konventionalisierung der sprachlichen Bilder im Sprachsystem die allzu gut entwickelte Vorstellungskraft des Übersetzers ein Hindernis sein, eine gute Übersetzungsleistung zu erbringen? Können die Bilder irreleiten? Wird bei den Empfängern des AS-Textes und des ZS-Textes ein anderes Bild der realen oder fiktiven Wirklichkeit evoziert? Ein weiteres Problemfeld eröffnet sich bei den nichtkonventionalisierten Bildern, werden sie als solche in ihrer jeweiligen Funktion erkannt und „hinübergerettet“? Oder gehen sie als Opfer des Normierungsdrangs unter? Die Fragen könnte man mehr.

2. Arbeitshypothese

Eine wichtige Annahme und der Ausgangspunkt der Reflexion ist der Satz von Tabakowska: **„die Äquivalenz auf der Verbildlichungsebene ist ein wichtiges Element der Übersetzung“** (2001: 50, Übers., Fettdruck – JK).

An dieser Stelle muss präzisiert werden, was im Folgenden unter der „Äquivalenz auf der Verbildlichungsebene“ zu verstehen ist. Der Terminus *Äquivalenz* wurde in die Übersetzungswissenschaft von Jakobson (1959) eingeführt, im Rahmen seiner Überlegungen zum Wesen der Übersetzung und zu ihren Arten². Der Terminus gehört jedoch zu den unschärfsten in der Übersetzungswissenschaft, und hat sowohl seine Befürworter als auch entschiedene Gegner, die ihn als zu unpräzise, unbestimmt und zu schlecht definiert ablehnen³. Während *equivalence* im Englischen, wo die Bezeichnung zum ersten Mal auf die Übersetzung bezogen wurde, sowohl eine gemein-

² Zur Geschichte der Verwendung des Terminus und seiner Entwicklung vgl. Tomasz-kiewicz (1996).

³ Vgl. Tomasz-kiewicz (1996: 165) und die dort enthaltenen Literaturverweise.

sprachliche als auch fachsprachliche Bedeutung hat, funktioniert *Äquivalenz* im Deutschen als ein Terminus technicus. Er ist in der Logik und Mathematik etabliert und bezeichnet in der Logik die „Gleichwertigkeit des Wahrheitsgehaltes, der Bedeutung zweier Aussagen“ und in der Mathematik die „Gleichwertigkeit zweier Mengen“ (DUW 1989: 134). Dagegen ist *Äquivalenz* als ein übersetzungswissenschaftlicher Terminus nach Tabakowska (2001: 98) kein strikter Terminus und man muss sich in seinem Fall „mit dem Status der subjektiven, intuitiv gemessenen «Identität» begnügen“ (Übers. – JK). Will man allerdings die Identität als völlige Übereinstimmung verstehen, so gälte kein Text als Übersetzung. Nach Koller (1992: 189) ist aber gerade die Herstellung der Äquivalenzbeziehung eine Voraussetzung dafür, dass der ZT als Übersetzung gelten kann. Die Feststellung des Vorhandenseins einer Äquivalenzrelation, wie Koller (1992: 215) einschränkend bemerkt, sagt jedoch noch nichts über „die Art der Beziehung“ aus, deswegen müssen jeweils entsprechende Bezugsrahmen angegeben werden. Daraus leitet er seine Definition der Äquivalenz ab:

Äquivalenz bzw. eine Äquivalenzrelation (d.h. eine Übersetzungsbeziehung) zwischen einem bestimmten ZS-Text und einem bestimmten AS-Text liegt dann vor, wenn der ZS-Text bestimmte Forderungen in bezug auf diese Rahmenbedingungen erfüllt. Die Äquivalenzforderung lässt sich jeweils in die Formel fassen: die Qualität(en) X des Ausgangstextes (Qualitäten inhaltlicher, stilistischer, funktioneller, ästhetischer etc. Art) muß (müssen) in der Übersetzung gewahrt werden, wobei sprachlich-stilistische, textuelle und pragmatische Bedingungen auf der Seite der Empfänger zu berücksichtigen sind. (Koller 1992: 215)

Wenn folglich in der vorliegenden Untersuchung die Äquivalenz auf der Verbildlichungsebene postuliert wird, dann hat das zu bedeuten, dass gefordert wird, die bildlichen (bildevozierenden) Qualitäten des Ausgangstextes in der Übersetzung zu wahren.

3. Gegenstand

In dieser Arbeit soll die Bildrelevanz für die übersetzungswissenschaftliche Untersuchung am Beispiel der Wortbildung überprüft werden. Es wird untersucht, inwiefern die Wortbildung zur Entstehung bestimmter Bilder (Bildkomplexe) beitragen kann, ob beispielsweise Diminutiva das Bild der Zärtlichkeit, der Gemütlichkeit, des Vertrauten evozieren, und ob durch die Wahl einer strukturabweichenden Konstruktion oder eines Morphems mit unterschiedlicher Semantik im ZT auch ein anderes Bild evoziert wird. Die zentrale Fragestellung ist, welche Übersetzungsbilder den ausgangssprachlichen und ausgangstextuellen Wortbildern (Wortbildungsbildern) entspre-

chen und ob sich aufgrund der Analyse der Unterschiede zwischen AT- und ZT-Einheiten heuristische Erkenntnisse gewinnen lassen, die den Übersetzungsprozess als Problemlösungsprozess optimieren und die Übersetzungsleistungen verbessern lassen.

Die Frage nach der Wortbildung im Kontext des Übersetzens fand in der bisherigen deutsch-polnischen Übersetzungsforschung eine relativ geringe Beachtung. Es liegen zwar zahlreiche Arbeiten vor, die einzelne Wortbildungsphänomene herausgreifen und kontrastiv erforschen, sie sind allesamt jedoch eher der kontrastiven Linguistik als der Übersetzungswissenschaft verpflichtet⁴. Zu den wenigen Ausarbeitungen, die im Bereich der deutsch-polnischen Übersetzungs- und Wortbildungsforschung auf die übersetzungsrelevanten Fragestellungen eingehen, gehören beispielsweise die Aufsätze von Gładysz (1999), die Dissertation von Koecke (1994). In der Regel haben diese Arbeiten jedoch einen stark einzelphänomenzentrierten Charakter.

Die geringe Beachtung der Wortbildung als Übersetzungsproblems kann wohl damit zusammenhängen, dass normalerweise bei der Übersetzung von der konkreten sprachlichen Realisierung abstrahiert wird: es werden nicht sprachliche Formen, sondern die sich dahinter verbergenden Konzepte übersetzt, daher spielen Wortbildungsphänomene im Übersetzungsprozess auf den ersten Blick eine eher zweitrangige Rolle. Für die Übertragung hat zunächst wenig Bedeutung, ob eine zu übersetzende Entität über Ableitung, Konversion, Komposition entstanden ist, oder gar als ein Simplex aufzufassen ist. Es ist auch, wie man wohl annimmt, für die zielsprachliche Gestaltung nicht in erster Linie wichtig, durch welche Wortbildungsform das Konzept in der Übersetzung realisiert wird, sondern ob die eingesetzte Übersetzungseinheit sinngemäß oder funktionsgerecht übertragen wurde.

Die theoretische Reflexion setzt i.d.R. nicht ein, wenn die Wortbildungskonstruktion (WBK) ein Konzept benennt, das in der jeweils anderen Sprache eine referenzidentische Bezeichnung hat. Es handelt sich in dem Falle meistens um Grundkonzepte, die häufig zudem lexikalisiert sind. In der Übersetzungswissenschaft spricht man hier von Eins-zu-eins-Entsprechungen (vgl. Koller 1992). Vergleicht man etwa die Aussagen *Na stole leży dtugopis.* / *Auf dem Tisch liegt ein Kugelschreiber*, so stellt man fest, dass sowohl die WBK *dtugopis* als auch die WBK *Kugelschreiber* als globale Konzepte verstanden und den entsprechenden Denotaten zugeordnet werden, ohne dass über ihre Bauweise oder Motivation sonderlich nachgedacht wird. Sie wird erst

⁴ Für das Sprachenpaar Deutsch-Polnisch wären hier exemplarisch etwa folgende zu nennen: Bzdęga (1981), (1986), (1989), Kątny (1997), Sikora (1997), Tarantowicz (1997), Izumi (1996), Iluk (1990), Konieczna (1991), Koniuszaniec (1991), Jeziorski (1982), Smoczyński (1966).

interessant, wenn der Sprecher/Schreiber sie auf irgendeine Art und Weise thematisiert, auf sie Bezug nimmt, etwa durch eine Kontrastbildung: *To jest raczej krótkopis. Już się wypisał*⁵.

Obwohl Sprachen differenzierte begriffliche Strukturiertheit aufweisen, ist davon auszugehen, dass sich viele Bereiche begriffs- und benennungsartig im Polnischen und im Deutschen, die in der vorliegenden Arbeit Untersuchungssprachen sind, decken – es betrifft nicht nur Konzepte der Artefakte, sondern auch abstrakter Größen, Sachverhalte, für die äquivalente Bezeichnungen in den beiden Sprachen vorhanden sind. Wenn sie referenzidentisch und lexikalisiert sind, fungieren sie als fest zugeordnete Entsprechungen, als solche werden sie erlernt und im Wörterbuch aufgelistet. Nicht selten hat die Analogie der Kategorien in der Analogie der Wortbildungsmuster ihr Pendant, die Entsprechungen sind isomorph. Es lassen sich viele solche vergleichbare semantische Wortbildungsmuster für das Polnische und Deutsche feststellen, hierzu nur stichprobenartig: *zółty* : *zółtawy* – *gelb* : *gelblich*, *myć* : *zmywać* – *waschen* : *abwaschen*, *pływać* : *pływak* – *schwimmen* : *Schwimmer*.

Die wortbildungsübersetzerische Reflexion bleibt auch dann aus, wenn bestimmte oft metaphorische Konzepte des Ausgangstextes in der Zielsprache stereotyp ausgedrückt werden, wenn man also von der Idiomatizität der Bildung ausgeht. Es geht hier um Formulierungstereotype, die das Grundkonzept anders erfassen und zur Sprache bringen, z.B.: *scheinwerferartig belichten* / *naświetlać punktowo*. Obwohl es in dem Falle möglich wäre, eine metaphorische Benennung für das Konzept mit den Wortbildungsmitteln des Polnischen abzuleiten, wäre sie stark auffällig und wegen des Formulierungstereotyps inadäquat (**reflektorowo*). Diese Bildungen werden dann eventuell im Rahmen der Metapherforschung untersucht oder von der Kollokationsforschung aufgefangen.

Fehlt aber ein angemessenes Formulierungstereotyp oder eine lexikalisierte Entsprechung, gibt es kein paralleles Wortbildungsmuster, kann die Wortbildung zur übersetzerischen Herausforderung werden. Es ist damit nicht gemeint, dass eine problembehaftete Textstelle unübersetzbar bleiben muss, denn in der Hinsicht ist Stolze (1992: 20) zuzustimmen, wenn sie implizit grundsätzliche Übersetzbarkeit annimmt, indem sie davon ausgeht, man könne „fast alles in jeder Sprache irgendwie ausdrücken“.

In den meisten Forschungsarbeiten zur Wortbildung steht die Morphologie im Mittelpunkt. Diese einseitige Ausrichtung kritisiert zu Recht Eichinger, indem er schreibt: „Mit der Morphologie kommen wir inzwischen

⁵ Übers.: *Das ist eher ein Kurzschreiber. Er schreibt nicht mehr.* (*Długopis*, dt. *Kugelschreiber*, wörtlich: *Langschreiber*)

nicht mehr aus, wenn wir verstehen und erklären wollen, was im Bereich der Wortbildung geschieht“ (2000b: 5). Daher soll in dieser Arbeit vor allem nach der Semantik und Funktion der Wortbildungskonstruktionen (WBK), sowie nach den pragmatischen Bedingungen ihres Einsatzes gefragt werden, ohne jedoch die Morphologie unbeachtet zu lassen. Die Relevanz einer solchen Herangehensweise zeigt sich etwa da, wo eine Sprache zwar morphologisch über die Möglichkeit verfügt, bestimmte Wortbildungskonstruktionen zu bilden, aus pragmatischen Gründen diese Wortbildungskonstruktionen jedoch vermieden oder abgelehnt werden, wie das im Bereich der Motiva oder Diminutiva der Fall ist (vgl. Kapitel 5 und Kubaszczyk 2006c).

4. Vorgehensweise und Ziele

Die vorliegende Arbeit ist eine bilaterale Untersuchung. Das Hauptziel der Untersuchung ist, am Sprachenpaar Deutsch und Polnisch zu zeigen, wie das mithilfe der Wortbildung ursprünglich kreierte Bild in der Übersetzung verändert wird und aus welchen Gründen, sowie die für die Verbildlichung relevanten Problemstellen in der deutsch-polnischen und polnisch-deutschen Übersetzung im Bereich der Wortbildung zu diagnostizieren und die möglichen Lösungsstrategien zu beschreiben. Die Ergebnisse der Untersuchung sollen zur Qualitätsverbesserung von Übersetzungsleistungen durch das Bewusstmachen von Problemstellen und das Aufzeigen möglicher Lösungswege beitragen und eine Grundlage für den Übersetzungsunterricht werden.

Die Untersuchung ist text- und übersetzungsbezogen, d.h. der Ausgangspunkt für die Untersuchung sind geschriebene Originaltexte und ihre Übersetzungen. Die Untersuchung ist bidirektional konzipiert.

Die Übersetzung definiere ich nach Kautz (2000: 57) als:

[...] eine komplexe, funktional bestimmte, planmäßige, sowohl rekreative wie auch kreative Tätigkeit im Rahmen der transkulturellen sprachlichen Kommunikation zwischen verschiedenensprachigen Partnern.

Sie besteht darin, dass entsprechend einem Übersetzungsauftrag und unter Berücksichtigung der Intentionen des Verfassers, die durch Analyse des in der Regel schriftlich vorliegenden Ausgangstextes ermittelt werden, auf der Basis dieses Ausgangstextes von einem Übersetzer ein in der Regel ebenfalls schriftlich vorliegender Zieltext geschaffen wird.

Der Zieltext soll den Erwartungen des Adressaten in Bezug auf sprachliche und kulturelle Verständlichkeit so weit entsprechen, wie es die jeweilige Kommunikationssituation erlaubt, und zugleich den berechtigten Loyalitätserwartungen des Verfassers nicht zuwider laufen.

Diese Definition setzt voraus, dass im Übersetzungsprozess sowohl der Transfer zwischen den Sprachen als auch zwischen den Kulturen stattfindet.

Unter dem Übersetzen wird weiterhin das Ersetzen des Ausgangssprachlichen Konzepts durch ein Zielsprachliches Konzept verstanden, wobei auf die dem AS-Konzept zugrunde liegenden kognitiven Inhalte die Organisationsschemata der Zielsprache aufgelegt werden, unter Anstreben maximaler Ähnlichkeit der Konzepte und Funktionskonstanz (vgl. Kubaszczyk 1999). Es wird zwischen den ganzheitlichen (globalen, komplexen, generellen) Konzepten und den Teilkonzepten (detaillierten Konzepten) unterschieden. Das globale Konzept umfasst und ordnet die ganze Äußerung. Im herkömmlichen Sinne kann man sagen, dass das globale Konzept sich auf den ganzen Text bezieht, manchmal ist es aber auch textübergreifend (im Falle der Diskurse). Die Teilkonzepte sind dem Globalkonzept untergeordnet, was man in Form einer mehrstufigen, hierarchischen Struktur darstellen kann. Diese Herangehensweise trägt dem Rechnung, was Koller (1992: 222) ausdrücklich in Bezug auf das Übersetzen formuliert: „Übersetzt werden immer Äußerungen und Texte; der Übersetzer stellt Äquivalenz her zwischen AS-Äußerungen/Texten und ZS-Äußerungen/Texten, nicht zwischen Strukturen und Sätzen zweier Sprachen“.

Konkret auf die Wortbildung bezogen bedeutet das: die einzelnen untersuchten Wortbildungen werden auf ihre Funktion hin überprüft, wobei ihre Funktion sich aus dem generellen Konzept ergibt, denn nur so kann richtig die Semantik einer Bildung erfasst und übersetzt werden.

Die methodische Vorgehensweise besteht in „der Feststellung, Beschreibung und Bewertung der angebotenen Übersetzungslösungen“ (Reiss 1989: 72), was nach Kaindl (1999: 373) das Ziel einer wissenschaftlich fundierten Übersetzungskritik sein sollte. Anschließend werden – sofern möglich – Verbesserungsmöglichkeiten und -vorschläge diskutiert. In Kapitel 5 wird darüber hinaus ein Rezeptionsexperiment beschrieben, in dem die Teilnehmerbefragung als Methode eingesetzt wurde.

5. Korpus

Zum Korpus gehören vorwiegend literarische Texte der Gegenwart, da ich mich der Meinung von Coseriu (1971: 185) anschließe, dass „die dichterische Sprache die volle Funktionalität der Sprache darstellt, daß also die Dichtung der Ort der Entfaltung, der funktionellen Vollkommenheit der Sprache ist“. Ein weiterer Grund ist das Vorliegen von qualitativ guten Übersetzungen in diesem Bereich und ihre Zugänglichkeit. Erweitert wurde das Korpus durch Beispiele aus anderen Textsorten, die jedoch nur bestimmte Tendenzen illustrieren und eventuell überprüfen lassen sollen. Der Überprüfung der Gebrauchstendenzen und -frequenzen dienen auch Exzerpte aus dem Internet.

Im Material überwiegen Substantive, „weil die Substantivbildung im Deutschen ganz sicher das Feld der intensivsten Wortneubildung darstellt“ (Schmidt 2001: 275), was sich auch auf das Polnische beziehen lässt. Das Material ist jedoch nicht auf eine Wortart beschränkt. Das Kriterium, eine WBK in das Korpus aufzunehmen, war ihre Funktionalität (Textfunktion), Morphologie, semantische Leistung, die zu erwartende Übersetzungsschwierigkeit, sowie Okkasionalität.

6. Theoretische Grundlagen

Die Untersuchung ist dem kognitiven Ansatz verpflichtet^{6,7}, der die „psychologische Wirklichkeit“ der Sprachstrukturen betont (vgl. Kardela 2006: 197) und in dem eine große Bedeutung den Fällen des tatsächlichen Sprachgebrauchs sowie dem Wissen des Sprachbenutzers über diesen Gebrauch beigemessen wird (vgl. Langacker 2003: 30), und vor allem Langackers Auffassung der Grammatik. Dieser Auffassung liegt die Konzeption der konventionalen Verbildlichung (*conventional imagery*) zugrunde. Sie bezieht sich auf menschliche Fähigkeit, den Gedanken in Form von unterschiedlichen Sprachbildern Ausdruck zu geben. In dieser Konzeption steht der Grammatik eine bildschaffende Funktion zu, denn wenn eine grammatische Konstruktion oder ein Morphem eingesetzt werden, dann wird nach Langacker (1991: 12) ein konkretes Bild gewählt, um eine bestimmte Situation für kommunikative Zwecke zu strukturieren⁸. Es wird daher gefragt, welche Wortbilder die Wortbildner in der jeweiligen Sprache mit Hilfe der gramma-

⁶ In der Untersuchung wird die Überzeugung von Grucza (1997: 10) geteilt, nach dem die kognitive Linguistik „vom Standpunkt des Anwendungsinteresses her die meistversprechende Suchrichtung von allen bisher konstituierten [ist]“ (Übers. - JK). Das große Verdienst der kognitiven Linguistik ist, dass sie die mentale Sprachwirklichkeit, die von den Strukturalisten vollkommen ausgeklammert wurde, was Grucza (1997: 8) zu Recht als negativ beurteilt, in das Interessengebiet der Linguistik zurückholt.

⁷ Die theoretische Grundlage bilden daher zahlreiche Texte aus dem Bereich kognitiver Linguistik, die hier nicht alle aufgezählt werden können, z.B.: Kardela (2006), Langacker (1987, 1988a, 1991, 2000, 2003, 2005), Lewandowska-Tomaszczyk (1996, 1997, 2006), Muszyński (1996), Tabakowska (1995a, 1995b, 1996, 1998, 2000, 2001), Fauconnier/Turner (2001), Waszakowa (1996, 1997, 1998).

⁸ Deswegen, wie Lewandowska-Tomaszczyk (1997: 35) bemerkt, sind Begriffe wie *Profilierung der Szenenelemente* oder *Konstruktion von Vorstellungen* sowohl für die Sprachbeschreibung als auch für die Übersetzung außerordentlich wichtig. Der Prozess der Profilierung und der Konstruktion von Vorstellungen manifestiert sich sprachlich in verschiedenen Konstruktionen, die in einer Sprache konventionalisiert wurden, und die von Sprachbenutzern je nach Bedarf gewählt werden.

tischen Mittel kreieren und welche Übersetzungsbilder in der Zielsprache gewählt werden⁹. Dabei ist das anvisierte Ziel, dass die Übersetzungen möglichst „im Bild“ bleiben. Theoretische Grundlage für die Untersuchung ist weiterhin der Aufsatz von Fix (2002), in dem sie drei verschiedene Anschaulichkeitsarten aussondert. Nach ihrer Einteilung wurde die Untersuchung strukturiert.

Wenn nach den Wortbildern und den Übersetzungsbildern gefragt wird, dann wird nach den „Welten hinter den Worten“ (Muszyński 1996) gefragt. In diesem Kontext ist Folgendes zu deren subjektivem Charakter zu berücksichtigen:

Die „Welten hinter den Worten“ in der kognitivistischen Semantik müssen nichtobjektivistisch begriffen werden, das heißt, als Konstrukte, die aus den „Produkten“ gebildet werden, die ein Resultat der erkennenden Aktivität des Subjekts sind: aus den Begriffen, den begrifflichen Wirklichkeitsbildern, den Repräsentationen. [...]. Die Frage nach der Natur der „Welten hinter den Worten“ wird von der Frage nach der Ordnung dieser Welten begleitet. Die Ordnung der vom Menschen geschaffenen Welten kommt vom Menschen; die Ordnung der vom Menschen unabhängigen Welt ist die vom Menschen vorgefundene Ordnung. (Muszyński 1996: 44, Übers. – JK)

Oder mit den Worten der Dichterin, Wisława Szymborska, aus dem Gedicht *Jawa (Wachsein)*¹⁰ sprechend: *Vieldeutig und trüb sind die Bilder in Träumen, was sich auf viele Weisen erklären lässt. Wachsein bezeichnet wach sein, und das ist das größere Rätsel. (...). Ohne uns gäbe es die Träume nicht. Der, ohne den es das Wachsein nicht gäbe, ist unbekannt, und das Produkt seiner Schlaflosigkeit teilt sich jedem mit, wenn er erwacht.*¹¹

7. Ablauf der Untersuchung

Die Untersuchung wird folgenden Ablauf nehmen: Das erste Kapitel hat eine einführende Funktion. In Kapitel 1 befasse ich mich mit dem für die Arbeit zentralen und konstitutiven Begriff des Bildes, der Bildlichkeit, sowie

⁹ Die Frage „nach dem Mechanismus, der uns eine *visuelle mentale Repräsentation* des Objekts, das durch das ausgesprochene oder gehörte Lexem bezeichnet wird, ermöglicht“ (Lewandowska-Tomaszczyk 1997: 39, Übers. – JK), kann hingegen im Rahmen dieser Untersuchung nicht beantwortet werden, denn sie gehört in den Bereich der Psychologie und der Neurolinguistik.

¹⁰ Der polnische Ausgangstext lautet: „Mętnie i wieloznaczne są obrazy w snach, co daje się tłumaczyć na dużo różnych sposobów. Jawa oznacza jawę, a to większa zagadka. (...) Bez nas snów by nie było. Ten, bez którego nie byłoby jawy jest nieznan, a produkt jego bezsenności udziela się każdemu, kto się budzi.“ (W. Szymborska, *Jawa*).

¹¹ Eigentlich: *wer erwacht*.

mit Langackers Theorie der Verbildlichung. Im weiteren Teil werden das Konzept der Veranschaulichung bei Husserl dargestellt und die Arten der Anschaulichkeit besprochen. Die in Kapitel 1 gestellten Hypothesen und Grundannahmen sollen in den nachfolgenden vier Kapiteln zu den Anschaulichkeitsformen und Bildarten in Bezug gesetzt und anhand konkreter Textbeispiele diskutiert und überprüft werden. Dabei werden detaillierte Faktoren ausgearbeitet, welche die Anschaulichkeit beeinflussen können. In Kapitel 2 steht die Anschaulichkeit durch die Form im Vordergrund. Dort wird der Frage nachgegangen, wie sich die Form der WBK oder ihrer Übersetzungen auf die Anschaulichkeit auswirkt und inwiefern durch formale Unterschiede andere Bilder evoziert werden. In Kapitel 3 steht die Anschaulichkeit durch Wortbedeutung zur Debatte. Kapitel 4 erörtert die Fragen der metaphorischen Übertragung und analysiert die Übersetzungsprobleme der Wortbildungsmetaphern. In Kapitel 5 wird die Bedeutung von mentalen Bildern für die Übersetzung von WBK untersucht. Anschließend folgen die Schlussfolgerungen.

Bild - Verbildlichung - Veranschaulichung - Anschaulichkeit

Da für die vorliegende Arbeit der Bildbegriff ein zentraler ist, gilt es ihn zunächst näher zu betrachten. Was bedeutet, wenn wir von den Wortbildern sprechen? Ist jede Wortbildungskonstruktion ein Wortbild oder sind nur die metaphorischen Wortbildungen wirklich Bilder? Wodurch unterscheiden sich solche Wortbildungen wie *Wortsalat* oder *myszkować* ('wie eine Maus herumschnüffeln, stöbern') in Hinblick auf die Bildhaftigkeit von solchen wie *ministerzyca* (abwertend *Ministerin*) oder *prezydencina* (abwertend *Präsident*) oder von solchen wie *demokratyzacja* (*Demokratisierung*)?

Bildhaftigkeit ist ein tradiertes in der Stilkunde beheimateter Begriff, wo auch in ähnlicher Bedeutung andere Bezeichnungen verwendet werden wie *Bildlichkeit*, *Bildkräftigkeit*, *Sinnlichkeit*, *Lebendigkeit* etc. (vgl. Fix 2002).

Bildhaftigkeit ist aber auch ein Terminus technicus der Kognitiven Grammatik. Nach Langackers Ansatz ist die Bildhaftigkeit die Eigenschaft grammatischer Strukturen schlechthin, denn die Grammatik steht seiner Meinung nach in einer engen Beziehung mit dem Terminus *Imagery*, das ich ins Deutsche im Folgenden mit *Verbildlichung* übersetze. Nach der Kognitiven Linguistik wählt ein nach einer Konstruktion oder einem grammatischen Morphem greifender Sprecher gleichzeitig immer „ein konkretes Bild“, um die konzeptualisierte Situation für die Kommunikationszwecke zu ordnen (vgl. Langacker 1998: 45). Denn grammatische Strukturen sowie andere symbolische Einheiten sind nach dieser Theorie „von der Konvention sanktionierte (und daher objektivierte) Mittel zum Ausdrücken kanonischer Bilder“ (Tabakowska 1995b: 17, Übers. - JK¹²).

¹² „usankcjonowanymi przez konwencję (i wobec tego zobiektywizowanymi) sposobami wyrażania kanonicznych obrazów“.

Im Weiteren wird die These vertreten, dass die Wortbildungskonstruktionen sich als komprimierte Bildangebote auffassen lassen. Bevor aber erläutert wird, was damit gemeint ist, soll reflektiert werden, was man unter dem *Bild* überhaupt verstehen kann.

Bild und Bildlichkeit sind Sammelbegriffe, die sowohl im täglichen Sprachgebrauch als auch in verschiedenen theoretischen Ansätzen verwendet werden, häufig ohne genügende Präzisierung. Unter einem Bild wird zunächst etwas Visuelles verstanden, der DUW definiert es als etwas „mit künstlerischen Mitteln auf einer Fläche Dargestelltes, Wiedergegebenes“, aber auch eine Fotografie als „gedruckt wiedergegebene bildliche Darstellung“, das „auf dem Fernsehschirm Erscheinende“ oder ein „Spiegelbild“ gelten als Bilder. Als Bild kann gleichfalls „Vorstellung, Eindruck“ und „bildlicher Ausdruck; anschaulicher Vergleich; Metapher“ bezeichnet werden. Bereits diese Verwendungsarten zeigen, dass das wichtigste Unterscheidungsmerkmal des Bildes seine Visualität ist und nicht etwa Materialität, Situationalität oder Intentionalität. Die Visualität wird sowohl konkret verstanden als das mit den Augen Wahrnehmbare, als auch übertragen als das Vorstellbare. In dem Sinne spricht etwa Wittgenstein über das Bild hinter den Worten:

Es gibt wirklich die Fälle, in denen Einem der Sinn dessen, was er sagen will, viel klarer vorschwebt, als er ihn in Worten auszudrücken vermag. (Mir geschieht dies sehr oft.) Es ist dann, als sähe man deutlich ein Traumbild vor sich, könnte es aber nicht so beschreiben, dass der Andre es auch sieht. Ja, das Bild steht für den Schreiber (mich) oft bleibend hinter den Worten, so dass sie es für mich zu beschreiben scheinen. (Wittgenstein 1949/1984: 561)

Bereits der Wörterbuchdefinition ist also zu entnehmen, dass es mindestens drei Arten der Bilder gibt: physische, visuelle Bilder, mentale Bilder (Vorstellungen) und sprachliche Bilder. Eine etwas weitere Bildtypologie schlägt Mitchell (1986: 10) vor, der fünf Klassen der Bilder aussondert: 1) plastische Bilder (*graphic*), z.B. Gemälde, Statuen, Zeichnungen, 2) optische Bilder (Spiegelbilder, Projektionen), 3) perzeptuelle Bilder (sinnliche Daten, Spezies, Erscheinungen), 4) mentale Bilder (Träume, Erinnerungsbilder, Ideen, Trugbilder), 5) Sprachbilder (Metapher, Beschreibung).

Während die Existenz von materiellen Bildern wohl niemand ernsthaft in Abrede stellen würde, auch wenn zu ihren Aussonderungs- und Unterscheidungsmerkmalen verschiedene Ansichten vertreten werden können, ist die Existenz der sogenannten mentalen Bilder nicht unumstritten. Noch problematischer ist die Konzeption des Bildes im Sinne eines „bildlichen Ausdrucks“, denn eine berechtigte Frage ist, nach welchen Kriterien eine Laut- oder Graphemfolge (von einem „Schriftbild“ abgesehen) ein Bild sein

soll¹³. Wird den Sprachzeichen die Fähigkeit zugesprochen, dass sie Vorstellungsbilder hervorrufen, so handelt es sich beim Sprachzeichen als „Bild“ um einen metonymischen Gebrauch. Um die Metonymie richtig zu verstehen, muss gefragt werden, in welchen Eigenschaften des Bildes die Analogie begründet ist. Daher sind im Weiteren folgende Fragen zu beantworten, ohne dass der metaphorische (oder metonymische) Charakter der Bildanalogie übersehen wird:

- Welche Ähnlichkeiten bestehen zwischen einem visuellen Bild und einem Sprachzeichen, die Parallelen zwischen beiden ziehen lassen?
- Lassen sich Beschreibungsansätze der Bildtheorien fruchtbar auf die Wirklichkeit der Sprache anwenden?

Die Frage der Bildlichkeit kann von verschiedenen Standpunkten her betrachtet und angegangen werden. Somit gibt es, nicht nur etwa im Rahmen der Kunstwissenschaft, eine ganze Reihe von Ansätzen, die sich mit der Bildproblematik befassen und auseinandersetzen. Steht das Bild im materiellen Sinne im Vordergrund, so lassen sich außer den kulturwissenschaftlichen oder informationstheoretischen Bildtheorien, denen in dieser Arbeit geringe Relevanz zugeschrieben wird, die philosophischen, die psychologischen und die linguistisch-semiotischen Bildtheorien unterscheiden¹⁴.

Steht das Bild im übertragenen Sinne zur Debatte, sind rhetorische und literaturwissenschaftliche Bildtheorien, die vor allem in Bezug auf die Übersetzung der literarischen Werke von Bedeutung sein können, sowie die Verbildlichungstheorie der kognitiven Linguistik in Betracht zu ziehen.

1.1. Bildtheorie in der antiken Rhetorik

Das oben angeführte Zitat von Wittgenstein dokumentiert den Ehrgeiz, mit der Sprache ein geistig gesehenes Bild so zu beschreiben, dass „der And-

¹³ Graphie kann die Anschaulichkeit der Lexeme unterstützen, diese Fälle sind jedoch eine marginale Erscheinung. Einsatz der abweichenden anschaulichen Schreibung dient dann u.a. dem Verdichten (vgl. Sandig 2006: 157). Sandigs Beispiele: *FALLOBST*, *StaatSanwälte*.

¹⁴ Insbesondere gehören zu jedem dieser letztgenannten drei Bereiche nach Stöckl (2004: 48) folgende Ansätze: I. Philosophische Bildtheorien: 1. Ähnlichkeitstheorie (Ikonizität, sog. Standardmodell), 2. Kausale Theorie (Indexikalität), 3. Systemtheorie (Kode), 4. Intentionalistische Theorie (Herstellungsorientierung), 5. Gebrauchs-Theorie (Illusionistische Bildtheorie). II. Psychologische Bildtheorien: 1. Ökologische Psychologie (Bildrezeptionstheorien), 2. Kognitive Psychologie (Bildkognition), 3. Neuropsychologische Theoriebildungen, 4. Neuropsychologische Erkenntnisse, III. Linguistisch-semiotische Bildtheorien: Systemlinguistische Theorie, Funktionalgrammatische Theorie, Kognitiv-semantische Theorie. Die wichtigsten von ihnen werden im Folgenden nach Stöckl (2004) referiert.

re es auch sieht“, eine Aufgabe, die sich bereits im Altertum die Rhetorik gestellt hat und die seitdem – nicht nur in literarischen Texten – stets aktuell ist¹⁵.

In der Rhetorik lässt sich das Konzept des Bildes und der Anschauung auf Aristoteles und sein Werk *Peri psychēs III* [*De anima / Über die Seele, III*] zurückführen, in dem er von den sinnlich-geistigen Vorstellungen der „Phantasia“ als „eikones“ spricht, wobei er unter der Phantasia positives, zwischen der sinnlichen Wahrnehmung und dem Denken vermittelndes Vermögen versteht¹⁶ (vgl. Kurz 2000). Der Begriff „eikones“ wird in seiner

¹⁵ Vgl. etwa die Bedeutsamkeit des „Sehens“, des visuellen Sich-Vorstellens beim Verstehen von Textsorten wie die technische Gebrauchsanleitung.

¹⁶ Aristoteles unterscheidet in seinem Werk die passive und aktive Vernunft (*nous pathētikós* und *nous poiētikós*). Die passive Vernunft bezieht sich auf die Phantasie als Vorstellungsvermögen und ihre Fähigkeit, dem Verstand Sinneseindrücke zur gedanklichen Verarbeitung und Erhellung bereitzustellen (vgl. Tatarkiewicz 1988: 110 und 117f.). Für das Denken sind daher nach Aristoteles auf der Sinneswahrnehmung basierende Vorstellungen grundlegend. Die Phantasie kann sich dabei nur aus den Sinneswahrnehmungen, aus dem Erfahrenen, speisen, was später Thomas von Aquin in die lateinische Formel *Nihil est in intellectu, quod non prius fuerit in sensu* kleidete.

Bereits diese sehr frühe Erkenntnis hat Bedeutung für die Interpretation des bildevozierenden Vermögens der Sprachzeichen als eidetischen Zeichen. Ein Sprachzeichen kann einerseits dadurch, dass es eine bestimmte anschauliche Vorstellung hervorruft, etwas sinnlich Erfahrenes vergegenwärtigen (z.B. den Eiffelturm oder das Zwitschern der Vögel), andererseits aber bleibt die Vorstellung aus, wenn man den Eiffelturm noch nie (in keiner Form, auch der abgebildeten nicht) gesehen und das Zwitschern noch nie gehört hat. Dann sind diese Zeichen für den Sprachbenutzer zwar nicht bedeutungsleer, aber doch vorstellungsleer, bzw. die Vorstellung wird aus anderen Elementen der sinnlichen Erfahrung gespeist, d.h., man stellt sich den Eiffelturm wie andere Türme vor, die man im Leben schon gesehen hat. Hier besteht auch noch ein kleiner Unterschied zwischen *Eiffelturm* und dem ikonischen *Zwitschern* oder *syczeć* (*zischen*), weil die letzteren eine Vorstellung nahebringen können, indem sie das Bezeichnete selbst sinnlich durch eine entsprechende lautnachahmende Lautfolge zu einem gewissen Grad erfahrbar machen. Der Mangel an der sinnlichen Erfahrung, der die richtige Vorstellung der von den Sprachzeichen getragenen Inhalte verhindert, kann fatale Folgen beispielsweise in der technischen Übersetzung haben.

Andererseits kann man aber gerade durch sprachliche Äußerungen die eigene sinnliche Erfahrung bzw. eigene Vorstellung vermitteln, man kann z.B. jemanden durch genaue Instruktion und Beschreibung anleiten, den Eiffelturm oder das Traumhaus zu zeichnen, indem man beschreibt, wie sie aussehen sollen. Darin offenbart sich die magische Kraft der Sprache.

In der heutigen Philosophie werden Vorstellungen differenzierter erfasst. So unterschieden die Brentanisten und die Lemberger Schule die Wahrnehmungsvorstellungen, reproduktive Vorstellungen und kreative Vorstellungen. Die reproduktiven Vorstellungen haben die vergegenwärtigende Funktion, sie ermöglichen die erneute Vergegenwärtigung, Rekonstruktion des einmal in der Wahrnehmung oder in der Vorstellung Gegebenen. Die

Rhetorik wiederaufgenommen. Mit „eikones“ sind bei Aristoteles Gleichnisse, Bilder als besonders lebendige Ausdrücke der Dichter gemeint, denen eine besondere Fähigkeit zugesprochen wird, Dinge vergegenwärtigend zu erfassen, sie vor Augen zu führen.

Auf Aristoteles und Plato geht auch ein anderes, im Kontext der europäischen Bildtradition relevantes Konzept der „Mimesis“ zurück. Im Rahmen der Mimesis-Forderung wird sowohl der Malerei als auch der Dichtung die Aufgabe gestellt, dass sie Dinge nachahmen sollen. In der Mimesis geht es aber im Wesentlichen nicht bloß um eine Nachahmung, sondern auch um „anschauliche Darstellung, Vergegenwärtigung (des Abwesenden, auch des Fiktiven u. des Unsichtbaren)“ (Kurz 2000: 111).

Die rhetorische Konzeption des Bildes wurde in Quintilians *Ausbildung des Redners (Institutio oratoria*. I. Jh. n. Chr.) weiter ausgearbeitet, wo den Bildern gleichfalls eine vergegenwärtigende Funktion zugewiesen wird, d.h. sie sollen das vor Augen führen, was man schon einmal sah. Somit sind Bilder Mittel der Gedächtniskunst (*ars memoriae*):

Nach dem räuml[ichen] u[nd] visuellen Modell des Gedächtnisses in der Rhetorik kommt es in der Gedächtniskunst darauf an, solche Bilder in einem Bilderraum so »lebhaft, einprägsam und auffallend« anzuordnen, dass das Abwesende in seinen Teilen u[nd] komplexen Zusammenhängen wieder hervorgerufen u[nd] vergegenwärtigt werden kann (Quintilian, XI, 2). (Kurz 2000: 110)

In der Rhetorik verwendet man das Konzept des Bildes (*imago*) zur Benennung lebendiger Anschaulichkeit und Vergegenwärtigung, die durch die Sprache bewirkt werden kann, wobei das Bild den Rezipienten affektiv ergreifen soll. Die affektive Vergegenwärtigung ist dabei nach Quintilian durch „die eindringliche Referenz auf Gegenständlichkeit“ und „durch Re-defiguren und Tropen“ zu erreichen (Kurz 2000: 110).

Die Idee der Repräsentanz verbindet also die materiellen Bilder – wo das Dargestellte für etwas steht – mit den analog gedachten Sprachbildern – wo ein Zeichen (eine Zeichenkette) etwas symbolisieren soll. Der Grad der Ähnlichkeit ist dabei von sekundärer Bedeutung – auch im Falle der materiellen Bilder werden Symbole verwendet und der Arbitraritätsgrad ist bei den figurativen und den abstrakten Bildern unterschiedlich. Der Unterschied zwischen einem materiellen Bild und einem Sprachbild ist, dass das erste die Vorstellung objektiviert und auf ein – objektiv und intersubjektiv verfügbares – Bild einengt, durch ein Sprachzeichen aber, gerade umgekehrt, ver-

kreativen Vorstellungen ermöglichen dagegen das Erzeugen von neuen Systemen aus den einst wahrgenommenen oder reproduktiv vorgestellten Elementen. Vgl. Podsiad (2000: 945).

schiedene Vorstellungen ausgelöst werden können, die nicht intersubjektiv verfügbar sind. Wir haben hier folglich mit einem Subjektivierungsprozess zu tun. Das schematische Bildangebot wird mit den jeweiligen persönlichen Erfahrungsinhalten konkretisiert und präzisiert. Ob es sich bei dem ausgelösten Bild um einen Prototyp oder ein Schema handelt, ist indes zweitrangig, denn das Bild ist immer individuell und im Endeffekt nicht voraussehbar und auch in geringem Maße mitteilbar („Es ist dann, als sähe man deutlich ein Traumbild vor sich, könnte es aber nicht so beschreiben, dass der Andre es auch sieht“).

Die besondere Leistung der Sprache ist es gerade, dass sie nur Konturen vorgibt, die gefüllt werden müssen. In Bezug auf die vorliegende Untersuchung stellt sich die Frage, ob die AT- und ZT-Wortbildungsmittel jeweils die bezeichneten Inhalte im selben Grade zu vergegenwärtigen vermögen, ob das Gedächtnis bzw. die Erfahrung des Rezipienten genauso stark und in derselben Richtung aktiviert werden. Hier muss natürlich einschränkend hinzugefügt werden, dass nur die Vorstellung im Gedächtnis wachgerufen werden kann, die dort gespeichert ist, in diesem Kontext taucht also die Frage nach Wortbildungskonstruktionen, die etwas bezeichnen, was außerhalb der unmittelbaren Erfahrung des Empfängers liegt, was beim Rezipienten mit keinerlei Vorstellung verbunden ist, wofür es keinen Prototyp gibt.

Noch ein weiterer Aspekt der Sprachbilder als Mittel der Gedächtniskunst soll vor dem Hintergrund der von Wojtasiewicz postulierten Übersetzungsdefinition bedacht werden, die lautet: „der Text b in der Sprache B ist eine Entsprechung des Textes a in der Sprache A, wenn der Text b beim Rezipienten dieselbe Reaktion (Assoziationenkomplex) wie der Text a auslöst“ (1957/³1996: 17, Übers. – JK). Angesichts des oben Gesagten kann das Postulat nur approximativ verstanden werden, denn auch ein ganz kurzer Text a in der Sprache A kann und wird bei jedem Rezipienten unterschiedliche erfahrungsbasierte Assoziationen auslösen (z.B. *DDR, erste Liebe, schöne Frau*). Nähme man die Definition in ihrer radikalen Form ernst, gälte keine Übersetzung als „Entsprechung“. Dies bedeutet aber nicht, dass die Definition zu verwerfen ist, es ist durchaus sinnvoll, sie in Bezug zum kollektiven Gedächtnis und zur kollektiven Erfahrung zu setzen, das heißt zu Erfahrungskomplexen, die intersubjektiv verfügbar (z.B. als Narrationen) und teilweise – auch in der Wortbildung – verfestigt sind.

Im Kontext der Vergegenwärtigung ist auch auf die Gefahr der falschen Vergegenwärtigung hinzuweisen, die besonders in der Übersetzung von Wortbildungskonstruktionen relevant sein kann. Es handelt sich um die Fälle, wo die einzelnen Segmente bekannte Bilder hervorrufen, ihre Zusam-

mensetzung aber nicht nur ein semantisches Mehr ergibt, sondern ein abweichendes Bild setzt (dies kann übrigens auch bei den materiellen Bildern der Fall sein). Eine falsche Vorstellung führt dann zu einer falschen Übersetzung, als Beispiele seien etwa der *Bierschinken* oder der *Leberkäse* genannt.

1.2. Philosophische Bildtheorien

Das Bild und die Bildlichkeit sind seit jeher Gegenstand der philosophischen Reflexion. Die Fragen nach der Beschaffenheit des Bildes, seiner Wirkung, seiner Kontextabhängigkeit, aber auch nach dem Zusammenhang zwischen Wahrnehmung und Vorstellung¹⁷, zwischen Vorstellungskraft und Denken wurden durch Jahrhunderte immer wieder aufgenommen und neu beantwortet. Im Folgenden wird nur auf ausgewählte Bildtheorien kurz eingegangen.

Das erste Problem, das die Denker beschäftigte, war, inwiefern Bilder tatsächlich ab-bilden. Mit dieser Frage setzte sich die Ähnlichkeitstheorie auseinander. Die Grundannahme der Ähnlichkeitstheorie, die auch als Ikonizitätstheorie bekannt geworden ist, lautet, dass zwischen dem Bild und dem Gegenstand bzw. Sachverhalt, den es abbildet, eine Ähnlichkeitsbeziehung besteht (vgl. Scholz 1991: 16ff., Stöckl 2004: 50). Die Ähnlichkeitstheorie kritisierte bereits Platon und Descartes, zu den bedeutenden Kritikern in der Gegenwart gehört Goodman (1970)¹⁸ (vgl. Rehkämper 2002: 109). Rancière (2007: 47) ist der Meinung das es sowohl Bilder gibt, die eine Ähnlichkeit zum Original herstellen, die ausreichend ist, an die Stelle des Denotats zu treten, als auch Bilder, die gerade in der Ähnlichkeitsstörung bestehen. In diese Richtung geht auch der Ansatz von Lopes (1996: 16f.), der von repräsentationsabhängigen und den repräsentationsunabhängigen Formen der Ähnlichkeit spricht. Ist die Ähnlichkeit repräsentationsunabhängig, so

¹⁷ Vgl. etwa die Unterscheidung zwischen Wahrnehmungs- und Vorstellungsbewusstsein, die von Sartre in „Das Imaginäre“ vorgenommen wurde.

¹⁸ Goodman (1968: 5) betont als Erster die Ähnlichkeiten zwischen der linguistischen und der bildlichen Repräsentation, weil sowohl die bildliche Darstellung als die sprachliche Beschreibung eine denotative Funktion haben. Bilder als konventionelle Symbole stehen zu ihren Referenten in einer Beziehung, genauso wie Prädikate sich darauf beziehen, wofür sie verwendet werden. Er bestreitet jedoch die Möglichkeit einer einfachen Widerspiegelung von irgendwelchen Weltstrukturen sowohl durch die sprachliche Beschreibung als auch durch die visuelle Repräsentation (Goodman 1972: 31-32, vgl. auch Nöth 1995: 453).

kann der Gegenstand des Bildes, sein Denotat, erkannt werden, ohne dass man weiß, worauf es sich bezieht. Bei den repräsentationsabhängigen Bildern ist es nur dann möglich, die Ähnlichkeit festzustellen, wenn man weiß, was das Bild darstellt.

Obwohl gegen die Ähnlichkeitstheorie viele Einwände hervorgebracht wurden (vgl. Scholz 1991: 18ff.) und ihre „intuitive Plausibilität“ (Rehkämper 2002: 109) hinterfragt wurde, sind einige sich aus ihr ergebenden Fragestellungen und Unterscheidungen wichtig. Für die vorliegende Arbeit ist es z.B. die Frage, ob und inwieweit symbolische Sprachzeichen, die konventionell und arbiträr sind, auch ikonische Züge tragen können, ob man in bestimmten Fällen von ikonischen Sprachzeichen sprechen kann und wenn ja, in welchen Formen sich das Ikonizitätsprinzip auf die Wortbildung auswirkt. Diesen Fragen ist Kapitel 2.6 gewidmet. Insbesondere kann bei der Betrachtung von ikonischen Sprachzeichen die Unterscheidung von Lopes (1996) Erkenntnisse über ihren bildhaften Charakter bringen. An der Stelle ist vor allem die Frage relevant, ob es überhaupt repräsentationsunabhängige ikonische Sprachzeichen gibt, oder ob man ihre Bedeutung schon wissen muss, damit sich die Ähnlichkeit offenbart.

Einen anderen Zugang zum Bildlichen suchte sich die Systemtheorie zu verschaffen. In der Systemtheorie geht es darum, dass Bilder in Konstellationen, als „systemhafte Gebilde“ betrachtet werden (vgl. Scholz 1991: 82ff., Stöckl 2004: 51f.). Untersucht werden nicht die einzelnen Bilder für sich, nicht isolierte Bilder sind von Interesse, sondern die Eigenschaften der einzelnen Bildzeichen werden in Bezug auf ihre Stellung und ihr Verhalten in einem Zeichensystem erforscht. Einer der wichtigsten Vertreter der Systemtheorie des Bildes ist Goodman (1968), für den Bilder ein Repräsentationssystem sind.

Spricht man von figurativem Sprachgebrauch, will man sprachliche Äußerungen als Bildkomplexe verstehen, so ist zu fragen, wie die einzelnen Bilder einander bedingen. In dem Sinne sind bezüglich des Forschungsinteresses dieser Arbeit nicht die einzelnen Wortbildungen als Bildangebote zu untersuchen, sondern jeweils in Beziehung zu anderen Zeichen zu setzen, mit denen sie korrelieren. Führt in einem Bild „jede kleinste Veränderung eines Zeichenaspekts an einem Bildpunkt prinzipiell zu Bedeutungsunterschieden“ (Stöckl 2004: 52), so ist – betrachtet man den Text als ein komplexes Gebilde – anzunehmen, dass durch Veränderung nur eines Sprachbildes (Bildpunktes eines Textes) sich das komplexe Bild (Text als Gebilde) verwandelt.

Auch die Frage nach der Entstehungsabsicht, dem Gewolltsein von Bildern wurde reflektiert. Ist ein Bild nur das als Bild bewusst Kreierte, Inten-

dierte oder können auch zufällige Kreationen als Bilder gelten? Diese Fragestellung liegt den Intentionalistischen Bildtheorien zugrunde.

In den intentionalistischen Bildtheorien wird die Produzentenintention in den Vordergrund gerückt. Obwohl, wie Stöckl zu Recht anmerkt, angesichts einer Fülle von zufälligen und natürlichen Bildern die „Herstellungsabsicht des Bildermachers“ (2004: 53) nicht allein ausschlaggebend sein kann, ist gerade im künstlerischen Bereich die Intentionalität ein wichtiger Faktor. Während die Intentionalität der Bildproduktion in einem künstlerischen Text eine vorherrschende und zentrale Rolle spielen kann, lässt sich auf die Sprachbilder in Gebrauchstexten beziehen, was auch für sonstige Bilder gilt, d.h. sie werden entweder „nach vorhandenen Mustern und mit normierten Intentionen neu produziert [...], oder aber – und dies dürfte fast die Regel sein – Bildproduktion besteht lediglich im Auswählen schon produzierter Bilder“ (Stöckl 2004: 53). In diesen Fällen handelt es sich „mehr um das Einpassen eines Bildes in einen kommunikativen Ko- und Kontext als um die Herstellung“ (ebd.). In dem gleichen Sinne gibt es in der Sprache vorgeformte Sprachbilder (speziell in der Wortbildung Wortbilder), als „Vor-Bilder“, die nicht speziell für den Text geschaffen werden, sondern nur intentional eingesetzt, „eingepasst“ werden. Vor diesem Hintergrund ist folgende Anmerkung Stöckls (2004: 53) zur Intention zu beachten:

Die Absicht eines Bildproduzenten dürfte in jedem Falle weit mehr umfassen als die bloße Zielsetzung, ein Abbild eines Gegenstandes herzustellen. In einer breiteren Sicht auf Produzentenintentionen im Sinne einer kommunikativen Zielsetzung scheint es geboten, davon auszugehen, dass sich unterschiedliche Absichten in verschiedenen Bildgestaltungsaspekten niederschlagen werden.

Gerade in stark typisierten Texten wäre es z.B. sicherlich nicht die Intention des Produzenten, ein stark abweichendes, auffälliges Wortbild zu kreieren, wohingegen in einem künstlerischen Text dies die Hauptintention sein kann (es können aber natürlich auch, um etwa das Klischeehafte des Denkens und Verhaltens zu zeigen, gerade gezielt nur die abgenutzten, abgegriffenen Vor-Bilder eingesetzt werden). Mit anderen Worten: „Der Sprecher hat bei der Wortwahl bzw. bei der Aktualisierung einer lokalen Mitteilungsabsicht [...] einen Variationsraum zu seiner Verfügung“ (Wildgen 1982: 240) und unter der Annahme der Intentionalität soll dem auch in der Übersetzung Rechnung getragen werden.

Die Gebrauchstheorien des Bildes knüpfen an die philosophische Sprachtheorie Wittgensteins an. In den Gebrauchstheorien handelt es sich u.a. – in Anlehnung an Wittgenstein – darum, dass „sich die Bedeutung eines Bildes nur im Gebrauch zeigt“ (Stöckl 2004: 54). Somit: „Ein konkretes Bild zu gebrauchen bedeutet, es zeichenhaft in einer sozialen wie kommuni-

kativen Handlung einzusetzen“ (ebd.). Hier wurde folglich eine weitere Parallele zwischen Sprachzeichen und materiellen Bildern zu Beschreibung der letzteren operationalisiert. Für Sprachbilder und materielle Bilder gilt somit gleichermaßen, dass sie erst im Gebrauch konkretisiert werden. Für die Sprachbilder bedeutet das u.a. auch, dass ein Wortbild mit mehreren möglichen Lesarten durch den Einsatz in konkreter textueller Umgebung eine ganz konkrete Vorstellung auszulösen hat. So wird die Ableitung *butelkarz* je nach Kontext in *Przy śmietniku buszował butelkarz* ein anderes Bild hervorrufen wie in *Na krakowskim rynku słuchaliśmy butelkarza*¹⁹.

In den Gebrauchstheorien des Bildes unterscheidet man grundsätzlich zwei Gebrauchsweisen von Bildern:

Zum einen kann ein Bild auf ein spezielles Objekt verweisen, zum anderen können Bilder eher generisch, d.h. als allgemeine Vertreter einer Klasse von Gegenständen oder Sachverhalten gebraucht werden. Scholz (1991: 129f.) spricht hier von singulären und allgemeinen bzw. von Portrait- und Allgemeinbildern [...]. (Stöckl 2004: 54)

Auch hier sieht man deutlich den Einfluss der Sprachtheorie. Lassen sich die Erkenntnisse der Gebrauchstheorie des Bildes für die Sprachtheorie fruchtbar machen? Eine der Gebrauchsweisen von Bildern lässt sich m.E. mit dem Sprachstereotyp Putmans in Verbindung bringen. So werden in Sprachstereotypen Allgemeinbilder abgerufen, etwa *bemuttern*, *psia wierność*, *Literaturpapst*. Mehrere Erfahrungsbilder verschmelzen hier zu einem Gebilde. Dagegen evozieren durch Possessivpronomina, Eigennamen etc. konkretisierte (auf bestimmte Referenten verweisende) Nominationen, soweit sie sich auf Materielles beziehen, konkrete Porträtbilder: *meine Mutter*, *mein Hund*, *sein Haus*, *papież Jan Paweł II (Papst Johannes Paul II.)*.

Allgemeinbilder werden natürlich auch in allen anderen Fällen abgerufen, wenn ein Wortbild nicht durch ein materielles Bild gestützt ist und nicht eindeutig auf einen Referenten zu beziehen ist. So wird sich wohl jeder den Henkelkorb in folgender Szene anders vorstellen:

Der Pater kramte mit dem Finger im **Henkelkorb** herum, bis er das Gesicht des schlafenden Säuglings freigelegt hatte. (P, 11)

Ojciec Terrier pogmerał palcem w **kobiałce**, aż odsłonił twarzyczkę śpiącego niemowlęcia. (P, 10)

Etwa als einen aus Weiden bzw. Peddigrohr handgeflochtenen runden oder eckigen Henkelkorb:

¹⁹ *Bulelkarz* - (wörtlich „Flascher“), hier *Flaschensammler* bzw. *Flaschenspieler*: *Am Müllcontainer stöberte ein Flaschensammler herum. Auf dem Krakauer Markt haben wir dem Flaschenspieler zugehört.*



Abb. 1. (Quelle: www.korbflechterin.de, www.decofox.at, abgerufen am 25.03.2009)

Oder möglicherweise als einen Henkelkorb aus Holz:



Abb. 2

Wahrscheinlich jedoch nicht als einen großen Henkelkorb aus Kristallglas oder als einen Henkelkorb für das Fahrrad:



Abb. 3

Denn solche Vorstellungsbilder werden von dem Frame, also dem Gebrauchskontext blockiert. Aus demselben Grunde wird das in Wikipedia veröffentlichte Bild der *kobiałka* von den Lesern der polnischen Übersetzung des Romans *Das Parfum* aller Wahrscheinlichkeit nach nicht assoziiert, weil es nicht in den Frame passt:

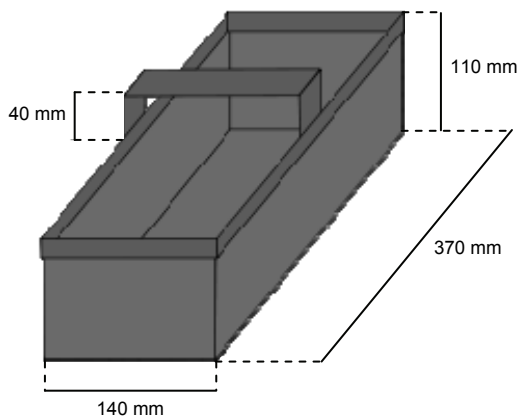

Kobiałka, zwana również **łubianką**, to prostopadłościenny koszyk do transportu drobnych owoców (np. truszkówek, borówek), grzybów i innych. [...]. 1 Kobiałka to około 2-2,5 kilograma owoców typu jagoda. (wikipedia, abgerufen am 25.03.09)²⁰

Abb. 4

Die polnischen Leser werden dagegen mit aller Wahrscheinlichkeit ein Bild wie in Abb. 1 aktivieren, das auch die in SJP (1979: 944) formulierte Definition „vor Augen führt“:

Kobiałka: „nieduży koszyk z pałakiem, pleciony najczęściej z łyka lub wikliny, zwykle owalny z półokrągłym dnem“²¹.

Der Gebrauchskontext für ein Sprachbild kann auch ein materielles Bild sein (und umgekehrt). Eine besondere Situation kommt dann vor, wenn ein Wortbild durch ein materielles Bild (z.B. Zeichnung, Karikatur etc.) unterstützt, vereindeutigt, umgedeutet oder in Frage gestellt wird. Dieses Vorgehen ist u.a. in Sprachspielen häufig zu beobachten. Vgl. etwa folgendes Sprach-Bild-Spiel (nach Ulrich 1993: 295):

²⁰ Übers. (JK): *Kobiałka* (Bastkorb), anders auch *tubianka* genannt, ist ein quaderförmiger Korb zum Transportieren von Kleinobst (Erdbeeren, Heidelbeeren), Pilzen, usw. *Kobiałka* fasst ungefähr 2 - 2,5 kg Beerenobst.

²¹ Übers.: *Kobiałka* „ein nicht großer, meistens aus Bast oder Weide geflochtener Henkelkorb, üblicherweise oval, mit halbrundem Boden“.



Abb. 5

„Polizei? Ich möchte einen **Ladendiebstahl** melden.“ (Horst Haitzinger in Quick 10/1974)

1.3. Psychologische Bildtheorien

In den psychologischen Bildtheorien steht nicht die Materialität des Bildes, sondern die Verarbeitungsprozesse, d.h. „Wahrnehmung, mentale Repräsentation und Manipulation sowie Speicherung und Abruf von visuellen Konfigurationen“ (Stöckl 2004: 55) im Vordergrund. Das resultiert darin, dass sich die psychologischen Bildtheorien in erster Linie mit dem nicht unumstrittenen mentalen bzw. inneren Bild befassen. Dabei gibt es zwei Auffassungen: Entweder wird eine propositionale bzw. digitale Repräsentation und Verarbeitung visueller Wahrnehmungen vorausgesetzt und das mentale Bild höchstens als „ein subjektives Epiphänomen“ (Stöckl 2004: 55) betrachtet (Theoriebildung in der Nachfolge von Fodor 1975 und Pylyshyn 1973), oder es wird angenommen (unter dem Einfluss der Theorie Kosslyns 1980, 1984, Kirby/Kosslyn 1992), dass es ein „funktionsanaloges mentales

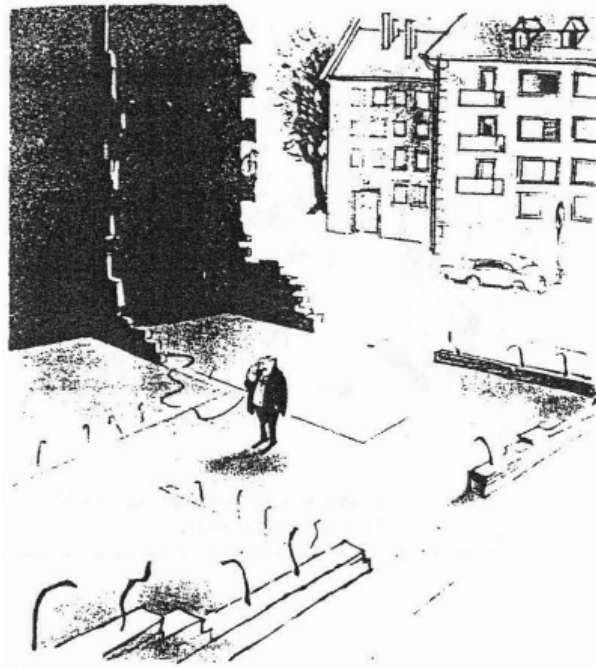
Bild als Ergebnis von visuellen Perzeptionen“ (ebd.) gibt. Wichtig ist dabei, dass der visuelle Anreiz nicht als notwendig betrachtet wird, um die inneren, imaginierten, Bilder ('imagery') zu erzeugen, sondern dass Vorstellungsbilder auch ohne unmittelbare visuelle Wahrnehmung entstehen können.

Unter mentalen Bildern werden heute meist „konsistente interne Abbildungen der externen Informationsbasis“ (Poddig 1995: 176, zit. nach Stöckl 2004: 56) verstanden, die funktionsanalog sind und „speziell visuell räumliche Informationen in einem analogen Format mentaler Repräsentation speichern“ (Stöckl 2004: 56). Als solche werden sie

[...] den propositionalen Repräsentationen gegenübergestellt, denen eine digitale Symbolverarbeitung zugrunde liegt, und deren diskrete Symbole „in einer hypothetischen mentalen Sprache mit einer bestimmten Syntax und Semantik“ (Schnotz 1994: 168, vgl. den Begriff 'language of thought', Fodor 1975) verarbeitet werden. (Stöckl 2004: 56)

Es wird angenommen, dass es „eine Mischform aus räumlich-visueller sowie symbolisch-abstrakter mentaler Modellierung“ (ebd., S. 56) gibt, die eine leistungsfähige Informationsverarbeitung ermöglicht:

Auch im Bereich der mentalen Zeichenprozesse also scheint eine Symbiose aus sprachnahen, symbolisch organisierten Repräsentationen und ikonisch, ganzheitlich bewerkstelligten Repräsentationen eine effektive Form der Informationsverarbeitung zu garantieren. (ebd, S.56)

Von den Befürwortern der Konzeption der mentalen Bilder wird deren zentrale Rolle in kognitiven Operationen, vornehmlich auch in mentalen Problemlösungsprozessen hervorgehoben, denn das „anschauliche Denken bietet gegenüber einem symbolmanipulierenden Denken eine Reihe von Vorzügen“ (ebd., S.56).

Obwohl die Existenz mentaler Bilder nicht nachgewiesen ist, kommen ihren Befürwortern die neurophysiologischen Untersuchungen entgegen, die ergeben, dass Teile des visuellen Cortex „dieselbe topologische Struktur aufweisen wie die Retina“ (Oestermeier 1998: 144, zit. nach Stöckl 2004: 61), was eventuell auf das tatsächliche Vorhandensein ikonischer Repräsentationen im Gehirn schließen lässt (vgl. Oestermeier 1998: 146, Stöckl 2004). Auch wenn sie später zur Interpretation umcodiert werden, sind sie nach Stöckl dennoch als „Zwischenstufe der kognitiven Verarbeitung“ (ebd.) denkbar.

Im Rahmen der Bildrezeptionstheorien untersucht die Psychologie, wie die materiellen Bilder rezipiert werden. Bildrezeptionstheorien gehen auf Gibson (1979) zurück und interpretieren die Prozesse des Sehens als bottom-up-Prozesse, in denen optisch wahrgenommene Details zu Gestalten zusammengesetzt werden. Dabei wird die Existenz sog. Invarianten angenom-

men, die konstante optische Eigenschaften der wahrgenommenen Größen sind und einzelne Objekte in verschiedenen Situationen als dieselben erkennen lassen. Sie lassen sich im sprachlichen Bereich mit semantischen Begriffsmerkmalen vergleichen, denn wie diese ermöglichen sie eine Kategorisierung von Objekten (vgl. Stöckl 2004: 57). Die Theorie Gibsons wurde in ihrer Weiterentwicklung um eine top-down-Perspektive erweitert und korrigiert. Es wurde hervorgehoben, dass die Perzeption nicht nur vom tatsächlich Gesehenen, sondern auch von erworbenen mentalen Schemata oder Modellen abhängt. In Anbetracht dessen postulierte Neisser (1974, 1976) einen sog. perzeptuellen Kreislauf mit einem „kontinuierlichen wechselseitigen Abgleich von Wahrnehmungsdaten mit konzeptuellen Schemata“ (Stöckl 2004: 57). Nicht ohne Bedeutung für die Bildwahrnehmung und das Bildverstehen sind auch Faktoren wie Emotion, Einstellung, Erwartung, kulturelles und soziales Vorwissen sowie Aufmerksamkeit (vgl. Stöckl 2004: 58).

Die Bildperzeptionstheorien spielen im Kontext der vorliegenden Arbeit höchstens eine marginale Rolle, sie können jedoch relevant sein für die Dolmetsch-Forschung, sowie für die Untersuchungen zur Übersetzung bildgestützter Kommunikation (Karikaturen, Werbung, Filmübersetzung). Ein Beispiel könnte etwa die Umdeutung bestimmter kulturspezifischer Gesten sein. Die Relevanz der Bildperzeptionstheorien für die Übersetzungsforschung ist vor allem darin zu sehen, dass sich bestimmte Bilder ohne AS-[Sprach-]Schemata dem Verstehen der ZS-Rezipienten verschließen; sie sind folglich für jegliches Ineinandergreifen von Sprache und Bild bedeutsam.

Als viel fruchtbarer für die Übersetzungsforschung erweisen sich die im Rahmen der Kognitiven Psychologie entwickelten Bildverstehenstheorien. Im Mittelpunkt ihres Interesses stehen Prozesse des Sehens und die Beschaffenheit visueller Repräsentationen sowie die Möglichkeiten und die Art des Zugriffs auf visuelle Informationen. Eine wichtige Rolle spielt dabei das visuelle Gedächtnis, denn das Sehen verbindet sich nach Marr (1982) mit einer Reihe von kognitiven Operationen, wobei der Weg von einer betrachterzentrierten Repräsentation des Gesehenen zu einer objektzentrierten Repräsentation führt, welche „intrinsische, allgemeine (generische) Merkmale der gesehenen Gegenstände integriert“ (Stöckl 2004: 59). Um zur objektzentrierten Repräsentation zu gelangen, muss der Betrachter auf gespeicherte Muster und Schemata zurückgreifen. Das Sehen besteht somit mindestens in drei kognitiven Operationen:

1. Objekterkennung (Kategorisierungs-, Klassifizierungsprozesse)
2. Szenenerkennung (Kontextualisierungsprozesse)
3. Aufmerksamkeitswechsel (Fokussierungsprozesse). Vgl. Stöckl (2004: 59).

In Bezug auf das Thema der vorliegenden Untersuchung ist die Annahme des visuellen Gedächtnisses, das beim Sehen aktiviert werden muss,

damit das Gesehene richtig eingeordnet und erkannt werden kann, insofern wichtig, als bei sprachlichen Äußerungen der Auslöser der kognitiven Operationen zwar anders ist, denn der Impuls ist hier nicht das materielle Bild, sondern das gehörte/gesehene Wort, das visuelle Gedächtnis jedoch gleichfalls aktiviert werden muss, damit das Wortbild seine Bildkraft entfalten kann.

Die neueren Bildverstehenstheorien beschäftigen sich vorwiegend mit der Beschaffenheit visueller Repräsentationen (vgl. Stöckl 2004). Im Kontext dieser Arbeit sind vor allem die Theorie der kognitiven Schemata (die Frames-Theorie von Minsky 1975, 1977 und die Scripts-Theorie von Schank und Abelson 1977) sowie die Theorie der mentalen Modelle (Johnson-Laird 1983) von Bedeutung, denn beide „sind sowohl für visuelle als auch für verbale Repräsentationen nutzbar gemacht worden“ (Stöckl 2004: 59). Stöckl betont, dass, obwohl in Bezug auf sprachliche Informationen eine stärker begrifflich-kategoriale Repräsentation (mentales Lexikon) angenommen werden muss, für visuelle Informationen hingegen eher analoge Repräsentation (Bildlexikon), d.h. Vorstellungen und motorische Muster, anzunehmen sind, diese Formen der Repräsentation auf vielfältigste Art und Weise interagieren. Daher hat es seiner Meinung „kaum Sinn, Sprach- und Bildverstehen als radikal unterschiedliche Prozesse zu konzeptualisieren“ (Stöckl 2004: 60).

Im Zusammenhang mit dem Thema der vorliegenden Untersuchung sind auch die Erkenntnisse der Neuropsychologie von Bedeutung, die die Entwicklung der menschlichen Sensomotorik mit der Sprachfähigkeit und dem visuellen Verstehen in Verbindung bringen. Nach der sensomotorischen Theorie der Kognition (Newton 1996) basiert sowohl sprachliches als auch visuelles Denken auf unserer sensomotorischen Erfahrung. Diese Theorie resultiert in einem relativ umfassenden Bildbegriff der neueren kognitiven Psychologie, in dem verschiedene Sinne und Sinneswahrnehmungen wie Gehör, Geruch, Geschmack, Tastsinn und Bewegung eine Rolle spielen, weil sie mit visuellen Bildern gekoppelt sind und zusammen im Gehirn gespeichert und abgerufen werden können (vgl. Newton 1996, Stöckl 2004). Dies führt auch zur starken Überzeugung, dass Sprache und Bild nicht voneinander zu trennen sind, denn – wie es Jackendoff formuliert – „knowing the meaning of a word that denotes a physical object involves in part knowing what such an object looks like“ (1987: 201, zit. nach Stöckl 2004: 62). Damit erlangen prototypische analoge Repräsentationen eine feste Position in der Kognition. Kennt andererseits jemand ein Wort, ohne genau zu wissen, wie das entsprechende Denotat aussieht, so ist es für ihn zwar nicht ganz bedeutungsleer, aber doch bedeutungsärmer als für jemanden, der sich es in allen sensomotorischen Dimensionen vorstellen kann. Die Bedeutung ist dann schematischer, d.h. nur über eine höhere Kategorie zugänglich (z.B.

Esche – Laubbaum – Baum; Drossel – Vogel), man könnte also annehmen, dass sich die Reichweite der Bilder im Gehirn von ganz konkreten zu sehr schematischen erstreckt, die Ikon-²² oder Symbolcharakter²³ haben.

Wenn in folgenden Teilen dieser Abhandlung über das Bildliche und die Anschaulichkeit gesprochen wird, dann liegt den Erwägungen diese weit gefasste Bildauffassung zugrunde. Es wird angenommen, dass Sprachzeichen (Lexeme, Äußerungen) komplexe Vorstellungsbilder auslösen können, wozu nicht nur die visuelle Dimension, sondern auch andere sensomotorische Dimensionen wie Geruch, Bewegungsart etc. gehören, die als Erfahrung gespeichert sind und mental generiert werden können.

Das Bild als mentale Erfahrung zu verstehen, ermöglichte nach Newton die Überwindung manch einer ontologischen Schwierigkeit:

My claim is that what is usually called an ‘image’ is not an objective entity functioning like a picture or other symbol, but instead is an experience, generated in response to external events. [...] If we think of imaging as creating an experience of sensorimotor events, rather than as contemplating a mental object, then many ontological difficulties can be avoided. (1996: 50, zit. nach Stöckl 2004: 63)

Die sensomotorische Theorie der Kognition hat für die vorliegende Untersuchung auch insofern eine Bedeutung, als sie der Metaphertheorie Lakoffs/Johnsons (vgl. Kap. 4) zugrundegelegt wurde.

1.4. Linguistische Bildtheorien

Hinsichtlich der linguistischen Bildtheorien werden wir nur auf Theorien eingehen, die sich mit dem Bildlichen in der Sprache befassen bzw. sich auch für Sprachbilder operationalisieren lassen und diejenigen übergehen, in denen linguistische Methoden zur Analyse materieller Bilder herangezogen werden (etwa Syntax der Bildzeichen oder systemlinguistische Bildtheorien).

Der Gebrauch der Bilder sowie ihre verschiedenen Funktionen stehen im Mittelpunkt des Interesses der funktional-grammatischen Bildtheorien, vgl. Stöckl (2004: 70, im Weiteren referiert nach Stöckl 2004: 70-73). Die Hauptvertreter sind Kress und van Leeuwen (1996). Die Theoretiker gehen auf die Dreiteilung von Halliday (1985) zurück mit der ‘ideational’, ‘interpersonal’ und ‘textual metafunction’, die im wesentlichen Morris’ Einteilung in Semantik, Syntax und Pragmatik entspricht. Unter der ideationalen

²² „Die Relation eines Ikons zu dem von ihm Bezeichneten ist die der Ähnlichkeit“ (Keller 1995: 117)

²³ „Die Relation eines Symbols zu dem von ihm Bezeichneten ist die der Arbitrarität“ (Keller 1995: 117)

Metafunktion ist „Repräsentation von Objekten und deren Beziehungen untereinander“ (Stöckl, ebd.) zu verstehen. Hier unterschieden Kress und van Leeuwen narrative, konzeptuelle, analytische, klassifizierende und symbolische Bildstrukturen.

Auf die Sprache bezogen muss die Frage lauten, inwiefern auch in den durch Sprachzeichen ausgelösten Vorstellungsbildern von derartigen Bildstrukturen die Rede sein kann. Die Unterscheidung lässt m.E. Differenzen erfassen, die etwa zwischen den folgenden Nominationsarten in Hinblick auf ihre Bildpotenzen und Bildstruktur bestehen. Wenn von einem *Henkelbecher* oder *Kochbuch* gesprochen wird, dann haben die ausgelösten Bilder sicherlich eine andere Struktur als bei *Kindheit* oder *Säuglingsprobleme*. Während erstere ein einziges Bild aufrufen, rufen letztere eine ganze Bildsequenz auf, sind also in dem Sinne narrative Wortbilder. Eine misslungene Übersetzung eines narrativen Wortbildes löst somit eine ganze Folge „falscher“ Bilder aus, wie in der folgenden Textstelle, wo das Kompositum *Säuglingsprobleme* sich auf viele vorher berichtete Bildszenen bezieht, die schildern, welche Probleme die Amme mit dem Säugling hatte. Die Übersetzerin hat das Determinativkompositum falsch mit *problemy niemowlaka* übertragen, was eine andere Narration in Gang setzt:

Er wünschte, daß diese Person ihren Henkelkorb nähme und nach Hause ginge und ihn in Ruhe ließe mit ihren **Säuglingsproblemen**. (P, 12)

Pragną usilnie, by ta osoba zabrała co prędzej swoją kobialkę, wyniosła się do domu i nie zanudzała go **problemami niemowlaka**. (P, 10)

Unter der Annahme, dass auch Sprachbilder miteinander im systematischen bzw. funktionalen Zusammenhang stehen, und somit ihre Repräsentationen ein Bildsystem darstellen, d.h., dass die Einzelbilder sich zu einem Ganzen, zu einem Gebilde, zusammenfügen, führen solche falsche Narrationen innerhalb eines Gebildes zu Bildinkohärenzen. Sind sie minimal, wie in diesem Fall, wird automatisch ein Verstehenskorrektiv angesetzt, ähnlich wie bei Buchstabenfehlern, so dass die narrative Bildinkohärenz überlesen und dadurch aufgehoben wird. Bei größeren Inkohärenzen können ganze falsche Bildfolgen in Gang gesetzt werden.

Im Falle der interpersonalen Metafunktion steht die soziale Beziehung zwischen dem Bildproduzenten bzw. -verwender und dem Bildrezipienten im Vordergrund. Insbesondere werden hier folgende Bildmerkmale analysiert wie:

[...] Blickrichtungen und Gestik/Mimik der abgebildeten Personen, Bildgröße, Einstellungsgröße, Kamerawinkel, Perspektive sowie Aspekte der Modalitätsgestaltung (sogenannte ‚modality markers‘), darunter z.B. Farbe (Sättigung, Differenzierung, Modulation),

Tiefe, Beleuchtung, Helligkeit/Kontrast, Kontextualisierung und Kodierungsorientierung. (Stöckl 2004: 71)

Auf die Themenstellung der vorliegenden Untersuchung bezogen ist zu fragen, inwieweit sich diese Faktoren auf das Wortbildungsprodukt als Bild übertragen lassen: in welchen Dimensionen sich die Einstellungsgröße, Bildgröße, Tiefe des Bildes (z.B. Überlappungen, mehrere Lesarten) widerspiegelt, mit welchen Mitteln die Perspektive angezeigt wird, was andere Mittel der Modalitätsgestaltung sind. Mit anderen Worten: was sind die Mittel, die die Pragmatik bestimmen, denn:

Mit diesen variablen Bilddimensionen, die an die Erfordernisse einer kommunikativen Situation angepasst werden, ist der große Bereich der Bildverwendung, die Pragmatik visueller Zeichen, umrissen. Dabei beziehen sich die einzelnen Parameter vorwiegend auf das Bild als Einheit, das in einem Prozess des Zeichenmachens hergestellt wird. (Stöckl 2004: 71)

Ein wichtiges Problem in diesem Kontext ist die Verzerrung des Bildes, die in der bildenden Kunst etwa durch Perspektive, Beleuchtung, Kontraste, unpassende Größe etc. herbeigeführt wird. Ähnliche Mittel zur Bildverzerrung lassen sich auch bei den Wortbildern feststellen, wenn etwa Politikerfiguren KLEIN-gemacht werden: *prezydencina*, *Kanzlerchen* oder etwas als besonders GROSS dargestellt wird (*mega-* etc.) oder andere Mittel der Überzeichnung verwendet werden (vgl. Kap.2.9).

Die textuelle Metafunktion reflektiert, dass Bilder einer Gliederung ihrer Struktur bedürfen, denn die Zeichen müssen kohäsiv verbunden werden und den Erfordernissen des Verwendungskontexts entsprechen. Die Konzeption der Syntax von Bildern umfasst bei Kress und van Leeuwen drei Bestandteile: „(1) räumliche Positionierung der Bildelemente ('information value'), (2) Hervorhebung einzelner Bildelemente ('saliency') und (3) Verbindung mehrerer Bildelemente untereinander ('framing')“ (Stöckl 2004: 72).

Unter der räumlichen Positionierung der Bildelemente versteht man die Anordnung von Bildelementen, die mit der der Verteilung von Informationswerten in Beziehung gesetzt wird, d.h.:

[...] Kompositionsmuster von Bildern werden kategorisiert wie z.B. Links-Rechts-Strukturen, Oben-Unten-Strukturen oder Zentrum-Rand-Strukturen. Diese Muster entsprechen konventionalisierten Lesewesen [sic!] von Bildkompositionen oder auch Textgliederungen – wir verbinden sie mit bestimmten Arten von Bedeutungskonstruktion und Kohärenzerzeugung. (Stöckl 2004: 72)

Auch bei den Wortbildungskonstruktionen und ihrer Situiertheit im Text hängt der Informationswert mit der Anordnung der einzelnen Elemente zusammen. Da sich hier sprachenpaarbezogene Unterschiede feststellen lassen, kommt die Frage auf, ob sich die AS- und ZS-Bilder dadurch kognitiv

unterscheiden können (bezüglich der einzelnen Wortbildungskonstruktionen geht es natürlich zunächst um die Frage der Veränderungen in den Links-Rechts-Strukturen, die mit konventionalisierten Lesarten verbunden sind und die Entscheidung des Übersetzers beeinflussen können, der unbewusst die vorgegebene, in der AS konventionalisierte Anordnungsstruktur abbildet, vgl. *Śnigrobek* (Leśmian) – *Träumegräblein* (übers. von Helbig-Mischewski 2006: 226), statt *Grabträumer*. Betrachtet man die WBK als Bildelement eines komplexeren Bildes, das durch die ganze Äußerung (den ganzen Text) erzeugt wird, ist die Frage der Oben-Unten-Strukturen oder Zentrum-Rand-Strukturen (Zentrum-Peripherie-Strukturen) gleichfalls relevant.

Was die zweite Komponente anbelangt, geht es im Falle materieller Bilder um formale Mittel, die einzelne Bestandteile des Bildes hervorheben, aus der Komposition herausheben lassen, die Salienz hängt folglich mit einer perzeptiv-kognitiven Beeinflussung der Rezeption zusammen. Die Herstellung von Verbindungen geschieht mit gestalterischen Mitteln wie etwa Farb- oder Kontrastkontinuitäten oder graphischen Mitteln wie Pfeile, Linien.

Versteht man die WBK als Bildangebote, müssen auch hier bestimmte Mittel zum Einsatz kommen und herausgearbeitet werden, die *Salienz*²⁴ herstellen lassen. Gestalterische graphische Mittel zur Förderung der *Salienz* bestimmter Bildelemente sind etwa der Remotivierungs- oder Entflechtungsstrich²⁵ – *Lang-Strecken*, die Klammern – (*pod*)*uszka*, die Binnengroßschreibung oder Binnenkleinschreibung etc. (vgl. Dürscheid 2005: 43, Kubaszczyk 2008). Der Salienzsteigerung von Wortbildern dienen beispielsweise auch Kontrastierungen (z.B. mittels Analogiebildungen), Morphemwiederholungen, Wortkreuzungen etc.

Beim *framing*²⁶ als Verbindung mehrerer Bildelemente miteinander ist zu fragen, welche Rolle die Verbindung der einzelnen Wortbildungskonstruk-

²⁴ *Salienz* ist ein in der Psychologie etablierter Terminus und wird auch in der Linguistik (Psycholinguistik, kognitive Linguistik) verwendet. Unter *perzeptiver Salienz* versteht man, so etwa Vorweg (2003: 610), „das Herausragen bzw. Hervorstechen einzelner Stimuli oder Eigenschaften in der Wahrnehmung (vgl. z.B. Fink, Marshall, Halligan & Dolan, 1999; Nothdurft, 1993a; Rosenholtz, 1999; Wenderoth, 1994). Saliente Merkmale ziehen unsere Aufmerksamkeit auf sich und werden leichter und schneller wahrgenommen“. Ein salienter Reiz wird durch die Hervorhebung aus seinem Kontext auch bewusster wahrgenommen als ein nichtsalienter Reiz. Die Salienz eines Reizes kann von vielen Faktoren abhängig sein, unter anderem von seiner Intensität, Neuigkeit und Bedürfnisrelevanz. Eine wichtige Rolle spielt auch der Kontrast zwischen dem Zielobjekt und seinem Umfeld (Kontextobjekten), der die Salienz beeinflussen kann (vgl. Vorweg 2003: 611).

²⁵ Der Bindestrich dient in vielen Fällen auch der Dekodierungserleichterung durch Entflechtung, daher sollte zwischen seiner Remotivierungs- und Entflechtungsfunktion unterschieden werden.

²⁶ In der Frame-Semantik geht es grundsätzlich darum, dass man zum Verstehen eine breite Palette semantischer Rahmen braucht, die komprimierte Wissenssegmente darstellen. Diese Segmente sind intern strukturiert, häufig sehr komplex (der Rahmen kann nach Fillmore

tionen miteinander bei der Gestaltung des sprachlichen Bildes spielen kann und natürlich wie die Umgebung (Ko- und Kontext) die Lesart eines Wortbildes beeinflusst.

Ein Problem in der Übersetzung von WBK ergibt sich durch die Herstellung eines falschen Bezugs, d.h. dann, wenn dem Übersetzer einzelne Elemente, Bausteine, in einem Ober-Frame fehlen und er dann die WBK auf einen falschen Sub-Frame bezieht. Dies sei mit einem Beispiel aus dem Übersetzungsunterricht illustriert. Der Ober-Frame ist das Modegeschäft, der Kontext für die WBK ist wie folgt:

Nur solche Firmen haben in den USA eine Überlebenschance, die QRS vollkommen beherrschen. Wer in den USA Mode verkaufen will, muss seine Zielgruppe exakt definieren. Dabei kommt erschwerend hinzu, dass sich diese permanent ändert, ständig neue Formen des Lebensstils entstehen. Dementsprechend breit gefächert ist auch die Angebotspalette: Sie reicht von der Haute-Couture über „normale“ Designerkleidung, **Leger-Garderobe** für Sport und Beruf bis zur Massenware. Auch gibt es viele Zwischenstufen und Überlagerungen. (Handelsblatt, 30.04.1991)

Die fettgedruckte Einheit wurde von einer Studentin als *garderoba Leger'a* übertragen. Das Bestimmungswort wurde als der Name eines Designers ausgelegt, d.h. einem falschen Sub-Frame zugeordnet, weil im engsten Kontext von Designermode die Rede war, was die angehende Übersetzerin in ihrem Unwissen negativ kognitiv beeinflusste.

Der *frame* rückt noch einen weiteren Gesichtspunkt in den Vordergrund: Ein Bild muss einen Rahmen haben, um überhaupt als Bild erfasst zu werden.

Anhand der funktional-grammatischen Theorie ist zu sehen, dass sich die Bildtheorien teilweise aus den Sprachtheorien speisen, die funktional-grammatische Theorie geht davon aus, dass „Bilder in der Kommunikation wie Texte funktionieren müssen“ (Stöckl 2004: 72). In unserem Ansatz lassen wir uns von der quasi umgekehrten Annahme leiten, dass Texte in der Kommunikation wie Bilder funktionieren, daher die Überlegung, was sich aus der funktional-grammatischen Theorie des Bildes in die Linguistik zurück übernehmen lässt.

Besondere Beachtung fand das Bildliche im Rahmen der kognitiven Semantik und der kognitiv-semantischen Bildtheorien. Die kognitive Semantik

einfach oder komplex sein, ein einfacher *frame* ist beispielsweise die 7-Tage-Woche, ein komplexer das Frühstück). Eine wichtige Annahme der Framesemantik ist dabei, dass das Verstehen von bestimmten sprachlichen Einheiten die Kenntnis des ganzen *frames* und nicht nur seines Teils erfordert (vgl. Kalisz 2001: 144). Unter *frame* versteht man eine mentale Repräsentation einer stereotypen Situation, die als Ergebnis und Abstrakt einer mehrmals erlebten realen Situation abgespeichert wird (ist), wobei die einzelnen Elemente der Szene nur über die Beziehung zueinander definiert werden können. Jeder sprachliche Ausdruck muss mindestens einen *frame* aktivieren und wird ohne Bezug zu diesem *frame* nicht verstanden.

bietet „eine Möglichkeit, materielle (visuelle) Bilder und sprachliche Bilder in ihrer kognitiven Funktionsweise zusammenzuführen“ (Stöckl 2004: 73). Ihre Vertreter streben an, Faktoren des Bildhaften an den sprachlichen Zeichen herauszuarbeiten. Das Problem des Bildlichen, des anschaulichen Denkens, ist in einer Reihe von kognitiv-semantischen Ansätzen präsent wie Langackers Imagery-Theorie, Lakoffs/Johnsons Theorie der konzeptuellen Metapher, in der Theorie der ‘image schemata’ von Johnson (1987) und in der Theorie der ‘mental spaces’ von Fauconnier (1994). Diese Theorien basieren allesamt auf den Erkenntnissen der kognitiven Psychologie (Verstehenspsychologie) und all diese Ansätze charakterisiert

[...] dass sie die Bedeutungsfähigkeit von Zeichen durch die generelle Annahme konventionalisierter konzeptueller Strukturen zu erklären suchen. Diese konzeptuellen Strukturen werden in unserer Umwelterfahrung erworben und bilden die prälinguistische Grundlage für das Verstehen von Sprache bzw. von Bedeutungen allgemein (auch Bildern). In einer solchen Sicht auf das semantische Verstehen, die die Sprachverarbeitung als integralen Teil unserer generellen kognitiven Prozesse betrachtet, liegen das Funkzionieren von Sprache und das anderer Zeichensysteme eng beieinander. (Stöckl 2004: 73)

Anders als in der klassischen Saussure’schen Sprachtheorie ist Bedeutung in der kognitiven Semantik „nicht per se an Zeichen gebunden und hat primär nichts mit Referenz und Wahrheit zu tun, sondern beruht vornehmlich auf der Aktivierung der in unserer Aneignung von Welt gewonnenen konzeptuellen Strukturen“ (Stöckl 2004: 73f.). Diese Annahme bedeutet, dass die jeweilige semantische Auffüllung der Zeichen – und in Konsequenz die jeweiligen Vorstellungs-Bilder – divergieren können, je nachdem welche Erfahrungen ein Sprecher/Leser/Hörer gemacht hat, inwieweit und in welchem Kontext er sich einen Ausschnitt der Welt angeeignet hat (so wird etwa die Äußerung *Autos meiner Kindheit* mit unterschiedlicher Semantik und verschiedenem Bildgehalt aufgefüllt, je nach Alter, Kulturzugehörigkeit, persönlicher Erfahrung etc. der Sprachverwender). Dies lässt die berechnigte Frage aufkommen, ob in Konsequenz die von Tabakowska (2001) geforderte Äquivalenz auf der Verbildlichungsebene überhaupt möglich sein kann, und lässt sie höchstens als eine approximative Forderung im Sinne der Wirkung – jedoch nicht der Ursache – gelten. Die Ursache – ein Wort, eine Äußerung als Bildauslöser – soll diese Forderung, soweit möglich, erfüllen. Mit einem Beispiel: Es lässt sich nicht feststellen, wie sich der polnische Leser oder Hörer des Gedichts *Prospekt* von Szymborska *garnuszek* vorstellt („starannie sklejam rozbite **garnuszki**“²⁷); wenn er aus dem Krakauer Raum kommt, dann wahrscheinlich wie eine Art Kaffeetasse:

²⁷ Das Beispiel verdanke ich der Semesterarbeit meiner Studentin J. Wypyszak.



Abb. 6²⁸

oder vielleicht so:



Abb. 7²⁹

Der Leser der deutschen Übertragung wird allerdings sicherlich nicht – erfahrungsunabhängig – auf eine gewöhnliche Kaffeetasse kommen, denn hier ist der Bildauslöser ganz anders: „klebe exakt die zerschlagenen **Krüge** zusammen“ (Szyborska *Werbeprospekt*). Seine Vorstellungsbilder – wenn sie auch stark divergieren können, werden wohl in folgende Richtung gehen:



Abb. 8³⁰

Auf den bereits besprochenen neuropsychologischen Untersuchungen zur menschlichen Sensomotorik und Sprachfähigkeit basiert die Image-Schema-Theorie Johnsons. Den Ausgangspunkt für seine Image-Schema-Theorie bildet Johnsons These von der Körpergebundenheit (*embodiment*) jeglicher Erfahrung. Die „verkörperten“ sensomotorischen Erfahrungen des Menschen tragen zur Herausbildung prä-lingualer Denkstrukturen bei, die als *image schemas* (Bildschemata, Vorstellungsschemata) bezeichnet werden. Johnson definiert ein Bildschema wie folgt: „An image-schema is a recurring, dynamic pattern of our perceptual interactions and motor programs that gives coherence and structure to our experience“ (1987: xiv). Die Bildschemata lassen uns unsere Erfahrungen strukturieren und bilden Muster für das Verstehen und Folgern. Die Bildschemata lassen sich bereits sehr

²⁸ Quelle: www.premium-werbeartikel.de, abgerufen am 23.08.2008.

²⁹ Quelle: images.google.pl, abgerufen am 23.08.2008.

³⁰ Quelle: images.google.pl

früh in den Erkenntnismechanismen von Kindern beobachten, daher schließt Johnson die Möglichkeit nicht aus, dass sie angeboren sind, d.h. genetisch vererbt werden. Die interne Struktur der Bildschemata ist nach Johnson äußerst einfach. Diese einfachen Bildschemata werden den angereicherten Bildern (*rich images*) gegenübergestellt, die sehr detailliert sind und ein möglichst vollkommenes Bild eines Objekts, Ereignisses oder einer Situation abgeben (vgl. Kalisz 2001: 125). Wichtig ist, dass die Bildschemata weder konkrete Bilder sind, noch abstrakte Propositionen, sondern vielmehr einfach strukturierte, holistische Gestalten, die auf eine Unmenge von Situationen und Ereignissen angewendet werden können (vgl. Johnson 1987: 22, 29 und Drewer 2003: 13). Den Terminus selbst erklärt Johnson in seinem Buch *The Body in the Mind*, wo er mehrere Gruppen von Bildschemata aussondert hat (vgl. Johnson 1987: 126)³¹.

Die Bildschemata Johnsons lassen sich zu den Wortbildungsmustern in Beziehung setzen. Um einige Beispiele zu bringen: Kopulativkomposita vom Typ *zwierzo-człeko-upiór* basieren auf dem Bildschema Mischung, die mit *w-* (*ein-*) präfigierten Verben auf dem Behälterschema (*wdychać, einatmen*), Diminutiva und Augmentativa beziehen sich auf das Bildschema der Skala etc. Dies ist nicht ohne Bedeutung für die Übersetzungswissenschaft. Es kann u.a. nachgewiesen werden, dass andere Bilder evoziert werden, wenn den AS- und ZS-Wortbildungsmustern andere Bildschemata zugrunde liegen (*herum-*Verben als Aktivierung des Schemas Hindernis). Bei der Analyse ist jedoch zu beachten, dass die Bildschemata „in gewisser Weise *eine* mögliche Konkretisierung der mentalen Bilder“ sind, zugleich jedoch zeigen, dass

³¹ Die erste Gruppe ist die spatial motion group (Gruppe der räumlichen Bewegung), unter die folgende Schemata gerechnet wurden: Containment (Beinhalten, Behälter-Schema), Path (Pfad-, Weg-Schema), Source-Path-Goal (Quelle-Pfad-Ziel), Blockage (Hindernis, Sperre), Center-Periphery (Zentrum-Peripherien), Cycle (Kreislauf), Cyclic Climax (zyklischer Höhepunkt). Die zweite Gruppe ist die Force Group (Kraft-Gruppe) und umfasst Schemata wie Compulsion (Zwang), Counterforce (Gegenkraft), Diversion (Umweg, Ablenkung), Removal of Restraint (Entfernen oder Beschränkung), Enablement (Ermöglichung), Attraction (Anziehung), Link (Verbindung, Glied) und Scale (Vertikalität, Skala, Maßstab). Die dritte Gruppe ist die des Gleichgewichts (Balance Group) mit den Schemata Axis Balance (Achsen Gleichgewicht), Point Balance (Gesamtbilanz), Twin-Pan Balance (Schalenwaage) und Equilibrium (Gleichgewicht). Aufgelistet, aber mit keiner Zeichnung versehen und von Johnson nicht diskutiert, wurden die Schemata Contact (Kontakt), Surface (Fläche), Full-Empty (Voll-Leer), Merging (Mischung), Matching (Anpassung, Übereinstimmung), Near-Far (Nah-Weit), Mass-Count (Masse-Zählbares), Iteration (Wiederholung), Object (Objekt), Splitting (Spaltung), Part-Whole (Teil-Ganzes), Superimposition (Überlagerung), Process (Prozess), Collection (Samm lung). Zusätzliche Vorstellungsschemata werden in Lakoff (1987) diskutiert. Im Rahmen der Räumlichen Gruppe (spatial group) zählt er beispielsweise die Schemata Above, Across, Covering, Contact, Vertical Orientation und Length (extended trajectory) auf.

„diese zwar einen ganzheitlichen Charakter haben, dabei aber keine vollwertigen Bilder sind“ (Stöckl 2004: 75).

Von den Bildschemata führt der direkte Weg auch zur konzeptuellen Metapher (vgl. Kap. 4).

Eine weitere Theorie, die zur Erfassung des Bildlichen herangezogen werden kann und für die kognitive Semantik insgesamt wichtig ist, ist Fauconniers Theorie der mentalen Räume (*mental spaces*). Fauconnier (1994) geht davon aus, dass es Ausdrücke gibt, die er als Raumbildner (*space builders*) bezeichnet, die auf die kontextuelle Bedingtheit von Äußerungen hinweisen, Interpretationsräume eröffnen:

Sprachliche Ausdrücke werden demnach direkt in einer projizierten Realität oder einem mentalen Raum interpretiert. Dies entspricht dem Konstrukt der Realität, über das die Sprecher einer Sprache verfügen. Die objektive Realität tritt hier gewissermaßen in sprachlich gefilterter Form auf. (Hamm 2003: 59)

Zum Kontext gehören dabei nicht nur die räumlich-zeitlichen Bedingungen der Äußerung, sondern auch beispielsweise Überzeugungssysteme von Diskursteilnehmern (vgl. Kalisz 2001: 92). Unter den Ausdrücken, die als Raumbildner eingesetzt werden können, sind u.a. Substantive wie *Film*, *Bild*, *Traum*, Zeitangaben (*in der Nachkriegszeit*, *2006*, *im Mittelalter*), Ortsangaben (*in Warschau*, *im Raumschiff*, *im Himmel*). Je nachdem, welcher Raumbildner den mentalen Raum eröffnet, variiert die Interpretation der Äußerungen (z.B. in Bezug auf ihren Wahrheitsgehalt).

Wortbildungsmittel können m.E. einerseits den mentalen Raum mit konstituieren, andererseits ist der von anderen Raumbildnern gesetzte, etablierte mentale Raum eine Voraussetzung für die richtige Interpretation der verwendeten Sprachmittel. So kann das gleiche Diminutivsuffix *-ina* einmal das Bild des Denotats als klein = unbedeutend (*prezydencina*), einmal als klein = niedlich (*psina*) evozieren, je nachdem, in welchem mentalen Raum die Ausdrücke gebraucht werden (Märchen, politisches Streitgespräch). In Szymborskas *Miniatura średniowieczna* wird dagegen das Diminutivsuffix in *szubieniczka* in erster Linie das Merkmal des Kleinseins in den Vordergrund rücken. Der andere Fall tritt dann ein, wenn durch Verwendung bestimmter Wortbildungsmittel als Raumbildner zunächst mentale Räume aufgebaut werden, die andere Ausdrücke entsprechend interpretieren lassen. Diatopisch oder diachronisch markierte Wortbildungen könnten hier ein Beispiel für solche Raumbildner sein.

Der kurze Überblick über bildrelevante semantische Theorien der kognitiven Linguistik soll mit einer Darstellung der Verbildlichungstheorie Langackers abgeschlossen werden, die für die vorliegende Arbeit besonders relevant ist.

1.4.1. Die Verbildlichungstheorie Langackers

Seine Verbildlichungs-Theorie stellt Langacker in dem 1991 erschienenen Buch *Concept, Image, and Symbol* dar. Seine Hauptthese ist, dass die Bildhaftigkeit nicht nur eine Eigenschaft des Lexikons ist, vielmehr dass auch Grammatik einen bildhaften Charakter hat:

Like lexicon, grammar provides for the structuring and symbolization of conceptual content, and is thus imagic in character. When we use a particular construction or grammatical morpheme, we thereby select a particular image to structure the conceived situation for communicative purposes. (Langacker 1991: 12)

Eine natürliche Konsequenz der unterschiedlichen grammatischen Strukturen verschiedener Sprachen sind die Unterschiede in der Verbildlichung, die sich einstellen, wenn die Sprecher die konventionalisierten Strukturen ihrer Sprachen verwenden:

Because languages differ in their grammatical structure, they differ in the imagery that speakers employ when conforming to linguistic convention. (Langacker 1991: 12)

Auf das Thema der vorliegenden Untersuchung bezogen, heißt es, dass, wenn die Übersetzer den Konventionen der ZS folgen, u.U. auch ein differentes Bild bei den ZS-Rezipienten erzeugt (evoziert) wird.

Langacker schränkt jedoch seine Hypothese insofern ein, als er annimmt, dass unsere Denkprozesse durch die verschiedenen Verbildlichungen nicht wesentlich beeinflusst werden, dass die Unterschiede sich relativ oberflächlich auswirken:

This relativistic view does not per se imply that lexicogrammatical structure imposes any significant constraints on our thought processes - in fact I suspect its impact to be rather superficial (cf. Langacker 1976). [...] The conventional imagery invoked for linguistic expression is a fleeting thing that neither defines nor constrains the contents of our thoughts. (Langacker 1991: 12)

Eine weitere These Langackers ist, dass die die symbolischen Quellen der Sprache uns breitgefächerte alternative Bilder zur Beschreibung der gegebenen Szene zur Verfügung stellen und wir zwischen diesen mit großer Meisterschaft wechseln, manchmal innerhalb eines Satzes:

The symbolic resources of a language generally provide an array of alternative images for describing a given scene, and we shift from one to another with great facility, often within the confines of a single sentence. (Langacker 1991: 12)

Von diesen generellen Annahmen Langackers lassen sich Forschungsde- siderata für die vorliegende Untersuchung ableiten. Die These, dass die

Wahl eines bestimmten Morphems zugleich die Wahl eines bestimmten Bildes für die Strukturierung der gegebenen Situation für kommunikative Zwecke bedeutet, soll im Weiteren am Beispiel der Wortbildung überprüft werden.

Ein weiteres Ziel der vorliegenden Arbeit besteht darin, aufzuzeigen, welche Verbildlichungsunterschiede sich eventuell feststellen lassen, wenn die Übersetzer sich den ZS-Wortbildungskonventionen fügen, konventionskonform übersetzen.

In Hinblick darauf, dass die Sprachen ein weitgefächertes Repertoire an Sprachmitteln zur Verfügung stellen, die den Sprachverwendern Verbildlichungsalternativen unterbreiten, ist zu untersuchen, ob die Übersetzer den Bildwechsel und die manchmal sehr feinen Bildunterschiede im AT beachten und den ZS-Ausdruck entsprechend variieren, um auch verschiedene Bilder im ZT zu evozieren, oder ob sie alles „über einen Kamm scheren“, d.h. die Bilder weitgehend unifizieren und konventionalisieren.

1.4.2. Dimensionen der Verbildlichung

Langacker (1991) unterscheidet eine Reihe von Verbildlichungsdimensionen. Die erste Dimension, die sich in jeder Prädikation beobachten lässt, ist nach Langacker das Auferlegen des Profils auf die Basis. Die Basis der Prädikation ist ihre Domäne (bzw. Domänen, falls es sich um eine komplexe Matrix handeln sollte), ihr Profil ist „a substructure elevated to a special level of prominence within the base, namely that substructure which the expression – „designates““ (1991: 5). Wichtig ist dabei, dass der semantische Mehrwert eines Ausdrucks sich aus der Beziehung der beiden ergibt: „An expression’s semantic value does not reside in either base or the profile individually, but rather in the relationship between the two“ (ebd.). Zu dieser Dimension der Verbildlichung in Bezug auf die Wortbildung und Übersetzung vgl. detailliert Kubaszczyk (2005).

Zweite Dimension der Verbildlichung ist der *Spezifizierungsgrad (level of specificity)*, mit dem eine Szene, eine Situation – ein komplexes Bild – konstruiert ist. Der Konzeptualisierende kann dabei den Spezifizierungsgrad graduieren. Bestens bekannt sind Unterschiede des Spezifizierungsgrades in den lexikalischen Hierarchien (*animal* → *reptile* → *snake* → *rattlesnake* → *sidedwinder*), Langacker betont jedoch die Bedeutung der „Relationships of schematicity“ für grammatische Strukturen. Auf die Relevanz dieser Verbildlichungsdimension in Bezug auf die Übersetzung von Wortbildungskonstruktionen wird in 2.4 eingegangen.

Die dritte Dimension wird von Langacker (1991: 7) als *scale* (Maßstab, Skala, Größenordnung) und *scope of predication* (Prädikationsbereich, -umfang, -extension) bezeichnet:

A third dimension of imagery pertains to the “scale” and “scope of predication”. The scope of a predication is the extent of its coverage in relevant domains. A predication’s scope is not always sharply delimited or explicitly indicated, but the construct is nonetheless of considerable structural significance (cf. Chapter 2).

Sein Verständnis des Terminus *scope of predication* illustriert Langacker am Beispiel der Körperteile. Um Kopf, Arm oder Bein zu charakterisieren, muss man sich auf den Körper als Ganzes beziehen, der Körper fungiert hier als Domäne und unmittelbarer Prädikationsbereich. In einem kleineren Maßstab fungieren dann diese Körperteile gleichfalls als unmittelbare Prädikationsbereiche, man muss sich etwa auf den Arm beziehen, um zu verstehen, was ein Ellenbogen oder Unterarm ist. Die Angabe des unmittelbaren Prädikationsbereichs erfolgt beispielsweise in den substantivischen Zusammensetzungen wie etwa *Fingernagel* (aber nicht **Armnagel*). Die Skala spielt in vielerlei Hinsicht eine Rolle, zu ihrer Markierung werden auch Wortbildungsmittel verwendet (etwa Augmentativ- und Diminutivsuffixe). Die angelegten Maßstäbe sind dabei relativ (vgl. Tabakowska 1993: 54).

Die vierte Verbildlichungsdimension ist die relative Salienz (Auffälligkeit) einer Prädikationsstruktur. Hier können verschiedene Faktoren in Betracht gezogen werden. Einer der Faktoren ist nach Langacker die spezielle mit *Profiling* verbundene Prominenz oder gesteigerte Salienz von Elementen, die explizit genannt sind (zur Explizitität vgl. 2.5). In diesem Sinne zeichnet sich nach Langacker etwa *pig meat* im Gegensatz zu *pork* durch eine erhöhte Salienz aus, denn *pig meat*

[...] explicitly mentions certain semantic components and thereby renders them more prominent than they would otherwise be. Even for a speaker who knows perfectly well that pork comes from pigs, the expression *pig meat* renders this provenience more salient than does *pork*, simply because the former incorporates a symbolic unit that specifically designates this source. (1991: 10).

Die sog. *figure/ground organization* kann die Salienserhöhung bzw. Salienzabnahme bewirken. Die zur Figur erhobenen Elemente sind auffälliger als diejenigen, die den Grund bilden.

Eine weitere Dimension, die von Langacker nur angedeutet wird, ist die Konstruktion einer Situation in Abhängigkeit von unterschiedlichen Hintergrundannahmen und -erwartungen. Diese Dimension kann im Falle der Wortbildung beispielsweise die Wahl bestimmter Suffixe fördern oder blockieren (vgl. Kubaszczyk 2006c und 2009).

Die letzte Verbildlichungsdimension ist die der Perspektive, die auch komplex ist und Orientierung (*orientation*), angenommenen Blickwinkel (*assumed vantage point*), Gerichtetheit, Ausrichtung (*directionality*) und Objektivität, mit der eine Entität konstruiert ist („how objectively an entity is construed“) umfasst (vgl. Langacker 1991: 12).

Unter Perspektive wird „die Situierung des Beobachters gegenüber der betrachteten Szene“ (Tabakowska 2001: 62, Übers. – JK) verstanden. Der Hauptbestandteil der Perspektive ist der Standpunkt (*vantage point*) als „die Position, aus der die Szene beobachtet wird“ (Langacker 1988a: 123, hier nach Tabakowska ebd., Übers. – JK). Der Standpunkt beeinflusst die Wahl von deiktischen Ausdrücken wie „links“ und „rechts“, „vor“ und „hinter“ und ist nach Tabakowska prototypisch relativ gegenüber der Orientierung (*orientation*) des Betrachters im physischen Raum. Die Orientierung hängt auch mit der Gerichtetheit (*directionality*) zusammen, die sich prototypisch auf die räumliche Bewegungsrichtung bezieht.

Der Profilierung von Gerichtetheit der physischen und mentalen Bewegung dienen in der deutschen wie auch in der polnischen Sprache Modifizierungen von Verben mithilfe von Partikeln und Präfixen. Das Missachten der damit hergestellten Perspektive kann im ZT zu Änderungen des kreierten Bildes führen. Alle fettgedruckten Bildungen des folgenden Texts sind Mittel der Perspektivierung. Besondere Beachtung soll jedoch den Verben *wegschaufeln* und *hinüberkarren* geschenkt werden. *Weg-* bezeichnet „eine Bewegung von dieser Stelle nach einer anderen“, „drückt aus, daß etw. mit etw. geschieht, so daß es beseitigt, entfernt wird, nicht mehr vorhanden ist“ (WDG 2003), „[in Bezug auf den Standpunkt des Sprechers] eine bestimmte räumliche Entfernung von etwas“ (DUW 2001). Nun konstituiert somit die Bildung *wegschaufeln* ein Bild des Entfernens und der Beseitigung. Die polnische Übersetzerin setzt ein anderes Bild. Das Verb *zgarniać* (*zusammenscharren*) evoziert durch das eingesetzte Präfix, das „wzajemne zbliżenie się przedmiotów lub ich części“ [ein gegenseitiges Sichnäheren von Gegenständen oder ihren Teilen] (Grzegorzczkowska et al. 1999: 556) bezeichnet, eher die Perspektive auf den Sprecher zu. Bildgetreuer wäre das Verb *wygarniać*. Das Präfix *wy-* bringt die Bedeutung der Richtung von innen nach außen ein und bezeichnet zugleich die Entfernung von verschiedenen Seiten des Objekts (vgl. Grzegorzczkowska et al. 1999: 557):

Alle **vorhergehenden** hatte sie hier an der Fischbude absolviert, und alle waren Totgeburten oder Halbtotgeburten gewesen, denn das blutige Fleisch, das da **herauskam**, unterschied sich nicht viel von dem Fischgekröse, das da schon lag, und lebte auch nicht viel mehr, und abends wurde alles mitsammen **weggeschaufelt** und **hinübergekarrt** zum Friedhof oder **hinunter** zum Fluß. (P, 8)

Wszystkie **poprzednie** odbyła tutaj, przy straganie; za każdym razem plód był martwy albo na wpół martwy, krwawy strzępek mięsa, który **wydobywał się** z jej łona, nie różnił się wiele od leżących dookoła rybich wnętrzności i nie wykazywał też więcej życia, wieczorem zaś wszystko razem **zgniano łopatom** i **wywożono** na cmentarz albo **spuszczano do rzeki**. (P,7)

Unterschiede in der Ausrichtung (Direktionalorientierung) lassen sich auch in der Bildung *hinüberkarren* feststellen, einem sogenannten Doppelpartikelverb. Nach Eichinger (2000: 103) kombinieren die Doppelpartikelverben, die er den Inkorporationen zuordnet, „die räumliche Interpretation mit Bezug auf den Sprecherstandort“. *Hinüber-* bezeichnet „die Richtung von dieser Seite nach dort drüben“ (WDG 2003). Die verbale Vorsilbe *über-* bezeichnet „die zielgerichtete Bewegung über etw[as], bes[onders] eine Fläche, einen Raum hinweg“ (WDG 2003). Die Bedeutung der Bewegung über eine Fläche, einen Raum hinweg, von einer Stelle zur anderen (‘przemieszczenie przedmiotu z jednego miejsca na drugie’ Grzegorzczkova et al. 1999: 557) wird im Polnischen durch das Präfix *prze-* realisiert. Die Entsprechung sollte daher nicht *wywożono*, sondern *przewożono* (von *przewozić*) lauten. Das zweite Problem ist der Standpunkt des Konzeptualisators. *Hin-* weist explizit darauf hin, dass die Handlung vom Sprecher weg ausgerichtet ist³². Dieser explizite Verweis fehlt zwar im Polnischen, die anderen Elemente der Szene vereindeutigen jedoch das Bild genügend. Dies erfolgt leider nicht im nächsten Beleg, in dem infolge der Fehlinterpretation der im Doppelpartikelverb kodierten Deutungsinstruktionen im ZT ein inkohärentes Bild entsteht:

[...] **fiel** unter dem Tisch **hervor** mitten auf die Straße [...]. (P, 8)

[...] i legła pod straganem, na środku ulicy[...]. (P, 8)

Die genaue Rückübersetzung aus dem Polnischen wäre: *fiel unter dem Tisch, mitten auf der Straße*. Die adäquate Übersetzung sollte etwa lauten: *i spod straganu wypadła na środek ulicy*. *Hervor-* bezeichnet nach WDG (2003) „die Richtung von (dort) hinten nach (hier) vorn“, das inkorporierte Adverb *her-*, das „die Richtung auf den Sprecher zu“ bezeichnet, lässt in der deutschen Szene den Standpunkt des Konzeptualisators erkennen, der im Polnischen unspezifiziert bleibt.

Perspektivierung spielt eine wichtige Rolle bei den Kopulativkomposita. Obwohl die Glieder der Kopulativkomposita als gleichwertig angesehen werden und theoretisch umgestellt werden könnten, führt eine solche Umstellung zu einem Perspektivwechsel. Dies wird im Grass-Roman *Die Rätin*

³² *Hin-* „bezeichnet die Richtung vom Sprecher weg“ (WDG 2003).

an mehreren Stellen sichtbar, wo der Autor mit den Bildungen jongliert, je nachdem, wessen Perspektive er einnimmt: des Menschen oder der Ratte. Er ist sich dessen bewusst, dass die Nomination von dem Standpunkt des Sprechers abhängt, was die unterstrichene Textstelle explizit zum Ausdruck bringt:

Und das kam dabei raus: **Rattenmenschen** oder **Menschenratten**, wie man es sieht. Die Kommenden! Unserer Hoffnungen Spottgeburt. Wir nannten sie anfangs: die Gekommenen. Zeitweilig war von Manippels, kurz Nippels die Rede. (R, 405)

Die Rolle des perspektivierenden Sprechers ist auch an der Stelle deutlich erkennbar, wo die Perspektive – je nachdem, ob der Mensch oder die Ratte spricht – wechselt:

Es geht von den schwedischmanipulierten **Rattenmenschen** – sie sagt betont **Menschenratten** – [...] dumpfe Gewalt aus [...]. (R, 410)

Auch bei den Determinativkomposita, die in der Übersetzung ins Polnische mit einer Wortgruppe wiedergegeben werden, ist mitunter auf die Perspektivierung zu achten³³. Die unterschiedliche Perspektive kann sich auch auf die Anordnung der Elemente einer Szene auswirken. Das Kompositum *Einbruchsdiebstahl* wird im DUW wie folgt definiert: „nach Einbrechen in ein Haus, einen Raum verübter Diebstahl“. Hier wird eine ikonische Reihenfolge der Sachverhalte durch das Kompositum wiedergegeben: zuerst muss eingebrochen werden, damit ein Diebstahl verübt werden kann. Anders die polnische Entsprechung: *kradzież z włamaniem* (*Diebstahl mit Einbruch*), wo der Diebstahl prominenter ist und wo man annehmen kann, dass der Nominator von den Folgen ausging, deswegen eine veränderte Wahrnehmungsperspektive. Einbruch ist dann als Begleitumstand zu interpretieren. Das Nichtbeachten der abweichenden Perspektivierung führt zu falschen Übersetzungslösungen wie etwa **Diebstahleinbruchversicherung*³⁴ statt *Einbruchdiebstahlversicherung* (*ubezpieczenie od kradzieży z włamaniem*).

Der Perspektivierung kann auch der Einsatz entsprechender Affixe dienen. Vor allem wertende Affixe, deren Funktion „‘ein Bewerten‘, Argumen-

³³ Falsche Perspektivierung spiegelt sich manchmal beispielsweise bei den lexikalischen Fehlern der Studierenden wider. So hat neulich eine meiner Studentinnen in der Prüfung statt des lexikalisierten Kompositums *Einkaufszentrum* das Nomen *Verkaufszentrum* gebildet. Interessanterweise ist hier die polnische Entsprechung *centrum handlowe* („Handelszentrum“) perspektivisch neutral.

³⁴ Beispiel aus der Klausurarbeit einer Studentin des Aufbaustudiums für Übersetzer und Dolmetscher.

tieren für eine «Position»“ (Sandig 2006: 260) ist, sind in diesem Kontext relevant. Werden sie in der Übersetzung ausgelassen, so wird eine bestimmte, häufig kritische Perspektive zugunsten einer meist neutralen aufgegeben. Dies veranschaulicht besonders gut folgende Textstelle aus *Ferdydurke*, in der das im ZT gewählte Lexem *Dame* die kritische Absicht des Erzählers nicht erkennen lässt, im Gegenteil: statt der Abwertung findet Aufwertung statt:

I dlaczegoż taka **paniusia**, która nieulekłym palcem rozdrapuje najkrwawsze bołaczki społeczne [...]. (F, 138)

Und warum wagt **eine Dame**, die den unerschrockenen Finger auf blutigste soziale Wunden legt [...]. (F, 169)

Die abwertende Perspektive führt auch in vielen Fällen die Doppelpartikel *herum*³⁵ ein, die im nachstehenden Beispiel verstärkend wirkt, da bereits die Basis negativ konnotiert ist. Diese explizierte Perspektive des verachtenden Herabblickens geht im ZT verloren, da der Übersetzer ein wertneutrales Verb *przechadzać się* ausgewählt hat:

Über andere Nachtschwärmer, die **herumstreunen** [...], fühlt er Überlegenheit [...]. (KS, 257)

Nad nocnymi markami, którzy **przechadzają się** [...] czuje przewagę. (PI, 316)

Hier hätte der Übersetzer mehrere Möglichkeiten, eine treffendere Lösung zu finden, wie *ciągać się* / *pętać się* / *pałętać się* etc. Diese Alternativen zeigen zugleich, dass auch angesichts des Nichtvorhandenseins eines entsprechenden ZS-WB-Musters sich oftmals passende Entsprechungen im lexikalischen Bereich finden lassen.

Zum Schluss muss noch eine Perspektivart angesprochen werden: die kulturelle Perspektive. Die kulturelle Perspektive kann sowohl durch die Wahl einer bestimmten Wortbildungsbasis als auch eines Wortbildungsmusters gesetzt oder verändert werden. Eine wichtige Rolle spielt dabei auch das Auslassen oder Hinzufügen perspektivierender Affixe.

Dem Übersetzer stehen hier grundsätzlich die Strategien der Verfremdung oder Einbürgerung zur Wahl, er kann die ausgangstextuelle kulturelle Perspektive wahren oder aufgeben.

Die kulturelle Perspektive der Ausgangskultur wird in der Übersetzung häufig zugunsten der zielkulturellen Perspektive aufgegeben, weil man befürchtet, dass das für die AT-Empfänger Vertraute für die ZT-Empfänger

³⁵ *Herum*- bezeichnet „eine ziel- und planlose Bewegung ohne bestimmte Richtung, [...] eine anhaltende, oft erfolglose oder unnütze Beschäftigung“ (WDG 2003)

fremd und exotisch sein wird und somit andere Reaktionen auslöst. Wie jedoch Hejwowski (2004: 73) in Anlehnung an Nida (1964: 55) zu Recht anmerkt, ist Menschen die Fähigkeit eigen, sich an andere Verhaltensmuster anpassen und eigene Erfahrung in Kategorien anderer Begriffssysteme umformulieren zu können.

Die kulturelle Perspektive muss beispielsweise in der Übersetzung der Diminutiva aus dem Polnischen ins Deutsche (vgl. Kap. 5 und Kubaszczyk 2010) oder der Motiva aus dem Deutschen ins Polnische berücksichtigt werden (vgl. Kubaszczyk 2006c, 2009). Wählt der Übersetzer die Strategie des funktionalen Übersetzens, so verschwinden die WB-Marker der kulturellen Perspektive.

1.5. Anschaulichkeit und Veranschaulichung

1.5.1. Veranschaulichung bei Husserl

Im Kontext der Verbildlichung muss auch der Terminus *Veranschaulichung* erläutert werden. Nach der Auffassung Husserls, die er in seiner 1902/03 gehaltenen Vorlesung zur Allgemeinen Erkenntnistheorie präsentierte, muss eine „erfüllende Vorstellung“ gegeben sein, damit von der eigentlichen Veranschaulichung die Rede sein kann:

Eigentliche Veranschaulichung besteht überall darin, dass der in der Vorstellung gemeinte Gegenstand durch die erfüllende Vorstellung vergegenwärtigt wird, und zwar genau als derjenige, wie er vorgestellt, auch mit den Weisen und Formen, in denen er vorgestellt wird, dass sich also an eine signitive Vorstellung anschließt irgendeine anschauliche Vorstellung desselben Gegenstandes oder an eine intuitive eine intuitive, aber inhaltsreichere, wiederum desselben Gegenstandes. (Husserl 2001: 128)

Die intendierende Vorstellung erfährt nach Husserl im Erkennen „einen Zuwachs an Fülle“ (ebd.), „einen Zuwachs an Anschaulichkeit“ (2001: 128). Um es zu erklären, vergleicht er symbolische und entsprechende intuitive Vorstellung. Ob man sich ein rotes Haus verbal vorstellt, es sieht oder imaginiert, meinen sie beide zunächst denselben Gegenstand. Sowohl die Wahrnehmungsvorstellung als auch die imaginative Vorstellung stellt jedoch nach Husserl den Gegenstand im „eigentlichen“ Sinne vor, „sofern sie den Gegenstand mindest analogisch vorstellt“ (ebd., S. 129). Die Wahrnehmungsvorstellung „enthält Auffassungsinhalte (Repräsentanten), die dem Gegenstand selbst entsprechen, die zu gewissen entsprechenden Merkmalen des Gegenstandes im Analogieverhältnis stehen“ (ebd., 129). Insofern die intuitive Vorstellung „repräsentierende Inhalte hat, die den Inhaltsbestand-

teilen des Gegenstandes nach Identität, Gleichheit oder Ähnlichkeit entsprechen“ (Husserl 2001: 129), hat sie „Fülle“. Dieser Fülle entbehrt dagegen die symbolische Vorstellung, sie erhält solche erst „durch die symbolische Einschmelzung mit der intuitiven“ (S. 129). Die Eigenheit der symbolischen Vorstellung ist anders als der intuitiven, sie „enthält weder den Gegenstand noch das mindeste von Analogie des Gegenstandes. Ihre Auffassungsinhalte sind Zeicheninhalte, und die sind dem Gegenstand ganz fremd“ (S. 129). Die für die intuitive Vorstellung charakteristische Fülle ist dabei graduell zu verstehen. Eine Vorstellung, die den ganzen Gegenstand adäquat vorstellt, kennzeichnet „die höchste Summe der Fülle“ (S. 129). Je stärker sich eine Vorstellung dem Ideal nähert, desto größer ist der Umfang der Fülle. Abweichungen vom Ideal kommen dann zustande, wenn „nur einige Teile und Seiten des Gegenstandes durch analogische Momente im repräsentierenden Inhalt der Vorstellung verbildlicht sind“ (S. 129). Auch eine unvollkommene Analogie kann eine Abweichung bewirken: Die Ähnlichkeit kann eine größere oder geringere sein, was die „Lebendigkeit“ einer Vorstellung beeinflusst. Die Repräsentation kann schließlich nach Husserl perzeptiv oder imaginativ sein.

Husserl sondert im weiteren Teil seiner Ausführungen verschiedene Typen von Anschauung und Veranschaulichung aus. Der Gegenstand ist dann angemessen vorgestellt und die Anschauung vollständig, wenn „in der Intuition jedem Moment des Gegenstandes sein eigenes Moment in der Fülle entspricht“ (Husserl 2001: 130). Wenn eine Vorstellung keine symbolischen Komponenten aufweist, kommt reine Anschauung vor. Husserl weist darauf hin, dass eine vollständige Anschauung in Form einer einfachen Anschauung realisiert werden oder die Form eines kontinuierlichen Zusammenhangs von Anschauungen annehmen kann. Husserl geht auch das für die vorliegende Untersuchung vordergründige Problem der Veranschaulichung symbolischer Vorstellungen an. Er stellt fest:

Eine symbolische Vorstellung, etwa die Bedeutung eines Ausdrucks, kann angemessen oder unangemessen veranschaulicht sein. Unter dieser Angemessenheit der symbolischen Intention an die Anschauung können zwei Vollkommenheiten gemeint sein:

- 1) Es können alle Glieder und Formen der Bedeutung Erfüllung finden in entsprechenden Gliedern und Formen der Anschauung. Kein Bedeutungsteil darf vorhanden sein, dem in der erfüllenden Anschauung nichts entspräche. Dies ist die vollständige Anpassung des Ausdrucks an die korrespondierende Anschauung. Z.B. wir gebrauchen den Ausdruck grünes Haus und es ist uns in der Anschauung der Gegenstand eben als grünes Haus gegeben. Nicht darauf, dass der Gegenstand objektiv ein grünes Haus sei, kommt es an, [...], sondern der erscheinende Gegenstand muss eben anschaulich als grüner und als Haus erscheinen. Ist dies der Fall, so kann man schon von angemessener Veranschaulichung sprechen.

- 2) Eine zweite und höhere Stufe der Vollkommenheit wird erreicht, wenn diese erfüllende Anschauung selbst den Charakter einer vollständigen Anschauung hat, wenn sie also den Gegenstand vollständig, nach allen ihm wesentlichen Momenten zur Erscheinung bringt. (Husserl 2001: 130f.)

In der vorliegenden Arbeit wird untersucht, ob symbolische Zeichen, die in der Übersetzung verwendet werden, solche angemessene Veranschaulichung ermöglichen, d.h., ob die Anschauung, die mit dem durch den Übersetzer gewählten ZS-Ausdruck korrespondiert, die gleiche ist (sein kann), wie die im AT. Es wird dagegen nicht untersucht, ob die zweite Stufe der Vollkommenheit erreicht wird und die Anschauung „vollständig“ ist.

1.5.2. Anschaulichkeitsarten nach Fix

Die Anschaulichkeit der Wörter ist im Gegensatz zur Anschaulichkeit der Grammatik ein seit jeher beobachtetes Phänomen. Dabei wird unter der Bildhaftigkeit und dem Bild selbst Verschiedenes verstanden. Fix (2002) versucht, den Bildbegriff etwas differenzierter zu betrachten, und stellt verschiedene Bildbegriffe sowie Arten der Anschaulichkeit fest. Fix (2002: 10) sondert neben dem materiellen (natürlichen) Bild, dem sprachlichen und dem mentalen Bild auch das metaphysische und ethische Bild aus.

Das mentale Bild ist erkenntnispsychologischer Natur. Unsere Wahrnehmung der Dinge findet nicht direkt, sondern über Bilder, Vorstellungen, statt. „Wir nehmen nicht die Dinge an sich wahr, sondern wir gehen mit unseren Vorstellungen, unseren Bildern von den Dingen um“ (Fix 2002: 11). Das mentale Bild wird von Fix als „die Bildlichkeit, hervorgerufen durch verallgemeinernde innere Vorstellungsinhalte“ (2002: 12) charakterisiert. Das mentale Bild spielt eine wichtige Rolle in den Kognitionswissenschaften, vor allem im Zusammenhang mit dem Prototypenkonzept, denn der Prototyp kann durch ein Bild oder ein Schema repräsentiert werden (vgl. Kleiber 1998: 45).

Die nächste Art ist das sprachliche Bild. Nach Fix ist es die Fähigkeit der Sprache, „uns etwas tatsächlich und direkt ‚vor Augen zu führen‘“ (Fix 2002: 12). Prototypisches Beispiel sprachlicher Bildlichkeit ist die Metapher. Daneben dienen der Herstellung sprachlicher Bildlichkeit auch andere Stilfiguren.

Das ethische Bild steht mit den deskriptiven oder normativen Vorstellungen im Zusammenhang, die ein Einzelner oder die Sprachgemeinschaft vom Menschen hat. Es kann sich nach Fix dabei um philosophische, religiöse, politisch-ideologische oder auch um alltagskulturelle Vorstellungen handeln. In diesen Bildern lassen sich ihrer Meinung die wesentlichen Merkmale des Stereotyps finden, „auf Personen referierend, generalisierend,

schablonisierend, vereinfachend, Eigenschaften zuschreibend, emotional, stabil“ (Fix 2002: 14).

Bei allen ausgedehnten Bildarten lassen sich, so Fix (2002: 14), Beziehungen zur Sprache feststellen:

Wir finden, wenn es um den *materiellen Bildbegriff* geht, direkte Beziehungen zur Sprache bei den Onomatopoetika. Im Zusammenhang mit dem *mental*en Bild begegnen uns die Prototypen als Bilder, als typische Vorstellungen von einer Sache, die durch die Nennung des sprachlichen Ausdrucks wachgerufen werden. Auch an den *ethischen Bildbegriff* sind Bilder gebunden, nämlich Stereotype im Sinne typischer bildhafter Vorstellungen vom Menschen.

Fix (2002: 18f.) nennt auch folgende drei Arten der Anschaulichkeit:

- Anschaulichkeit durch Wortbedeutung, bei der die Anschaulichkeit durch die Wortsemantik hervorgerufen wird. „Die *Bedeutung* selbst stellt uns Inhalte vor unser inneres Auge“;
- Anschaulichkeit durch die Form: „Anschaulichkeit wird durch die ikonographische Verwendung von Wortmaterial erzeugt. Durch die Visualisierung oder durch das Hörbarmachen von Mitgeteiltem in der *Form* werden Inhalte über Ähnlichkeiten sinnlich erfassbar.“
- Anschaulichkeit durch Verallgemeinerung: metaphorische Übertragung, ein gemeinsames Drittes.

Anschaulichkeit durch Bedeutung der Wörter selbst entsteht nach Fix (2002: 19) bei der Verwendung von Wörtern mit starker Bedeutung. Damit meint sie Wörter, die nicht als „Archilexeme“ im Zentrum eines Wortfeldes stehen, sondern eher zu den Rändern des Feldes gehören, weil ihre Bedeutungen die allgemeinen Inhalte spezifizieren. Es handelt sich also um „die denotativ oder konnotativ angereicherten Wörter an den Rändern“, die „spezifische Information geben“ (2002: 19). Es wird auch der Beitrag solcher starken Wörter zur thematischen Entfaltung und Textstrukturierung hervorgehoben.

Die Anschaulichkeit durch die Form lässt sich auf allen Sprachebenen finden. Der Ikonisierung, Verbildlichung dienen etwa abbildhafte Syntax, Anordnung und Verbindung der Worte etc., Onomatopoetika.

Im Falle der Anschaulichkeit durch Verallgemeinerung verweist Fix auf die Rolle der Assoziationen, „Assoziationslinien“.

Die einzelnen Bildarten stehen mit den verschiedenen Anschaulichkeiten in einer Wechselbeziehung. So gibt es nach Fix (2002: 21) eine Anschaulichkeit als innere Vorstellung, hervorgerufen durch Bedeutung = innere Bilder; eine Anschaulichkeit als sinnliche/äußere Vorstellung, ermöglicht durch Ikonisierung bzw. Visualisierung = materielle Bilder und eine Anschaulichkeit als assoziative Vorstellung, angeregt durch Übertragungsvorgänge.

In weiteren Kapiteln der Arbeit (2, 3, 4) soll das untersuchte Material in Beziehung zu den einzelnen Anschaulichkeitsarten gesetzt werden. Anschließend wenden wir uns noch den mentalen Bildern zu.

1.6. Zur Abgrenzung von Anschaulichkeit, Veranschaulichung, Verbildlichung, Bild und Vorstellung

Abschließend soll noch einmal auf die für die Arbeit konstitutiven Begriffe und die in ihr gebrauchten Termini eingegangen werden, um sie voneinander abzugrenzen.

Der Terminus *imagery*, den Langacker in seinen Arbeiten gebraucht, kann ins Deutsche verschieden übersetzt werden. *Imagery* kann u.a. als „Bildsprache“, „Bildersprache“, „Metaphorik“, „Symbolik“, aber auch als „Sprachbilder“ (*verbal imagery*) übertragen werden. Ich habe mich entschieden, den Terminus Langackers mit *Verbildlichung* zu übersetzen. *Verbildlichen* bedeutet im allgemeinen Sprachgebrauch „durch einen bildlichen Ausdruck, eine Metapher, eine bildliche Vorstellung sinnfällig machen“ (DUW 1989: 1633). In der vorliegenden Arbeit wird unter der *Verbildlichung* die Wahl eines bestimmten Sprachbildes, der Einsatz eines Sprachbildes, zur Strukturierung der konzipierten Situation für die kommunikativen Zwecke verstanden, wobei nach Langacker (1991) davon ausgegangen wird, dass die Träger von Sprachbildern nicht nur lexikalische Einheiten oder Metaphern sind, sondern auch grammatische Konstruktionen und Morpheme. Langacker spricht im Zusammenhang mit dem konventionellen Sprachgebrauch von der *konventionellen Verbildlichung* (*conventional imagery*, vgl. Tabakowska 1995: 56). Die *Verbildlichung* ist somit nicht nur eine Eigenschaft der poetischen Rede, des literarischen Sprachgebrauchs, sondern die Eigenschaft des Sprachgebrauchs schlechthin. Die konventionelle *Verbildlichung* bedeutet, dass der Sprecher/Schreiber einer Sprache sich der fertigen, überlieferten Sprachbilder bedient, ohne sich häufig darüber Gedanken zu machen, dass die von ihm gewählte Struktur/Konstruktion ein bestimmtes Bild setzt/trägt.

In diesem Kontext ist besonders wichtig zu klären, was es bedeutet, dass sprachliche Einheiten Bildträger sind. Es geht zunächst um die einfache Zeichen-Bild-Verknüpfung, um das Evozieren einer bildlichen Vorstellung (eines mentalen Bildes) im Gehirn des Empfängers, die durch ein Sprachzeichen oder eine Äußerung ausgelöst wird.

Unter der Vorstellung wird im allgemeinen Sprachgebrauch verstanden:
„a) Bild, das sich jmd. in seinen Gedanken von etw. macht, das er gewinnt,

indem er sich eine Sache in bestimmter Weise vorstellt, b) Phantasieeinbildung“ (DUW 1989: 1697). Im Gegensatz zu diesem Verständnis nehme ich in Anlehnung an Husserl (2001) an, dass die Vorstellungen verschiedene Beschaffenheit haben können, und somit nicht jede Vorstellung mit einem Bild gleichzusetzen ist. Vielmehr sind die Wahrnehmungsvorstellungen und die imaginativen Vorstellungen von den symbolischen zu unterscheiden, die anschaulichen von den signitiven, die intuitiven von den intendierenden. Die Vorstellungen können einen verschiedenen Grad an „Fülle“ haben. Während die symbolische Vorstellung dieser Fülle entbehrt und somit unanschaulich ist³⁶, kann die intuitive Vorstellung mehr oder weniger anschaulich sein. Wenn in ihr ein adäquates Bild des Gegenstands gegeben ist, dann bietet sie nach Husserl (2001: 122) die höchste Fülle bildlicher Anschauung:

Die symbolische Intention hat etwas Unvollkommenes, sie meint bloß, die sich ihr anschmiegende Intuition vergegenwärtigt das Gemeinte, und dieses steht nun mit dem Charakter „Das ist es, was ich meinte“ da. Der intuitive Akt bringt Erfüllung der Intention. Er stellt das Gemeinte selbst dar, und zwar als dasselbe, das vorher bloß gemeint war, oder bringt mindest die Fülle bildlicher Anschauung, die einen analog bekräftigenden Charakter hat.

Unter *Anschaulichkeit* wird in dieser Arbeit Bildhaftigkeit, Plastizität des Vergegenwärtigten verstanden³⁷.

Bild ist gleichfalls ein vielbedeutender Begriff. Erstens wird vom Bild gesprochen, wenn man ein materielles Bild meint, ein Gemälde, eine Zeichnung, also etwas „mit künstlerischen Mitteln auf einer Fläche Dargestelltes, Wiedergegebenes“ (DUW 1989: 259), aber auch im Falle der Fotografie, der szenischen Darstellung im Theater, der Filmsequenz, spricht man von Bildern. Bereits das materielle Bild kann folglich statisch oder dynamisch sein. *Bild* ist nicht gleich Abbildung, besonders in den künstlerischen Bildern. Rancière (2007: 47) weist darauf hin, dass ein Bild zweierlei bezeichnen kann:

Erstens, es ist eine einfache Beziehung, die eine Ähnlichkeit zum Original herstellt: nicht unbedingt seine treue Kopie, aber einfach etwas Ausreichendes, um an seine Stelle zu treten. Zweitens, es ist ein Spiel von Operationen, die das schaffen, was wir Kunst nennen: also, genau gesagt, eine Ähnlichkeitsstörung. (Übers. aus dem Polnischen – JK)

³⁶ Auch der allgemeine Sprachgebrauch trägt dieser Erkenntnis Rechnung, dass eine Vorstellung nur im geringen Grad anschaulich sein kann, man spricht dann von einer „vagen Vorstellung“.

³⁷ Die Anschaulichkeit wird hier nicht im Sinne von Husserl verstanden, in dessen „Anschaulichkeit“ die Kantische Differenz von „Anschauung“ und „Begriff“ aufgehoben wird (vgl. Otto 2007: 115; dort auch eine ausführliche Diskussion der Kantischen Position und der Position Husserls).

Dieser kurze Text zeigt, dass einerseits die Repräsentanz über die Ähnlichkeit, andererseits aber, besonders in der Kunst, die Ähnlichkeitsstörung für die Bilder konstitutiv sind. Die beiden Eigenschaften finden wir in den mentalen Bildern wieder, aus denen bildliche, anschauliche Vorstellungen bestehen. Einerseits weisen sie eine Ähnlichkeit verschiedenen Grades zum vergegenwärtigten Gegenstand auf, die jedoch ausreichend ist, damit die Repräsentanz gewährleistet ist, andererseits kann sie eine Ähnlichkeitsstörung kennzeichnen. Die Vergegenwärtigung in Form mentaler Bilder kann diverse Formen annehmen, sie kann etwa die Form quasifotographischer Aufnahmen haben, die Bilder können aber auch ungenau und verformt sein. Es können statische Bilder sein, aber auch dynamische Bildersequenzen, die gespeicherte sensuelle Erfahrungen vergegenwärtigen und emotionsgeladen sein können. Rancière (2007: 47) betont, dass das Bild nicht ausschließlich mit der Visualität verbunden ist. Seine Worte über die mittels der Sprache evozierte Anschaulichkeit führen uns zur dritten Art der Bilder, zu den Sprachbildern:

Es gibt eine Visualität, die keine Bilder schafft, es gibt auch Bilder, die ganz in den Worten enthalten sind. Die am meisten verbreitete Bilderordnung ist jedoch jene, die eine Beziehung zwischen dem Aussprechbaren und Sichtbaren inszeniert, die Beziehung, welche deren Analogie *und* deren Unähnlichkeit abspielt. Diese Beziehung erfordert gar nicht, dass beide dieser Termini materiell präsent sind. Die Visualität lässt sich ordnen mit bedeutenden Tropen, die Sprache schafft hingegen eine Visualität, die verblenden kann. (Rancière 2007: 47, Übers. aus dem Polnischen - JK)

Unter den *Sprachbildern* verstehe ich die mit den Sprachmitteln vermittelten, durch sie getragenen Bilder, die in der Sprache als überkommene, konventionelle Bilder fixiert sind (z.B. *matka ojczyzna, biały krak*) oder von den Sprechern/Schreibern neu geschaffen werden können (z.B. *krzesławka dręczypupa*). Ihre Funktion ist es, mentale Bilder des Sprechers/Schreibers zu verbildlichen und (ähnliche) mentale Bilder beim Empfänger zu evozieren. So wie ein Gemälde eine objektivierte bildliche Vorstellung ist, so ist auch ein Sprachbild eine objektivierte bildliche Vorstellung. Deswegen kann ein Sprachbild in ein Gemälde, eine Zeichnung, eine Skulptur etc. umgesetzt werden (vgl. Abb. 9, 10, 11).

Die Anschaulichkeit kann durch die Wortbedeutung gegeben sein (Inhalt-Bild-Verknüpfung)³⁸. „Worte beschreiben das, was das Auge sehen

³⁸ Sprachbilder, die durch die Wortbedeutung anschaulich sind, sind repräsentationsabhängig, d.h. man muss wissen, was das Wort bedeutet, welches mentale Bild das Wort vermitteln soll, damit die Ähnlichkeitsbeziehung hergestellt werden kann. Die Ähnlichkeitsbeziehung ist hier allerdings stets mit der Ähnlichkeitsstörung verbunden, das heißt, die Vorstellung des Senders wird stets von der Vorstellung des Empfängers abweichen.

könnte, oder erklären, was das Auge nie sehen wird, eine Idee gezielt erhellend oder verdunkelnd“ (Rancière 2007: 47). Und zugleich: „Das bloße Bedeuten erfüllt sich, bekräftigt, bestätigt sich in dem Anschauen“ (Husserl 2001: 122).



Abb. 9 Stanisław Lem *Stuhlartige Quälameise in Lauerstellung* (ST, 503)



Abb. 10. *Matka Ojczyzna*
Denkmal für die Opfer des Völkermordes in Katyń



Abb. 11 Jacek Malczewski *Ojczyzna*, 1903

Die Relation zwischen den sprachlichen Zeichen (Ausdrücken) und den damit ausgelösten anschaulichen Vorstellungen ist die der Identität, weil sie „dasselbe meinen“:

Ganz ebenso verhält es sich, wo ein Ausdruck auf ein phantasiertes Objekt seine Anwendung findet. Auch hier, werden wir sagen müssen, ist nicht die bloße intuitive Vorstellung, hier die Phantasievorstellung, vorhanden und daneben die Wortvorstellung, und

auch hier ist nicht etwa das bloße Wortlautphänomen mit der Phantasieerscheinung verknüpft, sondern in die Verknüpfung geht wesentlich ein das symbolische Wortmeinen auf der einen Seite und das entsprechende bildliche Meinen auf der anderen. Beide meinen dasselbe, und so kommt das Identitätsbewusstsein, und zwar Erkenntnisbewusstsein zustande: Der intuitiv erscheinende Gegenstand wird als dies und jenes, als Tintenfass, Haus usw. erkannt (Husserl 2001: 121).

Der Träger der Anschaulichkeit kann aber auch die Form sein (Form-Bild-Verknüpfung). Wenn man im Polnischen das Wort *ojczyzna* oder *Polska* bzw. im Französischen das Wort *France* gebraucht, so wählt man ein konventionelles Bild. Diese Wörter sind zwar latent anschaulich durch ihre Form, wenn man jedoch den Satz *Polska to moja ojczyzna* gebraucht, dann vergegenwärtigt man sich normalerweise ihre Anschaulichkeit nicht. In diesem Sinne ist die evozierte Vorstellung unanschaulich. Alle drei Substantive sind jedoch feminin. Dies ermöglicht, diese Begriffe mit dem Bild einer Frau zu verbinden und Sprachbilder zu konstruieren wie *La France est veuve* (vgl. Wawrzyniak 1991: 55) oder *matka ojczyzna*³⁹ (oder *na ojczyzny tono*), die dann auch in materielle Bilder überführt werden können (vgl. die Abb. 10, 11). Genau diesen Übergang von einem unanschaulichen Begriff zum Sprachbild trifft Lipiński (2000: 72f.), wenn er schreibt:

Wiosna, spring, Frühling, Lenz bedeuten – referentiell – das Gleiche. [...]. Aber „wiosna“ ist auf Polnisch **ein Mädchen, eine Frau, ein weibliches Wesen**, *Frühling* und *Lenz* sind hingegen Jungs, *spring* ist ein linguistischer Kastrat (ein Neutrum). In den meisten Äußerungen hat es keine Bedeutung und wenn wir sagen: „Piękną mamy wiosnę tego roku“ [Wir haben einen schönen Frühling dieses Jahr], denken wir nicht daran, dass das Substantiv *wiosna* ein Femininum ist [...]. Die Schwierigkeiten tauchen erst dann auf, wenn wir in einer Äußerung uns direkt darauf beziehen wollen, zum Beispiel, indem wir eine Personifizierung vornehmen, und *wiosna* in einem Gedicht als ein junges Mädchen darstellen oder *jesień* [den Herbst] als eine Äbtissin. [...]. Ähnlich verhält es sich mit *śmierć* [Tod]. Auf Polnisch ist es eine Sie, auf Deutsch ein Er. Es bestimmt ausdrücklich den Bestand an möglichen Assoziationen und **ikonographischen Darstellungen**. (Übers. und Fettdruck – JK)

Hier erfolgt also die Veranschaulichung. Unter *Veranschaulichung* verstehe ich nach Husserl (2001) die Vergegenwärtigung des gemeinten Gegenstands durch die erfüllende Vorstellung. Diese Veranschaulichung kann direkt gegeben sein, wenn ein Wort/eine Konstruktion unmittelbar eine anschauliche Vorstellung evoziert (*grünes Haus* – eine Vorstellung eines grünen Hauses), man kann aber zur Anschauung erst allmählich gelangen. Darauf geht ausdrücklich Höfler (¹1897/2005: 201f.) ein:

³⁹ Der Topos wurde u.a. von Piotr Skarga in *Kazania Sejmowe*, von Ignacy Krasicki in *Święta miłości kochanej ojczyzny*, von Henryk Sienkiewicz in *Potop* u.v.a.m. verwendet.

[...] ferner vergegenwärtige man sich etwa den Unterschied zwischen dem **anschaulichen Bild** von einem complicierten Apparat, welches der Fachmann beim Lesen einer Beschreibung des Apparates hat, während der Laie, auch wenn er die Beschreibung schon „verstanden“ hat, doch **erst allmählich zu einer anschaulichen Vorstellung gelangt**. (Fettdruck – JK)

Die Relationen zwischen den Termini *Veranschaulichung* und *Verbildlichung* illustriert die Abb. 12.



Abb. 12

Ein Sprachzeichen (eine Konstruktion, eine Äußerung) evoziert eine Vorstellung, die entweder anschaulich ist oder unanschaulich. Wird eine anschauliche Vorstellung (ein mentales Bild) direkt ausgelöst, so kann man von der direkten (primären) Veranschaulichung sprechen. Ist die evozierte

Vorstellung nicht bildlich, so kann sie in eine anschauliche überführt werden, hier könnte man von der sekundären Veranschaulichung sprechen (*wiosna*: unanschaulicher Begriff WIOSNA ⇔ anschauliches Bild von „wiosna“ als eine Frau). In der Verbildlichung wird ein Gegenakt vollzogen, in dem man die Vorstellungen in Sprachzeichen/Äußerungen umsetzt.

Wenn von der Anschaulichkeit der Sprachmittel gesprochen wird, dann wird ihre bildliche Potenz, ihr bildevozierendes Angebot gemeint und nicht die tatsächliche Veranschaulichung in den Gehirnen der Empfänger, die sich erst sekundär einstellen kann, oder auch gar nicht⁴⁰. Denn der tatsächliche Bildträger ist in letzter Konsequenz immer der Mensch, in dessen Gehirn die Bilder produziert, verarbeitet, evoziert werden⁴¹. Sprachzeichen als Bildträger sind nur als Transportmittel zu verstehen, wie Papier ein Bildträger sein kann. Auch die materiellen Bilder, in ihrem zeichenhaften Charakter und in ihrer Bandbreite, die von Photographien zu abstrakten, nichtfigurativen Bildern reichen, sind letztendlich solche bildevozierenden Angebote. Wenn keine Resonanz im Gehirn des Rezipienten entsteht, werden sie gar nicht als Zeichen erkannt oder bleiben „leere“ Zeichen. Die Ordnung des Bildlichen ist dabei „eine Ordnung von Beziehungen zwischen Elementen und Funktionen“ (Rancièrè 2007: 45), aber keine „Ordnung der Ähnlichkeit“:

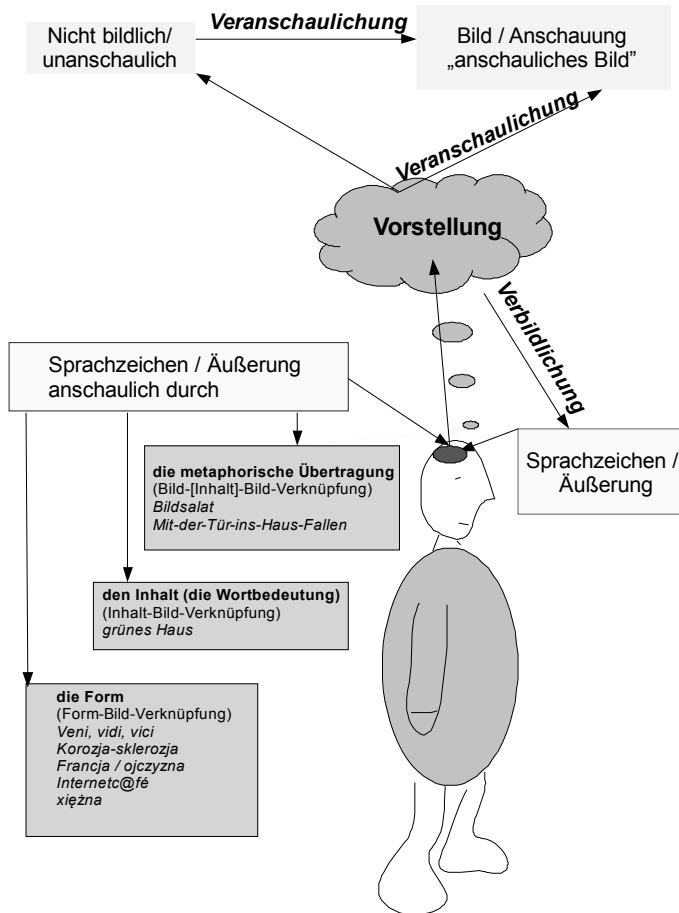
⁴⁰ Denn wie F. Grucza (1997: 18) zu Recht betont, sollen „Signale, die stellvertretend für etwas, also als Zeichen, gesendet und/oder wahrgenommen werden, zusätzlich den Empfänger darüber informieren, was sie selbst nicht sind. Der Empfänger kann jedoch das empfangene Zeichen nur als die Intention des Senders korrekt interpretieren und seine Bedeutung verstehen, insofern er, erstens, weiß, dass das rezipierte Signal die Funktion des Zeichens erfüllt, zweitens, wenn er seine Form erkennen und es kategorial interpretieren kann, und drittens, **wenn er es weiß oder wenn er es erschließen kann, wofür stellvertretend der Sender das Signal gesendet hat.**“ (Übers. u. Fettdruck – JK). Keine anschauliche Vorstellung (bzw. eventuell eine falsche bildliche Vorstellung) wird sich beispielsweise einstellen, wenn der Empfänger zwar weiß, dass *kusza* (*Armbrust*) eine Art Schusswaffe und *sumak* (*saiga tatarica*) ein Tier ist, er aber diese Schusswaffe / das Tier noch nie gesehen hat. Sekundär kann sich die anschauliche Vorstellung nach dem Besehen einer Photographie der besagten Objekte einstellen. Es wird im weiteren Teil der vorliegenden Untersuchung gezeigt, dass dieses mangelnde Wissen darüber, wofür stellvertretend der Sender das Signal gesendet hat, zu falschen Übersetzungsbildern führt.

⁴¹ Der Mensch ist Bildträger, wie er auch Sprach- (oder) Lekt-Träger und Wissensträger ist (vgl. Grucza 1997). So wie man nach Grucza (1997: 15) eigentlich nur von externen Wissensrepräsentationen sprechen kann, so kann man auch nur von externen Bilderrepräsentationen sprechen. Was Grucza (1997: 15) in Bezug auf das Wissen formuliert, gilt *mutatis mutandis* für Bilder. Es gibt keine Direktübertragung der Bilder auf jemanden, sie werden stets vermittelt: „Niemand ist imstande, sein Wissen an jemanden direkt weiterzugeben und niemand ist imstande, sich das Wissen von jemandem anzueignen. Jeder muss das Wissen selbst erzeugen oder es wiederherstellen (rekonstruieren)“ (Übers. – JK).

[...] die darstellende Ordnung der Kunst ist keine Ordnung der Ähnlichkeit [...]. Es ist eine Ordnung einer **Ähnlichkeitsstörung**, also eines Systems der Beziehungen zwischen dem Aussprechbaren und dem Sichtbaren, zwischen dem Sichtbaren und dem Unsichtbaren. Der Begriff der Anschaulichkeit (*picturalite*) des Gedichts, worauf sich das berühmte *Ut pictura poesis* bezieht, definiert zwei grundsätzliche Beziehungen. Erstens ermöglicht das Wort, dank der Narration oder der Beschreibung, eine **nichtpräsenste Sichtbarkeit** zu sehen. Zweitens **lässt ein Wort etwas sehen, was überhaupt nicht in den Bereich des Sichtbaren gehört, indem der Ausdruck einer Idee gesteigert, abgeschwächt oder verborgen wird, und die steigernde oder fallende Intensität der Emotionen [nach]empfinden lässt**. Diese **doppelte Funktion des Bildes** setzt eine stabile Beziehungsordnung zwischen dem Sichtbaren und dem Unsichtbaren voraus, zum Beispiel zwischen einem Gefühl und der dieses Gefühl zum Ausdruck bringenden sprachlichen Trope, aber auch zwischen den Spuren der Expression, mit deren Hilfe die Hand des Zeichners diese Emotion überträgt und diese Tropen transponiert.“ (Rancière 2007: 51, Übers. und Fettdruck – JK)

In diesem Sinne besteht die Kunst nach Rancière aus den Bildern (figurativ oder auch nicht), unabhängig davon, ob wir in ihnen eine bestimmte Form von Personen oder Geschehnissen erkennen. Die künstlerischen Bilder sind nach Rancière (2007: 47) Operationen, die ein Auseinanderklaffen, eine Unähnlichkeit schaffen. Diese Ähnlichkeitsstörung kann nach Rancière unzählige Formen annehmen. Es kann sich um das Zeigen von Pinselstrichen handeln, die unnötig sind, um zu informieren, wer auf dem Porträt dargestellt ist, eine Ausdehnung des dargestellten Körpers, um Bewegung auf Kosten der richtigen Proportionen zu zeigen, schließlich „sprachliche Gewandtheit, die Expression der Gefühle hervorhebt oder die Wahrnehmung einer Idee komplexer macht; ein Wort oder eine Aufnahme anstelle deren, die wir erwarten“ (Rancière 2007: 47, Übers. aus dem Polnischen – JK).

Sprachzeichen/Äußerungen können auch durch metaphorische Übertragung anschaulich sein. Hier wird mit den Sprachmitteln ein Bild gesetzt, das für ein anderes mentales Bild steht, ein anderes mentales Bild auslösen soll (Bild-[Inhalt/Begriff]-Bild-Verknüpfung). Hier handelt es sich um einen besonderen Fall der Ähnlichkeit und Ähnlichkeitsstörung zugleich. Der Übergang von einem Sprachbild zu einem mentalen Bild kann direkt (meist bei den konventionalisierten Bildern) oder über einen unanschaulichen Begriff erfolgen. Eine besondere Übersetzungsschwierigkeit taucht dann auf, wenn das Sprachbild eine Bildüberlappung oder auch eine Synchronie von zwei mentalen Bildern auslöst: das mentale Bild als das Andere, das mit dem Sprachbild konventionell gemeint ist, und zugleich das nicht konventionelle, bildidentische mentale Bild, wenn das Bild „bildbildlich“ (oder „bildwörtlich“) genommen wird, das heißt, wenn ein Sprachbild eine bildübereinstimmende Lesart zulässt⁴².

⁴² Ein Beispiel liefert etwa folgender Ausschnitt aus dem Gedicht *Jawa (Wachsein)* von Wisława Szymborska: *Jawa otwiera się sama [...]. Sypią się z niej świadectwa szkolne i gwiazdy,*

Eine Vorstellung ist immer subjektgebunden, subjektiv, bewusstseinsimmanent. Sie ist mitteilbar als objektives intersubjektiv verfügbares materielles Bild (Zeichnung, Gemälde etc.) oder als Sprachbild, dann jedoch nur als ein Schema, das vom Rezipienten aufgefüllt werden muss. Zum Beispiel ist der Begriff PFERD ein Schema, das im Vorstellungsakt mit sinnlichen Daten aufgefüllt werden kann. Daher ist die Vorstellung als Bild immer konkret (blaues Pferd, galoppierendes Pferd, wildes Pferd etc.). Diese Auffüllung erfolgt, wie bereits gesagt, nicht nur mit visuellen Daten, sondern mit sensuellen Daten, die sich aus unserer Erfahrung ergeben. Aber nicht nur das Gesehene und Erlebte kann in der Vorstellung vergegenwärtigt werden. Es gibt auch die imaginativen Vorstellungen, die auch mit Sprachmitteln verbildlicht werden. Diese kreativen Vorstellungen basieren zwar auf den Erfahrungen, die einzelnen Puzzle-Steinchen werden jedoch in eine neue Verbindung gebracht:

Wäre der alte Satz: „Nihil est in intellectu, quod non prius fuerit in sensu“ [...] buchstäblich und uneingeschränkt richtig, so gäbe es überhaupt nur Wahrnehmungs- und Erinnerungs-Vorstellungen; dagegen jede „Productivität“ und Originalität“ des Vorstellens müsste sich bei näherem Zusehen als bloßer Schein erweisen. – Dem gegenüber haben Erfahrungen wie die, dass z.B. der Tondichter zwar neue Melodien „componiert“, aber nicht neue Töne erfindet, zu dem Satze geführt, dass die productive Phantasie zwar nicht neue Vorstellungs-Elemente zu schaffen [...], wohl aber solche Elemente, welche ursprünglich in Wahrnehmungs-Vorstellungen gegeben gewesen waren (also kurz: „Erinnerungs-Elemente“), in neue Verbindungen zu bringen vermöge. (Höfler 1897/2005: 198f.)

Die Phantasie spielt eine ganz wichtige Rolle im künstlerischen Schaffensprozess und ist auch vom kreativen Übersetzungsprozess nicht wegzudenken. Daher sollen folgende Worte von Höfler (1897/2005: 202) ein Memento auch für Übersetzer sein:

Nur Demjenigen sprechen wir productive Phantasie zu, der nicht nur überhaupt neue, sondern der neue **anschauliche** Vorstellungsverbindungen herzustellen weiß. Dieses Moment der Anschaulichkeit ist es, dessen Mangel wir rügen, wenn wir etwa der Production eines Künstlers vorwerfen, sie sei statt aus der Phantasie aus der Reflexion hervorgegangen. (Fettdruck im Original)

wypadają motyle i dusze starych żelazek [...]. Die Entsprechung von *dusza* ist im Deutschen *Seele*, aber *dusza żelazka* heißt im Deutschen *Bügeleisenbolzen*. Karl Dedecius entschied sich für die bildwörtliche Variante und übersetzte die Stelle so: *Das Wachsein öffnet sich selbst* [...]. *Es rieseln aus ihm Zeugnisse und Sterne, es stürzen Schmetterlinge, die Seelen alter Bügeleisen* [...].

Anschaulichkeit durch die Form

In diesem Kapitel soll überprüft werden, inwiefern die Form der einzelnen WBK ihre Bedeutung beeinflusst, mit der Folge, dass eventuell durch den AT und ZT andere Bilder hervorgerufen werden. Demgemäß wird hier die Anschaulichkeit durch die Form anders – denn weiter – aufgefasst als Fix (2002) sie versteht, da sie in erster Linie die ikonische Leistung der Form betrachtet. Die Frage der Ikonizität wird natürlich nicht ausgeklammert, es wird aber die These vertreten, dass die Form einen wichtigen Beitrag zur Verbildlichung leistet und Formunterschiede Bedeutungsunterschiede sowie Bildunterschiede nach sich ziehen können¹. Damit soll gesagt werden, dass grundsätzlich Verbildlichungsdifferenzen vorliegen können, wenn Unterschiede in den Wortbildungssystemen zweier Sprachen bestehen, die z.B. das Vorhandensein oder Nichtvorhandensein bestimmter Wortbildungsmuster betreffen.

2.1. Falsche Form – falsches Bild

Aus der Tatsache, dass in der Zielsprache häufig einerseits eine breitgefächerte Palette von Entsprechungsmöglichkeiten zur Verfügung steht, diese

¹ Diese Annahme deckt sich übrigens mit der Überzeugung der Kognitiven Linguistik. Sie betrifft die Grundsatzfrage, ob die Paraphrasierung grundsätzlich möglich ist und ob zwei Nominationen verschiedenen Baus oder zwei verschiedene Sätze jemals genau dasselbe bedeuten können. Diese Frage wird von Vertretern der Kognitiven Linguistik verneint. Lakoff/Johnson (1998: 157f.) gehen auf das Problem ein und schreiben: „Dwight Bolinger hat den größten Teil seines wissenschaftlichen Arbeitens darauf verwendet, nachzuweisen, daß die Paraphrasierung im Grunde genommen unmöglich ist und daß fast jede Veränderung in einem Satz – ob es eine Änderung in der Wortstellung, im Vokabular, in der Intonation oder der grammatikalischen Konstruktion ist – die Bedeutung des Satzes verändert, wenn auch oft auf sehr subtile Weise.“ Deswegen ist ihrer Meinung nach „die *Form*, in der wir etwas sagen, ein wesentliches Element“ (ebd.).

andererseits jedoch nicht frei gegeneinander austauschbar sind, ergeben sich viele Übersetzungsprobleme und -fehler, und in deren Konsequenz falsche Bilder. Die erste Schwierigkeit scheint darin zu liegen, dass Übersetzer sich oftmals der differenten Semantik der jeweiligen AT-Einheiten bzw. ZS-Entsprechungsangebote nicht bewusst sind und sich somit bei der Wahl der Entsprechung vergreifen. Die zwei nachfolgenden Exemplifikationen illustrieren es mit falsch eingesetzten Komposita. Im ersten Beispiel liegt nicht, wie die Bildung *kanclerzgenerał* supponiert, ein additives Kompositum vor, das einen Zwitter, jemanden, der die Eigenschaften des Kanzlers und eines Generals hat, sondern ein Lexem, das den General des Kanzlers bezeichnet. Folglich sollte die Entsprechung *generał(a) kanclerza* heißen:

»Nieder mit den Märchen!« heißt die Parole des **Kanzlergenerals**. (R, 419)

„Precz z baśniami!“ brzmiało hasło **kanclerzgenerała**. (Sz, 357)

Durch die fehlerhafte Deutung der AS-Form und ihre Wiedergabe wird im ZT eine falsche Semantik profiliert und ein falsches Bild evoziert. Gleichfalls um kein additives Kompositum handelt es sich bei der Bildung *Grimmbrüder*, die in *Szczurzyca* an mehreren Stellen von Błaut als *Grimmobraćia* übersetzt wurde:

Man sagt: **Die Grimmbrüder** sind zu liberal. (R, 118)

Mówi się: **Grimmobraćia** są zbyt liberalni. (Sz, 103)

Und doch: bei aller Gegenwärtigkeit sind sich **die Brüder Grimm** als **Grimmbrüder** treu geblieben. (R, 118)

A jednak: przy całym uwspółcześnieniu **braćia Grimm** pozostali sobie wierni jako **Grimmobraćia**. (Sz, 103)

Die richtige Lösung wäre wohl in diesem Fall die gefragte Bildung als *Grimmowie* zu übertragen.

Jeziorski (1985: 190) stellt die These auf, die Auflösung der deutschen Komposita vom Typ "Verbalstamm + Substantiv" in eine Wortgruppe, oder eine andere ihnen zugrunde liegende Konstruktion, würde helfen, die richtige Übersetzungsmöglichkeit zu wählen. Diese These ist vielleicht deswegen entstanden, weil viele Übersetzer dazu neigen, AS-Substantive, besonders solche ohne lexikalisierte ZS-Entsprechungen, in die ZS mit ihren Wortbildungsparaphrasen zu übersetzen. Dieses Verfahren, nach einer Wortbildungsparaphrase zu greifen, kann jedoch fehlschlagen. Ein Beispiel für eine derartige verfehlt Übersetzungslösung habe ich wieder dem Roman *Die Rätin / Szczurzyca* entnommen, wo öfter über den Kußmund des Prinzen gesprochen wird. Das Kompositum *Kußmund* wäre ins Polnische

mit *całusne usta* zu übertragen, da das Adjektiv genauso wie die Erstkonstituente *Kuß-* unentschieden lässt, ob der Mund eine aktive oder passive Rolle beim Küssen spielt (ob es ein küssender Mund oder ein Mund zum Küssen oder ein gern geküsster Mund etc. ist), abgesehen davon, dass es eine polnische Lexikalisierung desselben Konzepts ist. Der Übersetzer setzte jedoch verschiedene andere Lösungen als Übersetzungen ein, u.a. die Paraphrase *usta do całowania*. Diese Lösung ist insofern falsch, als der Mund des Prinzen durch aktives (Wach)küssen bekannt ist, die Bezeichnung „usta do całowania“ kennzeichnet eventuell den Mund von Dornröschen. Durch den Folgesatz „Zukünftig wird niemand mehr küssen wie er“ wird das Bild im ZT vollkommen inkohärent:

Zum Schluß wurde der Prinz, der sein Dornröschen wachgeküßt hatte, [...] dergestalt in den Waldboden gestampft, daß uns [...] einzig sein **Kußmund** [...] als Fragment blieb. Zukünftig wird niemand mehr küssen wie er. (R, 449)

Na koniec Książę, który zbudził pocałunkami swą śpiącą królownę, [...] został tak dalece wgnieciony w leśny grunt, że nam [...] pozostają [...] jedynie jego **usta do całowania**. W przyszłości nikt już nie będzie całował tak jak on. (Sz, 382)

Ein weiterer Nachteil der gewählten paraphrasierenden Lösung ist, dass sie nicht überall im Text verwendbar ist. Der Übersetzer variiert die Übersetzungslösungen, wodurch es zu Beeinträchtigungen auf der stilistischen Ebene kommt und die Wiederaufnahme nicht gewährleistet ist. An einer anderen Stelle des Romans wird *Kußmund* beispielsweise wie folgt übertragen:

[...] Karzelek nieufnie pilnuje młodego człowieka z nienasyconymi **w całowaniu ustami**. (Sz, 208) (R, 241)

Ein Problem, das zu Bildunterschieden führen kann, ist die im Polnischen meist notwendige Explizierung bzw. Implizierung, da die meisten deutschen Komposita im Polnischen ihre Entsprechungen in Form von Mehrwortbezeichnungen bzw. Ableitungen haben. Diese Explizierung musste der Übersetzer auch im oben besprochenen Beispiel vornehmen.

Übersetzer explizieren aber auch häufig dort, wo es unnötig ist. Besonders anfällig für falsche Explizierung sind bildlich-expressive Bildungen. Gerade mit solchen Bezeichnungen scheinen die Übersetzer die größten Probleme zu haben. Werden sie mittels umschreibender Explikationen wiedergegeben, verlieren sie ihre Expressivität. Im folgenden Textausschnitt verwendet Jelinek die expressive Inkorporation *Geistestöter*, die der Übersetzer unnötigerweise expliziert. Die AT-Einheit und ZT-Einheit evozieren zudem verschiedene Bilder:

Die Lehrerin rät zu solider Technik, dieser weibliche **Geisttöter**. (KS, 117)

Nauczycielka doradza solidną technikę, **specjalistka od podcinania skrzydeł**. (PI, 141)

Zur adäquaten Übersetzung bietet sich hier im Polnischen gleichfalls der Entsprechungstyp der Inkorporation an, der das Erreichen derselben Expressivität ermöglicht. So könnte die Phrase im Polnischen lauten: (*ten gasiduch jeden / ten babski gasiduch!*)

Die Präferenz umschreibender explizierender Übersetzungslösungen führt dazu, dass sie auch dort gewählt werden, wo die ZS lexikalisierte Einwortentsprechungen bietet, wie etwa das Lexem *domator* als eine potentielle Entsprechung des *Stubenhockers*:

Schubert, der **Stubenhocker**, hat es [...]. (KS, 187)

Schubert, **który ciurkiem siedział w domu**, nawet jeśli [...]. (PI, 229)

Resümierend können wir feststellen, dass aufgrund falscher formaler Entscheidungen unzutreffende Bilder evoziert werden, wenn die AS-Form missinterpretiert wird, was vor allem dann eine latente Gefahr ist, wenn eine AS-Wortbildung bei der Wiedergabe zu explizieren bzw. ein anderes Wortbildungsmuster zu wählen ist. Ein anderer Grund kann die Unfähigkeit der Übersetzer sein, die entsprechenden ZS-Wortbildungsmuster oder eine lexikalisierte Entsprechung zu aktivieren, weshalb sie auf Paraphrasen ausweichen, mit der Folge von Bild- und Funktionsverlust. Dies kann vor allem bei Okkasionalismen der Fall sein, die im ZT als Umschreibungen wiedergegeben, statt kreativ nachgebildet werden. Die festgestellten Defizite betreffen damit sowohl die Kenntnisse der AS-Wortbildungsmuster, also der fremdsprachlichen, als auch der ziel-, d.h. der muttersprachlichen Wortbildungsmuster.

Daraus ist als Desiderat an die Lehre abzuleiten, dass in der Übersetzerbildung nicht nur die bewusste Anwendung von fremdsprachlichen, sondern auch von indigenen Wortbildungsmustern trainiert und internalisiert werden soll, damit künftige Übersetzer mit ihnen souverän umgehen können.

2.2. Kollision der Bildtreue und Funktionstreue

Die genaue Wiedergabe des AS-/AT-Bildes kollidiert manchmal mit den für eine Funktion typischen Formulierungsgepflogenheiten der Zielsprache. In solchen Fällen ist stets sorgfältig zu erwägen, was das oberste Ziel ist: die

Wahrung des AT-Bildes oder eine der Zielsprache entsprechende und funktionsgerechte Formulierung. Das Problem lässt sich besonders gut anhand deutscher adjektivischer Steigerungsbildungen veranschaulichen.

Das Deutsche und das Polnische haben zum Teil andersartige Mittel der morphologischen Steigerung von Adjektiven. Verschieden stark ausgebaut und dabei stilistisch relevant sind die, für das Deutsche charakteristische, Komposition, und die dem Polnischen eigene Suffigierung. Durch ihren Einsatz können besondere Wirkungen erzielt werden, diese Wortbildungsmittel dienen somit auch der Expressivitätssteigerung, vgl. *klitzeklitzelein – malusienieczki*.

Die Ergebnisse der Übersetzungsanalyse von Beispielen aus dem Roman *Die Rättin* von Grass sind ein Indiz, dass die zielsprachlichen Mittel zur Expressivitätssteigerung im adjektivischen Bereich zugunsten von Lehnübersetzungen vernachlässigt werden. So ist z.B. die Bildung *kleinfingernagellang* durch ihre Komplexität und Länge stilistisch wirksam. Ihre Übersetzung ist dagegen neutral-nüchtern und unmarkiert:

[...] nur wenige Rattenköttel **kleinfingernagellang** [...]. (R, 7)

Gdzieniegdzie nieliczne szczurze bobki **długości paznokcia u małego palca** [...]. (Sz, 7)

Eine stilistisch treffendere Lösung wäre etwa *malusienieczkie bobki / bobki malusie jak paznokietek*, in der die für die ZS typische vergleichende Wortgruppe mit der gleichfalls typischen Suffigierung zusammengeführt wird. Auch der Übersetzer von Grass verwendet manchmal diese Steigerungsmöglichkeiten: *mucksmäuschenstill* (R, 425) – *cichutko jak mysz pod miotłą* (Sz, 362). Die Suffigierung kommt als Äquivalent der Komposition jedoch im untersuchten Text relativ selten vor, hier entsprechende Beispiele:

[...] und **klitzeklein** Hoffnung beschworen hatte [...]. (R, 234)

[...] i zaklinałem **malusieńką** nadzieję ... (Sz, 202)

Wie **putzsauber** die Stadt ist. (R, 310)

Jakie **czyściutkie** jest miasto. (Sz, 265)

[...] **hauchdünne** Scheibchen für jedermann. (R, 289)

[...] **cienusieńki** plasterek dla każdego. (Sz, 248)

Bei der Suffigierung kommt zwar das AS-/AT-Bild abhanden, es werden dagegen aber andere Funktionen gewahrt, wie etwa die expressive oder die komparative.

Als Lehnübersetzungen sind Lösungen vom Typ Wortgruppe (Adv + Adv oder Adv + Adj) zu werten:

[...] **kinderleicht** [...] (R, 480) - [...] wygląda to **dziecinnie łatwo** [...] (Sz, 409)

[...] **tieftraurige** Schlümpfe [...] (R, 302) - [...] **głęboko zasmucone** smerfy [...] (Sz, 259)

Hier wird zwar das AS-/AT-Bild gewahrt, die morphologische Auflösung führt allerdings zur Abnahme der Salienz und der Expressivität. Um den stilistischen Mehrwert zu wahren, wären m.E. Alternativlösungen wie *łatwiusieńko, przesmutne* vorzuziehen.

Bei derartigen Kollisionen kann kein allgemeingültiges Übersetzungsverfahren angegeben werden. Der Übersetzer muss in jedem Fall entscheiden, ob die Funktion oder das Bild wichtiger ist. In manchen Fällen lassen sich allerdings beide wahren wie etwa im Falle von *leciuteńki jak piórko* (*federleicht*). Dass die polnischen Gradationsadjektive im untersuchten Material nur selten gebraucht wurden, ist vielleicht auch darauf zurückzuführen, dass die muttersprachlichen Wortbildungsmuster lediglich intuitiv genutzt werden, also mit ihnen – als deklaratives Wissen – nicht bewusst operiert wird.

2.3. Andere Bilder durch das Fehlen entsprechender Wortbildungsmuster in der Zielsprache

Wortbildungsprodukte sind in der Regel keine Einzelphänomene, sondern entstehen reihenweise nach bestimmten Regeln. Diese Regeln sind komplex, sie umfassen u.a. semantische, morphologische, phonologische Faktoren und werden Wortbildungsmodelle oder Wortbildungsmuster genannt. Nach Motsch gehören die Wortbildungsmuster zur Lexikonkomponente der Grammatik und sind „Muster für die Analyse komplexer **Wortzeichen** mit je spezifischen Laut- und Bedeutungseigenschaften“ (2004: 1, Fettdruck im Original) oder anders: Verbindungen von semantischen Mustern und ihren speziellen phonologisch-morphologischen Realisierungen (vgl. ebd., S.15). Nach dieser Auffassung sind im Lexikon einer Sprache zahlreiche Wortbildungen mit ihren systematischen und idiosynkratischen Eigenschaften gespeichert. Die systematischen Eigenschaften umfassen dabei allgemeine Charakteristika der Lexikoneinheiten wie ihre Fügungseigenschaften und spezielle Informationen der ihnen zugrunde liegenden Wortbildungsmuster.

Die im Lexikon enthaltenen systematischen Informationen betreffen die phonologische Form, die flexionsmorphologischen Eigenschaften, die syntaktische Wortkategorie, die syntaktische Argumentstruktur sowie die semantische Repräsentation. Die semantische Repräsentation einer Wortbildung weist mit „einem semantischen Muster für Wortbildungen und den semantischen Repräsentationen der Lexikoneinheiten, die in das Muster eingehen“ (Motsch 2004: 4) eine komplexe Struktur auf.

Die Wortbildungsmuster erlauben nicht nur, bestehende Lexikoneinheiten zu analysieren, sondern ermöglichen auch die Prospektion von Neubildungen. Es gibt dabei produktive Wortbildungsmuster, die von der Sprachgemeinschaft genutzt werden, um neue Einheiten zu kreieren, und nicht mehr produktive, nach denen sich zwar vorhandene komplexe Lexeme analysieren lassen, aber keine neuen WBK gebildet werden. Die von Motsch (2004: 19) vertretene Meinung, die nach den produktiven Wortbildungsmustern gebildeten Wörter wirkten auffällig, wenn sie nicht zum Lexikon gehören, ist allerdings zu relativieren. Offensichtlich hängt die Auffälligkeit eines okkasionell gebrauchten Neologismus davon ab, wie produktiv das ihm zugrunde liegende Muster ist. Bezüglich serienmäßig produzierter Neubildungen bei besonders virulenten Mustern spricht man von ihrer völligen Kategorialität. Diese voll kategorialen Bildungen fallen kaum als neu auf.

Das hat eine wichtige Konsequenz für die Übersetzung. Bei Ableitungen nach stark produktiven Mustern oder Komposita mit reihenbildendem Grundwort² sind die neuen Bildungen der entsprechenden Reihen häufig nicht auffällig. Im Falle der letzteren könnte es bei der Übersetzung eventuell zur Entlehnung kommen. Eine solche entlehnte Nomination, die nicht durch eine Reihe gestützt ist, wird in der Regel jedoch viel auffälliger sein, was auch eine Bildverstärkung ergeben kann.

Die Problematik der fehlenden ZS-Wortbildungsmuster soll nun an zwei Beispielen konkreter dargelegt werden. Im Deutschen bilden Komposita mit dem Grundwort *-silo* ein Wortbildungsmuster, das von DUW (2001) wie folgt beschrieben wird:

-si|lo, der, auch: das; -s, -s (ugs. abwertend): kennzeichnet in Bildungen mit Substantiven – selten mit Verben (Verbstämmen) – ein Gebäude, das zur Unterbringung einer großen Zahl von Menschen od. Dingen dient, als tristen, nüchtern-unpersönlich wirkenden Bau: Beamten-, Bücher-, Wohnsilo.

² Reihenbildung kennzeichnet u.a. neben der spezifischen, im Vergleich zur Bedeutung des entsprechenden Grundmorphems „entkonkretisierten“, „verallgemeinerten“, Bedeutung Affixoide (vgl. Fleischer/Barz 1995: 27). Fleischer/Barz (1995: 28) verzichten jedoch auf den Affixoidbegriff. Hier wird dieser Auffassung gefolgt.

Im Polnischen ist dagegen ein entsprechendes Muster nicht vorhanden. Der Übersetzer weicht auf ein nicht konnotiertes Hyperonym aus, was zu einem veränderten Bild im ZT führt:

[...] über Stadt und Land, auf **Wohnsilos** und Betonpisten. (R, 354)

[...] nad miastami i wioskami, **wieżowcami mieszkalnymi** i wybetonowanymi trasami. (R, 303)

Die Entlehnung *mieszkalne silosy* kann unverständlich sein, denn sie wird nicht durch eine Reihe gestützt und ist zudem sehr auffällig. Das Bild wird jedoch dadurch konventionalisiert und vor allem der negativen Konnotation beraubt.

Andere Schwierigkeiten können bei den Bildungen mit dem Augmentationspräfix *un-* auftreten, da es kein entsprechendes Augmentationsmuster im Polnischen gibt. Das Polnische verfügt zwar im Derivationsbereich über einen weit größeren Bestand an Augmentationsmitteln als das Deutsche, nicht jedoch über ein Präfix oder ein Suffix, das eine ähnliche Bedeutung profilieren ließe wie das augmentative *un-*. Aus dem Grunde erfordern *un-* Bildungen in der Regel eine explikative Lösung bzw. werden mit einem sinnverwandten Wort übersetzt (*Unmenge, Unmasse – ogromna ilość, Unzahl – niezliczona ilość, mnóstwo, mrowie, rzesze, Unsumme – olbrzymia suma*). Das Gleiche betrifft die Bildungen mit *un-*, in denen das Präfix das durch die Basis Bezeichnete als etwas Negatives kennzeichnet. Auch hier bieten sich meistens explikative oder sinnverwandte Lösungen an, vgl.: *Unzeit – nie w porę, Ungeschmack – zły smak, Unmensch – potwór, zły człowiek, Unsitte – zły zwyczaj, zły obyczaj, Unstern – zła gwiazda, Untat – zły, okrutny, przestępczy czyn, Untier – monstrum, potwór, Ungeist – zły duch*. In konkreten Textumgebungen bedingt das Nichtvorhandensein des entsprechenden Musters in der Zielsprache jedoch manchmal größere Übersetzungsschwierigkeiten. Wenn der Übersetzer der Herausforderung nicht gewachsen ist, sind abweichende Bilder die Folge seines translatorischen Handelns, wie das an folgender Stelle zu sehen ist:

Da fängt Klemmer noch einmal an und spielt die große A-Dur Sonate des seine Zeit überragenden Biedermeiers etwa im **Ungeist** eines deutschen Tanzes vom selben Meister. (KS, 187)

I Klemmer zaczyna od nowa i gra wielką Sonatę A-dur przerastającego swoje czasy mieszczaucha mniej więcej w **salonowym duchu** niemieckiego tańca tegoż samego mistrza. (PI, 229)

Bedient sich der AT-Autor konsequent eines Wortbildungsmusters, das in der ZS nicht vorhanden ist, um bestimmte Inhalte zu vermitteln, kann das

zu weiteren Übersetzungsproblemen führen, und gegebenenfalls Übersetzerfehler generieren, was in Kubaszczyk (2005) am Beispiel der *niedobildungen* bei Gombrowicz besprochen wird.

Resümierend kann gesagt werden, dass das Fehlen der entsprechenden Wortbildungsmuster in der ZS teils zu den objektiven (wegen der Überhöhung der Übersetzungsschwierigkeiten), teils zu den subjektiven (wegen des Kompetenzdefizits und Kreativitätsmangels des Übersetzers) Gründen für die Verschiedenheit der durch den AT und ZT evozierten Bilder zu rechnen ist.

2.4. Detailliertes Konzept vs. allgemeines Konzept (*level of specificity*)

In der Analyse der Übersetzungsleistung in Bezug auf die Wortbildung wurde festgestellt, dass sich die angebotenen ZT-Lösungen nicht selten von den AT-Einheiten im Spezifikationsgrad unterscheiden. Das detaillierte AT-Konzept weicht einem viel allgemeineren ZT-Konzept.

Bei der Änderung des Spezifikationsgrades geht die Präzision der Darstellung, aber auch ihre Anschaulichkeit verloren, manchmal auch das Innovative an der Sicht des Autors. Spezifischere Einheiten (Hyponyme), die zugunsten allgemeinerer Konzepte (Hyperonyme) aufgegeben werden, sind in der Regel Okkasionalismen oder Neologismen, die häufig Objektklassen benennen, die auf der niedrigsten Allgemeinheitsstufe unterschieden werden, vgl. Smólkowa (2001: 49). Mit anderen Worten handelt es sich bei vielen Neologismen um Benennungen für höchst spezifische Begriffe mit geringer Extension. Ein Beispiel können die von Smólkowa angeführten Mützenbezeichnungen *degolówka* („De-Gaulle-Mütze“), *leninówka* („Leninmütze“) oder Schuharten *depeszówy* („Depechestiefel“, *Springerstiefel*), *glany* (*Springerstiefel*) im Polnischen sein.

Kommen solche detaillierte Bezeichnungen im Ausgangstext vor, werden sie nicht selten im ZT gegen Bezeichnungen mit größerer Extension und geringerer Intension (*Jugendschuhe*, *Mütze*) ersetzt. Die Verwendung von derartigen Hyperonymen resultiert in der *Änderung des Spezifikationsgrades*. Dieses Vorgehen des Übersetzers illustriert das folgende Beispiel, wo der AT-Leser im Bilde ist, welche Art der Prüfung jene starke körperliche Reaktion ausgelöst hat. Dem ZT-Leser bleibt dagegen diese Information vorenthalten:

Ein klavierlicher o.ä. Kollege rast totenblaß in dieser Sekunde direkt von seiner **Übertrittsprüfung** herein, wirft sich in eine der Kabinen und kotzt in die Kloschüssel, einem Naturereignis gleich. (KS, 124)

W tej samej sekundzie wpada prosto z **egzaminu** jakiś blady jak trup kolega po fortepianie, albo i nie, rzuca się do jednej z kabin i rzyga do muszli, i jest to zupełnie jak jakieś zjawisko przyrodnicze. (PI, 151)

In der Übersetzung aus dem Deutschen ins Polnische wird die Reduzierung des Spezifikationsgrades häufig durch den Verzicht auf das Bestimmungswort des Kompositums herbeigeführt, was manchmal im Bestreben begründet sein mag, der ansonsten notwendigen Explikation auszuweichen:

Erika jagt durch Baumreihen dahin, wo schon **der Baumtod** durch Mistelsorten umgeht. (KS, 151)

Erika pędzi szpalerami drzew, wśród których już krąży **śmierć** w postaci różnych rodzajów jemioli. (PI, 184)

In bestimmten Kontexten (bei der Wiederaufnahme) werden im Polnischen unspezifizierte Bezeichnungen (Hyperonyme) bevorzugt, weil ein Zuviel an Information (ihre Wiederholung) als ein Ausdruck stilistischen Unvermögens betrachtet wird. Durch das Auslassen des Bestimmungswortes wird der ZT entlastet.

Die Änderung des Spezifikationsgrades findet gleichfalls statt, wenn es infolge der Übersetzungshandlung durch die Wahl einer zielsprachlichen WBK zur Explikation kommt. Dem Problem der Explikation ist der nächste Abschnitt gewidmet.

2.5. Explizitheitsunterschiede als Ursache der Bilddifferenzen

Vermutlich kann in jeder Sprache dasselbe Denotat mehr oder weniger explizit benannt werden. So unterscheiden sich folgende synonymische Bezeichnungen des Deutschen zunächst im Grade der Explizierung des Merkmals „Einwohner“: 1) *Ami*, 2) *Amerikaner*, 3) *Amerikabewohner/Amerikaeinwohner*, 4) *Einwohner von Amerika*.

Werden Explizitheitsgrade in einen Zusammenhang mit der Wortbildungsart bzw. Nominationsart gebracht, so ergibt sich, dass Kurzwörter am implizitesten sind und Mehrwortbezeichnungen (bzw. Wortgruppen) in der Regel den höchsten Explizitheitsgrad aufweisen. Komposita sind expliziter als Ableitungen, dafür aber impliziter als Mehrwortbenennungen. Dies hängt auch mit der Einschränkung bzw. Erweiterung der Polysemie der Konstituenten zusammen³.

³ Fleischer/Barz (1995: 17) vertreten die Meinung, dass in Falle der Komposita die Reduzierung der Polysemie der unmittelbaren Konstituenten „bei ihrer Verbindung in einer WBK“

Im Falle der AS- und ZS-Texte können Explizitheitsunterscheide demzufolge in erster Linie dort festgestellt werden, wo etwa ein Kompositum mit einer Ableitung oder einer Wortgruppe bzw. eine Ableitung mit einer Inkorporation wiedergegeben wird, wo sich also die AT- und ZT-Einheit in Bezug auf ihre (Wort-)Bildung unterscheiden. Diese Unterschiede können systembedingt sein oder auf die nichtsystembedingte Entscheidung des Übersetzers zurückgehen.

Ersteres tritt beispielsweise bei vielen polnischen Ableitungen mit dem Suffix *-ówka* ein, die im Deutschen regelmäßig explizitere Entsprechungen in Form von Komposita haben, vgl.: *aktówka* – Aktenkoffer, *wiatrówka* – Windjacke, *deszczówka* – Regenwasser, *futbolówka* – Fußballmütze, *stalówka* – Stahlschreibfeder, *siatkówka* – Netzhaut, *siatkówka* – Volleyball („Netzball“). Komposita, in denen das Grundwort explizit den Bezug bezeichnet, sind im Deutschen häufig auch Entsprechungen der polnischen, Physisches bezeichnenden, Substantivierungen, in denen der Bezug (aufgrund der Ellipse) nur implizit vorhanden ist, vgl: *okostna* – Knochenhaut, *ochrzęstna* – Beinhaut, *pomidorowa* – Tomatensuppe, *mielone* – Hackfleisch. Die deutschen Komposita haben andererseits im Polnischen häufig eine explizierende Entsprechung. Sie werden mit Mehrwortbezeichnungen wiedergegeben (vgl. Engel et al. 1999: 750ff.): *Zahnbürste* – *szczoteczka do zębów*, *Schreibmaschine* – *maszyna do pisania*. Bei der Wiedergabe der deutschen Komposita mit den Mehrwortbezeichnungen muss die „Relationskomponente“⁴ (Käge 1980: 15) expliziert werden.

Die deutschen Inkorporationen werden bei der Wiedergabe entweder zu Mehrwortbezeichnungen expliziert (*Wärmeleiter* – *przewodnik ciepła*, *Kirchgänger* – *chodzący do kościoła*) oder zu Ableitungen impliziert (*Büchsenmacher* – *puszkarz*, *Bürstenmacher* – *szczotkarz*, *Pinselmacher* – *pedzlarz*, *cholewkarcz* – *Schaftmacher*, *Puppenmacher* – *lalkarz*, *Seidenspinner* – *jedwabnik*).

Diese, hier nur stichprobenweise angegebenen, in den beiden Sprachsystemen begründeten, Unterschiede können sich auf die Verbildlichung aus-

erfolgt, oder die Polysemie beseitigt wird (*Zugunglück*). Dies gilt m.E. jedoch nur für Lexeme. Bei der Affigierung lässt sich dagegen die gegenläufige Tendenz feststellen (vgl. Schröder 1979: 289).

⁴ „Ob es sich bei Polizeischutz um Schutzmaßnahmen durch die Polizei oder aber für die Polizei, analog zu Personenschutz, handelt; ob mit Palestinaflüchtling ein Flüchtling aus oder nach Palästina gemeint ist; dass mit Straßenkreuzung die Kreuzung mehrerer, hingegen mit Straßeneinmündung das Einmünden nur einer Straße gemeint ist – das Wissen über die unterschiedlichen und spezifischen semantischen Beziehungen zwischen den Konstituenten dieser vollmotivierten Zusammensetzungen ist unabdingbar für deren Verständnis, neben der Kenntnis von Gliederinhalten und Stellungskomponente. Ich nenne diesen Faktor, der bei der Dekodierung jedes Kompositums beachtet werden muß, Relationskomponente.“ (Käge 1980: 14f.)

wirken. Zwar ist zu beachten, dass im Falle der Lexeme eine bestimmte Vorstellung mit der lexikalisierten Bedeutung der WBK verknüpft ist, daher greift der durchschnittliche Hörer/Sprecher einer Sprache nicht auf die Wortbildungsbedeutung einer WBK zurück, sondern versteht das Lexem global und vergegenwärtigt sich die Bedeutung beispielsweise in Form der Vorstellung eines Prototyps. Deswegen ist bei den lexikalisierten WBK durchaus Henzen (1958/1981: 60) zuzustimmen, wenn er schreibt:

Der Deutsche nennt und hört zwar den Raum mit in *Schlafräum* und die Kanne in *Gießkanne*, *Teekanne*. Der Franzose nennt diese Dinge nicht, er versteht sie aber ebenso sehr und wohl nicht um ein Jota anders mit in *dort-oir*, *arrosoir* und *thé-ière*. Nichts wäre verkehrter als die Annahme, die Ableitung *dortoir* und die Zusammensetzung *Schlafräum*, *-saal* vermöchten, muttersprachlich genommen, abweichende Vorstellungen zu erwecken. [...] Das Suffix erscheint somit über eine bloß ableitend-einordnende Funktion hinaus gerade als entscheidender Träger der besonderen gegenständlichen Vorstellung.

Was hier am Beispiel des Französischen erörtert wird, gilt gleichermaßen fürs Polnische, wo *kwiaciarnia* und *Blumengeschäft*, *sypalnia* und *Schlafzimmer* nicht verschiedene Vorstellungen nur aufgrund dessen evozieren werden, da es sich einmal um eine Ableitung, und einmal um ein Kompositum handelt. Henzen relativiert jedoch das Problem im Weiteren, wo er anmerkt: „Andererseits erhalten nun freilich die deutschen Komposita mehr Profil (*Schlafräum*, *-saal*, *-zimmer*) und eine größere Genauigkeit in der Bezeichnung (*arrosoir* kann auch andere Vorrichtungen zum Begießen als die Gießkanne bezeichnen).“ (S. 61)

Das oben Ausgeführte bedeutet jedoch nicht, dass im Falle der lexikalisierten WBK die durch die Morphologie bewirkte Explizitheit/Implizitheit völlig irrelevant ist. Sie ist dort wichtig, wo die potentielle Wortbildungsbedeutung gegen die lexikalisierte Bedeutung aktiviert wird, wo es also zur Bildüberlappung kommt, was besonders gerne in Wortspielen betrieben wird. Durch ihre implizite Bedeutungsstruktur (Ausparung des Prädikats) sind die mit *-arz* abgeleiteten Derivate des Polnischen mehrdeutig und können unterschiedlich gelesen werden. Ein *koszykarz* ist z.B. ein Körbler oder ein Basketballspieler. Ein *żabkarz* hätte neben dem Brustschwimmer auch Froschzüchter oder Froschliebhaber sein können und *pajęczarz* ist kein Spinnenzüchter, sondern Schwarzhörer. Diese Mehrdeutigkeit macht sich Gombrowicz im folgenden Textabschnitt zunutze:

Jeżeli nie chcesz być **lekarzem**, bądźże przynajmniej **kobieciarzem** bądź **koniarzem**. (F, 7)

Wenn du nicht **Arzt** werden willst, sei wenigstens ein **Weiberhengst** oder ein **Pferdejockey** (F, 9)

Der Sinn der Aussage ist in etwa: Willst du keinen ernsten, angesehenen Beruf ergreifen, so suche dir doch einen „Quasi-Beruf“ aus, entwickle eine Leidenschaft für irgendetwas. Der Satz lebt aus der Implizitheit und der dadurch verursachten Mehrdeutigkeit. Dies geht in der deutschen Übersetzung völlig verloren, der Satz ist nicht mehr witzig, die Spannung ist weg. Hätte der Übersetzer, der doch im Deutschen explizieren musste, eine andere Wahl, als den Verlust hinzunehmen? M.E. hätte er eine bessere Lösung finden können, wenn er die Funktion richtig erkannt hätte. Eine alternative Lösung wäre etwa: *Wenn du nicht ein Ämterjäger werden willst, dann sei doch ein Schürzenjäger oder ein Autogrammjäger.*

Die Notwendigkeit der Wiederholung einer Konstituente lässt sich mit einer der zwei Grundbedingungen erklären, die nach Raskin (1985: 99) ein Text erfüllen muss, „to be funny“: mit dem „script overlap“, dem Überlappen (vgl. dazu auch Hohenhaus 1996: 305).

Die notwendige Explizierung kann, wie im folgenden Beispiel, zur Unübersetzbarkeit führen, weil die Explizierung das Wortspiel des sich aus der Doppelbödigkeit ergebenden Reizes beraubt (vgl. auch das Wortspiel in der Abb. 5):



Abb. 13 „Frauenvolleyball“ („Frauennetzkampf“)⁵

⁵ Quelle: <http://radektczew.w.interia.pl/obrazki.htm>, abgerufen am 8.09.2010.

Die „größere Genauigkeit in der Bezeichnung“, die mal die eine, mal die andere Sprache betreffen kann, kann Verbildlichungsunterschiede und Übersetzungsprobleme bewirken. So ist den deutschen Inkorporationen *Korbmacher* oder *Besenbinder* zu entnehmen, dass es sich um Handwerker handelt, die in der Basis genannten Produkte herstellen, während ihre polnischen Entsprechungen *wikliniarz* und *miotlarz* auch als Verkäufer von diesen Produkten gedeutet werden könnten. Im Falle der lexikalisierten Bezeichnungen dieser Art wird das richtige Verständnis durch die Lexikalisierung und den Kontext in der Regel gesichert:

Getreu der Grimmschen Fassung setzen die armen Eltern, **Korbmacher** oder **Besenbinder**, mehrmals ihre hungernden Kinder aus. (R, 128)

Zgodnie z wersją Grimmów biedni rodzice, **wikliniarze** czy **miotlarze**, kilkakrotnie próbują pozbyć się głodujących dzieci. (Sz, 112)

Dagegen kann bei den Okkasionalismen u.U. ein allgemeineres oder genaueres („detailreicher“) Bild evoziert werden. So ist in gewissem Sinne das Übersetzungsangebot im folgenden Satz als eine Einengung zu betrachten, da diese Nomination auch einen *Vakuumsforscher*, *Vakuumsfachmann* oder einen *Vakuumspezialisten* bezeichnen kann:

Statek ten, pod dowództwem doświadczonego **próżniarza** [...] wiół drobnicę dla Areklandrii [...]. (DG, 29)

Dieses Raumschiff, das unter der Leitung des erfahrenen **Vakuumsfliegers** [...] stand, hatte Stückgut für Areklandrien [...] geladen. (ST, 55)

Die Ableitung *próżniacz* könnte hier allerdings auch als *Vakuumsler* übertragen werden, weswegen die Verbildlichungsunterschiede in diesem Fall durch die Übersetzerentscheidung bedingt sind.

Gerade Okkasionalismen sind gegen Veränderungen des Explizitheitsgrades besonders anfällig, da eine bestimmte Vorstellung durch die Wortbildungsbedeutung der okkasionellen WBK erst kreiert wird. Daher erweisen sich hier explizitere Varianten in der Regel als anschaulicher, was auch Henzen (1958/1981: 60) nicht bestreitet: „Beim Akt der Neuschöpfung mag man grundsätzlich mit Jaberg (mündl.) dem Kompositionsverfahren stärkere Anschaulichkeit zuerkennen“, da „überhaupt die Vergegenständlichungskraft einer schöpferischen Phantasie den Automatismus einer anerworbenen Wortbildungsweise übersteigt“.

Neben den besprochenen Fällen der unbegründeten Explizierung kann es auch zur misslungenen Implizierung kommen, die sich auch auf die Anschaulichkeit auswirkt. Es soll an einem Beispiel veranschaulicht werden, wo der Übersetzer impliziert, anstatt zu explizieren. In *Ferdynand* verwen-

det Gombrowicz den systemkonformen Okkasionalismus *czystościowiec* (*czysty*, dt. *rein*). Diese Bildung knüpft durch ihr Suffix an eine prototypische Basis mit der Bedeutung 'Anhänger einer Idee' an, daher sollte man diese Einheit als 'Anhänger der Reinheitsidee' interpretieren. Bei der Übersetzung ins Deutsche entscheidet sich der Übersetzer jedoch für eine Substantivierung. Infolge dessen erweist sich seine Lösung als nur teilweise äquivalent, denn 'die Reinen' sind ja bloß diejenigen, die 'rein' sind (Eigenschaftsträger), die Bedeutung 'Anhänger einer Idee' wird somit nicht profiliert. Mithilfe der Adjektivsubstantivierung werden zwar im Deutschen auch Bezeichnungen von Mitgliedern und Anhängern von Fraktionen und Gruppierungen wie etwa *Grüne, Linke, Rechte* gebildet, die Bedeutung des Ideenanhängers ist allerdings beim Gebrauch einer okkasionellen Substantivierung weniger explizit, es kommt also in der Übersetzung zur Bedeutungsneutralisierung. Zusätzlich wird die 'Anhänger'-Bedeutung im Deutschen durch andere Substantivierungen in unmittelbarer Nachbarschaft geschwächt. Dies wäre zu vermeiden, wenn sich der Übersetzer der okkasionellen Ableitung *Reinisten* bedient hätte:

W ogóle bezwzględność, z jaką uczniowie tępili wrogię sobie gatunki młodości była nadzwyczajna, **czystościowcy** nienawidzili **brudnych, nowocześni** brzydzili się **staromodnymi** i tak dalej. (F, 125)

Überhaupt war die Rücksichtslosigkeit, mit der die Schüler die ihnen feindlichen Arten der Jugend bekämpften, ganz außerordentlich; **die Reinen** haßten **die Schmutzigen, die Modernen** verabscheuten **die Altmodischen** und so weiter. (F, 153)

Durch die Implizierung im ZT evozieren die beiden Nominationen andere Bilder.

Die Explizierung hängt auch mit der Perspektive zusammen (vgl. Kap. 1). Viele deutsche Komposita lassen die Perspektive, aus der die Szene betrachtet wird, unausgedrückt. In der Übersetzung ins Polnische muss dagegen wegen der notwendigen Explikation die Perspektive festgelegt werden. Dies sei an einem einfachen Beispiel erläutert. Das deutsche Kompositum *Getränkedose* kann sowohl eine Dose bezeichnen, die mit Getränken abgefüllt werden soll, abgefüllt ist oder einmal war:

Getränkedosen - puszki **po** napojach
 puszki **do** napojów / **na** napoje
 puszki z napojami

Dies muss der Übersetzer in Betracht ziehen, um richtig zu explizieren:

Überall ist der Boden übersät **mit leeren Getränkedosen**, Wettscheinen und sonstigem Abfall, den die Natur nicht verdauen kann. (KS, 133)

Wszędzie ziemia usłana jest **puszkami po napojach** kuponami loterii i innymi śmieciami, których natura nie potrafi przetrawić. (PI, 162)

Dieses Beispiel zeigt gleichzeitig, dass auch im Deutschen häufig zusätzlich im Kontext präzisiert (expliziert) wird, hier durch das Adjektivattribut *leer*. Dieses Adjektiv kann im Polnischen weggelassen werden, denn das Leersein wird präsupponiert.

Es gibt allerdings auch Fälle, in denen sich die Explikation der Perspektive ausschließlich auf das Weltwissen des Übersetzers stützen kann. Im folgenden Textausschnitt, der eine Mole beschreibt, wird von dem Leser aufgrund der Alltagserfahrung die Bierdose als eine leere Dose gedeutet, denn leere Bierdosen werden, wie man weiß, häufig hingeworfen und rollen dann einfach im Wind vor sich hin, der Kontext enthält dazu keine Zusatzinformation:

Ein paar Leute auf der Mole, Müßiggänger wie ich. Ein junger Schwarzer mit Fahrrad fährt Slalom. Ein Paar, das umschlungen auf der äußersten Planke sitzt als Schattenriß. Ein Alter mit Hund. Ein anderer Hund ohne Herrn. Die langen dicken Taue aus Hanf. Eine Bierdose, die im Wind zu rollen beginnt. (M, 14)

[...] **Puszka po piwie**, która zaczyna toczyć się na wietrze. (M, 15)

Die Notwendigkeit zu explizieren führt allerdings manchmal dazu, dass der Übersetzer, wie im nächsten Beispiel, eine falsche Perspektive wählt:

Das Kleidergeld war für die Sparkasse bestimmt! (KS, 8)

Pieniądze za sukienkę były przeznaczone do kasy oszczędności! (PI, 6)

Es wäre zwar richtig, beim Überreichen des Geldes zu sagen, es sei das Geld für das Kleid (*za sukienkę*), aber in dem Kontext, wo das Geld schon ausgegeben wurde, sollte der Übersetzer entweder implizieren und sagen „(dieses) Geld“ oder eben deutlicher explizieren: „Pieniądze wydane **na** sukienkę“ (*das für das Kleid ausgegebene Geld*)⁶.

Als Fazit ist festzuhalten, dass wegen der Explizierung bzw. Implizierung andere Bilder hervorgerufen werden können. Es kann sich dabei um Bilder handeln, die konkreter, detailreicher (Explizierung) oder allgemeiner, schematischer (Implizierung) sind. Fehler bei der Explizierung können neben falschen Bildern auch u.a. Perspektivierungsunterschiede bewirken.

⁶ *Kleidergeld* ist eigentlich Geld für Kleidung im Allgemeinen, an der Stelle handelt es sich tatsächlich um für ein Kleid ausgegebenes Geld. Eine genauere Übersetzung könnte hier lauten: *pieniądze wydane na ciuchy*.

2.6. Ikonizität

Die Verknüpfung aufgrund der Ähnlichkeit ermöglicht Zeichen, Konzepte und Erfahrungen miteinander in Verbindung zu bringen. Es geht um Fälle mit ikonischen Zeichen, die auf etwas Außersprachliches verweisen, das dem Zeichen selbst in irgendeiner Weise ähnelt. Das „Maß der Ähnlichkeit zwischen dem Ikon und seinem Referenzobjekt“ (Bußmann 1990: 323) wird als Ikonizität⁷ bezeichnet.

Bildhafte, einfache Ikonizität liegt vor, wenn der Signifikant „seine (lautliche, visuelle, plastische) Form unmittelbar vom Signifikatum (*summen, quaken, glitzern...*)“⁸ (Römer 2006: 4) übernimmt.

Mit der **phonologischen Ikonizität** wird nach De Cuypere (2008: 107) die Beziehung „between the sound of language and the world referred to“ verstanden. Die Bezeichnung *phonologische Ikonizität* kann allerdings insofern irreführend sein, als sie ein weites Spektrum an Phänomenen abdeckt, neben den Phonemen auch „phoneme clusters (phonesthemes and submorphemes) and, on a more general level, prosody“ (De Cuypere, ebd., vgl. auch Hinton/Nicholas/Ohala 1994). Masuda (2002)⁹ teilt die phonologische Ikonizität weiter in die direkte und indirekte ein. Die direkte phonologische Ikonizität kann lexikal oder nichtlexikal sein, die indirekte umfasst assoziative und phonoästhetische Ikonizität. Die direkte phonologische Ikonizität wird wie folgt definiert: „wenn der Referent ein Laut/Geräusch ist, repräsentiert ihn/es der gesprochene Laut durch direkte Nachformung, m.a.W., der sprachliche Laut bildet den nichtlingualen Laut direkt ab“ (Masuda 2002: 5, Übers. – JK). Mit der direkten phonologischen Ikonizität sind wir im Falle der klassischen Onomatopöie konfrontiert. In ihrem Fall spricht man von der „natürlichen Motivierung“ (Bußmann 1990: 545). Bei dieser geht es nicht nur um bloße Nachahmung von artefaktischen und Naturlauten, sondern auch um gezielte Wortbildung, die von der einfachen Lautimitation bis zur Lautsymbolik reicht, vgl. Bußmann (1990: 545), Lewandowski (1985: 733).

Nichtlexikale direkte phonologische Ikonizität nutzt „phonetic characteristics of the language to imitate a sound without attempting to produce recognizable verbal structures“ (Attridge 1988: 136, zit. nach De Cuypere 2008: 108). Sie wird besonders häufig in Comicstrips verwendet. Lexikale direkte phonologische Ikonizität fügt sich dagegen den phonotaktischen Regeln der entsprechenden Sprache. Deswegen nimmt man bei den

⁷ Ein von Morris geprägter Terminus, vgl. Bußmann (1990: 323).

⁸ Wenn auch die visuelle, plastische Ikonizität relativ selten und dadurch marginal ist, so gibt es in poetischen Texten interessante Beispiele dafür, vgl. Wyslouch (2001).

⁹ Hier referiert nach De Cuypere (2008).

lexikalischen Onomatopöien nur partielle Ikonizität an (vgl. De Cuypere 2008: 108).

Das gleiche akustische Bild kann sprachlautlich verschieden interpretiert werden und jedes onomatopoetische Wort „is grounded in a historical language and thus essentially conventional“ (De Cuypere 2008: 109); daher sind Fehldeutungen und Fehlübersetzungen möglich.

Obwohl sich in beiden Sprachen verbale onomatopoetische Wortbildungsmuster herausgebildet haben, die Tätigkeiten beschreiben, denen verschiedene von Tieren und Menschen hervorgebrachte Geräusche und Laute zugrundeliegen, die dann zur WB-Basis werden, so z.B. die lexikalisierten *miauen* „einen wie »miau« klingenden Laut von sich geben“ (DUW 2001) – *miauczeć*, *röcheln* (*charczeć*), u.v.a.m., oder die okkasionellen (nur umgangssprachlich gebrauchten¹⁰) *wauwauen* (*hauczeć*), *apsikać* (*niesen*) etc., können die Übersetzer nicht immer auf sie zurückgreifen. Besonders verwunderlich ist es, wenn der Basislaut in beiden Sprachen genauso wahrgenommen und der von ihm abgeleiteten Bildung dieselbe Semantik zugeschrieben wird, wie das der Fall der lautnachahmenden Interjektion *ach* veranschaulicht, die in den beiden Sprachen „Ausdruck der Verwunderung, des [freudigen] Erstaunens, des Unmuts“, „des [ironischen] Bedauerns“ oder „des Schmerzes, der Betroffenheit, des Mitleids“ etc. (DUW 2001) sein kann. Auf dieser Basis wird von Lem der Okkasionalismus *achnąć* gebildet, der sich in eine ganze Wortbildungsreihe gesellt (*szczeknąć/hauknąć*, *miauknąć*, *jęknąć*, *stęknąć*¹¹ etc. – einmal den entsprechenden Laut von sich geben):

I rzeczywiście, aż **achnęli** [...]. (Cyb, 117)

Und tatsächlich, sie schauen und **ringen nach Luft vor Erstauen** [...]. (Kyb-JR, 154)

Die Folge der Explikation ist die Bilddifferenz – hier könnte man vom onomatopoetischen Bild sprechen, von der **onomatopoetischen Anschaulichkeit**, der der ZT entbehrt.

Neben der einfachen Lautimitation ist die Lautsymbolik¹² zu erwähnen, die auch bei der Wortbildung eine Rolle spielt. Um die Lautsymbolik geht es bei der indirekten phonologischen Ikonizität. Hier ist der Referent nicht ein

¹⁰ Sowohl *hauczeć* als auch *wauwauen* werden in der Umgangssprache häufig gebraucht, vgl. etwa den Beleg aus dem Internet „co by było gdyby pies umiał miauczeć, a kot **hauczeć**?“. Sie wurden aller Wahrscheinlichkeit nach aus der Kindersprache übernommen wie auch das okkasionelle *apsikać*, Beleg nach Lubińska (2004): *Neologizmy dziecięce – wynik nieporadności językowej czy objaw geniuszu?*

¹¹ *Szczekać* – bellen, *miauczeć* – miauen, *jęczeć* – wimmern, *stękać* – stöhnen.

¹² Der Lautsymbolik wurde vor allem in der psychologischen Forschung besondere Aufmerksamkeit geschenkt.

akustisches Signal, sondern beispielsweise eine Empfindung, eine Bewegung, ein Gefühl oder eine Eigenschaft (z.B. Größe, Entfernung, Farbe, Form), wobei die Verbindung zwischen dem Sprachzeichen und dem Objekt indirekt und metaphorisch ist, vgl. De Cuypere (2008: 109). Die wichtigste Hypothese der Untersuchungen zur Lautsymbolik ist, dass eine „Ähnlichkeitsbeziehung zwischen Sprachlauten und Sinneseindrücken besteht, die als überindividuell, wenn nicht sogar universell anzusehen sind“ (Bußmann 1990: 439). So wird behauptet, dass beispielsweise hohe, vorn artikulierte Vokale, z.B. [i] mit dem Kleinen, Scharfen und Hellen assoziiert werden, wohingegen tiefe Vokale, z.B. [a], eher mit dem Großen, Dunklen und Stumpfen. Die Befürworter der lautsymbolischen Hypothese führen Experimente von Sapir (1929) und Köhler (1947: 225) an, in denen Versuchspersonen künstlichen Wörtern Bedeutungen zuordnen sollten. Im Experiment von Sapir (1929) entschieden sich 80% der befragten Personen für *mil* als Bezeichnung für ein kleines und *mal* für ein großes Objekt. Im Experiment von Köhler wurde einer spitzen Strichfigur vom überwiegenden Teil der Untersuchten die Bezeichnung *takete* und einer runden die Bezeichnung *maluma* zugeordnet. Die Untersuchungen zu natürlichen Sprachen haben allerdings keine eindeutigen Ergebnisse gebracht. Es lassen sich zwar viele Beispiele finden, die die These stützen, es lassen sich aber auch genauso viele Gegenbeispiele anführen. Dies kann nach Masuda (2002: 26) darin begründet liegen, dass die Lautgestalt und die Bedeutung der Wörter der natürlichen Sprachen von vielen verschiedenen Faktoren beeinflusst werden, was auf die Nonsense-Wörter nicht zutrifft.

Gombrich (1961²: 370f., zit. nach Jakobson/ Waugh 1986: 208f.) ist der Meinung, dass „das Problem der synästhetischen Äquivalenzen nicht mehr peinlich willkürlich und subjektiv aussieht, wenn wir hierzu unser Augenmerk nicht auf die Ähnlichkeit der Elemente, sondern auf die Strukturverhältnisse in einer Skala oder Matrix richten“. Um zu beweisen, dass Synästhesie auf Relationen gründet, bedient er sich folgender anschaulicher Argumentation. Er denkt sich ein „Gesellschaftsspiel“ aus:

Es besteht darin, daß man das einfachste denkbare Medium schafft, in dem Relationen noch ausgedrückt werden können, also eine Sprache von bloß zwei Wörtern – nennen wir sie *ping* und *pong*. Wenn diese alles wären, was wir hätten und wir müßten einen Elefanten und eine Katze bezeichnen, was wäre *ping* und was *pong*? Ich glaube, die Antwort ist eindeutig. Oder heiße Suppe und Eis? Für mich zumindest ist Eis *ping* und Suppe *pong*. Oder ein Rembrandt und ein Watteau? Sicherlich wäre in diesem Fall der Rembrandt *pong* und Watteau *ping*. Ich behaupte nicht, daß es immer klappt, daß zwei Bausteine genügen, um alle Relationen zu kategorisieren. Wir finden Leute, die sich über Tag und Nacht und männlich und weiblich nicht einig sind, aber vielleicht könnte man diese Unstimmigkeiten reduzieren und Stimmigkeit herstellen, wenn man die Fragen anders stellen würde: hübsche Mädchen sind *ping* und Matronen sind *pong*, es kann davon abhängen, welchen Aspekt der Weiblichkeit der Betreffende sich vorstellt.

Dass bestimmte Laute und Lautkombinationen gewisse Vorstellungen hervorrufen können, kann gezielt bei der Wortschöpfung sowie bei der poetischen (künstlerischen) Verwendung der Lexeme genutzt werden. Ein Beispiel für assoziative phonologische Ikonizität kann das Adjektiv *wypukły* im Gedicht *Kobiety Rubensa*¹³ von Szymborska sein, in dem die Verbindung vom bilabialen Explosivlaut [p] und dem gerundeten Vokal [u] die Wölbungen ikonisch unterstreicht:

Albowiem nawet niebo jest wypukłe,	Konvex ist sogar der Himmel,
Wypukli aniołowie i wypukły bóg –	konvex sind Engel und Gott –
Febus wąsaty, który na spoconym	Phöbus mit Schnurrbart, der auf einem
Rumaku wjeżdża do wrzącej alkowy.	schwitzenden
	Roß in den kochenden Alkoven reitet.

Die assoziative phonologische Ikonizität ist im ZT nicht gewahrt, da das Adjektiv *konvex* zu *gewölbt* zwar in der Relation der Synonymie steht, jedoch durch offenes *o* und offenes ungerundetes *e* die Wölbung nicht phonetisch nachformt. Wegen des bilabialen Explosivkonsonanten *b* und dem gerundeten offenen Vokal *ö* wäre aus den Ikonizitätsgründen *gewölbt* vorzuziehen. Dagegen sind in einer anderen Strophe die Substantivierungen *płaskie* und *Flache* in Bezug auf die assoziative phonologische Ikonizität voll äquivalent, da die Lautverbindungen *płas-* und *flach-* [flax] die gleichen lautsymbolischen Assoziationen durch die entsprechenden nichtgerundeten Vokale (*a*) und die Artikulation der Konsonanten in Gang setzen:

Trzynasty wiek dałby im złote tło. [...]. Ten siedemnasty nic dla **płaskich** nie ma.

Das dreizehnte Jahrhundert hätte ihnen goldenen Grund gegeben, [...]. Dieses siebzehnte hat für **die Flachen** gar nichts übrig.

Neben der assoziativen wird auch die phonoästhetische phonologische Ikonizität unterschieden, die zugleich auch als eine Unterart der morphologischen Ikonizität betrachtet werden könnte (vgl. De Cuypere 2008: 113). Den Terminus *Phonoästhem* gebrauchte Householder (1946: 83), Bolinger (1965) verwendete hingegen für „Zusammenstellungen von Phonemen, die einer Reihe von Wörtern gemeinsam sind und auf eine stärkere oder vagere semantische Wechselbeziehung hindeuten“ (Jakobson/Waugh 1986: 218) den Terminus *submorphemische Differenzierer*.

Ein Phonästhem ist „a submorphemic sound cluster which is related to a certain meaning based on association with similar sound meaning clusters in

¹³ In diesem Gedicht versucht Szymborska die Barockästhetik in der Malerei sprachlich wiederzugeben, das Gedicht ist damit intendiert lautsymbolisch und synästhetisch.

other words“ (De Cuypere 2008: 113). Dabei werden kontinuierliche und diskontinuierliche Verbindungen in Betracht gezogen, z.B. die Verbindung /str-p/ (*strip, strap, strophe*) oder /ash/ (*clash, flash, gash, smash*) im Englischen. Die phonoästhetische Ikonizität ist sprachabhängig.

Dressler (2005: 269) weist darauf hin, dass im Bereich der Wortbildung die sog. Echowörter wie *zigzag* (*Zickzack*) im höchsten Maße ikonisch sind: „the repetition of the consonantal frame z_g diagrams repetitions in the word’s meaning, the change of the vowel symbolizes metaphorically change of direction.“

Man kann die These aufstellen, dass bestimmte Suffixe des Polnischen wegen ihrer unangenehmen Lautgestalt negativ konnotiert werden. Hier sind vor allem die Verbindungen von Frikativa mit dem Vokal [i] / [y] gemeint, wie sie in *-ica* (*-yca*), *-isko* (*-ysko*), *-iszcz*e (*-yszcz*e) realisiert werden. Die zwei letztgenannten dienen der Augmentativbildung. In dieser kann eine Korrelation zwischen etwas Großem und Furchteinflößendem gesehen werden, was die Lautung unterstützt (*zamek* : *zamczysko*, *wiatr* : *wietrzysko*). Auch diese **lautsymbolische Anschaulichkeit** ist eine Bildkomponente. Wird sie im ZT nicht wiedergegeben, wird das im ZT kreierte Bild andere Assoziationen wecken:

Narodzili się Stalooicy i zbudowali **maszynę**, która zbudowała **maszynisko**, które zbudowało **maszyniszcz**e, że się co bliższe gwiazdy musiały cofnąć. (Cyb, 114)

Die Stahlgmitten hielten Kriegsrat; dann bauten sie einen **Mechanismus**, der seinerseits einen derartigen **Megalomechanismus** konstruierte, dass die nächstliegenden Sterne vor ihm zurückweichen mussten. (Kyb-JR, 149)

Hier hat der Übersetzer die Funktion der im AT eingesetzten Sprachmittel eindeutig nicht erkannt. Erstens erfolgt die Neutralisation bereits infolge des unbegründeten Ersetzens der Maschine durch den Mechanismus, wodurch die lautsymbolische Wirkung abgeschwächt wird, weil der Sibilant [ʃ] fehlt. Zweitens konzentriert sich der Übersetzer nur auf die Wiedergabe der Semantik, d.h. der augmentativen Bedeutung. Dabei führt er für die zwei polnischen Substantive in den ZT nur das Substantiv *Megalomechanismus* ein. Diese Lösung ist unbefriedigend, denn das Konfix *megalo-* ist zum einen wenig produktiv (*Megalomanie, Megalopolis*) und stellt eher Assoziationen zum Größenwahn als zum Riesigsein her, zum anderen, weil die für die Bildkonstitution wichtigen Assoziationen mit dem Ungeheuren, Erschreckenden ausbleiben. Auf die Frage, wie man das Übersetzungsproblem hier lösen könnte, komme ich noch zurück.

Neben der einfachen Ikonizität gibt es andere Formen der ikonischen Motivierung, die als „Prinzipien der Ikonizität“ (Haiman 1980) bezeichnet

werden, darunter sind vor allem das Quantitätsprinzip, das Abfolgeprinzip und das Abstandsprinzip zu berücksichtigen.

Das Quantitätsprinzip besagt, dass formale Komplexität mit der konzeptuellen Komplexität korrespondiert oder dass „markierte Formen mit markierten Inhalten und Bedeutungen korrespondieren“ (Pusch 2001/2008: 12). Mit anderen Worten: es bezieht sich darauf, dass mehr „Form“, mehr sprachliches Material, mit mehr „Inhalt“, Bedeutung, assoziiert wird. Ein typisches Beispiel ist die Dehnung von Vokalen als ein Mittel zum Ausdrücken, dass das Gemeinte besonders groß ist (*taaaka ryba – sooo ein Fisch*). Auch das Anhängen der Pluralmorpheme wird als Realisierung des Quantitätsprinzips erachtet.

In der Wortbildung kann dieses Prinzip beispielsweise in der Reduplikation sichtbar werden, besonders in den sog. Selbstkomposita, wie das *Jetzt-jetzt* von Grass, oder das ungewöhnliche *wegweg* von Janosch, die der Verstärkung, der Intensivierung dienen¹⁴. Mit dem Quantitätsprinzip lassen sich auch die von Elsen (2004: 151) zitierten Janosch-Bildungen erklären, die „wegen der Doppelmarkierung auffallen, z.B. *blitzschnelleilig, stockfinsterdunkel, streichholzhaarnadelscharfgenau, Polizeioberoberwachtmeister*“. Besonders die letzte Bildung unterstreicht das Prinzip – mehr Form, mehr Inhalt, hier: Wichtigkeit, da der damit bezeichnete Polizist „sich sehr wichtig nimmt“ (ebd.). Denselben Zweck der Intensivierung erfüllt etwa die Doppelung von Steigerungspräfixen in *przenajszlachetniejszy* oder *przenajmieszniejszy* (Szymborska *Miniatura średniowieczna*) bzw. die Mehrung von Diminutivsuffixen *stodziuteńki, milusieńki* oder *Bücheleinchen, Omimamelinileinchen* (Janosch, zit. n. Elsen 2004: 154). Besonders Hypokoristika, zu denen die letztgenannte Bildung zählt, liefern augenfällige Beispiele für das ikonische Quantitätsprinzip: je mehr Liebe, desto mehr Diminutivmorpheme (*Mój misieńku! Mein Bärchenlein!*), was wiederum im Polnischen viel ausgeprägter ist als im Deutschen. Das Deutsche realisiert jedoch das Gleiche mit den ihm eigenen Mitteln, etwa kommt die entsprechende ikonische Verlängerung der Form durch ein Bestimmungsglied des Kompositums zustande: *mein Süßbärchen – mój misiaczek*).

Dressler (2005: 269), in Anlehnung an Mayerthaler (1981) sieht in dem Subparameter der *Konstruktionsikonizität (construational iconity)* die wichtigste Erscheinungsform der morphologischen Ikonizität. Während die Hinzufügung eines formalen Elements (des Suffixes) zu *denominate* in *denominat-or*

¹⁴ Auch im Polnischen funktioniert das Quantitätsprinzip in derselben Weise, vgl. *Moje czarno-czarne życie, innego nie mam* (natalia-xd.blog.pl), *Wiadomosci-czarno-czarne-precz.html*, *zgubitam już tyle rzeczy. rozsądek, moralność, dobre maniery. preczprecz.* (grono.net/pub/u/252428/gallery/2170546/12/). Das Quantitätsprinzip ist auch an Bildungen wie *prapraprapra... dziad* zu beobachten.

wegen der Analogie zwischen „addition in meaning and form“ ikonisch ist, ist dass bei der Ableitung *song* von *sing* nicht der Fall, denn zusätzliche Bedeutung geht mit der Modifizierung, nicht jedoch mit der Erweiterung der Form einher.

Die Komplexität und Länge der Ausdrucksmittel wird auch mit der Enkodierung von Respekt und Höflichkeit in Verbindung gebracht. Nach Haiman (1985: 151) ist die Botschaft umso länger, je höflicher das Register. Polnische Diminutiva, die eingesetzt werden, um die Äußerung höflicher zu machen, sprechen auch dafür, dass das Quantitätsprinzip im Bereich der Wortbildung zur Geltung kommt¹⁵. Soll ein besonderer Respekt erwiesen werden, können Adjektive mit Wortbildungsmitteln zusätzlich gesteigert werden (die Doppelung von Steigerungspräfixen), z.B. *Przenajświętsza Panno Maryjo!* (Allerheiligste Jungfrau Maria!).

Zur Bilddifferenz kann es wegen des Missachtens/der Nichtwahrung des Quantitätsprinzips durch den Übersetzer kommen, wenn er die quantitative Ikonizität im ZT nicht wiedergibt. Dies ist etwa bei der bereits besprochenen (vgl. 2.2) Übersetzung des Adjektivs *kleinfingernagellang* (R, 7) zu sehen. Noch deutlicher tritt die Korrespondenz zwischen dem Mehr an der Form und der Intensivierung der Bedeutung in folgenden adjektivischen Intensiva hervor. Der Verzicht auf die formale Komplexität zieht ikonisch die Reduzierung der Bedeutung (Deintensivierung) nach sich:

Siwiutka pani doktor pociesza, że [...]. (Pol, 56)

Die **grauhaarige** Ärztin tröstet mich und meint [...]. (Pol, 52)

Spod pępka słyhać **cichutki** szmer. (Pol, 123)

Von unter dem Bauchnabel kommt ein **leises** Surren. (Pol, 113)

In diesen Fällen kann also vom **Anschaulichkeitsverlust wegen des nicht Beachtens des ikonischen Quantitätsprinzips** gesprochen werden.

Die Korrespondenz zwischen der Formexpansion und der Intensität und Durativität manifestiert sich auch in Bildungen wie *Schmiegeschwatzeschwelligehochgenuß* (Gumpfenberg, hier nach Handler 2009: 1569).

Die Mehrung von weitgehend synonymen Wortbildungsmitteln kann zugleich mit der Anhäufung von Wortbildungssynonymen verstärkt werden, wodurch das Quantitätsprinzip auf eine besondere Weise zum Tragen kommt. Des Verfahrens bedient sich besonders gern Gombrowicz, um eine groteske Steigerung zu erzielen:

¹⁵ Vgl. *Może kawy?* vs. *Może kawki?* Das letztere Angebot ist höflicher. Im Deutschen ist auch das entsprechende höflichere Angebot länger (komplexer), obwohl es nicht mit den Wortbildungsmitteln realisiert wird: *Ein Kaffee?* vs. *Möchten Sie vielleicht einen Kaffee trinken? / Darf ich Ihnen einen Kaffee anbieten?*

Zdrada... Zdradunia [...] Zdradeczka (F, 163)

Verrat... Verrätlein [...] Verrätelchen (F, 200f.)

- Czekaj! – dyszał chichocząc. – Czekaj, niech cię **plasnę**, niech cię plasnę w **karczek!** [...] Plasnę, plasnę w **karczasio, karczunio, karczątko...** (F, 164)

»Warte!« keuchte er kichernd, »warte, daß ich dir **einen Klaps gebe, ein Kläpschen** aufs **Näckchen!** « [...] »**Ein Klapschen aufs Nackchen, ein Klapselchen aufs Nackelchen...**« (F, 201)

Nicht überall gelingt es dem Übersetzer jedoch, diese Art der ikonischen Anschaulichkeit im ZT zu wahren:

Dość frazesów, dość tych takich połowicznych, wstydliwych **min, mineczek, miniąt** delikatnych, panieńskich, co człowiek sam przed sobą z nimi się ukrywa [...]. (F, 54)

Genug der Phrasen, genug der halben, schamhaften **Mienen** und delikaten, jungfräulichen **Mienchen**, mit denen sich der Mensch vor sich selber versteckt. (F, 67)

Das Quantitätsprinzip kann zur Lösung von Übersetzungsproblemen herangezogen werden, die im Deutschen z.B. wegen der weniger ausgebauten suffigalen Augmentativbildung entstehen können. Zur Illustration kann das bereits angeführte Beispiel aus Lems *Kyberjade* zurückgerufen werden, in dem es um Maschinen geht, deren wachsende Größe und Ungeheuersein im Polnischen mittels Suffixe derartig steigernd beschrieben wird, dass eine bildliche Vorstellung der Kumulation des schrecklich Maschinenhaften ausgelöst wird. Unter der Berücksichtigung der Regel, dass mehr Form mehr Inhalt bedeutet, kann das Problem kreativ mit der Verdoppelung bzw. Verdreifachung des ganzen Basissubstantivs (*Maschine Maschinemaschine Maschinemaschinemaschine*) oder aber durch die Wiederholung der graphemischen Repräsentation des Zischlautes oder eines der Vokale im Wortinneren (*Maschine – Maschschine – Maschschschine / Maschine – Maschiine – Maschiiniine*) gelöst werden. Beide Lösungen ermöglichen zudem, die lautsymbolische Anschaulichkeit auch im ZT zu wahren.

Das nächste wortbildungsübersetzungsrelevante ikonische Prinzip ist das Abstandsprinzip (ikonische Distanz). Es handelt sich hier um die sprachliche Abbildung konzeptuellen Abstands der Dinge für den Sprecher. Werden Dinge als zusammengehörig wahrgenommen, so wird den sie symbolisierten Zeichen auch Nähe in der sprachlichen Äußerung eingeräumt, während bei Dingen, die als nichtzusammengehörig empfunden werden, die Distanz zwischen den sie symbolisierten Zeichen wächst (vgl. Pörings/Schmitz 2003: 11). Mit anderen Worten: „grammatical distance re-

flects conceptual distance“ (Croft 1995: 130, zit. n. Pusch 2001/2008: 11). Die konzeptuelle Nähe ist nach Haiman (1985: 106f.) dort gegeben, wo semantische oder physische Gemeinsamkeiten auftreten („Two ideas [...] share semantic features, properties, or parts“ [ebd.]), die Konzepte sich gegenseitig beeinflussen („affect each other“ [ebd.]), nicht trennbar sind („are factually inseparable“ [ebd.]) und perzeptive Einheit bilden („whether factually inseparable or not“ [ebd.]).

In der Wortbildung lässt sich das Wirken des Abstandsprinzips mit den vier oben genannten Konzeptaffinitäten hervorragend an Kopulativkomposita veranschaulichen, obwohl es darauf nicht beschränkt ist (vgl. *spódnico-spodnie, starość młodo-stara* (F, 103), *siostrorbat, kuchnio-jadalnia, terapeutycjao-kularnica*).

Die Realisierung des Abstandsprinzips kann in der Wortbildung gleichfalls am Kontrast der Zusammensetzung bzw. Kontamination und der Periphrase oder am Beispiel der Univerbierung verfolgt werden. Während etwa im nachstehenden Beispiel *Blumengarten* als Lexem eine konzeptuelle Einheit (sog. „Begriffswort“) darstellt, ist das beim umschreibenden Syntagma *Garten mit Blumen*, die eine (ad hoc) gebildete „Kennzeichnung“ i.S. von Russel ist, nicht der Fall (vgl. Römer 2006: 5):

Sie hat einen **Blumengarten**.

Sie hat einen **Garten mit Blumen**.

Das Wirken des Abstandsprinzips wird meistens mit Beispielen aus der Syntax illustriert. Es kann auch etwa bei der Anordnung der Adjektivattribute beobachtet werden. Akzidentelle Eigenschaften eines Objekts beschreibende Adjektive sind vom Bezugsubstantiv weiter entfernt als jene, die inhärente wesentliche Eigenschaften des Objekts beschreiben. Im Deutschen geht die Bezeichnung der inhärentesten Eigenschaft meist in das Kompositum als Bestimmungsglied ein, wodurch der Abstand maximal verkürzt wird: „eine Welt ganz im Kleinen, aus roten, blauen, weißen **Plastik**steinchen hergestellt“ (KS, 63). Im Polnischen (auch im Deutschen, wenn auch weniger frequent) wird sie häufig zur Wortbildungsbasis einer Ableitung (*szklanka* – (Trink-)Glas, abgeleitet vom Adjektiv *szklany*, *lepianka* – Lehmhütte). Das ikonische Abstandsprinzip kann somit zur Erklärung der Unterschiede zwischen den aus Adjektiv und Nomen bestehenden Syntagmen (*biały motyl* – weißer Schmetterling) und Einwortbezeichnungen (*bielinek* – Weißfling) herangezogen werden. Das Abstandsprinzip ist jedoch sprachabhängig. Man sollte nicht andere Bilder nur deswegen annehmen, weil im Deutschen der gleiche Inhalt mit einem Kompositum, im Polnischen aber mit einer Mehrwortbezeichnung ausgedrückt wird (z.B. *Sportschuhe* – *buty sportowe*).

Die Verkürzung des Abstands kann jedoch den Übergang von aktueller zu habitueller Eigenschaft andeuten. Während *osoba w okularach* (*bebrillte Person*) die Brille aktuell auf hat, nicht jedoch habituell tragen muss, trifft auf *okularnica* (*Brillenträgerin*) gerade das Gegenteil zu. Daher wird durch die Verlängerung des Abstands zwischen der Objektbezeichnung und Eigenschaftszuweisung im folgenden Beispiel die Semantik und das Bild, wenn auch geringfügig, verändert:

[...] chciałem się po prostu bronić przed dojrzewającym w głowie tej uroczej **terapeucicy-okularnicy** zakazem twórczości własnej, ale machnąłem ręką. (Pilch, 233)

[...] ich wollte mich einfach vor dem im Kopf dieser sympathischen, **bebrillten Therapeutisse** sich herausbildenden Verbot eines eigenen Schaffens wehren, doch ich gab auf. (Pilch, 252)

Das Verkürzen des Abstands kann ein ikonisches Zeichen des Zusammenfließens, des Ineinanderfließens der Inhalte zu einem Amalgam sein (z.B. *państwo* als Kontamination aus *pastwienie się* – *Misshandeln, Quälen* und *państwo* – *Staat*). Durch das Verlängern des Abstands wird dagegen bewirkt, dass auch die entsprechenden Denotate als weniger zusammengehörig empfunden werden. Dies illustriert ausgezeichnet folgender Ausschnitt aus Szymborskas Gedicht *Na wieży Babel* (*Auf dem Turm Babel*¹⁶), wo die polnische Bildung eine Vorstellung einer Naturerscheinung evoziert, bei der die Blitze ineinanderfließen, sich nicht auseinanderdividieren lassen, während die deutsche Version eher ein Bild des Nacheinanders, eventuell des Nebeneinanders von Blitzen hervorruft¹⁷:

I natychmiast potem niebo pękło w **stubłytku**.

Und gleich danach barst der Himmel in **hundert Blitzen**.

Auf ähnliche Weise wird das Abstandsprinzip vom Übersetzer im nächsten Beispiel nicht beachtet. Die neue Greisenkrankheit, die deutsch *Korrosionssklerositis*, *Korrositis-Sklerositis* oder *Korrosklerositis* heißen könnte, ist ein Konglomerat, und damit mehr als die einfache Addition von Korrosion und Sklerose, denn sie ist durch die Korrosion ausgelöste Sklerose:

Klapaucjusz opowieści takie nazywał krótko korozyjnymi, mając na myśli ową **korozję-sklerozję**, która trapi wszystkie starcze umysły. (Cyb, 122)

¹⁶ Der Titel ist falsch übersetzt, denn der biblische Topos hat im Deutschen einen anderen Namen: *Turm(bau) zu Babel*.

¹⁷ Hier kommt darüber hinaus das Quantitätsprinzip ins Spiel, da im polnischen Text über **einen** Hundertblitz die Rede ist.

Klapauzius hatte eine kurze Bezeichnung für solche Berichte, er nannte sie korrosiv, auf jene **Korrosion und Sklerose** anspielend, von der alle Greisenhirne geplagt werden. (Kyb-CR, 161)

Bei Bildverzerrungen (und Sinnentstellungen), die sich durch das ikonische Abstandsprinzip erklären lassen, kann von **distanzbedingter Bilddeformation** gesprochen werden.

Nur am Rande ist hier anzumerken, dass auch ein gegenläufiger Prozess möglich ist, und zwar kann die Distanz zwischen den Konstituenten verlängert werden, um deren Bedeutungen auseinanderzuhalten. Ein solches Beispiel liefert der Produktname der Limonade *Smako-tyk* von Żywiec. Durch den Entflechtungsstrich erfolgt die Remotivation. Die Zusammensetzung *smako-tyk* ist im Polnischen lexikalisiert und bedeutet 'Leckerbissen'. Die wortwörtliche Übersetzung der Konstituenten des Lexems ist jedoch *Lecker-schluck*. Durch den Entflechtungsstrich wird die Aufmerksamkeit auf die zweite Konstituente gelenkt und man denkt an Schluck von etwas Leckerem, was natürlich wunderbar zu einem Getränk passt.

Wenn infolge der Übersetzung der Abstand zwischen den Konstituenten wieder verkürzt oder gar aufgehoben wird, haben wir es gleichfalls mit distanzbedingter Bilddeformation zu tun.

Das dritte relevante Prinzip der Ikonizität ist das Abfolgeprinzip. Dieses Prinzip besagt, dass es eine Ähnlichkeitsbeziehung zwischen den von uns erfahrenen Ereignissen und der linearen Abfolge von sprachlichen Zeichen in einer Konstruktion gibt (vgl. Pörings/Schmitz 2003: 9).

Dieses Prinzip kann zur Interpretation der Komposita vom Typ *babochtop*, *siostrobrat* oder *spódnicospodnie* und *obiadokolacja* im Polnischen herangezogen werden. Man geht davon aus, dass in Kopulativkomposita die Reihenfolge der Glieder grammatisch nicht determiniert ist, sondern nur pragmatisch (das wichtigste Glied zuerst) oder stilistisch, eventuell auch prosodisch (das längste Glied steht als letztes), vgl. Dressler (2005: 275). In einer Reihe polnischer und deutscher Kopulativkomposita ist jedoch die Reihenfolge entweder gar nicht umkehrbar, weil die Umstellung der Glieder die Semantik der Bildung verändert¹⁸, vgl. *Kindersoldaten* (*dzieci-żołnierze*) vs. *Soldatenkinder* (*dzieci żołnierzy/żołnierze-dzieci*¹⁹), *wilczyca-terapeucica* (*Therapeutinwölfin*) vs. *terapeucica-wilczyca* (*Wölfintherapeutin*), *żołnierze-górnicy* (*Bergbausoldaten*) vs. *górnicy-żołnierze* (*Soldatenbergleute*)²⁰ oder sie führt eine andere Gewichtung ein, vgl.

¹⁸ So merken Fleischer/Barz (1995: 129) an: „Okkasionelle spielerische Vertauschung der UK kann mit semantischen Nuancierungen verbunden sein, wobei das kopulative Verhältnis fraglich wird.“

¹⁹ In der Bedeutung 'kindliche Soldaten'.

²⁰ Was eine berechtigte Frage stellen last, ob man in ihnen nicht Determinativkomposita sehen soll.

poeta-żołnierz (Soldatendichter) vs. *żołnierz-poeta* (Dichtersoldat)²¹. Die zwei polnischen Bildungen *żołnierze-górnicy* vs. *górnicy-żołnierze* sind insofern ikonisch, als die Reihenfolge der Glieder die zeitliche Abfolge markiert. Bei *górnicy-żołnierze* handelt es sich um Bergleute, die später Soldaten geworden sind, *żołnierze-górnicy* sind dagegen in ihrer ersten Eigenschaft Soldaten, die als Bergleute im Bergbau eingesetzt werden.

Bei der Bildung *babochłop* (Mannweib) kann ein Vergleichsverhältnis angenommen werden: *babochłop* wäre dann auf den Vergleich *baba jak chłop* (Weib wie Mann) zurückzuführen, das Abfolgeprinzip wäre insofern relevant, als die Referentin zunächst als ein Weib, dann aber durch das männlich wirkende Auftreten als mannähnlich wahrgenommen wird. Beim Kompositum *siostróbrat*, auf ein Individuum bezogen, das sich der Geschlechtsumwandlung unterzogen hat, gibt die Reihenfolge der Glieder an, dass der Referent zuerst eine Schwester (*siostra*) und dann ein Bruder (*brat*) war. Bei der Zusammensetzung *obiadokolacja* (ein Mittagessen zur Zeit des Abendessens) ist die Abfolge der Glieder ikonisch, denn erfahrungsgemäß geht das Mittagessen dem Abendessen voraus (daher nicht *kolacjoobiad*). Bei der Bildung *spódnicospodnie* (Hosenrock) wird das Objekt erst in seiner Eigenschaft als Rock (*spódnica*) und dann als eine Hose (*spodnie*) wahrgenommen.

Die deutschen Komposita dieser Art sind nicht ikonisch (*Hosenrock*, *Dichterkomponist*)²². Wird die Reihenfolge der Glieder in den ZT übernommen, kann das zum Effekt der Bildumkehrung führen.

Die besprochenen Beispiele lassen m.E. von der Anschaulichkeit durch die Form sprechen, und zeigen, dass verschiedene Wortbildungsarten und Wortbildungsmuster dazu dienen können, verschiedene Anschaulichkeitsarten zu realisieren. Zugleich zeigen die besprochenen Beispiele, dass die ikonische Anschaulichkeit in vielen Fällen nicht beibehalten wird. Auch hier ist zu vermuten, dass eine zu geringe Problemsensitivität bei Übersetzern eine mögliche Ursache sein kann, da wie gezeigt, in den meisten Fällen eine zufriedenstellende Lösung möglich wäre. Ein anderer Grund kann auch der Kreativitätsmangel sein, der vor allem dort festzustellen wäre, wo man auf andere Sprachmittel ausweichen muss, um die ikonische Funktion zu wahren.

2.7. Eine Form ist schematischer als die andere

Eine Differenz der Bilder und ein Übersetzungsproblem tauchen auch dann immer auf, wenn entweder die AS-Form schematischer ist als die ZS-Form

²¹ Liliencorn wird beispielsweise als „Soldatendichter und Dichtersoldat“ bezeichnet.

²² Donalies (2004: 43ff.) argumentiert dafür, in ihnen eine Unterart der Determinativkomposita zu sehen.

(*der Alte* : *starzec / staruszek/ staruch / stary*) oder auch umgekehrt (*staruszek : der Alte*). Mit den Termini *schematisch* und *Schema* beziehe ich mich auf die kognitive Grammatik Langackers, nach der unter einem *Schema (schema)* eine integrale Struktur zu verstehen ist, die auf einer bestimmten Sprachebene wesentliche Verallgemeinerungen erfasst. Die *Konkretisierung* ist dagegen ein Fall der Differenzierung, Verdeutlichung des Schemas. Der Prozess der Abstraktion (Schematisierung) ist folglich eine Umkehrung der konkretisierenden Differenzierung, einer Auffüllung des Schemas (*schema elaboration*), vgl. Tabakowska (2001: 57).

Im Übersetzungsprozess führt die Schematisierung zur Verallgemeinerung der Inhalte, die Konkretisierung zu ihrer Verdeutlichung. Infolge dessen kann das ZT-Bild entweder schematischer oder detailreicher ausfallen, was ggf. auch als eine Bilddeformation zu werten ist. Dies versuche ich an einigen Beispielen zu erläutern. Den Ausgangspunkt mögen zwei Textstellen bilden. Der erste Textausschnitt stammt aus Szymborskas Gedicht *Wieczór autorski (Autorenabend)*. Im AT sind die Rezipienten mit dem rührenden Anblick eines alten Mannes konfrontiert, dem das lyrische Ich viel Sympathie entgegenbringt, ihn vielleicht sogar mit gewisser Zärtlichkeit, liebevoll, betrachtet:

<p>W pierwszym rzędku staruszek słodko sobie śni, że mu żona nieboszczyka z grobu wstała i upiecze staruszkowi placek ze śliwkami.</p>	<p>Der Greis in der ersten Reihe träumt behaglich, seine Verblichene steige aus ihrem Grab und backe ihm einen Pflaumenkuchen.</p>
---	---

Diese positiven Konnotationen verschwinden im ZT völlig. Das eingesetzte Lexem *Greis* kann sogar bewirken, dass das Bild ins Negative umschlägt und die Vorstellung eines unangenehm wirkenden alten Mannes hervorgerufen wird. Ähnliche Änderungen auf der Bildebene lassen sich im zweiten, *Ferdydurke* entnommenen, Beispiel beobachten. Auch hier evozieren der AT und ZT zwei verschiedene Bilder. Während der polnische Text einen alten Mann sehen lässt, dem liebevoll bei seiner Arbeit zugesehen wird, der zärtlich, nachsichtig, vielleicht auch leicht scherzhaft vom Erzähler behandelt wird, kreierte der deutsche Text ein sympathieloses nüchternes, jeglicher emotionaler Wärme beraubtes Bild:

[...] a **staruszek woźny** zagarniał miotłą śmiecie do śmietniczki [...]. (F, 28)

[...] und **der greise Schuldner** fegte mit dem Besen den Müll in den Mülleimer zusammen [...]. (F, 35)²³

²³ Vgl. auch andere Verbildlichungsunterschiede in diesem Beispiel, die in Kap. 3 besprochen werden.

Ist die ZS-Entsprechung schematischer, lässt sich die konnotative Komponente eventuell dort bewahren, wo die Bedeutung durch ein positiv beladenes Adjektiv mit profiliert wird, wie an einer anderen Stelle im Werk von Gombrowicz:

[...] **staruszek nadzwyczaj przyjazny**, siwy gołąbek z małą purchawką na nosie. (F,55)

[...] **ein äußerst freundlicher Alter**, ein graues Täubchen, mit einer kleinen Warze auf der Nase. (F, 68)

Einen besonders interessanten Fall gibt es dann, wenn das Substantiv eine andere Konnotation als das es attribuierende Adjektiv einbringt. Darauf weist bereits Wojtasiewicz (1957/1996: 38) hin, indem er notiert, die gefühlsmäßige Bedeutungsschattierung eines Diminutivum oder Augmentativum kann abhängig vom es näher bestimmenden Adjektiv variieren, so ist etwa die Bedeutungsausrichtung der Ableitung *chłopisko* in *ordynarne / stare / poczwiwe chłopisko* jedes Mal anders. Einen solchen Fall illustriert folgender Beleg, in dem die Bildung *starzec* durch das Suffix *-ec* negativ konnotiert wird, die Konnotation jedoch durch das Attribut mindestens teilweise aufgehoben (neutralisiert) wird:

O, panie Mydlakowski - rzekł **łagodny starzec** [...]. (F, 56)

„O Mydalkowski“, sagte **der sanfte Alte** [...]. (F, 69)

Um das gleiche Spannungsverhältnis auch im ZT wiederzugeben, wäre m.E. als Entsprechung der *Greis* dem *Alten* vorzuziehen.

Ein derartiges Zusammenführen, Zusammenstellen von positiver und negativer Konnotation (eine Form von Oxymoron) ist vom Übersetzer stets zu beachten, weil es in der Regel ein Mittel der Expressivitätssteigerung und der Salienz ist.

Ist die ZS-Entsprechung schematischer als die AS-Einheit, sollte eventuell der Einsatz eines zusätzlichen bedeutungstragenden Elements, etwa eines Adjektivs, vom Übersetzer erwogen werden. Dieses Mittel ist jedoch sehr vorsichtig zu gebrauchen, denn es ist in Hinblick auf die stilistische Dimension nicht bedenkenlos.

Wie bereits angedeutet, ist auch eine umgekehrte Situation möglich, d.h., dass eine schematische AS-Einheit in der ZS eine Konkretisierung erfordert. Die Substantivierung *Alter* in der Äußerung „*Ein Alter bettelte vor der Kirche*“ kann ins Polnische unterschiedlich übersetzt werden (vgl. Kubaszczyk 2006d: 65ff.), so etwa:

Jakiś **staruszek** zebrał przed kościołem. (positive Konnotation)

Jakiś **starzec** zebrał przed kościołem. (leicht negative Konnotation)

Jakiś **staruch** zebrał przed kościołem. (stark negative Konnotation)

Jakiś **stary człowiek** zebrał przed kościołem. (neutrale Konnotation)

Eine wesentliche Rolle bei der Wahl des ZS-Lexems wird das generelle Konzept (die positive, negative bzw. neutrale Einstellung des AS-Sprechers) spielen. Das generelle Konzept kann unterschiedlich zum Ausdruck gebracht werden, etwa durch den Ko- und Kontext, die Tonart etc., daher müssen bei der Auffüllung auch pragmatische Faktoren vom Übersetzer in Betracht gezogen werden. Am Beispiel eines längeren Textabschnitts wird in Kubaszczyk (2006d) illustriert, wie das generelle Konzept funktioniert.

Die Wahl der ZS-Konnotation kann auch der enge Kontext beeinflussen wie etwa das Adjektivattribut. Die negativ wertende Ladung des Quellenbereiches des Adjektivs *lüstern* wird auf den Zielbereich des Substantivs *der Alte* projiziert, was im Polnischen die Entscheidung für das negativ konnotierte Äquivalent erleichtert:

Der lüsterne Alte, Bonifacio, möchte sich sein Verlangen [...] erfüllen [...]. (KL)

Lubieżny staruch, Bonifacio, chce zaspokoić swe pragnienie [...]. (Übers. - JK)

Wie im Falle der Schematisierung, kann es auch bei der Konkretisierung zu Bilddeformationen kommen, vor allem da, wo eine schematische Darstellung beabsichtigt ist.

Da das hier illustrierte Problem mit der Markierung der Wortbildungsmuster direkt zusammenhängt, wollen wir uns jetzt diesem Aspekt zuwenden.

2.8. Markierung von Wortbildungsmustern als Träger des Bildhaften

In der *Stilistik der deutschen Gegenwartssprache* stellt Fleischer (1993: 132) fest, dass die Wortbildung für die Stilistik in doppelter Hinsicht von Bedeutung ist: in Bezug auf die Charakteristika der Bildung und der Verwendung von komplexen Wörtern. Bei Ersteren geht es um Markierung von Bildungsmustern, Verfahren der Expressivitätssteigerung und Probleme der Motivation. Bei den Zweiten rücken Aspekte wie das Spannungsverhältnis zwischen der WBK und der syntaktischen Wortverbindung einerseits und dem Simplex andererseits, die syntaktische Einbettung von WBK, die Reihung von WBK, ihre Variation und Remotivation und die Kurzwörterproblematik in den Vordergrund. Im Folgenden werden wir auf die Markierung von Wortbildungsmustern in Hinblick auf die Übersetzungsproblematik eingehen.

Die Wortbildungsmuster können unterschiedlich markiert sein und damit verschiedene Konnotationen auslösen. Hausmann (1989: 649ff.) schlug ein Modell vor, in dem folgende Markierungen unterschieden werden: die diachronische, die diatopische, die diaintegrative, die diamediale, die diastratische, die diaphasische, die diatextuelle, die diatechnische, die diafrequente, die diaevaluative, und die dianormative. Thelen (1999: 15) stellte die Markierungsarten in Form einer Tabelle²⁴ dar:

Kriterium	Unmarkiertes Zentrum	Markierte Peripherie	Art der Markierung
1. Zeitlichkeit (Temporalität)	gegenwärtig	alt - neu	diachronisch
2. Räumlichkeit (Arealität)	gesamtsprachlich	regional/dialektal	diatopisch
3. Nationalität	nationalsprachlich	entlehnt / fremd	diaintegrativ
4. Medialität	neutral	gesprochen/geschrieben	diamedial
5. sozio-kulturelle Gruppe	neutral	Oberschicht - Unterschicht	diastratisch
6. Formalität	neutral	formell - informell	diaphasisch
7. Textsorte	neutral	bibl. / poet. / lit. / zeitungsspr. / administrativ	diatextuell
8. Technizität	gemein-sprachl.	fachsprachlich	diatechnisch
9. Frequenz	häufig	selten	diafrequent
10. Attitüde	neutral	konnotiert	diaevaluativ
11. Normativität	korrekt	unkorrekt	dianormativ

Die einzelnen Markierungsarten werden im Folgenden kurz diskutiert.

Die **diaintegrative Markierung** bezieht sich auf die Markierung nach der Herkunft als Fremdwörtliches. Als Beispiele für diaintegrative Markierung geben Fleischer/Michel/Starke (1993: 133) Präfixmodelle mit *ultra-* oder *super-* und Wortbildungsmuster mit den Suffixen *-ion*, *-ität*, *-ismus* an. Beide der hier berücksichtigten Sprachen verfügen über zahlreiche Wortbildungsmuster zur diaintegrativen Markierung, die meistens auch ihre direkten Entsprechungen haben, somit stellt die diaintegrative Markierung von Wortbildungsmustern in den meisten Fällen keine Übersetzungsschwierigkeit dar und führt nicht zur Bildveränderung (vgl. *Demokratie - demokracja*, *Information - informacja*, *ultraliberal - ultraliberalny*). Zur Herausforderung für den Übersetzer können allerdings WBK werden, die aus einem nativen Stamm und einem Fremdformativ gebildet werden²⁵.

²⁴ Die Tabelle wurde hier um die letzte Spalte gekürzt, in der die ausgewählten, in den lexicographischen Werken gebrauchten Marker angeführt werden, da sie in unserem Kontext nicht relevant sind.

²⁵ Viele derartige Okkasionalismen kommen in Witkacys Manifest *Z Papierka Lakmusowego* vor, z.B.: *fiktobydłeczizm*, *blaźnizm*, *papugizm*, *matpizm*, *filutyizm*, *gitaryzm* (vgl. poradnia.pwn.pl). Auch umgangssprachlich gebrauchte Bezeichnungen sind hier zu nennen: *tumiwisizm* ~ *Mir-ist-alleswurscht-ismus*, *wszystkoizm* ~ *Alles-ismus*, vgl. auch *Schlümpfokratie* (R, 478).

Da Fremdwörter eine bedeutende Rolle bei der Bildung von terminologischen Systemen spielen, ist ihr Anteil in den Fachsprachen der Wissenschaft und Technik sehr hoch. Diaintegrative Markierung kann nicht nur den internationalen Charakter der Terminologien hervorheben, sondern auch etwa in literarischen Texten zum Sprachporträt der einzelnen Figuren beitragen oder den Sprachduktus eines Autors als besonders intellektuell kennzeichnen (vgl. etwa die Sprache Thomas Manns).

Durch den Einsatz der entsprechenden Wortbildungsmuster kann darüber hinaus auch sprachspielerisch Pseudowissenschaftliches erzeugt werden (vgl. Lem). Dadurch kann ein besonderes Bild evoziert werden, etwa eines wissenschaftlichen Milieus, einer wissenschaftlichen Auseinandersetzung oder technisch fortgeschrittener Zivilisation. Bildungen wie *efektory* (DG, 214), *kybernoidy* (DG, 214), *intelektronika* (DG, 95), *ticholog* (DG, 95), *interystyka* (DG, 240), *śwarnetyka* (DG, 240) stützen diese Vorstellungen. Obwohl die Bildungen mit diaintergrativer Markierung in der Regel kein Übersetzungsproblem darstellen, da entsprechende Wortbildungsmittel in beiden Sprachen zur Verfügung stehen, wird auf sie in vielen Fällen verzichtet, wodurch ein anderes Bild kreiert wird, was stellvertretend folgende Textstelle veranschaulicht. In diesem Fall dient die diaintegrative Markierung der Bildverzerrung, der Groteske, ist aber auch Träger der Kritik inhumaner Technologie:

W tych Oświęcimiach drobiu [...] nieszczęsne stworzenia poruszają się w miarę rozwoju wraz z taśmą [...] aż do końca transportera, gdzie [...] ulegają **dekapi-tacji, rosolizacji i zapuszkowaniu**. (DG, 239)

In einem solchen Geflügel-Auschwitz [...] bewegen sich die unseligen Geschöpfe im Verlauf ihrer Entwicklung mit dem Förderband [...] bis zum Ende des Transportweges, wo sie [...] **dekapitert, zu Brühe gekocht und in Büchsen gefüllt werden**. (DG, 434f.)

Statt der diaintegrativen Markierung zieht der Übersetzer im Falle der Entsprechung von *rosolizacja* nationalsprachliche Mittel vor. Zugleich ist diese Stelle auch **diatechnisch** markiert (pseudofachsprachliche Termini). Die Technizität geht gleichfalls verloren, da der Übersetzer sich für gemeinsprachliche ZS-Ausdrücke entschieden hat. Hier könnten etwa als Bezeichnungen der Technologien *Dekapitation*, *Brühisierung* bzw. *Verbrühung* (in der Neubedeutung) und *Einbüchsung* stehen, die als Entsprechungen das kritische Bild der Massenproduktion besser vermitteln würden.

Diastatische Markierung bedeutet die Differenzierung nach sozialen Schichten und Gruppen. Es wird hier versucht, die einzelnen Wortbildungsmittel, die soziale Charakteristika der Kommunikationspartner und Kommunikationssituation mittragen, einer bestimmten Stilsschicht (bzw. Stilebene) zuzuordnen. Man geht dabei generell von drei Sprachschichten

aus. Die normalsprachliche Stilebene umfasst das unmarkierte Sprechen, den Standard, zur gehobenen Sprachebene gehören Sprachmittel, „die bevorzugt in rhetorisch aufwendiger, anspruchsvoller, feierlicher Kommunikation verwendet werden“ (Fleischer/Michel/Starke 1993: 105), der gesenkten Stilebene werden Wortbildungsmittel zugeordnet, die eine WBK umgangssprachlich, salopp oder vulgär markieren. In den standardsprachlichen Texten können die stilschichtlich markierten Wortbildungsmittel zur Ausübung einer expressiven oder auflockernden Funktion eingesetzt werden, ironisch-expressive Absicht verstärken, aufwerten, als Euphemismen dienen etc. Somit ist ihnen ein besonderer Platz in den belletristischen und Werbetexten einzuräumen.

Hierzu gehört auch Gruppensprachliches wie die Jugendsprache und Berufsjargonismen und Jargonismen der Freizeitgruppen. Die einzelnen Sprachmittel können dabei „Signalwert für die Gruppenzugehörigkeit“ haben (Porsch 1987, zit. nach Fleischer/Michel/Starke 1993). Von den Autoren der *Stilistik der deutschen Gegenwartssprache* werden auch christlich-religiöse Ausdrücke als gruppensprachliches Problem angesehen, wobei ein Teil davon auch diatextuell (biblisch) oder diatechnisch (Terminus des kirchlichen Rituals) markiert sein kann. Auch ideologiegebundene Benennungen der Politik gehören dazu.

Diastratisch markierte Modelle sind im Deutschen nach Fleischer/Michel/Starke (1993: 133) u.a. umgangssprachliche Suffixmodelle mit *-i* (*Pulli, Rolli*) und *-s* (*Merks, Mucks*). Im Polnischen gehören beispielsweise Ableitungen mit dem Suffix *-as* (*cieplas, Maras, frajeras*²⁶), *-uś* (*facuś*²⁷), *-ol* (*kiepol, trepol*²⁸)²⁹, sowie Kurzwörter von Typ *dyro, spoko, nara, komp*³⁰ dazu, die Jugendsprache charakterisieren.

Auch in diesem Fall sind die diastratisch markierten Wortbildungen ein Baustein zur Evozierung einer bestimmten Vorstellung, z.B. ein Signal, dass man sich eine bestimmte Szene als die sich im jugendlichen Milieu abspielende vorstellen soll. Die diastratische Markierung überlappt sich in vielen Fällen mit der diaphasischen und der diamedialen. So indizieren Kurzwörter von Typ *dyro* (*Direktor, Schulleiter*) zugleich gesprochene und informelle Varietät.

Viele diastratisch (und zugleich diaphasisch) markierte Wortbildungen in Gretkowskas Roman *Polka* lassen sich die Protagonistin als eine relativ

²⁶ Ableitungen zu *ciepły* (*warm*), *Marek* (*Markus*), *frajer* (*Depp*).

²⁷ Ableitung zu *facet* (*Kerl*).

²⁸ Ableitungen zu *kiep* (*Depp*), *trep* (*salopp: Soldat*).

²⁹ Vgl. Milewska-Stawiany (2008).

³⁰ Ableitungen zu *dyrektor* (*Direktor, Schulleiter*), *spokojnie* (*ruhig*), *narazie* (*tschüss, bis bald*), *komputer* (*Komputer*).

junge (bzw. sich jung stilisierende), sich umgangssprachlich bzw. salopp ausdrückende Person vorstellen. Dieses Bild wird durch den ZT nicht vermittelt, wo entsprechende Signale auf der Ausdrucksebene fehlen und die Neutralisierung erfolgt:

Przywykli od pokoleń do **konspiracy**, przemykamy się cichcem przez podwórko na parking. (Pol, 36)

Seit Generationen **die Konspiration** gewöhnt, schleichen wir uns durch den Hof zum Parkplatz. (Pol, 33)

Deprecha poporodowa. (Pol, 96)

Postnatale **Depression**. (Pol, 89)

Siora w skowronkach [...].(Pol, 54)

Meine Schwester ist überglücklich. (Pol, 50)

Nie możesz być **cienias**, nie bój się. (Pol, 107)

Du darfst nicht schwach sein, hab. Keine Angst. (Pol, 99)

[...] temperamentna **kobitka** [...]. (Pol, 137)

[...] temperamentvolle **Frau** [...].(Pol, 127)

[...] hop do odwiecznej **przyjacióły** [...]. (Pol, 11)

[...] ich fahre zu meiner alten **Freundin** [...]. (Pol, 10)

Diastratisch und diaphasisch markierte Wortbildungskonstruktionen tragen zur Entstehung eines komplexen Bildes bei, der durch den Text vermittelt wird. Das hier häufig auftretende Problem liegt darin, dass beide Sprachen nicht über vergleichbare morphologische Mittel (Wortbildungsmuster), vor allem im Bereich Augmentativa, verfügen. Das mögliche Übersetzungsverfahren wäre hier die Kompensation. So verfügt das Deutsche zum Beispiel über viel mehr Wortbildungsmuster im verbalen Bereich, die eine Äußerung als umgangssprachlich markieren lassen, als das Polnische. Die entsprechenden Signale der Umgangssprachlichkeit, die im Polnischen als Markierung der substantivischen WBK auftauchen, könnten dann eventuell im Deutschen durch die entsprechend modifizierten verbalen WBK vermittelt werden.

Diatechnische Markierung bedeutet die Verwendung des Fachwortschatzes. Unter Terminologisierung wird die „Schaffung von Termini mit Hilfe allgemeinsprachlicher Mittel oder unter Verwendung terminusspezifischer Derivationselemente“ (Fleischer/Michel/Starke 1993: 115) verstanden. Fluck (1976: 48) unterscheidet Termini, Halbtermini, unsystematische

Fachwörter bzw. terminologische und nichtterminologische Fachwörter. In der fachgebundenen Kommunikation ist

- die synonymische Variation eingeschränkt,
- die Kommunikation beeinträchtigt, wenn ein Terminus einmal terminologisch und einmal nicht terminologisch gebraucht wird,
- auch terminologische Polysemie festzustellen,
- Determinologisierung bei der Frequenzsteigerung zu beobachten.

In der deutschen Wortbildung zählen zu den diatechnisch markierenden Wortbildungsmitteln nach Fleischer/Michel/Starke (1993: 133) beispielsweise Wortbildungsmuster mit den Suffixen *-em*, *-itis*, das Kompositionsmodell Verbstamm + Verbstamm (*Einstechschleifen*, *Spritzpressen*).

Die diatechnische Markierung spielt in den untersuchten Texten bis auf die Texte Lems keine Rolle. In der Science-Fiction-Literatur kommt dagegen der diatechnischen Markierung eine wichtige Bedeutung zu, weil dort Pseudotermini gebildet werden. Hier ein Beispiel:

I w samej rzeczy, nasza żelazna karawana oddalała się od miejsca usługowej kaźni dostatecznie wolno, by rzęzenia i jęki amatora silnych wzruszeń długo nas jeszcze dochodziły. Ta szczególna technika nosiła nazwę „**konanii**” (wymawiaj KONANJA) (DG, 129f.)

Und in der Tat, unsere eiserne Karawane entfernte sich von diesem Ort der »Dienstleistungshinrichtung« langsam genug, so daß das Röcheln und Stöhnen des Liebhabers starker Erregung noch lange zu uns drang. Diese besondere Technik trug die Bezeichnung »**Agonanie**«. (DG, 258)

Das entsprechende Bild der Fachlichkeit wird durch beide Texte in gleichem Maße vermittelt. Die diatechnische Markierung sollte kein besonderes Problem bei der Übersetzung darstellen, da beide Sprachen in diesem Bereich über ausgebaute morphologische Wortbildungsmittel verfügen. Wird jedoch auf die diatechnische Markierung im ZT verzichtet, so kann u.U. das durch den AT evozierte Bild der Fachlichkeit im ZT in sein Gegenteil umschlagen.

Wird die Differenzierung nach der Einstellung, der Wertung vorgenommen, so spricht man von **diaevaluativer Markierung**, die anders auch Stilfärbung bezeichnet wird. Nach Fleischer (1993) geht es dabei in erster Linie um „die emotional-wertende Einstellung des Textverfassers zum benannten Gegenstand“ (Fleischer/Michel/Starke 1993: 116). Ob die Wertung ausschließlich emotional ist, ist allerdings zu bezweifeln, weil es wohl noch andere Wertungsimpulse gibt, u.a. rationale. Waszakowa (1992: 269) weist ausdrücklich darauf hin, dass „das Bewerten im Prinzip eine Tätigkeit des Denkens ist, das von Gefühlen begleitet werden kann, aber nicht muß“. Daher ist von kognitiven und affektiven Wertungsimpulsen auszugehen. Diese

Wertungen können positiv, aufwertend (meliorativ) oder negativ, abwertend (pejorativ) sein. Die Wertung selbst kann nach Drößiger (1995: 25) definiert werden als „ein der menschlichen Existenz und dem menschlichen Handeln immanenter, willensmäßig bedingter und zielgerichteter Prozess zur Erzeugung von **Wertvorstellungen**, Ideen und (Glaubens-)überzeugungen“ (Fettdruck im Orig.). Wertungen werden aufgrund des Wertesystems einer Person vorgenommen und bauen es zugleich auf. Das Wertesystem umfasst nach Maren-Grisebach (1974: 9) folgende Werteklassen: Güterwerte, Vitalwerte, Lustwerte, sittliche Werte, Erkenntniswerte und ästhetische Werte³¹.

Viele Wortbildungsmuster beider Sprachen lassen die Wertung markieren. Sie ermöglichen vertrauliche, scherzhafte, verhüllend-euphemistische, ideologisch motivierte Wertung („Leit- oder Fahnenwörter“, „Feind- oder Stigmawörter“ Strauß/Haß/Harras 1989: 33). Eine bestimmte Wertung kommt jedoch erst im referentiellen Gebrauch der WBK zum Ausdruck, die gleiche WBK kann „in grundlegend verschiedenen sprachlichen Distributionen erscheinen, um so verschiedene Sprecherintentionen ausdrückbar zu gestalten“ (Drößiger 1995: 32). Mit anderen Worten: „Wertung wird also erst möglich, wenn Lexikoneinheiten in einem referentiellen Akt, eingebunden in eine Situation, eine Szene, einen Verstehensrahmen, gebraucht werden.“ (Drößiger 1995: 30). So kann etwa das Suffix *-ina* in *kobiecina* (*Weiblein*) je nach Kontext Geringschätzung oder Mitleid kommunizieren.

Im Polnischen wird zur diaevaluativen Markierung in erster Linie Suffixableitung verwendet. Nach Grzegorzczkova (1999: 427f.) lassen sich folgende Hauptbedeutungen der expressiven Suffixe feststellen:

1. Emotionale³² negative Einstellung des Sprechers gegenüber dem Designat der Basis wie Widerwille, Abscheu, Antipathie, Ungeduld, Verachtung, Ekel etc. (*babsko*, *babsztyl*, *dziewczynisko*³³),
2. Emotion des Mitgefühls, der Anteilnahme, des Mitleids, die von Herablassung, Geringschätzung begleitet werden (*babina*, *chuscina*, *kozuszyna*, *psina*³⁴),
3. Positive Emotionen (Hipopcoristica): *babunia*, *koniś*, *piesio*, *matusia*, *mateńka*³⁵,

³¹ Vgl. auch Drößiger (1995: 26f.).

³² Auch kognitive negative Einstellung. Es ist hier Waszakowa (1992: 269f.) zuzustimmen, die der Meinung ist: „Bei den meisten Ableitungen mit qualitativer Bewertung scheint die Trennung der intellektuellen Einschätzung von der emotionalen unmöglich zu sein. Selbst expressive Derivate wie *mam-ulka*, *mam-eczka*, *mam-elka*, *mam-uśka* ‘Mammi’ von *mama* ‘Mama’, die hauptsächlich Emotionen auszudrücken scheinen, enthalten eine Bewertung: Der Sprechende reagiert mit ihnen auf bestimmte Eigenschaften, die er als gut einschätzt.“

³³ Ableitungen zu *baba* (*Weib*) und *dziewczyna* (*Mädchen*)

³⁴ Ableitungen zu *baba* (*Weib*), *chusta* (*Tuch*), *kożuch* (*Schafpelz*) und *pies* (*Hund*).

4. Negative Wertung, die von negativer Emotion begleitet ist (*sztuczność, wierszność*³⁶),
5. Signalisierung einer bestimmten Art des Sprechens (scherzhaft, derb-gutmütig, vulgär), die eine allgemeine Einstellung des Sprechers zum Ausdruck bringen kann, z.B. den wahren oder vorgespilten Zynismus (*wódka, mięcho*³⁷) oder im Gegenteil – in der Kommunikation mit Kindern etwa – eine positiv-emotionale Einstellung (*ciasteczko, łózczo*³⁸).

Neben der qualitativen Bewertung ist auch die quantitative zu erwähnen, die ein Urteil darüber abgibt, dass „etwas größer oder kleiner ist als die Norm und in welchem Grade“ (Waszakowa 1992: 269, in Anlehnung an Puzynina 1986: 122). Ein Beispiel für die quantitative Bewertung kann das polnische negativ wertende Verbwortbildungsmuster mit *niedo-* (*niedosypiać, niedojadać*³⁹) sein.⁴⁰

Neben den Suffixmodellen sind auch Präfixmodelle ein wichtiges Wortbildungsmittel des Polnischen zur Vermittlung der Wertung. Hier sind beispielsweise *pseudo-* (*Pseudo-*), *super-* (*Super-*), *arcy-* (*Erz-*) und *prze-* (*äußerst-*), *ekstra-* (*Extra-*) zu nennen (vgl. Waszakowa 1992: 277).

Zur Kennzeichnung der positiven Wertung werden im Polnischen in erster Linie Diminutiva und Hipocoristica gebraucht (*-usia – mamusia, -uchna – mamuchna*, dt. *Mutti, Mütterchen*). Die positiven Emotionen lassen sich mit dem Merkmal <klein> korrelieren (vgl. Grzegorzczkova / Szymanek 2001: 477). Auch adjektivische Intensiva sind positiv-emotional gefärbt: *bielutki, suchutki, chudziutki*⁴¹ (vgl. ebd.). Negative Emotionen können hingegen große, als bedrohlich empfundene, Gegenstände auslösen, daher werden hier Augmentativa verwendet: *domisko, ptaszność, ptaszysko*⁴² (hier kann auch eine konzeptuelle Metapher angenommen werden: GROß IST GEFÄHRLICH/SCHRECKLICH; vgl. Kap.4). Suffixe mit abwertender Bedeutung sind u.a.: *-uch* (*wykształciuch, sierściuch, mieszcuch, komuch*⁴³), *-alski* (*narzekalski*⁴⁴), *-ol*

³⁵ Ableitungen zu *baba* (*Weib*), *koń* (*Pferd*), *pies* (*Hund*) und *matka* (*Mutter*).

³⁶ Ableitungen zu *sztuka* (*Theaterstück*) und *wiersz* (*Gedicht*).

³⁷ Ableitungen zu *wódka* (*Vodka*) und *mięso* (*Fleisch*).

³⁸ Ableitungen zu *ciasto* (*Kuchen*), *ciasteczko* – *Plätzchen*.

³⁹ 'zu wenig schlafen', 'zu wenig essen'.

⁴⁰ Zu Übersetzungsproblemen der *niedo*-Bildungen, besonders im Falle der Okkasiona-lismen, vgl. Kubaszczyk (2005).

⁴¹ Ableitungen zu *biały* (*weiß*), *suchy* (*trocken*) und *chudy* (*dünn*).

⁴² Ableitungen zu *dom* (*Haus*) und *ptak* (*Vogel*).

⁴³ Ableitungen zu *wykształcony* (*Ausgebildeter*), *sierść* (*Fell*), *mieszczanin* (*Städtischer*; *miesz-czuch* – *Spießbürger*), *komunista* (*Kommunist*).

⁴⁴ Ableitungen zu *narzekać* (*jammern, sich beklagen*).

(*ubol*⁴⁵), *-or* (*szkieletor*⁴⁶), *-us* (*sknerus*⁴⁷), vgl. Milewska-Stawiany (2008). Neben den Ableitungen sind auch Inkorporationen vom Typ *hreczkosiej* (*Krautjunker*), *obszczymurek* (*Mauerpisser*), *dusigrosz* (*Pfennigfuchser*) ein wichtiges Wortbildungsmittel zur Vermittlung negativer Wertung.

Im Deutschen werden z.T. andere Wortbildungsmittel zur diaevaluativen Markierung eingesetzt, als das wichtigste Mittel sind bestimmte oft reihenbildende Bestimmungs- oder Grundwörter der adjektivischen und substantivischen Komposita (z.B. *sau-*, *-tussi*, *hunde-*: *Kanzlertussi*, *Sauwetter*, *Hundelohn*, *sauschlecht*) und die Inkorporierung von negativ konnotierten Lexemen (*Mauerpisser*) anzusehen. Aber auch die Präfigierung und Suffigierung spielen eine Rolle, vor allem bei pejorativer Wertung: *Un-* (*Unmensch*, *-tier*), *Pseudo-* (*Pseudowissenschaftler*), *super-* (*superbequem*), *Hyper-* (*Hyperkorrektheit*), *Erz-* (*Erzschurke*), *Ge-* *-e* (*Gesinge*), *-erei* (*Singerei*), *-ling* (*Konservativling*, *Seichtling*). Träger der positiven Emotionen sind im Bereich Ableitung hauptsächlich Diminutivsuffixe (*-chen*, *-lein*: *Kätzchen*). Hypokoristika werden auch mit dem Suffix *-i* (*Tomi*, *Mami*, *Papi*) gewonnen. Meliorative Wertung wird jedoch gleichfalls durch entsprechende Bestimmungsglieder der Komposita realisiert. Beispiele für meliorative Zusammensetzungen sind im Deutschen etwa: *Traumfrau*, *Glanzleistung*.

Auf die besondere Leistung der diaevaluativ markierten Wortbildungsmuster für die Verbildlichung wird in Kapitel 5 eingegangen. An dieser Stelle ist jedoch anzumerken, dass mit diaevaluativ markierten Wortbildungen emotionale Bilder evoziert werden, d.h. Emotionen vorstellungsmäßig vergegenwärtigt werden. Das soll im Folgenden anhand der Ableitungen mit *-ina* (*-yna*) gezeigt werden. Das Suffix ermöglicht, im Polnischen die Emotion des Mitleids und der Erbarmungswürdigkeit zum Ausdruck zu bringen. Zusätzlich wird die Information über den geringen Wert einer Größe, ihre Schabigheit, Erbärmlichkeit konnotiert (vgl. Grzegorzczkova et al. 1999: 428). Das Suffix *-ina* (*-yna*) ist nach Grzegorzczkova et al. (1999) sehr produktiv⁴⁸.

Die Analyse der einzelnen Belege aus den untersuchten Texten zeigt, dass das Nichtübersetzen der durch das Suffix *-ina* (*-yna*) eingebrachten Konnotation sehr unterschiedlich zu werten ist. Im ersten Beleg wird das modifizierte Nomen einfach ausgelassen. Gombrowicz greift hier auf drei Synonyme zurück, um die Expressivität zu steigern. In der Dimension *Ex-*

⁴⁵ Ableitung zu *ubek* (*Stasimann*).

⁴⁶ Ableitung zu *szkielet* (*Skelett*).

⁴⁷ Ableitung zu *sknera* (*Geizhals*).

⁴⁸ Ein Beleg für eine relativ neue Ableitung von *Manager* (*menadżer*): „[...] jak jakiś mocno niedouczony i krótkowzroczny **menadżerzyna**“ . (www.nowosci.com.pl/forum/read.php?3,101031,101031,quote=1, abgerufen am 30.04.2008)

pressivität unterscheiden sich auch das Original und die Übersetzung, in der von den drei Synonymen nur eins übrig geblieben ist:

Przed domem stał żebrak, **stary wynędzniały żebraczyna**, tęgi chłop, włochaty i brodaty dziad kościelny. (F, 140)

Vor dem Hause stand ein Bettler, ein alter derber Kerl, bärtig und behaart. (F, 171)

Die zwei Beschreibungen divergieren aber auch in Bezug auf das profilierte Bild. Im Polnischen zeichnet gerade die ausgelassene Phrase ein Bild des bemitleidenswerten alten Mannes (*ein altes ausgezehrttes Bettlerchen*), die Kategorie des Mitleids verschwindet völlig aus der deutschen Übersetzung, wo nur die Adjektive *alt* und *derb* erhalten geblieben sind.

Das zweite Bild hält die im Vorbeifahren betrachtete polnische ländliche Landschaft fest. Hier verweist das Wort *chałupiny* einerseits auf die schlechte Beschaffenheit, andererseits aber auf die kleine Größe der Bauernhäuser hin, die ja aus der Entfernung von der Straße her noch unbedeutender aussehen mochten. Um die emotionale Komponente wiederzugeben, das bezeugte Mitgefühl des Konzeptualisators, hätte vielleicht eine attribuierte Phrase *armselige Hütten* genommen werden können:

[...] migają słupy i drzewa, **chałupiny**, miasteczka jak bajora, migają brzeziny, olszyny, jedliny (F,194)

[...] die Bäume flitzen vorbei, **die Hütten**, die Städtchen, die Pfützen, Birken, Erlen, Tannen (F, 240)

Hier ist jedoch eine geringfügige Abweichung von dem im Originaltext Gemeinten zu konstatieren. Der nächste Beleg zeigt die Verwendung eines Diminutivs als Entsprechung:

[...] a chłopina pobląd jak chusta. (F, 192)

[...] und das Bäuerlein wurde bleich wie ein Leinentuch. (F, 237)

Das letzte Beispiel ist zugleich das problematischste, da die Bildung *babina* (Ableitung von *baba* = *Weib*) hier eindeutig Sinnträger des ganzen Abschnittes ist. Der Abschnitt ist ein Teil eines größeren Ganzen, in dem Gombrowicz gegen den Kulturbetrieb seiner Gegenwart Polemik führt. Das Expressivum *babina* ist hier weniger im Sinne von *altem Weib* zu verstehen, wie der Übersetzer die Bildung deutete, sondern evoziert eine andere Kollokation, und zwar *pocziwa babina* was hier mit *bieder* wiederzugeben wäre, in der Bedeutung „*etwas einfalllos, hausbacken und unoriginell; langweilig und ohne Reiz*“ (DUW 2001):

Gdyż kulturę świata obsiadło stado **babin** przyczepionych, przylatanych do literatury, niezmiernie wprowadzonych w wartości duchowe i zorientowanych estetycz-

nie, najczęściej z jakimiś swoimi poglądami i przemyśleniami, uświadomionych, że Oskar Wilde się przeżył i że Bernard Shaw jest mistrzem paradoksu. (F, 9f.)

Denn um die Kultur der Welt herum hockt eine Herde **alter**, angehängter, an die Literatur angeflickter, über die Maßen in die Geisteswerte eingeführter und ästhetisch orientierter **Weiber**, die meist irgendwelche eigenen Ansichten und Überlegungen haben und dahin aufgeklärt sind, dass Oscar Wilde passé und Bernard Shaw der Meister des Paradoxes sei. (F, 13)

Das emotionale Bild ist durch die inkorrekte Wahl des attribuierenden Adjektivs im ZT anders.

Im Falle der Differenzierung nach der Gebrauchshäufigkeit spricht man von **diafrequenter Markierung**. Hierzu sind beispielsweise Modewörter zu rechnen, die zeitweise sehr dominant sind, z.B. Bildungen mit *-muffel*, *-szene*, *-landschaft*, *-träger*, *-macher*, *-park*. Die Modewörter des Polnischen sind z.B. *celebryta*, *trendy*, im Gegensatz zum Deutschen gehen sie aber nicht als Grundwörter in Komposita ein, deswegen sind sie für diese Untersuchung uninteressant. Dagegen kann man Wortbildungskonstruktionen vom Typ *Politbüro* oder *audiogadżet* als diafrequent markierte betrachten, in denen die adjektivische Basis desintegriert (abgekürzt) wird. Das Wortbildungsmuster ist sowohl im Deutschen als auch im Polnischen vertreten. Im gegenwärtigen Polnischen zeichnet es sich durch eine immense Wortbildungsaktivität aus.⁴⁹

WBK mit diafrequenter Markierung können eine Äußerung in einem bestimmten mentalen Raum situieren, sie geben quasi für das Bild den Rahmen ab. Es ist anzunehmen, dass die diafrequente Markierung in der Übersetzung besonders schwierig wiederzugeben ist, da Modewörter und auch modische Wortbildungsmuster sich je nach Sprache unterscheiden werden. Aus diesem Grunde werden durch die zwei fettgedruckten Nominationen etwas andere Bilder evoziert, denn treffend wäre *krajobrazy przemysłowe*:

Auch auf festem Grund und Boden bekommen **Industriellandschaften** unverhofften Besuch. (R, 354)

Regiony przemysłowe mają niespodziewanych gości również od strony lądowej. (Sz, 303)

Wenn ein Modewort oder Modewortbildungsmuster in der ZS kein Pendant hat, muss der Übersetzer eventuell wieder auf Kompensation zurückgreifen.

⁴⁹ Waszakowa (2005: 80f.) stellt in einer Tabelle Segmente zusammen, die auf reguläre oder irreguläre Weise in den WB-Basen der entsprechenden Komposita desintegriert wurden. Darüber hinaus werden jedoch auch Komposita mit anderen Basisadjektiven spontan gebildet, ein Beispiel seien etwa Komposita, die mit dem Adjektiv *paleolitowy* gebildet wurden: *paleorodzice*, *paleodzieci*.

Bei **diatextueller Markierung** geht es um die Differenzierung nach Kommunikationsbereichen und Textsorten. Sie wird auch anders als funktionalstilistische oder bereichsstilistische Markierung bezeichnet, zumal die diatextuelle Markierung, so Fleischer/Michel/Starke (1993: 123), „in den seltensten Fällen auf einzelne Textsorten zu beziehen“ ist. Zu solchen Bereichen gehören Presse und Publizistik (Ausbau von Wortbildungsmustern, die bevorzugt durch die Journalisten gebraucht werden), Verwaltung (etwa Zusammensetzungen mit *-wesen* und *-pflichtig*, Präfigierung mit *ab-*, *be-*) und Belletristik (z.B. Movierung von Personenbezeichnungen auf *-ling* durch *-in*). Vgl. Fleischer/Michel/Starke (1993: 126). Auch im Polnischen gibt es Wortbildungsmuster, die sich durch eine besondere Frequenz in bestimmten Textsorten hervortun, z.B. Bildungen mit der Vorsilbe *pro-* in den Texten der öffentlichen Verwaltung und auch Medien (*prozdrowotny*, *proekologiczny*, *proobywatelski*, *proeksportowy* etc.).

Einer interessanten Entwicklung unterliegt die diatextuelle Markierung im Bereich der elektronischen Textsorten, vor allem im Bereich der SMS-Kommunikation, aber auch des Blogs (vgl. Szybowska/Termińska 2005: 212). Im Polnischen fördert dieser Kommunikationsbereich verstärkte Kurzwortbildung und Rückbildung: *wczów*, *wczówka* (von *wczucie się*), *nara* (von *narazie*) etc.

Nach Fleischer/Michel/Starke (1993) lassen sich Wortbildungsmuster nachweisen, die in der deutschen Zeitungssprache besonderen Ausbau erfahren, wie Ableitungen mit *-euse*, *-ator*, *-ler*, *-freudig*. Für das Polnische müsste geprüft werden, ob z.B. eine bestimmte Art von Zusammensetzungen nicht besonders durch die Medien gefördert wird: *seksafera*, *PIS-afera*.

Auch hier eröffnen die entsprechend markierten Wortbildungen durch Assoziationen mit entsprechenden Textsorten mentale Räume, sind Raumbildner, wodurch die durch den Text evozierten Bilder verortet werden. Da jedoch in der Arbeit nicht unterschiedliche Textsorten untersucht wurden, kann hier keine Aussage zur Übersetzung diatextueller Markierung gemacht werden.

Diamediale Markierung verweist auf die Kommunikationsform. Im Bereich der deutschen Wortbildung ist etwa „die Kürzung der verbalen Erstglieder“ (Fleischer/Michel/Starke 1993: 130) bei Zusammensetzungen mit *heran-*, *herauf-*, *herein-* etc. zu *ran-*, *rauf-*, *rein-* für die mündliche Kommunikation typisch, wohingegen der Gebrauch substantivischer Konverse von längeren verbalen Wortgruppen oder polymorphemische Komposita die geschriebene Sprache auszeichnen. Für den Gesprächsbereich sind dagegen Komposita mit *-dings*, *-dinger* (*Steingutdinger*, *Kokosdinger*) charakteristisch (vgl. Wildgen 1982: 252f.). Diamediale Markierung kann gleichfalls einen bestimmten Frame für das Bild abgeben, wenn sie dann im Zieltext fehlt,

kann ein falsches Bild hervorgerufen werden, etwa geschriebener statt mündlicher Kommunikation.

Eine besonders schwierige Aufgabe ist es für den Übersetzer, wenn im Ausgangstext der Textautor zu stilistischen Zwecken die Wortbildungsprodukte **diatopisch** markiert, indem er etwa bestimmte, nur für eine Region charakteristische und nur dort gebräuchliche, Wortbildungsmittel einsetzt. Die diatopische Markierung umfasst Dialektismen, territoriale Dubletten oder Heteronyme, territorial gebundene Realienbenennungen etc. Nach Fleischer/Michel/Starke (1993: 102ff.) kommt dieses stilistische Mittel zur Anwendung, um das Lokalkolorit zu zeichnen, ein literarisches Sprachporträt zu gestalten, um Expressivität zu erzeugen, um Vertrautheit, soziale Nähe zum Adressaten herzustellen. Nicht zuletzt kann auch Reim und Versmaß als Veranlassung dienen.

Im Roman *Die Klavierspielerin* gebraucht Elfriede Jelinek, eine stilbewusste Autorin, das regionale österreichische Deminutivsuffix *-erl*, um das Wiener Lokalkolorit zu unterstreichen. Vor allem da, wo die Hauptfigur unter das Wiener Volk kommt, sind die Formative relevant, weil sie auch den sozialen Bezug herstellen und ein Bild des typisch Wienerischen evozieren:

Er soll aussteigen und zu seinen **Freunderln** verschwinden [...]. (KS, 20)

Każą mu wysiadać i wynosić się do **kumpli** [...]. (PI, 21)

Wie das Beispiel veranschaulicht, geht diese Markierung in der Übersetzung verloren. An keiner Stelle im Roman *Die Klavierspielerin* lässt sich der geringste Hinweis auf die wienerisch gefärbte Sprechweise der Figuren finden. Hier weitere Belege:

Die Fahrkarte ins Jenseits hat sie ja schon im **Handtascherl**. (KS, 26)

Bilet na tamten świat ma już przecież w **torebce**. (PI, 29)

[...] und ein paar alte **Weiberln** sterben in ihren mit Altpapier völlig zugewachsenen Fuchsbauten. (KS, 34)

[...] i parę starych **babć** umiera w swoich lisich norach doszczętnie zarośniętych makulaturą. (PI, 40)

Sie hängen so aneinander, die **Früchterln**. (KS, 95)

Tak się siebie trzymają, **słodziutki**. (PI, 115)

Von diesen Fällen, wo an die standardsprachlichen Lexeme regional gefärbte Wortbildungsmittel angehängt werden, sind Fälle zu unterscheiden, wo ein Regionalismus zusätzlich morphologisch durch regionale Wortbildungsmittel markiert ist. Den zweiten Fall illustrieren folgende Bildungen:

Faktisch wohnt zum Gespött der Mitmieter in jedem Haus mindestens ein so altes **Mautterl** [...]. (KS, 35)

Faktycznie jest tak, że zupełnie jak na złość innym lokatorom, w każdym domu mieszka jedna taka **babuleńka** [...]. (PI, 40)

[...] und bei einem **Schalerl** Kaffee [...]. (KS, 37)

[...] i potem przy **filizance** kawy [...]. (PI, 43)

In ihren **Dirndlkleidern** [...]. (KS, 40)

W **regionalnych sukienkach** [...]. (PI, 47)

In der Übersetzung findet der Leser wieder keine diatopische Markierung. Während „im Deutschen durch diatopisch markierte Variation in vielfältiger Weise der Ort der Handlung oder die Herkunft des Sprechers evoziert werden [kann]“ (Freunek 2002), ist das im Polnischen in der Regel nicht möglich. Regionalismen kommen zwar vor, sie betreffen jedoch in erster Linie phonetische Merkmale und regional gebräuchliche Lexeme⁵⁰. Darüber hinaus besteht bei der Wiedergabe von diatopisch markierten Wortbildungen ein viel grundsätzlicheres Problem. Unter konnotativer diatopischer Bedeutung kann verstanden werden, „was das Zeichen über seinen normalen Inhalt hinaus evoziert, indem es an die Umgebung erinnert, in der es normalerweise gebraucht wird“ (Albrecht 1973: 85, vgl. auch Freunek 2002). Unter dieser Voraussetzung erscheint die Herstellung eines vergleichbaren Bildes im Falle der diatopischen Markierung von der Definition her unmöglich, es sei denn, man entscheidet sich, wie die Übersetzer von *Doktor Faustus*, für die lexikalische Entlehnung:

Die Antworten [...] wiesen [...] viel Dialekthaftes auf, wie „Hüsli“ statt „Haus“, „Öppis Feins“ für „Etwas Feines“ und „es bitzli“ statt „ein bisschen“. (DF, 610)

Odpowiedzi [...] były mocno zabarwione dialektem, jak np. „Hüsli“ zamiast „Haus“, „öppis Feins“ zamiast „etwas Feines“, lub „es bitzli“ zamiast „ein bisschen“. (DF, 419)

Grundsätzlich jedoch wird heutzutage auf die Übersetzung von diatopischer Markierung verzichtet, um nicht eine falsche, irreführende Verortung zu gewährleisten. Darauf weist explizite Kolb (1999: 278) hin:

⁵⁰ Es gibt im Polnischen dagegen kaum regional spezifische Suffigierung. Diminutiva sind zwar in der polnischen Sprachkultur für den Südraum auch charakteristisch, hier aber eine Parallelerscheinung sehen zu wollen, ginge wohl zu weit. Der Übersetzer hätte zwar die Diminutiva beibehalten können, wodurch er eine auffällige und somit markierte Sprechweise erzielt hätte, jedoch spricht gegen diese Lösung, dass dadurch ein verzerrtes Bild entstünde, denn österreichische morphologische Diminutiva sind Regionalismen ohne diminutive Bedeutung.

Während in älteren Übersetzungen noch ohne weiteres AS-Dialekte durch Dialekte der Zielsprache (ZS) ersetzt wurden, hat sich spätestens seit Mitte unseres Jahrhunderts ein merkbarer Wandel gängiger Übersetzungskonzeptionen vollzogen. Übersetzer, Verleger/Synchronanstalten und Leser/Zuschauer sind sich heute im großen und ganzen einig, daß diese Strategie in den allermeisten Fällen unbrauchbar ist: nämlich dann, wenn in der Übersetzung der soziokulturelle Hintergrund in krassem Widerspruch zur sprachlichen Zuordnung der Protagonisten steht (wenn z.B. die Dialoge die Protagonisten im Schwäbischen ansiedeln, der Roman aber im Süden der USA spielt).

Daher ist die Wiedergabe durch Standardsprache meist eine erzwungene, wenn auch nicht zufriedenstellende Lösung, denn „etwas scheint immer <verlorenzugehen>“ (Kolb 1999: 280).

Etwas anders verhält es sich im Falle der diastratischen Markierung. Dialektale Elemente werden häufig nicht eingesetzt, um die Handlung in einer bestimmten territorialen, räumlichen Umgebung zu verorten, sondern, um sie sozial zu situieren, etwa, um die Sprache der Unterschicht zu kreieren⁵¹. Ein Beispiel kann folgende Stelle aus *Ferdydurke* sein, wo durch die Suffigierung die Handlung im Bauernmilieu situiert wird und das Bild der ungebildeten Unterschicht ländlicher Herkunft evoziert wird:

Panoczku, panoczku, adyć zlitujcie się [...]. (F, 192)

Liebes Herrle, tut mir nichts, hab doch Mitleid, [...], **lieber Herre**. (F, 237)

In der Übersetzung wird das Bild mit den dialektalen ZS-Mitteln entsprechend nachgezeichnet.

Bei der **diachronischen** (zeitlichen) **Markierung** geht es um Anachronismen, Archaismen und Neologismen.

Archaismen und Historismen werden als rhetorische Stilmittel genutzt sowie zur Expressivitätserzeugung eingesetzt. Häufige Einsetzung kann jedoch u.U. zur De-Archaisierung führen. Weiter können sie den Zweck der ironischen Auflockerung, der historischen Koloritzeichnung, der Wiederbelebung alter Wörter verfolgen, dem Sprachporträt dienen (vgl. Fleischer/Michel/Starke 1993: 93). Sie werden auch distanzierend und altertümelnd verwendet (vgl. Ludwig 2009: 1579).

Sowohl lexikalische Archaismen als auch archaische Wortbildungsmuster können in der Gegenwartssprache aktualisiert werden.

Diachronisch markiert sind auch Neologismen. Da den Neologismen Kap. 3.1.2 gewidmet ist, werden wir uns an der Stelle mit ihnen nicht eingehender befassen.

⁵¹ Vgl. dazu etwa Albrecht (1998: 100f.), Mattheier (1993: 650), Freunek (2002). Nach Mattheier kann Dialekt in der Literatur nicht nur als „Regionalsymbol“, sondern auch als „Sozialsymbol“ fungieren.

Der Gebrauch von **archaischen Wortbildungsmustern** im Kontext der Übersetzung kann unter verschiedenen Gesichtspunkten betrachtet werden. Je nachdem, ob ein historischer Text übersetzt wird, in dem die nach nicht mehr gebräuchlichen Mustern gebildeten Formationen Zeitdistanz markieren oder etwa ein moderner, wo der Einsatz alter Muster stilistischen Zwecken dient, wird das Vorgehen des Übersetzers ein anderes sein. Ein weiteres Problemfeld eröffnet sich da, wo das AS-Muster nicht veraltet ist, das ihm genau in der ZS entsprechende hingegen archaisch und längst nicht mehr gebräuchlich ist.

Von historischen Texten, die nicht Gegenstand der vorliegenden Untersuchung sind, kann hier abgesehen werden, die anderen Fälle verdienen jedoch eine genauere Analyse.

Eine deutliche archaische Stilisierung der Sprache setzt Lem als künstlerisches Gestaltungsmittel in seiner *Podróż jedenasta (Elfte Reise)* der *Dzienniki Gwiazdowe (Sternstagebücher)* ein. Der Archaisierung wird die Syntax, die Lexik, die Flexion, die Schreibung und nicht zuletzt die Wortbildung unterzogen. Der Schriftsteller nutzt dabei nicht nur längst nicht mehr gebräuchliche Suffixe wie *-iszczę*⁵². Er registriert auch feinfühlig die Wortbildungsformen im aktuellen Sprachwandel. So wirkt etwa das von *lepniak* abgeleitete Adjektiv *lepniaczy* archaisch, denn die Umkategorisierung scheint im gegenwärtigen Polnischen das Suffix *-acki* zu verdrängen, vgl. *wapniak - wapniacki*. *Wspanialec* wirkt archaisch, obwohl die mit dem Suffix abgeleiteten Bildungen nach der GWJP (1999: 420) „sehr zahlreich“ (über 100) sind, hier spielt wohl eine Rolle, dass viele mit diesem Suffix abgeleiteten Substantive inzwischen veraltet sind: *odrodzeniec, wyzwoleniec*⁵³.

Wie die deutsche Übersetzung des nachstehenden Beispiels vor Augen führt, ist die Archaisierung auf keiner der Ebenen im ZT erhalten, was als

⁵² Eine Untersuchung zur Wortbildung des Altpolnischen (Kleszczowa 1996) führt folgende Beispiele von Bildungen mit dem Suffix *-iszczę* auf: *siedliszczę, stawiszczę, stanowiszczę, pastwischczę, łączyszczę, kaliszczę, dworzyszczę, nasadziszczę* und *przekopiszczę*, wobei nur zwei Ableitungen keine Entsprechung unter den Bildungen auf *-isko* aufweisen, was Kleszczowa annehmen lässt, dass „in den frühen Entwicklungsphasen des Schriftpolnischen beide Elemente nur Flexionsvarianten waren“ (1996: 73, Übers. - JK). In der weiteren Sprachentwicklung wurde das Suffix *-iszczę* vom Suffix *-isko* vollständig verdrängt.

⁵³ Nach Janowska (Kleszczowa 1996: 41ff.) gehören die mit dem Suffix *-ec* abgeleiteten Wortbildungen zu einer der zahlreichsten Ableitungsgruppen, die *Słownik Staropolski* von Urbańczyk (1953-1993) verzeichnet. Unter diesen Bildungen nimmt die weit gefasste Kategorie der Eigenschaftsträger eine deutliche Sonderstellung ein, meistens handelt es sich dabei um adadjektivische Bildungen, es gibt aber auch eine ganze Reihe adpartizipialer Bildungen. In dieser Ableitungsgruppe werden viele Beispiele von Bildungen angeführt, die heutzutage außer Gebrauch sind, so etwa *bogaciec, chytrzec, liszec, pokryciec, przyrodzeniec, winowaciec, zbieglec, znajomiec*.

deutlicher Bildverlust zu werten ist, denn so fehlt an dieser Stelle die nur mittels Sprache aufgebaute historische Szenerie:

Zwierchności **grodziszcz**a wiadomem iest, iako plugastwo **lepniacze** wpełznąć w szeregi prawych się **wspanialców** wysiła. (DG, 40)

Der Obrigkeit der **Siedlung** ist wohlbekannt, daß sich der **Leimerungeziefer** in die Reihen der rechten **Großartigen** einzuschleichen bemüht. (DG, 70)

Es wäre natürlich möglich, die historische Anspielung zu wahren. So könnte man etwa für *wspanialec* eine Wortkreuzung aus *herrlich* und dem archaischen Substantivierungssuffix *-icht* bilden⁵⁴: *Herrlicht* (*Herrlichte*)⁵⁵, und *Leimer* mit *Leibold* (oder *Lehmbold*)⁵⁶ ersetzen, zumal *lepniak* im Werk negativ konnotiert ist. Eine andere Möglichkeit wäre *wspanialec* als *Herrlichling* zu übertragen.

Während die Archaisierung Lems Erzählung wie ein roter Faden durchzieht, wird sie von Grass in seinem Roman gezielt eingesetzt, um den Rattenbericht über Noah und die Rede Gottes altertümlich wirken zu lassen. Durch den Einsatz der Archaisierung wird auch Luthers Bibeltext als Intertext aktiviert, aus dem ganze Passagen in den Romantext direkt übernommen wurden:

⁵⁴ Das Suffix, heute nicht mehr produktiv und gebräuchlich, wird von Draeger in 13 Bildungen nachgewiesen. Es diente zur Bildung von Kollektiva wie *Birkicht*, *Erlicht*, *Fichticht*, *Tannicht*, *Weidicht*, *Röhricht*, *Dornicht* (vgl. Hofstaetter 1960, Wellmann 1975, Schmidt 1982, Erben 1983, Fleischer 1983, Draeger 1996). Weiterhin wurde es zur Bildung von Objekten der Prädikation aus Verben (Wellmann 1975, Draeger 1996) und zur Bildung von Größenbezeichnungen als Resultat der vom motivierenden Verb benannten Handlung wie *Kehricht*, *Spülicht* (Kramer 1962, Ohnheiser 1987, Draeger 1996) gebraucht. Da dieses Suffix nie zur Bildung der deadjektivischen Personenbezeichnungen gebraucht wurde, macht seinen Einsatz in dieser Funktion natürlich problematisch. Dem muss man aber entgegenhalten, dass die Demotivierung der entsprechenden WBK so weit fortgeschritten ist, dass man sie nicht „über die Bedeutungsanalyse des Suffixes“ (1996: 222) ermitteln kann. Eine Ausnahme ist vielleicht die Reihe der Baum- bzw. Gebüschkollektiva. Vor diesem Hintergrund könnte man vielleicht okkasionell wagen, das Suffix mit neuer Bedeutung zu beleben. Ansonsten würde sich vielleicht auch das Suffix *-ian* anbieten *Grandiane* (von *grandios*) oder *-bold* *Prachtbolde* (von *prächtigt*). Das erste Suffix ist insofern geeignet, als es zur Bildung einer Reihe von deadjektivischen Personenbezeichnungen wie *Liederjan*, *Grobian*, *Blödian*, *Dummerjan* verwendet wird, das zweite knüpft an die Bildung *Tugendbold* an, die zwar eine spöttische, aber nicht dermaßen gering-schätzigke Wertungskomponente enthält wie *-ian*. Spöttisch abwertend sind dagegen die mit *-bold* gebildeten Agensbezeichnungen *Raufbold*, *Saufbold* (vgl. Ohnheiser 1987, Erben 1983, Fleischer 1983, Motsch 1983, Draeger 1996).

⁵⁵ Zu beachten ist jedoch, dass es das regionale Adjektivierungssuffix *-licht* gibt.

⁵⁶ Natürlich geht auch *Leimicht* in der oben angegebenen Bedeutung.

¹VND der HERR sprach zu Noah / Gehe in den Kasten / du vnd dein gantz Haus / Denn dich hab ich Gerecht ersehen fur mir zu dieser zeit. ²Aus allerley reinem Vieh nim zu dir / ja sieben vnd sieben / das Menlin vnd sein Frewlin. Von dem vnreinen Vieh aber je ein Par / das Menlin vnd sein Frewlin. ³Des selben gleichen von den Vogel[n] vnter dem Himel / ja sieben vnd sieben / das Menlin vnd sein Frewlin / Auff das same lebendig bleibe auff dem gantzen Erdboden. ⁴Denn noch vber sieben tage wil ich regen lassen auff Erden / vierzig tag vnd vierzig nacht / [4b] vnd vertilgen von dem Erdboden alles was das wesen hat / das ich gemacht habe.

Luther-Bibel 1545, Genesis 7
(www.zeno.org/Literatur/M/Luther,+Martin/Luther-Bibel+1545, abgerufen am 28.09.2007)

Aus allerley reinem Vieh nimm zu dir je sieben und sieben, das Menlin und sein Frewlin. Von dem unreinen Vieh aber je ein Par, das Menlin und sein Frewlin, denn wil ich regnen lassen auff Erden vierzig tag und vierzig nacht und vertilgen von dem Erdboden alles, was das Wesen hat, das ich gemacht habe. Mich reuet mein tun.

Und Noah tat, was sein Gott ihm befohlen, und nahm von den Vögeln nach ihrer Art, von dem Vieh nach seiner Art und von allerley Gewürm auff erden nach seiner Art; nur von unsereins Wesen wollte er kein Paar, nicht Ratz und Rättlin, in seinen Kasten nehmen. Rein oder unrein, wir waren ihm weder noch. [...]

Küchenschaben und Kreuzspinnen, den sich krümmenden Wurm, die Laus sogar und die warzige Kröte, schillernde Schmeißfliegen nahm er, ein Paar, an Bord seiner Arche, uns aber nicht. Wir sollten draufgehen wie der verderbten Menschheit zahlreicher Rest, von dem der Allmächtige, dieser immerfort strafende, rachsüchtige, den eigenen Pfusuch verfluchende Gott abschließend gesagt hatte: Des Menschen Bosheit war gros auff Erden und ihrer Hertzen Tichten und Trachten war böse imer dar. [...]

Grass *Die Rättin*

Der Übersetzer hätte hier an die zeitlich nicht weit entfernte Bibelübersetzung von Jakub Wujek (1599) und seine Wortbildungseigentümlichkeiten, wie etwa das Motivum *mężyna* zu *mąż* (für das lateinische *vir* : *virgo*), anknüpfen können.

Bezogen auf das mhd. Suffix *-lin* muss man die Leistung des Übersetzers als gelungen bewerten, denn das Suffix *-icha* wirkt heute archaisch⁵⁷. Auch die Bildungen *przynosciel* und *szczurzec* unterstützen die Wirkung, denn obwohl das Suffix *-ciel* nach wie vor gebraucht wird (*nauczyciel*, *odkupiciel*), war es früher viel aktiver⁵⁸. Zu *-ec* vgl. oben.

⁵⁷ Im Altpolnischen gibt es einzelne Belege für das Suffix *-icha* wie das Motivum *opacicha* zu *opat* (vgl. Kleszczowa 1996: 67).

⁵⁸ Vgl. dazu die Liste der nicht mehr gebrauchten *-(i)ciel* Ableitungen des Altpolnischen in Kleszczowa (1996: 166ff.) wie etwa *ślubiciel*, *popelniciel*, *patrzyciel*, *oczyściciel*, *obroniciel*, *zastoniciel* u.v.a.m.

Fortan sollen **Ratz** und **Rättlin** auff Erden des Menschen gesell und **zuträger** aller verheißenen Plage seyn.

Odtąd **szczurzec** i **szczurzycha** na ziemi towarzyszem człowieka i **przenosicielem** wszelkich obiecanych plag być mają. (Sz, 11)

[...] nur von unsereins Wesen wollte er kein Paar, nicht **Ratz** und **Rättlin**, in seinen Kasten nehmen. (R, 11)

[...] tylko z naszego gatunku żadnej pary, **szczurca** i **szczurzychy**, nie chciał wziąć do swego korabia. (Sz, 11)

Die Reaktivierung eines archaischen Wortbildungsmusters kann auch ein Mittel zur Steigerung der Auffälligkeit und ein Ausdruck besonderen Stilwillens sein. In dieser Hinsicht ist beispielsweise der polnische Ausgangstext des Gedichts *Nieznanemu bogu* (*Dem unbekanntem Gott*) Leśmians mit dem Adjektiv *ottarzny*⁵⁹ auffälliger und stilistisch ausgesuchter als seine deutsche Übersetzung, in der das Adjektiv mit dem Basissubstantiv wiedergegeben wurde:

I nie spoczął na złocie **ottarznych** barłogów!

Er ruhte niemals aus auf goldenen **Altaren**!

In der Poesie, wie in der Kunst überhaupt, wird häufig etwas ungewöhnlich durch die Verwendung ungewöhnlichen Materials. Die Zurückführung auf das Gewöhnliche ist wie das Berauben eines Dekors, wie Entzauberung, führt zur Trivialität. So haben auch hier der Verzicht auf Archaisierung und andere Eingriffe in die Bildstruktur deutliche Verschiebungen im Bildgehalt und eine Bildtrivialisierung zur Folge.

Zwei verschiedene Probleme lassen sich auch anhand der Übersetzung von *Ferdydurke* veranschaulichen. Das erste betrifft die Verbildlichung in der Mikroskala. Im folgenden Satz gebraucht Gombrowicz drei Kollektiva, die Baumgruppen benennen, Birkenwälder, Erlenwälder etc. Dieses Bild verändert sich im ZT, denn der Plural kann auch vereinzelte Bäume indizieren und nicht unbedingt die Vorstellung von zusammenhängenden Gruppen hervorrufen:

[...] migają słupy i drzewa, chałupiny, miasteczka jak bajora, migają **brzeziny**, **olszyny**, **jedliny** (F,194)

[...] die Bäume flitzen vorbei, die Hütten, die Städtchen, die Pfützen, **Birken**, **Erlen**, **Tannen** (F, 240)

⁵⁹ Inzwischen durch *ottarzowy* verdrängt.

Hier liegt das Übersetzungsproblem hauptsächlich darin, dass es zwar möglich ist, den polnischen Bildungen analoge Bildungen im Deutschen zu kreieren, das Muster ist aber längst außer Gebrauch. Es geht um das Muster *Name des Baumes* plus *-icht* wie etwa *Tannicht* oder *Birkicht*. Die WBK *Tannich* wird neben *Tannicht* im *Deutschen Wörterbuch* von Jacob und Wilhelm Grimm mit folgender Erläuterung verzeichnet: „*n. collectiv* zu *tanne*, *tannen-*, *nadelwald*“ (1984: 115). Weder das Grimm'sche Wörterbuch noch das achtbändige GWDS von Duden verzeichnen hingegen die Bildung *Birkicht*. Für den Gebrauch von *Birkicht* und *Tannicht* lassen sich jedoch Textbeispiele finden:

Hinter den Teichen bog der Wanderer in den Urwald ein, er wand sich eine Weile durch das ungestörte vielfache Unterholz und Gestrüpp und die hüftenhohen Farnen, er blieb stehen vor noch lebenden und toten seltsamen Eichenriesen, die mit ihren ungeheuren kahlen Stoß- und Fangarmen, mit wunderlich hohlen Stämmen, mit Augen und Gesichtern, mit jederart Narben einer tausendjährigen Waldesgeschichte gar nicht mehr als Bäume, sondern als Fabelwesen wirken. Als er meinte, die Mauer des Tiergartens müsse bald erreicht sein, an der er entlang zu gehen hätte, da das Rote Tor doch geschlossen sei, war da **vor silbernem Birkicht** das Bild dreier Fabelwesen besonders eindrucksvoll, sie schienen in irgendeiner Beziehung zueinander einst gelebt zu haben [...]. (Grimm, Hans, Volk ohne Raum, München: Langen 1926; Quelle: Sprachkorpus DWDS)

Die Eichen und Birken, die eingesprengt **im Tannicht** stehn, lassen die Landschaft in allen Farben schillern und der herbe Duft des Eichenlaubs dringt bis zu uns in den Wagen hinein. (Quelle: Berliner Zeitung 1998)

Die Entscheidung des Übersetzers wäre nun hier von zwei Faktoren abhängig: Auf der einen Seite würde der Einsatz der Kollektivformen ein vergleichbares Bild evozieren, andererseits aber könnte er einen (ungewollten) archaisierenden Effekt hervorrufen. Angesichts der Tatsache, dass *Ferdurke* ein Vorkriegswerk ist, und deswegen für den heutigen Leser an einigen Stellen lexikalisch archaisch wirkt (vgl. etwa das Verb *telefnać*), könnte der Übersetzer eventuell den Einsatz wagen:

[...] die Bäume flitzen vorbei, die Hütten, die Städtchen, die Pfützen, **Birkichte, Erlichte, Tannichte** [...]. (F, 240)

Eine solche Entscheidung muss jedoch jedes Mal sorgfältig geprüft werden, um ungewollte stilistische Blüten oder unbeabsichtigte Verfremdungseffekte zu vermeiden.

Etwas anders sieht die Situation aus, wenn im AT ein archaisierendes Wortbildungsmuster eingesetzt wird, um bestimmte Inhalte zu „verpacken“, und in der ZS tatsächlich kein entsprechendes Wortbildungsmittel vorhanden ist, das vergleichbare Inhalte transportieren könnte. So besitzt das Polnische in

seinem Bestand der Wortbildungsmorpheme ein spezielles Suffix, welches ermöglicht, Jungwesenbezeichnungen zu bilden. Es ist das Formans *-ę*. Mit Hilfe dieses Suffixes können Namen für Jungwesen sowohl von Personenbezeichnungen als auch von fast jeder Tierbezeichnung abgeleitet werden wie *kot* (Katze) – *kocię*, *wilk* (Wolf) – *wilczę*, *wydra* (Otter) – *wydrzę*, *wróbel* (Spatz) – *wróble*, *orzeł* (Adler) – *orłę*, *wiewiórka* (Eichhörnchen) – *wiewiórczę*, *gęś* (Gans) – *gęsię* etc. Dieses Wortbildungsmuster wird in der polnischen Gegenwartsprache immer stärker durch Diminutivsuffixe wie *-ak* oder *-ek*, *-ik*, *-ka* verdrängt, vgl. *wróbelek* (Spätzchen), *konik* (Pferdchen), *myszka* (Mäuschen). Dies hat zur Folge, dass die mit *-ę* abgeleiteten Jungwesenbezeichnungen in der Umgangssprache häufig nur noch im Plural gebraucht werden (*orłęta*, *wilczęta*) und die nach diesem Muster gebildeten Bezeichnungen veraltet wirken können. Gerade deswegen, dass die Bildungen etwas veraltet sind, werden sie von Gombrowicz aufgegriffen. Im folgenden Text bedeutet *chłopię* und *dziewczę* weit mehr als nur einen kleinen Jungen und ein kleines Mädchen:

Dlaczego, pytam, w imię sztucznego cynizmu wstydzić się czystych wyrażań, jak **chłopię**, **orłę**, **rycerz**, **sokół**, **dziewczę** [...]. Proponuję, abyśmy tu natychmiast ślubowali, iż nigdy nie zaprzemy się **chłopięcia** ani **orłęcia**! [...] Ziemia nasza to **chłopię i dziewczę**. (F, 31)

Warum, frage ich, soll man sich, einem künstlichen Zynismus zuliebe, reiner Ausdrücke schämen wie: **Knäblein**, **Adler**, **Ritter**, **Falke**, **Mägdelein** [...]. Ich schlage vor, daß wir hier auf der Stelle geloben, niemals **das Knäblein** noch **den jungen Adler** zu leugnen! [...] Unser Boden, das ist **das Knäblein** und **das Mägdelein**! (F, 38)

Gombrowicz verwendet diese Ableitungen gezielt, um Konservatismus, eine konservativ-national-pathetische Einstellung, die ja auch in der Sprechweise zum Ausdruck kommt, zu profilieren. Das bestätigen auch andere, in der nächsten Textumgebung gebrauchte, Schlüsselwörter wie *orłę* (auch eine Jungwesenbezeichnung, Anspielung an den Adler im polnischen Wappen, Patriotismus) *sokół* (Falke) – patriotische Organisation (Turnverein), *rycerz* (Ritter) – ritterliche Haltung, Edelsinn etc.

In der Übersetzung versucht Tiel die Konnotation herzustellen, indem er die veralteten Diminutiva *Mägdelein* und *Knäblein* gebraucht, bei *orłę* wird die Modifikation und Markierung ganz ausgelassen, bzw. nur das Jungsein des Adlers betont. An einer anderen Textstelle nimmt Tiel jedoch die Konstruktion nicht wieder auf. *Chłopię* als einer der Schlüsselbegriffe des Romans wird als *Knabe* wiedergegeben:

Czyżby nareszcie **zwykły chłopiec**? Nie **chłopię** i **chłopak**, ale **chłopiec** zwykły? (F, 48)

Endlich **ein gewöhnlicher Junge**? Keiner von **den Knaben** oder **Jungens**, sondern ein gewöhnlicher Junge? (F, 60)

Somit wird die ideologische Diskussion, die eigentlich nur über Suffixe geführt und ausgetragen wird, im ZT ein wenig abgeschwächt, denn die Bildungen *Knaben* und *Jungens* repräsentieren nicht dermaßen das Edel-Konservative und Plebejisch-Moderne. Andererseits aber muss man dem Übersetzer hier Gerechtigkeit widerfahren lassen, dass er seine Aufgabe angesichts der Möglichkeiten der ZS bestmöglich bewältigt hat, denn *Knabe* wirkt gehoben (vgl. DUW 2001), der Plural *Jungens* ist dagegen umgangssprachlich, was die Konnotation mindestens teilweise im ZT aufrechterhalten lässt.

Abschließend ist noch auf einen Gesichtspunkt hinzuweisen: Wenn durch Interferenz, die bei den professionellen Übersetzern eigentlich ausgeschlossen sein sollte, aber trotzdem immer wieder festgestellt werden kann, eine Wortbildung durch den Übersetzer falsch übersetzt wird, kann ein ungewollter Archaismus das Bild verändern, vgl. *napiwek* – *Biergeld* (arch.) statt *Trinkgeld*.

Resümee: Anhand einiger Textbeispiele wurden spezielle Problemfälle der Archaisierung analysiert. Es wurde gezeigt, dass die Übersetzer nicht immer zielsprachliche Wortbildungsmittel gebrauchen, auch wenn sie vorhanden sind. Andererseits kann aber das ZS-System selbst eine Beschränkung sein, weil es kein Muster bietet, das eine vergleichbare Konnotation profilieren ließe. Zur Lösung des Übersetzungsproblems kann man dann eventuell auf lexikalische Mittel zurückgreifen, welche die archaische oder gehobene Konnotation einbringen. Der vollständige Verzicht auf Archaisierung und vergleichbare Gestaltungsmittel kann indes Trivialisierung der künstlerischen Aussage zur Folge haben.

Als nicht weniger problematisch erweisen sich Fälle, in denen dem neutralen Wortbildungsmittel der AS in der ZS ein konnotiertes gegenübersteht, denn dann – sollte der Übersetzer sich dafür entscheiden – kommt de facto ein Mehr an Bedeutung hinzu (Amplifikation).

Die Markierung kann auch die Frequenz und die Normativität betreffen. Im Falle der **dianormativ** markierten WBK kommt es zur Verletzung bestimmter Wortbildungsregeln. Diese kann verschiedene Funktionen haben und von kreativer Systemerweiterung über Salienzsteigerung bis zur Imitation des sprachlichen Unvermögens reichen. Beispiele derartiger Verletzung von Beschränkungen für Affigierung und Komposition führt Handler (2009: 1569) an: *Ichheiten* (Th. Mann), *Fremdlingin* (Trakl), *Überbergundtaler* (Arp), *unkaputtbar* (Werbung Cola-Flasche), „Dennfarbe, Denngeschmack, Denngedühl“ (Heißenbüttel). Auch für das Polnische können entsprechende Beispiele gefunden werden: *wyprz* (Werbeslogan), *naszość* (Organisation), *grzybość* (Tokarczuk), *ciałość* (DG, 109), *łże-elity* (Kaczyński). Wird eine dianormativ markierte WBK mit einer korrekten Einheit wiedergeben, so kann das so-

wohl das Bild des Protagonisten als auch das Image (=Bild) des Textautors beeinflussen, der dann etwa als weniger kreativ, souverän etc. wahrgenommen wird. Die dianormative Markierung wird an folgender Stelle nicht erhalten, obwohl es eigentlich möglich wäre, auch einen systemwidrigen Okkasionalismus (*Körperheit*) zu bilden:

Tak jest, Wasza **Ciałość!** (DG, 109)

Jawohl, Euer **Körperlichkeit!** (ST, 231)

Die normwidrige Bildung unterstützt hier die groteske Wirkung, somit dient sie auch der Überzeichnung (vgl. Kap. 2.9).

Diafrequente Markierung kommt vor, wenn ein Textautor Wortbildungsmittel gebraucht, die relativ selten genutzt werden. Viele Beispiele liefern die Romane und Erzählungen von Lem. In nur einem Satz verwendet Lem drei verschiedene isolierte Suffixe, *-ew* (analog zu *mątew*), *-lina* (analog zu *zmarzlina*, hier jedoch gehört *-l* zur Basis) und *-ba* (analog zu *prośba*⁶⁰) und ein Suffix, das in Verbindung mit der partizipialen (adjektivischen) Basis nicht vorkommt und zur Bildung neuer WBK selten gebraucht wird (*-ciel*⁶¹). *Plątew*, *więźlina* und *nieskończyciel* sind Okkasionalismen, *chwalba* ein Archaismus. In der Übersetzung wird die diafrequente Markierung nicht nachgestaltet, nur das Suffix *-el* ist diafrequent markiert (nach Fleischer/Barz 1995: 150 „nur schwach produktiv“), *więźlina* wurde gar nicht übersetzt:

Chwalba ta opóźniła roboty naprawcze i doprowadziła do powstania tak zwanych **nieskończycieli** lub pentaków (poli - N - taków), którzy zatracali orientację we własnym cielem, tyle go było; gubili się w nim, tworząc tak zwane **plątewie** i **więźliny** [...]. (DG, 116)

Dieses **Preisen** brachte es mit sich, daß die Verbesserungsarbeiten verspätet einsetzten, und führte zur Entstehung sogenannter **Nichtender** oder **Penter** (poly-N-ter), die die Orientierung im eigenen Körper verloren, weil es davon so viele gab; sie verloren sich darin, indem sie sogenannte **Knötel** bildeten [...]. (ST, 242)

Eine Möglichkeit wäre etwa *nieskończyciel* in Anlehnung an *Heiland* als *Nichtendand* zu übertragen, was im ZT einen vergleichbaren Grad an diafrequenter und dianormativer Markierung erreichen ließe (und zugleich

⁶⁰ Grzegorzczkowska et al. (1999: 409) rechnet das Suffix *-ba* zu den seltenen (unter 5 Ableitungen) und isolierten Suffixen.

⁶¹ Heutzutage werden die WBK mit *-ciel* nach Grzegorzczkowska et al. (1999: 402) von imperfektiven Basen abgeleitet, wobei nur Bezeichnungen usueller oder besonders relevanter Tätigkeiten und Handlungen basisfähig sind. Viele Ableitungen mit *-ciel* werden heute nicht mehr gebraucht (vgl. Peplowski 1974). Neue Bildungen sind nach Grzegorzczkowska selten und charakterisieren sich durch Individualität bzw. sind gehoben.

phonetisch an die Nichttendenden anspielte). Um die diafrequente Markierung zu erhalten, könnte man den Okkasionalismus *Löbnis* oder *Lobsal* als Entsprechung von *chwalba* bilden (zumal das Verb *chwalić* – loben der WBK direkt vorausgeht). *Więźlina* könnte man als *Bindnis* übertragen.

Diafrequent markierte Bildungen tragen dazu bei, dass das evozierte Bild ungewöhnlich, exotisch, originell, einmalig ist. Besonders in einem Werk, in welchem die „Geschöpfe“ einer Phantasiewelt entstammen, ist dieses Mittel in dem Sinne ikonisch, dass das Ungewöhnliche der Erscheinung mit der ungewöhnlichen Form in Einklang steht. Aus diesem Grunde ist die diafrequente Markierung von den Übersetzern stets zu beachten (abgesehen von anderen Argumenten dafür, wie etwa, dass diafrequente Bildungen meist raffinierter und anspruchsvoller sind als ihre stärker verbreiteten Varianten und somit ein bestimmtes Image des Autors kreieren lassen).

Abschließend ist zu sagen, dass die Markierung der Wortbildungsmuster den entscheidenden Einfluss auf das durch eine WBK hervorgerufene Bild haben kann. Wenn im ZT ein unmarkiertes Übersetzungssegment eingesetzt wird, kann ein anderes Bild evoziert werden, auch im Sinne der Emotionen, die ein Bild als Erinnerung der gespeicherten Erfahrung begleiten. Hier handelt es sich zugleich um einen Schnittpunkt zwischen Form und Semantik.

2.9. Überzeichnung

Zur Verbildlichung mittels der Form gehört auch das (scheinbare) Verunstalten, die Überzeichnung. Die Überzeichnung bedeutet u.a. einen Verstoß gegen die erste der Konversationsmaximen, die Grice (1968) formulierte. Seine vier Konversationsmaximen definieren bekanntlich die an effektive, gelungene Kommunikation gestellten Postulate. Ihre Verletzung kann das Scheitern der Kommunikation herbeiführen. Die erste dieser Maximen ist die Maxime der Quantität: „Mache deinen Beitrag zur Kommunikation so informativ wie erforderlich“ (Bußmann 1990: 422), d.h. mache deinen Beitrag nicht informativer als erforderlich.

Die Überzeichnung kann in der Kunst funktional eingesetzt werden, sie dient u.a. der Erzielung einer komischen Wirkung oder der Verdeutlichung, wird diese Verdeutlichung jedoch überdeutlich, nimmt die Darstellung groteske oder karikaturistische Züge an, wie in folgenden zwei Beispielsätzen aus *Der Klavierspielerin*:

Der **Direktor** ist in sein Direktorenzimmer gegangen. (KS, 252)

Dyrektor odchodzi do swego **gabinetu**. (PI, 310)

Bei der Überzeichnung werden häufig Wortbildungsmorpheme wiederholt:

Der **Fahrer** will den **Fahrgästen** seinen **Fahrtenschweiß** nicht zumuten [...]. (KS, 152)

Kierowca nie chce zmuszać **pasażerów** do wężania jego **potu** [...]. (PI, 185)

Die durch die Wiederholung entstandene Hyperbel führt zur Bildverstärkung. Das Bild wird in der Übersetzung, in der das Morphem nicht wiederholt wird, abgeschwächt. Während im ersten Satz die Überzeichnung im ZT durchaus zu erhalten wäre (*Dyrektor poszedł do gabinetu dyrektora*), ist der Verzicht im zweiten systembedingt.

Groteske Überzeichnung charakterisiert das Werk von Gombrowicz. Er selbst beschreibt seine Methode als „Intensivierung durch Wiederholung“, wodurch er „den Eindruck von der Einheitlichkeit des Stils beinahe bis an die Grenzen der Überspanntheit“ „intensiviere“ und „potenziere“ (F, 85). Damit wird auch die übermäßige, in *Ferdydurke* allgegenwärtige Diminuierung explizit begründet, die „das Leiden gutartigen Infantilismus“ (F, 221), „die sonderbare Qual der Kleinheit, der Verkleinerung“ (F, 222) beschreiben und erfahren lässt. Dieser verzogene Einsatz führt somit zur kritischen Auseinandersetzung und Dehabitualisierung. Der Verzicht auf Diminuierung im ZT führt zu Änderungen auf der Bildebene, **das verzerrte Bild wird geradebeugen**, wodurch auch die Aussage des ZT nivelliert wird:

[...] rzekł stary pedagog gładząc mię po **głównie**. (F, 23)

[...] sagte der alte Pädagoge, mir den **Kopf** streichelnd. (F, 29)

An dem Text von Gombrowicz kann man die satzübergreifenden Funktionen der Wortbildungsmorpheme als Teamspieler⁶² besonders gut beobachten. Der Effekt der Überzeichnung wird nicht nur durch die direkt aneinander liegenden, sich wiederholenden, Diminutivmorpheme erreicht, sondern ihre Frequenz im Gesamttext lässt das dort kreierte Bild als ein verzerrtes Bild wahrnehmen.

Zusammenfassen kann gesagt werden, dass die Anschaulichkeit durch die Form eine wichtige Rolle bei der Verbildlichung spielt. Viele der festgestellten Verbildlichungsunterschiede waren nicht durch die Systemdifferenzen bedingt, sondern gingen auf den Mangel an der nötigen Sorgfalt oder das Unvermögen der Übersetzer zurück. Allerdings gibt es auch objektive Ursachen für die Verschiedenheit der durch den AT und den ZT evozierten Bilder, zu denen vor allem das Nichtvorhandensein der entsprechenden Wortbildungsmuster gehört.

⁶² Vgl. dazu Kubaszczyk (2010a).

Anschaulichkeit durch Wortbedeutung

Die Anschaulichkeit des Textes wird in erster Linie durch die Bedeutungen der einzelnen Wörter gewährleistet. Fix zufolge unterscheiden sich Wörter in ihrer bildschaffenden Potenz: die Wörter im Zentrum des Feldes sind häufig bedeutungsallgemeiner oder bedeutungsblasser als diejenigen am Rande des jeweiligen Feldes. Zum äußersten Rand des Feldes gehören die Okkasionalismen, deren Bedeutungen als Spezifizierungen der allgemeinen Inhalte par excellence aufzufassen sind. Als „die denotativ oder konnotativ angereicherten Wörter“ (Fix 2002: 19) vermitteln sie Bilder, die unüblich sind, wodurch der Aufmerksamkeitseffekt gesteigert wird. Sie sind ein retardierendes Moment bei der Textrezeption, das Überraschende, Ungewöhnliche lädt zum Verweilen, zum Nachdenken über den neu gesetzten Sinn ein, lässt Neues entdecken, erzwingt eine neue Sichtweise des Altbekannten, kreierte neue Vorstellungen. Die Bildpotenz kommt natürlich nicht nur den Okkasionalismen zu, auch die lexikalisierten Spezifizierungen der Archilexeme können eine besondere Bildkraft entfalten.

Im Folgenden soll gezeigt werden, wie die lexikalisierten Bildungen und die Neubildungen zur Anschaulichkeit beitragen und welche Probleme in der Übersetzung der mit den Mitteln einer Sprache evozierten Bilder in eine andere entstehen können. Bei den Okkasionalismen wird von ihrer spezifischen Funktion ausgegangen, um zu zeigen, dass die Anschaulichkeit die Funktion jeweils unterstützt und dass der Anschaulichkeitsverlust (oder auch umgekehrt ein höherer Grad an Anschaulichkeit) die Funktion beeinträchtigen kann.

Um eine besondere Leistung der Form und der Bedeutung für die Verbildlichung herauszustellen, werden Bedeutung und Form in dieser Abhandlung getrennt betrachtet. Es ist jedoch zu betonen, dass sich Form und Bedeutung der Wörter nur künstlich divergieren lassen, denn die Form der WBK korreliert mit ihrer Bedeutung. Wie bereits in Kapitel 2 gezeigt, beeinflussen die Formentscheidungen auch die Wortbedeutungen. Dies gilt auch

im Umkehrschluss für die Wortbedeutungen: will man eine bestimmte Wortbedeutung profilieren, bleibt das nicht ohne Einfluss auf die entsprechenden Formentscheidungen.

3.1. Lexikalisierte Wortbildungen – Neologismen – Okkasionalismen

3.1.1. Lexikalisierte Wortbildungen als Bildangebote und ihre Übersetzung

Der größte Teil der in einer Sprache gebrauchten Wortbildungen ist lexikalisiert. Ein Kennzeichen der lexikalisierten Bildungen ist nach Fleischer/Barz (1995) ihre begriffliche Stabilität, ihre Abrufbarkeit und ihre intersubjektive Verfügbarkeit. Systematische Eigenschaften der lexikalisierten Bildungen lassen sich mithilfe der entsprechenden Wortbildungsmuster beschreiben (vgl. Motsch 2004: 18). Meistens werden sie allerdings von den Teilnehmern einer Kommunikationsgemeinschaft nicht analysiert, sondern holistisch als Benennungstereotype gelernt und verstanden. Bei seltener gebrauchten Bildungen erleichtert ihre Zugehörigkeit zu einem Wortbildungsmuster die Rezeption. In Hinsicht auf die Rezeption und die übersetzungswissenschaftliche Relevanz liegt der Vorteil der lexikalisierten Bildungen darin, dass sie lexikographisch erfasst sind und somit ihre intersubjektive Bedeutung leicht erschlossen werden kann, was vor allem bei semantischen Abweichungen und Unregelmäßigkeiten eine Rolle spielt.

Für die Übersetzungswissenschaft sind die lexikalisierten Bildungen vor allem dann von Interesse, wenn sie ein Muster realisieren, das in der Zielsprache nicht vorhanden ist, und somit kompakt Inhalte zum Ausdruck bringen lassen, die in der Zielsprache gar nicht sprachlich strukturiert erfasst werden oder auf eine andere Art und Weise strukturiert werden. Ein Beispiel könnte das Lexem *Aufbruch(s)stimmung* sein, das das Bild einer „*allgemeine[n] Unruhe, die den bevorstehenden Aufbruch ... ankündigt*“ (DUW 2001) evoziert. Im Polnischen gibt es kein deckungsgleiches lexikalisiertes Konzept. In *Szczurzyca* wird *Aufbruchsstimmung* (R, 176) als *wyjazdowy nastrój* (Sz, 153) übersetzt, was einen Bildkomplex evoziert, jedoch nicht ganz genau die im Deutschen konventionalisierte Bedeutung trifft und dadurch eine etwas andere Bildinterpretation nach sich zieht.

Ein weiteres interessantes Problem ergibt sich daraus, dass Produkte der Wortbildung als semantisch motivierte Kompositive betrachtet werden, das

heißt als Wörter, die aus mindestens zwei bedeutungstragenden sprachlichen Einheiten bestehen, die den Gesamthalt des jeweiligen Wortes motivieren (vgl. Käge 1980: 6). Durch die Unterschiede in der Motivierung (andere Bezeichnungsmotive) der lexikalisierten Bildungen in beiden Sprachen können abweichende Bilder realisiert werden, bzw. eines der Bilder erfasst genauer (detaillierter) den Sachverhalt. So lässt sich die deutsche Konzeptualisierung durch die Motivation des entsprechenden Kompositums anschaulicher vorstellen, was bei dem Autounfall beschädigt wurde, im Polnischen wird es dagegen aufgrund des Weltwissens rekonstruiert. Einschränkend muss allerdings gesagt werden, worauf bereits in Kap. 2 verwiesen wurde, dass diese primäre sich aus den Bezeichnungsmotiven ergebende Anschaulichkeit bei den lexikalisierten Eins-zu-eins-Entsprechungen kaum eine Rolle spielt, weil das entsprechende Bild aufgrund der lexikalisierten Bedeutung automatisch gestiftet bzw. abgerufen wird und die Bezeichnungsmotive in der normalen alltäglichen Kommunikation in der Regel gar nicht bewusst wahrgenommen werden:

Die üblichen **Blebschäden**. (R, 191) – *Zwykła stłuczka* (Sz, 166)

Unser Herr Matzerath hat den **Blebschadenunfall** hinter sich [...]. (R, 195)

Nasz pan Matzerath mając za sobą **stłuczke samochodową** [...]. (Sz, 169)

Im angeführten Beispiel wird die Anschaulichkeit dadurch gewährleistet, dass das deutsche Kompositum und die ihm entsprechende ZS-Ableitung bzw. Mehrwortbezeichnung vollmotiviert sind. Bei den deutschen und polnischen WBK lassen sich hinsichtlich der Motivation drei Typen unterscheiden: vollmotivierte, teilmotivierte und idiomatische WBK. Bei den vollmotivierten Komposita ist die Motivation nicht mit völliger Determination gleichzusetzen, sie bedeutet lediglich, dass „in die Bedeutung einer so apostrophierten Morphemkonstruktion die Konstituenteninhalte vollständig eingehen“ (Käge 1980: 13). Für das Verstehen von Komposita ist außer der Bedeutung der einzelnen Komponenten auch die sog. Stellungskomponente von Belang, d.h. die bedeutungsrelevante Abfolge der Komponenten, und die Relationskomponente, d.h. das Wissen über die semantischen Beziehungen zwischen den Konstituenten, die sehr unterschiedlich und spezifisch sein können (vgl. Käge 1980, Heringer 1984, Eichinger 2000b, Bizukojć 2008). Das Gleiche kann man mutatis mutandis auf die polnischen Mehrwortbezeichnungen beziehen, vor allem die mit einem Adjektivattribut. Die Relationskomponente ist idiosynkratisch, d.h. für jede Zusammensetzung spezifisch und lässt sich nicht aus einer sprachlichen Regel ableiten (vgl. Käge 1980: 15). Das kann zu einer ambivalenten Deutung und zu unterschiedli-

chen Bildvergegenwärtigungen führen. Trotzdem muss die Relationskomponente – so Käge, der unter Motivationsbedeutung „Konstituenteninhalte + Stellungskomponente + Relationskomponente“ (1980: 18) versteht¹ – nicht „für jeden einzelnen Kompositions-Fall gelernt werden, sondern ist eine Funktion des sprachlichen Kontextes bzw. der außersprachlichen Situation, worin die Zusammensetzung eingebettet erscheint“ (1980: 16).

Beim teilmotivierten Kompositum geht seine lexikalische Bedeutung über die Motivationsbedeutung hinaus und weist idiosynkratische Merkmale auf. Dann enthält die lexikalische Bedeutung eine präzisierende semantische Komponente. Es kann sich dabei um die Präzisierung der Idiosynkrasie der Relationskomponente, der Konstituentenbedeutung(en) oder beider gemeinsam handeln (vgl. Käge 1980: 20f.). Idiomatiche Komposita sind dagegen semantisch undurchsichtig, da die Motivationsbedeutung nur einen marginalen Beitrag zur Gesamtbedeutung leistet. Gerade die idiomatischen Komposita können allerdings, falls man ihre idiomatisierte Bedeutung nicht kennt, falsche Bilder evozieren. Ein solches falsches Bild könnte etwa evoziert werden, wenn der Übersetzer nicht wüsste, dass das Kompositum *Mutterkuchen* Plazenta bedeutet und das Kompositum wortwörtlich als *matczyne ciasto* übersetzte.

Ein besonderes Übersetzungsproblem stellen die lexikalisierten WBK auch bei der sog. *Figura etymologica* dar (vgl. Handler 1993: 87). Wird die nicht mehr wahrgenommene Motivbedeutung in Erinnerung gerufen und ist die ZS-Entsprechung anders motiviert, kann mitunter das besondere (überlappte) Bild im ZT verloren gehen:

Diese beiden **Grund-sätze** des christlichen Glaubens sind noch weiter zu erläutern. (Greshake, 211)

Te dwie **zasady** wiary chrześcijańskiej należy jeszcze wyjaśnić bardziej szczegółowo. (Greshake, Manuskript)

Besonders schwierig sind Fälle, wo beide Lesarten gleichberechtigt sind, und das Kompositum als ein idiomatisches Kompositum (die lexikalisierte Bedeutung) und ein vollmotiviertes (re-motiviertes) interpretiert werden könnte:

Aus diesem Fleisch ist sie entstanden. Aus diesem **mürben Mutterkuchen**. (KS, 237)

Z tego ciała została zrodzona. Z tego **rozpadającego się matczynego łona**. (PI, 291)²

¹ Unter der Stellungskomponente versteht Käge (1980: 14) „das Wissen über die in der deutschen Wortbildung unumkehrbare, bedeutungsrelevante Abfolge Bestimmungswort + Grundwort“.

² Eigentlich nicht *łona*, sondern *łożyska*.

Bei einem derartigen Verfahren kommt es im AT zur Überlappung der Bilder, im ZT wird dagegen nur ein Bild evoziert. Eine Lösung wäre in diesem Fall vielleicht eine okkasionelle Bildung, die auch mehrere Lesarten haben kann. Angenommen, dass hier das idiomatische Kompositum umgedeutet wurde, kann man eventuell einen Namen bilden, der eine Analogie zu den polnischen Kuchenbezeichnungen herstellt, wie etwa *matecznik*, analog zu *sernik*, *piernik*: *Z tego ciasta została ulepiona. Z tego kruchego matecznika*. Hier ist allerdings zu bedenken, dass das Wort *matecznik* im Polnischen bereits existiert und in der Bedeutung Mutterbeet, Schlupfwinkel, undurchdringliches Dickicht, lexikalisiert ist. Obwohl hier die evozierten ZT-Bilder mit den AT-Bildern nicht deckungsgleich sind, ermöglicht eine solche Lösung die Bewahrung der Mehrschichtigkeit des Bildes.

Eine besondere Schwierigkeit entsteht für den Übersetzer bei den lexikalisierten bzw. in Analogie dazu gebildeten okkasionellen WBK dann, wenn die zielsprachliche lexikalisierte Entsprechung ein anderes Bezeichnungsmotiv (andere Motive) aufweist, der Konzeptualisator jedoch in seiner Äußerung auf das Bezeichnungsmotiv der lexikalisierten WBK rekurriert. Das ist beispielsweise bei Tadeusz Różewicz zu sehen, der mit der okkasionellen Analogiebildung *krótkopis* auf die lexikalisierte Bezeichnung *dtugopis* anspielt. Andere Bezeichnungsmotive in beiden Sprachen machen eine sinn- und bildwahrende Übersetzung unmöglich, vgl. *dtugopis* – *Langschreiber vs. Kugelschreiber – *kulkopis:

pomagał mi adam	half mir adam
poeta tłumacz	dichter und übersetzer
właściciel krótkopisu	besitzer eines kugelschreibers
(T. Różewicz 1999: 220)	(T. Różewicz 1999: 220, Übers. – K. Dedecius)

Außer den bereits besprochenen Problemen ist bei der Übersetzung der lexikalisierten Wortbildungen vor allem auf die Fälle zu verweisen, in denen der Übersetzer „falsche“ Bilder stiftet. Die Ursachen können unterschiedlich sein und lassen sich im Nachhinein im Einzelnen nicht mit völliger Sicherheit rekonstruieren, denn dazu wären Interviews mit den Übersetzern nötig, die selbst die Fehlerquellen deuten könnten. Begriffskontiguität wäre als einer der möglichen Gründe zu nennen, etwa beim *Erdbeerschlag* (KS, 38), der als *maliniak* (PI, 44) übertragen wurde, anstatt als *polana porośnięta poziomkami, poziomkowisko*.

Ein anderer Grund für falsche Bildlichkeit ist die direkte Bildübernahme aus der AS / dem AT durch eine wortwörtliche Übersetzung, hier könnte es sich möglicherweise um eine kognitive Prominenz des AT-Wortbildes handeln, die den Übersetzer so stark beeinflusst, dass er die lexikalisierte Ent-

sprechung vergisst und die AS-Struktur „abbildet“. Das ist vielleicht eine plausible Erklärung für die folgende Übersetzungslösung, wo der Leser statt *wózek inwalidzki* einen „Sessel auf Rädern“ vor Augen geführt bekommt:

Während ich in meinem **Rollstuhl** angeschnallt saß [...]. (R, 31)

Siedząc przypięty w **fotelu na kółkach** [...]. (Sz, 28)

Da es sich hier um ein relativ häufig gebrauchtes Lexem handelt, kann seine Unkenntnis bei einem so erfahrenen Übersetzer wie Sławomir Błaut wohl ausgeschlossen werden.

Die Ungenauigkeiten in der Bildwiedergabe lassen sich manchmal nur mit der Nachlässigkeit, mit der mangelnden Sorgfalt des Übersetzers um die Bildtreue erklären. So ergeben sich aus den zwei folgenden Textabschnitten auch zwei verschiedene Bilder, was die Handlung des Schuldieners anbetrifft. Während im polnischen Text der Schuldieners den Kehricht auf die Kehrichtschaufel zusammenfegt, sehen wir im deutschen ZT einen Mülleimer:

[...] a staruszek woźny zagarniał miotłą **śmiecie** do **śmietniczki** [...]. (F, 28)

[...] und der greise Schuldieners fegte mit dem Besen den **Müll** in den **Mülleimer** zusammen [...]. (F, 35)

Allerdings können manchmal in solchen Fällen weitere Beweggründe mitspielen wie die Absicht, ein Morphem wiederaufzunehmen, was im Nachhinein – ohne den Übersetzer nach seinen Motiven zu befragen – nicht mehr festgestellt werden kann.

Ein weiteres Problem, das bei den lexikalisierten Bildungen relevant sein kann, ist die Remotivierung eines bereits demotivierten Lexems, vor allem, wenn es sich dabei um eine Wiederaufnahme handelt. Von der Remotivierung war bereits die Rede. Wenn die AT-Remotivierung im ZT nicht ohne Weiteres wiedergegeben werden kann, kann Bildinkohärenz oder Hermetisierung des Bildes die Folge sein, wie im nachstehenden Passus, wo der polnische Leser eher einen Schreibfehler annimmt als ein graphostilistisches Mittel, die ZT-Entsprechung ist auch hermetischer, weil der Leser die Bedeutung des aus dem griechischen entlehnten Morphems *tele* kennen muss. Durch die Hermetisierung kann das entsprechende Bild ausbleiben:

Die Tochter leistet die Arbeit, aber die Mutter darf immer mit ihr zusammen **fernsehen**. In der Gemeinsamkeit mit dem Kind liegt für die Mutter die Würze des in die **Ferne Sehens**. (KS, 215)

To córka wykonuje pracę, ale matka zawsze może z nią oglądać **telewizję**. Właśnie we wspólnocie z dzieckiem leży dla matki smak **tele wizji**. (PI, 264)

3.1.2. Neologismen

Der Wortschatz ist natürlich keine konstante Größe, vielmehr expandiert er ständig infolge technischer, wissenschaftlicher, gesellschaftlicher, kultureller und ökonomischer Entwicklungen. Der Benennungsbedarf wird mit den *Neologismen*³ gedeckt, die zum überwiegenden Teil auf dem Weg der Wortbildung entstehen. Da bei den Neologismusdefinitionen „eine auffällige Vagheit und Uneinheitlichkeit“ (Herberg et al. 2004: XI) herrscht, ist die Bestimmung des Wortbildungsneologismus eine problematische Frage. Sie betrifft vor allem den Zeitfaktor und den Verbreitungsgrad einer Bildung (etwa im Kontrast zu den Gelegenheitsbildungen und Individualismen). Als konstitutiv für den Neologismus wird im Gegensatz zu den Okkasiona- lismen neben dem allgemeinen Empfinden seiner Neuheit seitens der Kom- munikationsgemeinschaft die Ausbreitung und allgemeine Akzeptanz als sprachliche Norm erachtet (vgl. Herberg et al. 2004: XII). Somit sind die Ab- grenzungskriterien zu den Okkasiona- lismen „Usualisierung, Lexikalisie- rung und Integration“ (ebd.). Dabei lässt sich das Aufkommen eines Neolo- gismus in einem Sprachentwicklungsabschnitt mehr oder weniger genau datieren.

Neologismen entstehen nicht selten reihenweise nach einem bestimmten Wortbildungsmuster, was bei den Komposita mit der Desemantisierung eines der Glieder, das zum Affixoid wird, einhergehen kann (z.B. *Killer-/killer*, *Strada/-strada*), vgl. Schippan (2002: 246). Zur schnellen Verbreitung mancher Bildungen und Muster führen gewisse Benennungsmoden wie etwa in der Publizistik, vgl. Ohnheiser (2000: 659). Heutzutage kann die Akzeptanz einer Wortbildung oder eines Musters durch häufige Wiederholung quasi künstlich erzeugt werden. Die Massenmedien, allen zuvor auch das Internet, ha- ben wegen ihrer Einschaltquote, Auflage bzw. Benutzerfrequenz eine weite gesellschaftliche Resonanz, was zur Etablierung einer Bildung oder eines Strukturmusters führen kann, das bei einem individuellen Gebrauch als eher nicht akzeptabel gewertet würde.

Einige Autoren vertreten die Meinung, dass Wortbildungsprodukte mit regelhafter Bedeutung nicht zu den Neubildungen gerechnet werden sollen (vgl. Teubert 1998). Es handelt sich in erster Linie um sog. *potentielle Bildun- gen*. Potentielle Bildungen lassen sich aufgrund von Wortbildungsmustern vorhersagen. Darunter werden üblicherweise Wörter verstanden, die nach stark aktiven, hochproduktiven Wortbildungsmustern entstehen. Sie werden auch als kategorial bezeichnet. Novoselova (1984) fasst weitere, für die po- tentiellen Bildungen charakteristische, Merkmale zusammen: (1) sie versto-

³ Zur Geschichte des Terminus vgl. Kinne (1996), Herberg/Kinne (1998).

ßen nicht gegen die Regeln des Wortbildungssystems, (2) sie weisen eine logische und stilistische Kompatibilität der Konstituenten auf, (3) deswegen liegen sie den Lexemen nahe, (4) sie sind semantisch durchsichtig, (5) man kann ihre Bedeutung außerhalb des Kontextes bestimmen (hier nach Ohnheiser 2000: 651).

Nach Motsch (1981: 102) sind alle potentiellen Bildungen von Definition grammatisch korrekt, was nicht bedeutet, dass sie in demselben Grad akzeptabel sein müssen. Er ist der Auffassung, dass die Akzeptanz der potentiellen Bildungen von Erscheinungen abhängt, die er als die Erscheinungen des Sprachgebrauchs, 'parole', 'performance', klassifiziert. Die Akzeptanz einer Bildung können seiner Meinung nach folgende Faktoren beeinflussen:

- Gebrauchsfrequenz bestimmter Regeln. WBK, die nach oft verwendeten Regeln gebildet werden, sind akzeptabler als solche, denen zugrunde selten angewendete Regeln liegen.
- Prestige des Textverfassers. Die Akzeptabilität der Einheiten, die von Autoren gebildet werden, die sich eines großen Sprachprestiges erfreuen, ist größer.
- Es werden eher lexikalisierte WBK oder Simplizia bevorzugt als potentielle WBK mit derselben Bedeutung (*Sau: Schweinin*).
- Beurteilung des mit der Interpretation der potentiellen Bildung verbundenen Umfangs (Übereinstimmung einer Bildung mit Wissen und Erfahrung der Sprachbenutzer) – geringere Akzeptanz für Formation *Schweinedecke* als für *Pferdedecke*, denn das gemeine Wissen lehrt, dass Schweine gewöhnlich nicht mit einer Decke zugedeckt werden.
- Tendenz, Mehrdeutigkeit zu vermeiden. Wenn z.B. im Deutschen die Komposita *Hosenträger* und *Büstenhalter* bereits als lexikalisierte Bildungen funktionieren und als *Nomina instrumenti* interpretiert werden, ist eine Interpretation dieser WBK als *Nomina agentis* weniger akzeptabel. Vgl. Motsch (1981: 103f.).

Zu den hier genannten Faktoren sollte man noch die semantische Transparenz und das Kriterium der Nützlichkeit hinzufügen.

3.1.3. Okkasionalismen

Okkasionalismen werden auch *Textwörter* oder *Ad-hoc-Bildungen*, *Einmal-*, *Augenblicks-*, oder *Gelegenheitsbildungen* genannt. Sie gehören nicht zum Lexikon, sondern werden für den Bedarf eines Textes neu gebildet und müssen von dem Leser bzw. vom Hörer entschlüsselt werden.

Bei der Unterscheidung zwischen Okkasionalismen und lexikalisierten Wortbildungen werden verschiedene Aspekte erhoben. So sind okkasionelle

Bildungen nach Lykov (1976) Phänomene der Rede und charakterisieren sich durch Nichtreproduzierbarkeit, Abgeleitetheit, Nichtnormativität, nominative Einmaligkeit, Expressivität, nominative Fakultativität, synchronisch-diachronische Diffusität (diachronische Unveränderlichkeit) und ihren individuellen Charakter (vgl. auch Ohnheiser 2000: 653). Elsen (2004: 21) hebt dagegen hervor, dass zu den Aufgaben von Okkasionalismen die Füllung lexikalischer Lücken gehört, in dem Sinne sind sie also nicht nominativ fakultativ. Sie haben zudem textrelevante Aufgaben zu übernehmen und üben eine sprachökonomische und stilistische Funktion aus. Elsen weist außerdem auf ihre oft nur kontextuelle Verständlichkeit und die Unvorhersehbarkeit ihrer Weiterentwicklung (Schwund, Neologismus) hin.

Andere Forscher legen der Unterscheidung zwischen potentiellen und okkasionellen Wortbildungen das Kriterium der Regelmäßigkeit und Produktivität zugrunde – Okkasionalismen sind weder regelmäßig noch produktiv, verstoßen gegen die Regeln der Kombiniiertheit oder sind einmalige Analogiebildungen (vgl. Zemskaja 1992, Ohnheiser 2000).

Es ist allerdings zu beachten, dass sich viele Okkasionalismen nachweisen lassen, die den produktiven Wortbildungsmustern folgen und somit die Regeln der Kombiniiertheit nicht verletzen, zugleich aber aufgrund der Vieldeutigkeit der Muster selbst große Interpretationsräume zulassen und solange sie nicht das Kriterium der Reproduzierbarkeit erfüllen, okkasionell sind. Im Gegensatz zu lexikalisierten und kategorialen Bildungen, deren Bedeutung(en) sich auch außerhalb des Kontextes bestimmen lassen, ist die Bedeutung der Okkasionalismen außerhalb des Kontextes in vielen Fällen nicht eindeutig erschließbar (vgl. etwa *merkeln*, *Kleiderleiche*, *Hosenleiche*, *kanapówka*⁴). Wie das Beispiel *kanapówka* zeigt, ist auch nicht immer eindeutig, ob sich bereits ein Übergang von einem Okkasionalismus zu einem Neologismus vollzogen hat (*kanapówka* als Univerbierung zu *partia kanapowa* – *Kanapeepartei*⁵). Die oben angeführten Beispiele können zwar durch Wortbildungsmuster beschrieben werden, bleiben trotzdem jedoch m.E. Okkasionalismen.

Die eventuelle Lexikalisierung von Okkasionalismen ist nach Fleischer/Barz (1995: 24) in erster Linie außersprachlich durch das Vorhandensein der Bezeichnungsnotwendigkeit in einer Sprachgemeinschaft bedingt. Für die Akzeptanz sind weiterhin ihrer Meinung nach Faktoren ausschlag-

⁴ Mögliche Deutungen der letzten Bildung: *partia kanapowa* (*Kanapeepartei*), *pies lub kot lubiący leżeć na kanapie* (*Sofahund* oder *Sofakatze*), *impreza kanapowa* (*Sofaparty*), *pudełko do przenoszenia kanapek* (*Sandwichbox*), *narzuta na kanapę* (*Couchdecke*) etc.

⁵ Man beachte den Unterschied zu *Sofapartei* – Nichtwähler, Anhänger, die bei einer Wahl zu Hause bleiben und nicht wählen. Dagegen *Kanapeepartei* – eine ganz kleine Partei, deren Mitglieder auf einem Kanapee sich unterbringen ließen.

gebend wie der Bekanntheitsgrad des Denotats, das Verhältnis zu konkurrierenden Benennungen, die Modellgerechtheit der Bildung, sowie die Usualität der einzelnen Glieder.

Auch Smólkowa (2001: 27) bespricht Gründe, die dazu führen können, dass viele Textwörter im Lexikon nicht stabilisiert werden, in der Kommunikationsgemeinschaft also auf die Dauer keine Akzeptanz finden. Hierzu werden Ursachen gerechnet wie ein zu hoher Detaillierungsgrad, der selten zur Beschreibung der Wirklichkeit gebraucht wird (*bezzimowy rok*), das Benennen von leicht bemerkbaren, auffälligen Eigenschaften, die jedoch als zweitrangig erachtet werden und somit nicht ins Lexikon aufgenommen werden (*kraǰtobiusta kobieta*), das Aussondern von zu detaillierten Exemplaren innerhalb einer Designatklasse (*kablownik* – ‘Dieb, der Kabel stiehlt’), das Benennen von Designaten die bereits einen Namen haben (*darmozjadztwo* – ‘pasożytnictwo’), das Nichtbenennen einer neuen Objekteigenschaft, sondern lediglich das Zum-Ausdruck-Bringen ihrer Bewertung oder eines höheren Intensitätsgrades (*arcy-, hiper-, super-*), große Diskrepanz zwischen einer einfachen formalen Struktur und der komplexen begrifflichen Deutungsstruktur (*mrowiskowość*), zu große Komplexität der formalen Konstruktion, die keine neuen Informationen einbringt, sondern bereits vorhandene Informationen zusammenfügt (*polityczno-przemysłowo-administracyjny*), und endlich auch die Nichtwohlgeformtheit einer WBK, die nur Informationsrauschen zur Folge hat (*przywódzczerownicy*). Zusammenfassend bemerkt Smólkowa (2001: 27) jedoch, dass solche Individualismen und Okkasionismen „ein nicht zu beseitigender Bestandteil der Texte“ (Übers. – JK) sind, und ihre Rolle zu wichtig ist, um sie bei den Untersuchungen zu gegenwärtigen Lexikbeständen außer Acht zu lassen.

Okkasionismen sind gerade daher ein wichtiger Bestandteil der Texte und Mittel der Verbildlichung, weil ihre Bedeutungen die allgemeinen Inhalte der Lexembedeutungen spezifizieren, präzisieren, adäquater machen oder auch in Frage stellen.

Angesichts der translatorischen Überlegungen ist der Gesichtspunkt zu beachten, dass solche im Lexikon nicht stabilisierten Einheiten von den lexicographischen Arbeiten kaum erfasst werden, was zur Steigerung der Übersetzungsschwierigkeiten führt.

Die von Motsch aufgezählten Akzeptanzfaktoren (vgl. 3.1.2.) lassen sich auch zu übersetzerischer Arbeit in Beziehung setzen. So ist anzunehmen, dass das Prestige des Übersetzers die Akzeptanz des Verlages und der Leserschaft für eine unkonventionelle, okkasionelle Bildung erhöhen kann. Sonst besteht immer die Gefahr, dass auch eine kreative, dem Original durchaus gewachsene Lösung des Übersetzers, durch den Verlagslektor beim Gegenlesen „zurechtgebogen“ wird.

Ein anderes Problem liegt vor, wenn die Gebrauchsfrequenz zielsprachlicher Regeln vom Übersetzer nicht beachtet wird, oder wenn der Übersetzer im ZT lexikalisierte WBK oder Simplizia bevorzugt, obwohl der Ausgangssprachliche Autor sich für potentielle bzw. okkasionelle WBK mit derselben Bedeutung entschieden hat (*Sau* : *Schweinlein*). Noch eine andere Situation tritt ein, wenn bestimmte WBK in der ZS bereits belegt sind und der Übersetzer eventuell auf andere Konstruktionen ausweicht (ausweichen muss).

In Bezug auf die Wortbildungen prominenter Autoren spricht man bisweilen von *individueller Wortbildung*, was der Tatsache Rechnung trägt, dass viele besonders interessante Wortbildungen auf kreative Sprachformungen bekannter Autoren zurückgehen (vgl. etwa Ohnheiser 2000: 659). Sie lassen nicht nur einen ausgeprägten schöpferischen Stilwillen erkennen, sondern können auch zur Erweiterung der Wortbildungsmuster beitragen. Darüber hinaus zeugen Werke einzelner Autoren von ihren Vorlieben für bestimmte Wortbildungsmuster. Durch die Präferenz eines konkreten Wortbildungsmittels kann eine besondere Botschaft des jeweiligen Werkes vermittelt oder zusätzlich unterstützt werden, wie das etwa in *Ferdydurke* der Fall ist, wo Diminutiva gehäuft gebildet werden, um der kultur- und gesellschaftskritischen Haltung von Gombrowicz Ausdruck zu verleihen. Bei den individuellen Wortbildungen kann es sich um Wortbildungssynonyme zu den lexikalisierten Bildungen handeln, was der Erneuerung der Sprache dient und den Aufmerksamkeitseffekt herbeiführen soll. Um eine besondere poetische Wirkung zu erzielen, werden auch nicht mehr produktive Wortbildungsmuster herangezogen und wiederbelebt. Auch Analogiebildungen und Kontaminationen kommen häufig zum Einsatz, daneben gibt es auch das Bestreben, die bereits verdunkelte Motivation neu zu beleuchten.

Neue Bezeichnungen werden gebildet, um Sachen und Relationen zu benennen, den Begriffen sprachliche Gestalt zu verleihen. Der Bedarf an Benennungen besteht sowohl bei neuen Phänomenen, wo es gar kein Lexem gibt, das ermöglicht, einen Begriff (ein Konzept) auszudrücken, als auch bei den bereits einmal benannten, wenn man auf das Lexem nicht zurückgreifen kann oder will, da es wegen einer Bedeutungskomponente als inadäquat erachtet wird. Die neuen Benennungseinheiten haben somit das Ziel, eine Wortschatzlücke zu schließen.

Damit auf der onomasiologischen Ebene eine Bezeichnung kreiert werden kann, müssen „ein bis zwei physisch und/oder psychisch saliente Bezeichnungsmotive (Ikoneme) auserwählt worden sein“ (Grzega 2004: 278). Die Wahl wird nach Grzega von „einer oder mehreren potentiellen kognitiv-assoziativen Relationen zwischen dem zu bezeichnenden Konzept und dem ausgewählten Bezeichnungsmotiv resp. -motiven“ (ebd.: 278f.) beeinflusst. Er zählt folgende Relationen auf (ebd.: 279):

1. Identität (z.B. bei Lehnwörtern)
2. „figurative“, also subjektiv empfundene Similarität der Designate, z.T. mit Kontiguität der Designate (z.B. bei Metapher)
3. Kontiguität der Designate, z.T. mit „figurativer“ Similarität der Designate (z.B. bei Metonymie)
4. Partialität der Designate (z.B. bei Synekdoche)
5. Kontrast der Designate (z.B. bei Antiphrasis)
6. „buchstäbliche“ oder „figurative“ Similarität zwischen Zeichen-Ausdruck und Designat (z.B. bei Lautmalerei)
7. Enger Zusammenhang der Zeichen-Inhalte und „buchstäbliche“ Similarität der Designate (z.B. Bedeutungsweiterung)
8. Enger Zusammenhang der Zeichen-Inhalte und Kontrast der Designate (z.B. Auto-Antonymie)
9. Enger Zusammenhang der Zeichen-Inhalte und „buchstäbliche“ Similarität der Designate und teilweise Kontiguität der Zeichen-Ausdrücke (z.B. bei Bedeutungsverengung)
10. („buchstäbliche“) Similarität der Zeichen-Ausdrücke (z.B. bei Volksetymologie)
11. Kontiguität der Zeichen-Ausdrücke (z.B. bei Blending; letztlich aber auch bei Morphem-Tilgung, -Kürzung und -Symbolisierung)
12. „buchstäbliche“, also objektiv sichtbare, Similarität und Kontiguität der Designate (z.B. bei kohyponimischer Übertragung)
13. „buchstäbliche“ Similarität zwischen Referenten und enger Zusammenhang der Zeichen-Inhalte (z.B. bei der konzeptuellen Re kategorisierung)
14. Mehrfache Assoziationen (z.B. bei einigen Formen der Wortspielerei).

Bei all den Relationen können in der Übersetzungssituation dadurch, dass andere saliente Bezeichnungsmotive gewählt werden, Bildverschiebungen die Folge sein.

Neue Wörter können in einem Nebeneinander zu den bereits existierenden bedeutungsnahen Formationen entstehen, was in Konsequenz zur Verdrängung der bereits existierenden Bildung oder zur Bedeutungs differenzierung führen kann (vgl. *szczodrota vs. szczodrość*). Die Synonyme unterscheiden sich dann nach Schippan (2002: 246). durch ihren pragmatischen Wert oder funktionalen Bereich.

Okkasionalismen und Neologismen haben wichtige textuelle und stilistische Funktionen. In der textuellen Dimension ist sowohl ihre textkonstitutive als auch textdistinktive Funktion zu beachten (vgl. Handler 2009: 1570).

Fleischer (1993) verweist auf folgende stilistische Möglichkeiten der Okkasionalismen und Neologismen: Signalisierung euphemistischer Distanzierung; in der Belletristik Ausdruck origineller künstlerischer Sprache; Vermittlung der Wertung, was in der politischen Publizistik und Werbung ge-

nutzt wird; Erzeugung von Expressivität. Hohenhaus (1996: 255ff., vgl. auch Handler 2009: 1570) sieht ihre wichtige Aufgabe darin, „Originalität, Humor, Polemik“ zu vermitteln. Weitere wichtige textuell-stilistische Funktionen von Okkasionalismen sind nach Handler (2009: 1571) Herstellung von Paradigmenbezügen und Intertextualität⁶, von strukturellen Stilisierungen in Form von „Wiederholungen ähnlich aufgebauter WBP“, und die Bündelung zu Textkomplexen, Klimax⁷, Chiasmus^{8,9}. Gerade bei den Paradigmenbezügen und der Intertextualität ist die Überlappung der Bilder oder der ganzen Bildkomplexe ein immenses Übersetzungsproblem, vgl. etwa die Schwierigkeiten, die sich bei der Übersetzung des Titels „Wenn die Sperrstunde schlägt“ (Beispiel nach Handler 2009: 1571) als Anspielung an „Wem die Stunde schlägt“ („Komu bije dzwon“) ergeben. Solche Anspielungen sind „Aufmerksamkeitsverstärker“ (Wilss 1989: 71), die aufmerksamkeitsfördernde Wirkung des ZT-Bildes wird ohne solche Mittel in der Regel abgeschwächt, dort, wo die Überlappung nicht mehr vorhanden ist – eindimensionalisiert.

3.1.4. Motive der Bildung neuer Bezeichnungen

Die Bildung einer neuen Bezeichnung kann verschiedenen Bedürfnissen der Sprachbenutzer entspringen, es hat hier nicht nur die bewusste Tendenz zur Erneuerung und Auffrischung der Sprache als Triebfeder zu gelten, denn manchmal wird auch eine neue Bezeichnung nicht-intentional gebildet. Die zu berücksichtigenden Faktoren sind nach Grzega (2004: 275f.), der einen relativ ausführlichen, wenn auch wenig geordneten, Motivkatalog zusammenstellt, die folgenden:

- Onomasiologische Unschärfe (Probleme bei der Klassifizierung der Sache oder der lexikalischen Zuordnung, mit der Folge von Bezeichnungsverwechslung),
- Dominanz des Prototypen (i.e. lexikalische Verwechslung von Ober- und Unterbegriff aufgrund der Monopolstellung einer bestimmten Sache in einem Sachfeld, oder einer Monopolstellung des Prototypen in der „realen“ Welt),
- soziale Gründe (i.e. Kontaktsituationen mit „entgrenzendem“ Austausch“),

⁶ Handlers Beispiele sind *Ich-und-meine-Mutter-AG* (zu *Ich-AG*), *Wahlbekanntschaften* (zu *Wahlverwandschaften*), *Sparschein* (zu *Führerschein*).

⁷ „ALLESKLEBER / IMMERKLEBER / SUPERKLEBER®“ (Handler 2009: 1571).

⁸ „Weltbilder – Bilderwelten“ (Handler 2009: 1571).

⁹ Zu den Übersetzungsproblemen der Paradigmenbezüge vgl. Kubaszczyk (2010a).

- institutionelle und nicht-institutionelle Sprachpflege (i.e. gesetzliche Sprachpflege und „peer-group“-Sprachpflege mit dem Ziel der „Abgrenzung“ gegenüber Anderem/Fremdem),
- Schmeichelei,
- Beleidigung,
- verschleierte Rede,
- Tabu (i.e. Tabukonzepte),
- ästhetisch-formale Gründe (i.e. Vermeidung von Gleich- oder Anklang von Wörtern an negativ-assoziierte Bezeichnungen),
- kommunikativ-formale Motive, Abschaffung der Mehrdeutigkeit von Formen im Kontext (Homonymenkonflikt und Polysemiekonflikt),
- Sprachspiel,
- übermäßige Länge,
- morphologische Fehlinterpretation, d.h. Schaffung von Durchsichtigkeit von Wörtern durch Änderung am Wort (Volksetymologie),
- formal-logische Motive (Schaffung von Konsoziation, „Entsuppletivierung“, „lexikalische Regularität“),
- Schaffung von Durchsichtigkeit von Wörtern durch Ableiten von anderem Wort,
- Wunsch nach Plastizität (d. h. nach einem eingängigen Benennungsmotiv),
- anthropologische Salienz eines Konzeptes (i.e. anthropologisch begründete Emotionalität eines Konzeptes), naturgegebene Prominenz eines Konzeptes,
- kulturbedingte Salienz eines Konzeptes,
- Sachwandel (i.e. Änderung in der Welt),
- Weltbildwandel (i.e. Änderung in der Auffassung der Welt),
- Mode/Prestige (dies kann nach Grzega ausgehen von einer prestigeträchtigen Sprache oder Varietät, von bestimmten Wortbildungsmustern oder von bestimmten semasiologischen Expansionszentren).

Es lassen sich auch andere Gründe anführen, wie die Abnahme an Salienz oder Fehlleistungen beim Lesen, Bequemlichkeit, übermäßige Kürze, schwierige Lautverbindungen, unklare Betonungsmuster, etc., Grzega (2004: 276) ist jedoch der Meinung, dass diese Faktoren den Bezeichnungswandel nicht auslösten.

3.1.5. Okkasionalismen als Modifikationen

Okkasionalistische Wortbildungen stellen zum großen Teil verschiedenartige Modifikationen der lexikalisierten Bildungen dar. Es lassen sich nach Sawicki (2001: 392f.) mehrere Modifikationsarten unterscheiden wie etwa die Ände-

rung der Reihenfolge der Glieder (*Direktor-Stellvertreter*), Expansion (*Kaffee-Mokka-Muckefuck*), Kürzung – (*Ornithologe : Orni*) und Substitution (*Pinup-Girl : Pinup-Walküre*). Die Modifikationen können dabei kommunikativ und stilistisch begründet sein und bezwecken meist Expressivitätssteigerung, Ausdrucksvariation, Wertungskundgabe oder dienen der Verdeutlichung bzw. der Sprachökonomie.

Doch die eigentliche Prädominanz der Modifikation besteht in der Ausdrucksverstärkung [...]. Besonders reiche Möglichkeiten für die Schaffung von expressiven Ausdrucksmitteln bietet die Substitution, durch die modifizierte Lexeme zusätzliche stilistische Konnotationen enthalten können. (Sawitzki 2001: 393)

Die Modifikationen, allen zuvor die Substitution, verdanken ihren stilistischen Reiz vor allem dem Spannungsverhältnis zwischen dem Bekannten, worauf angespielt wird, und dem Neuen. Die okkasionellen Bildungen *Baumleiche* (R) und *Kleiderleiche* (KS) sind als derartige Substitutionen aufzufassen. Zugleich bauen sie eine produktive Wortbildungsreihe des Deutschen aus, die etwa solche prototypische Bildungen mitkonstituieren wie *Menschenleiche*, *Hundeleiche*, *Katzenleiche*, *Wildschweinleiche* und *Buchleiche*, *Computerleiche*, *Autoleiche*, *Hausleiche*, *Fahrradleiche*, *Zeitungsleiche* (Internet) als metaphorische Erweiterung des Musters. Bei der Übersetzung ins Polnische erfährt das Konzept eine Verschiebung, weil nicht die ganze, im Deutschen eine Vorlage bildende, Ursprungsreihe im Hintergrund mitschwebt, mitgedacht und mitrezipiert wird. Es gibt zwar geläufige Entsprechungen für einige Glieder der Reihe, jedoch nur für das ursprünglich Belebte: *ludzkie zwłoki*, *zwłoki kota*, *psa*, *dzika*. Bis auf die erste Nomination mit einem adjektivischen Attribut werden die weiteren Benennungen im Polnischen genitivisch attribuiert, was bedeutet, dass der Übersetzer sich zwischen dem Adjektiv- bzw. Genitivattribut entscheiden muss. Gerade durch das Fehlen einer Reihe wirken die polnischen Übersetzungen als kühne Metaphern noch viel ungewöhnlicher als im Deutschen:

Jetzt hat sie eine **Kleiderleiche** mehr, die aber immerhin ihr Eigentum ist. (KS, 14)

Teraz ma jedne **sukienkowe zwłoki** więcej, ale przynajmniej jest to jej własność. (PI, 14)

Es ist auch zu überlegen, ob hier eventuell nicht das konkurrierende Substantiv *trup* vorzuziehen wäre (*mam kolejnego trupa samochodu*, *auto-trup*, *książka-trup*).

Durch die Modifikation kann die subjektive Einstellung des Sprechers bzw. Schreibers zu dem jeweiligen Denotat zum Ausdruck gebracht werden, so wertet Gombrowicz durch die Expansion der Wörter *krytyk* zu *ćwierćkrytyk* oder *kultura* zu *ćwierćkultura* die entsprechenden Denotate ab:

[...] syn ciemnej **ćwierćkultury** [...]. (F, 80)

[...] irgendein anderer trüber Sohn der dunklen **Viertelkultur** [...]. (F, 100)

Auch Aufwertung ist natürlich auf dem Wege möglich. Durch eine Quasi-Aufwertung (Scheinaufwertung) kann der ironische Effekt herbeigeführt werden wie in *krasopisarz*. Der Übersetzer nimmt der Aussage die Spitze, indem er ein konventionelles Lexem *Schreiber* einsetzt:

Trzeba jednak dodać, że tylko **krasopisarz** z takim podejściem do rzeczy byłby zdolny sprostać problemowi, który jak dotąd, czynił wam najprzykrzejszą z pup [...].(F, 80)

Allerdings muß man hinzufügen, daß nur **ein Schreiber**, der mit solcher Auffassung an die Sache herangeht, imstande wäre, einem Problem gerecht zu werden, das euch bisher den allerpeinlichsten Popo gemacht hat [...]. (F, 100)

3.1.6. Wortbildung und Analogie im Kontext der Übersetzung

Es ist nicht unumstritten, wie die neuen Wortbildungen entstehen. Geht der innovative Sprachbenutzer „kompositionell-regulär“ (Fleischer/Barz 1995: 58) vor, indem er bestimmte Regularitäten der Wortbildungsmuster mehr oder weniger bewusst nutzt oder aber werden die Neubildungen eher „analog-holistisch“ (vgl. Coulmas 1985: 257, Plank 1981, Kubrakowa 1982: 4, Fleischer/Barz 1995: 58) den bereits existierenden nachgebildet?

Auch selbst unter dem Terminus *Analogie* wird nicht immer das Gleiche verstanden bzw. er wird ambig definiert. So handle es sich nach EJP (1999: 21) um Analogie, wenn unter Einfluss von häufigeren Wortbildungen neue WBK entstehen, wobei dieser Prozess sich schwer in strenge Regeln fassen ließe. In der Definition wird vor allem das Quantitative der Vorbilder in den Vordergrund gerückt, was allerdings wohl bestritten werden kann. Analogiebildungen wie *piektowski* (*Hölle*gegänger) zu *nieboszczyk*¹⁰ (*Heimge-*

¹⁰ Es handelt sich bei der Opposition *niebo* – *piekło* eigentlich um eine Volksetymologie des Lexems *nieboszczyk*, das nicht von *niebo* (Himmel), sondern von der Form **neboǫ* stammt, die dann zu *niebożec* (**neboǫcъ*) evolvierte, als Bezeichnung für den Verstorbenen, die im Polnischen des 15. Jahrhunderts verwendet wurde. Diese Form wurde später zu *niebożczyk* diminuiert, und fälschlicherweise als *nieboszczyk* geschrieben. Das Antonym dazu wurde auch bereits früher (Anfang des 19. Jahrhunderts) im *Słownik języka polskiego* von Linde verzeichnet, wo *piektowski* die Bedeutung ‘Verdammter’ hatte (vgl. Wyrwas, <http://poradniajezykowa.us.edu.pl>, abgerufen am 8.09.2010, sowie Brückner *Słownik etymologiczny języka polskiego*, Bańkowski *Etymologiczny słownik języka polskiego*, Długosz-Kurczabowa *Nowy słownik etymologiczny języka polskiego*).

gangener)¹¹ widersprechen eindeutig diesem Quantitätskriterium. Dies bestätigt eindeutig die Schlussfolgerung von Fleischer/Barz (1995: 58), dass die Unproduktivität nur für das kompositionell-reguläre, nicht aber für das analog-holistische Prinzip festgestellt werden kann.

Für Fleischer/Barz (1995: 58), in Anlehnung an Plank (1981), van Dam (1969) und Motsch (1987), dient bei einer Analogiebildung „ein Wortbildungsprodukt als Ganzes (daher „holistisch“) als individuelles Vorbild für eine analogische Neubildung“. Ähnlich versteht die Analogie Nagórko, nach der von Analogie gesprochen werden kann, wenn WBK als Einzelkreationen nicht „nach einem abstrakten Wortbildungsmuster gebildet werden, sondern den einzelnen Worteinheiten nachgebildet sind, für die man ein konkretes Wort-Muster ausfindig machen kann“ (2002: 159, Übers. – JK).

Für Nagórko (2002) ist jedoch der Analogieprozess eher eine Randscheinung, denn die Analogie ist ihrer Meinung nach nicht der Wortbildung als solcher eigen, sondern steht neben der regulären Wortbildung. Sie geht davon aus, dass es schwierig ist, auch wenn die durch Analogie geschaffenen WBK anfangen, eine Wortbildungsreihe zu bilden, für sie ein Wortbildungsmuster oder eine Bildungsregel herauszuarbeiten, was in ihrer Arbeit das Beispiel *autostrada* (*Autobahn*) und die analog gebildeten Konstruktionen *nartostrada* (*Skipiste*), *Wistostrada*, *Gierkostrada* und die inkorrekte **rowerostrada* veranschaulichen sollen. Ihres Erachtens stellten diese WBK „keine Klasse mit gemeinsamen semantischen oder mindestens nur grammatischen Merkmalen“ (2002: 159, Übers. – JK) dar. Es fällt allerdings schwer, mit dieser Meinung einverstanden zu sein. Das entlehnte Lexem ‘*strada*’¹² (ital. Straße, Weg) kommt in den zitierten Bildungen regelmäßig vor, es bringt die allen diesen WBK gemeinsame Bedeutung ‘Schnellstraße’ ein. Die entsprechenden Paraphrasen lauten auch ‘Schnellstraße für Autos, Skiläufer, der Weichsel entlang gebaut/verlaufend, zu Regierungszeiten Giereks gebaut’ etc. Diese Bedeutung lässt erklären, warum es keine **rowerostrada* (*Schnellstraße für Fahrräder’) gibt, dafür aber in übertragener Bedeutung *infostrada* (*Datenautobahn*) oder *neostrada* (Markenname für den [schnellen] Internetanschluss der polnischen Telekom) gebildet wurden. Es muss also festgehalten werden, dass gerade bei den serienmäßig gebildeten Analogiebildungen sekundäre kompositionelle Regularitäten festgestellt werden können.

¹¹ In der Verwendung Stalin sei ein *piektoszczyk*, einem publizistischen Text entnommen.

¹² *-strad* kommt im Polnischen nicht als freies, sondern stets als gebundenes Morphem vor. Da das Element nicht wortfähig, jedoch reihenbildend ist, könnte man es u.U. als Konfix betrachten, Konfixe treten nach Fleischer/Barz (1995: 25) „nur in Kombination mit anderen Morphemen auf“, z.B. als Zweitglieder in Komposita, was auf *-strada* zutrifft.

Kubr kova (1982: 4) unterscheidet neben der „definitorischen“ und „analogischen“ Wortbildung noch die „korrelative“ Wortbildung. Die korrelative Wortbildung ist in dieser Auffassung ein Spezialfall der Analogie und in Bildungen wie *entsorgen* zu *versorgen* oder *enth llen* zu *verh llen* festzustellen (Beispiele nach Fleischer/Barz 1995). Ein Beispiel der korrelativen Wortbildung liefert folgender Text:

Selbstverst ndlich ist diese Erkl rung m glicher Deutungen nicht **Eigen- oder Spezialschaft** der Wortbildung, sondern **Allgemeinschaft** jeder Deutung sprachlicher Handlungen. (Heringer 1984: 11)

Es ist zu fragen, inwieweit die analog-holistische Wortbildungsmethode ein Sonderfall der Wortbildung ist, wie sie z.B. Nag rko versteht, oder inwieweit man sie als die Methode der Gewinnung von neuen WBK schlechthin betrachten kann. Anders als Nag rko sieht die Analogie bereits Paul (hier nach Motsch 1981: 95), der die Meinung vertritt, alle neuen Komposita und Ableitungen w rden per analogiam zu einer oder zu mehreren bereits existierenden WBK gebildet.

Fleischer/Barz (1995) ordnen das analog-holistische Prinzip eher der „bewussten innovativen Leistung“ zu und gehen mit Plank (1981: 251) davon aus, dass „bei spontanen Bildungen nach allgemeineren Regeln der Grad des Bewusstseins, ein neues Wort zu kreieren, gering sein d rfte“ (zit. nach Fleischer/Barz 1995). Es ist aber wenig  berzeugend, gerade den Grad des Bewusstseins als eine Messlatte oder ein Kriterium zu nehmen. Denn es ist eher anzunehmen, dass der Sprachbenutzer umso h ufiger analog verf hrt, je weniger er die Regeln bewusst wahrnimmt. Er nimmt Bekanntes quasi als Folie oder Vorlage, nach der analog das Neue hervorgebracht wird. Dagegen d rfte gerade bei der intendierten sprachsch pferischen Leistung die Regeln bewusster wahrgenommen werden.

Eine andere Frage ist, wie die Vorlage aktiviert wird. Dies kann vom Kontext entscheidend gest tzt werden – im folgenden Beispiel aktiviert die Vorlage nicht alleine das mit einem recht bedeutungsallgemeinen Suffix *-schaft* neu gebildete Nomen, sondern das daneben stehende Verb, das auf eine bestimmte Kollokation verweist (*Freundschaft aufk ndigen*):

Sollten wir ihnen nicht **die Normschaft aufk ndigen**? (Heringer 1984: 12)

Au er der Frage, wie eigentlich bei der spontanen Wortbildung vorgegangen wird, die an dieser Stelle wohl nicht befriedigend gel st werden kann, ist die Frage nach der Funktion der sog. Analogiebildungen im Kommunikationsprozess zu stellen, die als Einmalbildungen bzw. Nachbildungen zu einer bestimmten Vorlage verstanden werden.

Viele der sog. Analogiebildungen sind als Korrekturen der lexikalisierten Vorlage aufzufassen, worauf Hohenhaus (1996) aufmerksam macht. Die Ad-hoc-Analogiebildungen dienen nach Hohenhaus „einer **Anpassung an den Kontext**, bzw. einer **Korrektur** der usuellen Vorlage“ (1996: 323) und auch wenn die alternative Bildung „gezielt als **Gegensatz** zur Vorlage“ (324) eingesetzt wird, kommt diesem Verfahren gleichfalls der gleiche Charakter korrigierender, verbessernder Anpassung zu. Somit kommt hier seiner Meinung nach durch die Analogie eine besondere Funktion zum Vorschein, die „nicht mit dem üblicheren, nicht-funktionalen Begriff ‘Analogie’ verwechselt werden“ (ebd.) darf. Bei derartigen Analogiebildungen ist seines Erachtens ein „ad-hoc-re-naming“ anzunehmen. Eine Korrektur im besprochenen Sinne veranschaulicht z.B. die erwähnte Bildung *piekłoszczyk*, die im nachstehenden Textausschnitt eingesetzt wird, weil die direkt vorausgegangene Bildung *nieboszczyk* dem Autor unangemessen erscheint:

[...] raket przeciwlotniczych, jakimi nie dysponował **nieboszczyk**, a właściwie – jeśli wierzyć uczestnikom jego egzekucji – **piekłoszczyk** Saddam Husajn. (www.michalkiewicz.pl/ndz_2007-01-28.php - 25k)¹³

In diesem Sinne sind derartige Analogiebildungen häufig eine Überwindung der stereotypen, kodierten und unreflektiert übernommenen Sichtweise. Dies ist auch an anderen Verwendungsbeispielen dieser Bildung zu sehen:

Ciekawe – zamyślił się Ksiądz – dlaczego nie mówi się „**piekłoszczyk**“, ale „**nieboszczyk**“? Uczniowie zadali Księdzu pytanie, czy uważa, że piekło jest puste? (www.gim13.compuless.pl/nadanie.html - 11k)¹⁴

Eine weitere Funktion derartiger Analogiebildungen ist es, Assoziationen herzustellen. Die assoziative Funktion war schon bei dem zitierten Okkasionalismus *Normschaft aufkündigen* sichtbar.

Im Kontext der Übersetzungswissenschaft kommt diesen Erwägungen zu den Analogiebildungen als „ad-hoc-re-naming“ eine wichtige Rolle zu. Okkasionalismen wie *eigenkörperlich* zu *eigenhändig* (KS) oder *czwórca* zu *trójca* (Pr) stellen solche bewusst vorgenommenen Korrekturen dar. In beiden Fällen ist ihre Leistung von Übersetzern nicht erkannt bzw. missachtet

¹³ Übers.: [...] Flugabwehrraketen, über die der Himmelgegangene oder eigentlich – sollte man den Teilnehmern an seiner Hinrichtung glauben – der Höllengegangene Saddam Hussein verfügte.

¹⁴ Übers.: Interessant warum – der Priester wurde nachdenklich – sagt man nicht Höllengegangener, sondern Himmelgegangener. Seine Schüler stellten ihm die Frage, ob er meint, die Hölle sei leer.

worden. Im ersten Falle kommt es dadurch zum Salienz- und Foregroundingverlust, im zweiten Falle geht die Konnotation mit dem Religiösen verloren (*trójca* – Dreifaltigkeit, *czwórca* – Vierfaltigkeit).

Dass die o.a. Bildungen nicht entsprechend als Analogiebildungen wiedergegeben wurden, kann – mindestens im ersten Fall – darauf hinweisen, dass Übersetzer manchmal eine gewisse Abneigung an den Tag legen, Nichtlexikalisiertes zu verwenden, bzw., dass der Text vom Lektorat verändert wurde, ohne dass die Übersetzer die gewählten Lösungen funktional hätten verteidigen können.

3.1.7. Auffüllung aus dem Kontext

Beide analysierten Sprachen verfügen in ihren Beständen über Wortbildungsmodelle, die „viel Freiheit für kreatives Sprechen und Verstehen“ (Seppänen 1986: 95) lassen. Im Deutschen handelt es sich dabei in erster Linie um Komposita, wie etwa das von Seppänen diskutierte Kompositum *chocolate girl* (*Schokoladenmädchen*), das „unzähligen Realisierungen (Kontexten) freien Lauf lässt“ (Seppänen 1986: 90) und kontextfrei nicht mehr und nicht weniger bedeutet als „Mädchen durch Schokolade bestimmt“. Das Polnische mit seinem weniger ausgebauten Kompositionssystem realisiert das Gleiche mit bestimmten Ableitungsmustern, wie etwa mit dem Muster 'Nomen + *-ówka*'. Entsprechend bedeuten die nach diesem Muster derivierten polnischen Bildungen etwas/jemand durch das in der Basis Genannte Bestimmtes. Wären diese WBK aus dem Kontext herausgenommen, würden die nach ihrer Bedeutung Befragten den am leichtesten einfallenden Sprechkontextinhalt, oder einige wenige solcher Inhalte angeben (vgl. Seppänen 1986: 90), das heißt, sie würden den Weltbezug aktivieren, der sich momentan wegen der Präsenz einer bestimmten Verknüpfung im Gedächtnis anbietet. Darauf hat bereits Bybee (1988: 131) aufmerksam gemacht. Nach Bybee unterscheiden sich die Wörter des Lexikons durch ihre lexikalische Stärke („lexical strength“). Diese steigt durch die Anzahl der Vorkommen des gegebenen Wortes. Je höher die token-Frequenz einer WBK mit einer bestimmten Bedeutung ist, desto einfacher und schneller erfolgt der Zugriff auf diese Bildung. Mit anderen Worten wird eine WBK ohne Kontext „jenes Wort evozieren, das die höchste token-Frequenz aufweist“ (Christofidou 1994: 115).

Erst der Kontext ermöglicht die Konkretisierung der Bedeutung und gewährleistet die Interpretierbarkeit. Ein Beispiel möge die Bildung *dywanówka* sein, die ohne Kontext beispielsweise folgende potenzielle Bedeutungen haben könnte: 'Teppichmaschine', 'Teppichprostituierte', 'Teppichangriff',

'Teppichgarn' u.v.a.m. In den völlig zufällig der Google-Suchergebnisliste entnommenen Konkretisierungsbeispielen engt der nächste Kontext die jeweilige Bedeutung zu 'Teppichband', 'Teppichbürste', 'Teppichbau', 'Teppichrasse', 'Teppichparty' und 'Teppichboden' ein¹⁵.

Durch die kontextuelle Auffüllung lässt sich die Bedeutung konkretisieren, problematisch wird es jedoch in Bezug auf die Übersetzung, wenn die Vagheit und Mehrdeutigkeit vom Textautor intendiert sind. Dies betrifft z.B. den Erwartungsaufbau, etwa durch den Einsatz derartiger WBK in der Überschrift. Vor allem in der künstlerischen Prosa, wo ggf. verschiedene Lesarten angestrebt sind, welche die Mehrschichtigkeit der Interpretation eines Werkes gewährleisten, würde die Festlegung auf nur eine Lesart den ZT-Interpretationsraum einengen. Dies lässt sich anhand der Kapitelüberschriften in *Ferdydurke* nachweisen (*Hulajgeba*).

3.2. Funktionen der neugebildeten Wortbildungskonstruktionen

Die Neubildung kann verschiedenen Zwecken dienen. Bevor auf die Korrelation der ausgewählten Funktionen mit dem primären oder sekundären Verbildlichungseffekt eingegangen wird, sollen die einzelnen Funktionen kurz charakterisiert werden. Dazu ist allerdings anzumerken, dass die einzelnen Funktionen auch mit anderen Anschaulichkeitsarten korrespondieren, z.B. die Eye-catch-Funktion (Blickfangfunktion) korreliert mit der Anschaulichkeit durch die Form.

In Abhängigkeit von Sprachbenutzer zur Bildung einer neuen Benennung bewegenden primären Zielen lassen sich folgende Funktionen der Wortbildung unterscheiden:

3.2.1. Benennungsfunktionen (referentielle Funktion)

Wortbildungen, die weitgehend ohne Textzusammenhang verständlich sind, Gegenstände und Sachverhalte benennen oder spezifizieren und der Begriffsbildung dienen (Wolf 1996), weist Elsen (2004: 89) die **referentielle Funktion** zu. Ihrer Meinung nach ergibt sich ihre Bedeutung aus den Bedeutungen der Bestandteile und ihrer Reihenfolge.

¹⁵ Bei der Affigierung wird die Polysemie von WBK, „infolge der starken semantischen Verallgemeinerung der Suffixe“ Fleischer/Barz (1995: 17) erweitert.

Jakobson ([1960] 1971) fasst dagegen die referentielle Funktion weiter auf. Bei ihm ist die Bezugnahme auf den Kontext, der von Jakobson auch *referent* genannt wird, eine Voraussetzung dafür, dass in der Kommunikation Inhalte vermittelt werden können. In diesem Sinne bezieht sich die referentielle Funktion auf das sprachlich vermittelte Dritte, den „Inhalt“.

Benennungsfunktionen sind in erster Linie referentielle Funktionen (im Sinne von Jakobson).

Die reine **Nominationsfunktion** (*labeling*¹⁶, *naming*) tritt vor allem bei der Bezeichnung neuer Konzepte in den Vordergrund: Gegenstände, Eigenschaften, Sachverhalte müssen benannt werden (*Hingucker, Bürgergeld, Steckzigarette, Stinkefinger, głuchacz*). Infolge der zivilisationstechnischen Entwicklung bedarf es immer neuer Benennungen für technische Erfindungen und innovative Produkte (z.B. *Anrufbeantworter, Hüpfburg, zaznaczką*), neue Phänomene, Tendenzen und Verhaltensweisen brauchen griffige Etiketten (*Häppchenjournalismus, Spaßgesellschaft, Gutmensch*). Durch die neuen Entwicklungen müssen auch die bisher eindeutigen Bezeichnungen präzisiert werden (*Festnetztelefon, Gebührenfernsehen*). Dadurch wird das Lexikon erweitert. Die Einführung einer neuen Nominationseinheit wird häufig vom Kontext unterstützt, indem ihr etwa eine Erläuterung vorausgeht bzw. nachgestellt oder die Einheit mit einem metasprachlichen Hinweis wie „neudeutsch“ versehen wird. Zur Milderung des „schockierenden Auffälligkeitseffekts“ werden öfters auch Anführungszeichen gesetzt (vgl. Fleischer/Michel/Starke 1993: 96f.). Ein Beispiel für eine solche anschließende Erläuterung liefert folgender Text:

Wer ein bißchen Handarbeit auf sich nimmt, um beim Rauchen ein paar Pfennige zu sparen, für den hat die Zigarettenindustrie seit Anfang der 90er Jahre **die Steckzigarette** im Angebot: Der in einer Rolle zusammengehaltene Tabak wird dabei einfach in einer Filterhülse gesteckt und fertig ist die „echte“ Zigarette. (Mannheimer Morgen 30.01.1998; zit. nach Herberg u.a. 2004: 324, Fettdruck bei Herberg, unterstrichen von JK).

Im Falle der reinen Nominationsfunktion eines Okkasionalismus bzw. Neologismus kommt dem Übersetzer beim Noch-nicht-Existieren einer entsprechenden Bezeichnung in der ZS eine außerordentlich wichtige Rolle zu, weil er eine Bezeichnung neu schöpfen muss. Die Kontaktsituationen fördern bekanntlich Entlehnungen verschiedenster Art. Während die direkte Übernahme eines Fremdwortes als Lehnwort als ein „Versagen“ des Übersetzers gewertet werden kann, sind die Fälle der Lehnprägung für den Forscher von Interesse. Eine besondere Beachtung verdient bei der Profilierung

¹⁶ Vgl. Kastovsky (1986).

einer neuen Bezeichnung das Problem des Vorhandenseins eines entsprechenden Hintergrundes bei den Empfängern (vgl. Kubaszczyk 2005).

Die Nominationsfunktion tritt auch bei den Bezeichnungen für das in Wirklichkeit Nichtexistente zum Vorschein, wie es z.B. in der Science-Fiction-Literatur der Fall ist. Hier sondert Hohenhaus (1995) eine spezielle Funktion aus, die er **Hypostasierungsfunktion** nennt.¹⁷ Der Terminus Hypostasierung, in der von ihm übernommenen Bedeutung, geht auf Lipka zurück, der unter der Hypostasierung durch das Wort jene Erscheinung versteht, „daß die Existenz eines sprachlichen Zeichens auch die Existenz eines einzigen von diesem bezeichneten Dings suggeriert. Diese Suggestion [...] bewirkt eine Vergegenständlichung, eine Erhebung zur Substanz.“ (1977: 161, hier nach Hohenhaus 1995: 317). Bei der Hypostasierung geht es folglich darum, dem Fiktiven einen Existenzanschein zu verleihen. Allerdings unterstellen die Bildungen „keineswegs die Existenz ihrer Referenten auch in der wirklichen Welt [...], sondern dienen allein der fiktionalen Illusion“ (Hohenhaus 1995: 319) – sie sind „fiktive Wörter“ (Ortner 1985: 255).

Steht die Hypostasierungsfunktion im Vordergrund, bereiten die Wortbildungen üblicherweise keine Übersetzungsprobleme. Meistens ist aber die Hypostasierung lediglich eine der Funktionen.

Von der negativen Hypostasierung spricht Hohenhaus (1996: 356) in Fällen, in denen es darum geht, dass es das Gemeinte gerade nicht gibt (*suitcase sauce*).

Als eine Unterfunktion der Nominationsfunktion kann auch die **Ausdruckserneuerung** gelten. Hier werden neue Bezeichnungen geprägt, häufig mit präzisierendem Charakter. Diese können später eventuell lexikalischen Wandel einleiten.

Die ausdruckserneuernde Funktion wird häufig in journalistischen und literarischen Textsorten beobachtet, wo neue Bildungen zudem die Eye-Catch-Funktion übernehmen. Bei der ausdruckserneuernden Funktion ist in Bezug auf eine Übersetzung zu konstatieren, dass diese Funktion leider von Übersetzern häufig missachtet wird. Sie weichen im ZT auf Altbewährtes aus, wo durchaus eine den Qualitäten des AT entsprechende Lösung möglich wäre. Besonders augenfällig ist das in Texten, in denen innovative Mittel relativ selten eingesetzt werden, was zur Schlussfolgerung führen kann, dass die Übersetzer dieser Texte für die Innovativität weniger sensibilisiert sind und sie gar nicht als solche erkennen.

Ausdruckserneuerung und Innovativität spielen auch bei der **kreatio-nistischen Funktion** eine Rolle. Die kreationistische Funktion hat wohl als die literarische Funktion schlechthin zu gelten, es handelt sich bei ihr um

¹⁷ Vgl. auch Fleischer (1989).

„kreative Erweiterungen des systematischen Sprachgebrauchs“ (Koll-Stobbe 1994: 54) im Bereich der Wortschöpfung, um Neuerungen, die „mit Verstößen gegen Bestehendes gegen Normen, gegen übliche Verwendungsregeln“ (Schippan 2002: 240) beginnen. Hier ist die Wortbildung „ein Tollbeispiel sprachlicher Innovation, »Urschöpfungsakt« (Brugmann (1900), S. 361), geprägt durch die »schöpferische Tätigkeit des Individuums« (Paul (1920), S. 112)“ (Heringer 1984: 11).

In Bezug auf die Übersetzung ist hier das Gleiche zu sagen, was bereits bei der ausdrucks Erneuernden gesagt wurde, dass viele Übersetzer zur Konventionalisierung tendieren und den „Schöpfungsakt“ im ZT nicht wiederholen, was als Beeinträchtigung der Qualitäten des ZT zu werten ist. Das soll jetzt an konkreten Beispielen gezeigt werden.

3.2.2. Anschaulichkeit bzw. Anschaulichkeitsverlust infolge (Nicht)Realisierung der Benennungsfunktionen in der Übersetzung

3.2.2.1. Reine Nominationsfunktion

Die Nominationsfunktion kommt bei der Einführung neuer Konzepte vor. Indem neue Konzepte ausgesondert und benannt werden, werden auch neue Bilder kreiert. Ein Beispiel ist der von Gretkowska gebrauchte *siadacz* als Bezeichnung für jemanden, der sich hinsetzen muss, um nachzudenken:

Może są wzrokowcy i słuchowcy, **siadacze** i biegacze. (Pol, 134)

Vielleicht gibt es neben Menschen, die ein besseres visuelles oder Hörverständnis haben, auch welche, die besser im Sitzen oder Laufen denken können. (Pol, 124)

Dieses recht einprägsame Konzept und zugleich auch Bild wird in der Übersetzung durch eine Umschreibung wiedergegeben, die Übersetzerin wagte nicht, eine adäquate, bildwahrende Bezeichnung zu prägen, obwohl es durchaus möglich wäre: *Vielleicht gibt es Augenmenschen und Ohrenmenschen, Hinsetzer und Läufer*. Die Anschaulichkeit durch Wortbedeutung ist dadurch nicht mehr gegeben.

Einen Fall, in dem die Übersetzerin dagegen bemüht war, durch die Schöpfung einer neuen Bezeichnung für das im AT ausgesonderte und benannte Konzept ein vergleichbares Bild zu setzen, illustriert folgender Satz, es fällt jedoch auf, dass sich die Übersetzerin durch die Anführungszeichen aus der Verantwortung stiehlt:

Celnik przegania nas do wyrysowanej na podłodze zagrody z żółtym napisem **PUSS - całownik**. (Pol, 39)

Der Zollbeamte scheucht uns zu einem auf dem Boden aufgemalten Balken mit der gelben Aufschrift *PUSS - „Kußzone“*. (Pol, 35)

Beachtenswert ist auch das Beispiel, mit dem Gretkowska versucht, eine Bezeichnungslücke im Polnischen zu schließen, indem sie nach einer entsprechenden Bezeichnung für eine Pastorin sucht. Die erste Bezeichnung ist dann insofern irreführend, als sie eine matrimonielle Movierung nahelegt (*pastorowa* – Ehefrau eines Pastors). Bei der zweiten bemüht sich die Konzeptualisatorin darum, das Bild zu korrigieren und zu präzisieren:

Do tego **prawdziwa pastorowa**, wyśpiewująca przy ołtarzu cienkim głosem psalmy. Gotyckie katedry nie były budowane dla popiskujących **kobiet-księży**. (Pol, 37)

Dazu eine echte **Pastorin**, die am Altar mit einem dünnen Stimmchen Psalmen singt. Gotische Kathedralen wurden nicht für piepsende **Pastorinnen** errichtet. (Pol, 34)

Dieses Beispiel ist wegen seiner Neutralität wichtig. Gretkowska wertet mit ihren Bezeichnungen die Frauen in der Priesterrolle nicht ab. Ein ähnliches Ringen um eine noch nicht lexikalisierte Bezeichnung für ein relativ neues Phänomen ist auch in anderen, nichtfiktionalen Äußerungen zu beobachten:

Na ekumenizm.pl opisał Pan Catherine Ragsdale episkopalną „księżynę”(?) [...] Dobrze jest takie przypadki jak **pani „księżyna”(?)** Ragsdale wskazywać, ale trzeba pamiętać, że to folklor. (<http://terlikowski.salon24.pl/115212,odkupienie-win-jane-roe>, abgerufen am 7.10.2009)¹⁸

Im Unterschied zum polnischen Text ist die Suche nach der adäquaten Bezeichnung im deutschen Text nicht da. Dadurch ergibt sich ein etwas anderes Bild, ein Bild des Feststehenden, des Eingebürgerten. In diesem Sinne können Neubildungen gedanklicher Auseinandersetzung mit der Wirklichkeit Zeugnis geben. Das (Noch-)Nicht-richtig-benennen-Können als Ausdruck einer (kognitiven) Unsicherheit ist daher auch – wenn möglich – in den übersetzten Text zu übernehmen.

Leider kommt es allzu oft bei neuen AT-Bezeichnungen mit Benennungsfunktion zu Fällen der Nichtübersetzung. So wurde etwa der ganze

¹⁸ Übers. (JK): „Auf der [Webseite] ekumenizm.pl haben Sie Catherine Ragsdale, die episkopale „Priesterin“ (?), beschrieben. [...] Es ist gut, auf solche Fälle wie **die Frau „Priesterin”(?)** Ragsdale hinzuweisen, aber man muss daran denken, dass es Folklore ist.“

Satz *Żywczyk z niego, kościpek*. (Pol, 110) aus dem Roman *Polka* höchstwahrscheinlich wegen der beiden Okkasionalismen ausgelassen. Infolge dessen kommt es zu einer deutlichen Bildverarmung des ZT, denn diese Bildungen haben zum Ziel, beim Adressaten eine bestimmte Vorstellung des ungeborenen Kindes hervorzurufen.

3.2.2.2. Ausdruckserneuerung und -präzisierung

Eine wichtige Aufgabe der neuen Bezeichnungen mit der Benennungsfunktion ist die Präzisierung der bereits existierenden Bezeichnungen bzw. Ausdruckserneuerung, z.B. durch eine neue onomasiologische Basis. Diese Präzisierung kann Bezeichnungswandel initiieren, eine derartige Bildung kann aber auch eine Augenblickbildung bleiben und nur in der jeweiligen Äußerung den Sachverhalt präzisieren oder „richtigstellen“. Eine solche Präzisierung nimmt Gretkowska bei der Beschreibung eines Teiles des Ultraschallgerätes vor. Weil das Instrument das Sehen (und nicht das Hören) des Embryos ermöglicht, überlegt die Konzeptualisatorin eine Bezeichnungskorrektur und kreiert ein neues Bild:

Biorę śluchawkę (może **oczawkę?**) USG [...]. (Pol, 125)

Ich nehme **den Schallkopf** des Ultraschallgerätes in die Hand. (Pol, 115)

In der Übersetzung wird diese **neue Option** nicht in Erwägung gezogen, wodurch eine neue **Sichtweise** des Weltausschnitts nicht vermittelt wird. Obwohl im Deutschen die Anspielung weniger offensichtlich ist (das entsprechende Element heißt ja nicht „Hörer“ sondern Schallkopf), könnte man trotzdem versuchen, die Korrektur zu übernehmen: *den Schallkopf (oder vielleicht den **Sehkopf?**)*. Das Beispiel veranschaulicht zugleich, dass durch die neuen Bezeichnungen sich nicht die Welt verändert, sondern unsere Art, sie zu sehen, also unser Bild der Welt.

Manchmal – bei den neuen Bezeichnungen, die per analogiam gebildet wurden – ist das Nichtvorhandensein des vergleichbaren (analogen) Wortbildungsmusters für den Übersetzer ein unlösbares Problem wie bei dem Bezeichnungspaar *Schwiegersohn – Schwiegerfreund*, bei dem die zweite Bezeichnung den veränderten familiären Beziehungen Rechnung trägt. Im Polnischen ist *zięc* (die Entsprechung des *Schwiegersohns*) ein Simplex, somit kann das Zweitglied nicht einfach ersetzt werden. In vielen Fällen sind jedoch derartige Schwierigkeiten in konkreten Textumgebungen überwindbar und man hat den Eindruck, dass Übersetzer zu schnell das Handtuch werfen. Beispielsweise ließe sich für die Lem'sche Innovation *tuziemiec*, die eine

Analogiebildung zu *tubylec* ist und so viel bedeutet wie „*tubylec na tej Ziemi (planecie)*“ als *Dieserdiger* wiedergeben, wodurch zwar die Anknüpfung an den Einheimischen verloren geht, die neue Sichtweise jedoch erhalten bleibt:

Pewnego razu, wędrując ulicami miasta stołecznego w towarzystwie znajomego **tuziemca**, zauważyłem [...]. (DG, 58)

Als ich einmal in Begleitung eines guten Bekannten, **eines Einheimischen**, durch die Straßen der Hauptstadt schlenderte, entdeckte ich [...]. (ST, 104)

3.2.2.3. Hypostasierung

Durch die Hypostasierung wird dem Nichtexistierenden durch die Namensgebung Existenz verliehen. Die Aufgabe der Übersetzer ist im Falle der Hypostasierung insofern leichter, als in der ZS keine Bezeichnungen für das Gemeinte vorhanden sind. Das bedeutet jedoch nicht, dass Übersetzer hier bei ihren Entscheidungen völlig frei sind. Manchmal scheinen diese jedoch davon auszugehen, dass Änderungen der onomasiologischen Basis akzeptabel sind, da die kreierte Bezeichnungen nicht auf Größen und Sachverhalte in der realen Welt referieren, die aufgrund des Namens identifiziert werden müssten. Dabei werden aber häufig erstens die internen Beziehungen vergessen, d.h. dass in der dargestellten Welt meistens eine Logik herrscht (möge es manchmal auch eine vom „Normalen“ abweichende, skurrile, absurde Logik sein), zweitens, dass die kreierte Bezeichnungen an der Bildbeziehung beteiligt sind und dass die hervorgerufenen Bilder kohärent sein müssen, und drittens, dass die erfundene Welt sich in verschleierter Form doch auf die real existierende Außertextwelt beziehen kann und diese Bezüge zu erhalten sind. Das kann an einem Beispiel aus Lems *Dzienniki Gwiazdowe* veranschaulicht werden. Im Lager der Fortschrittlichen werden verschiedene Fraktionen ausgesondert. Ein Vergleich ihrer Bezeichnungen im polnischen und im deutschen Text lässt gravierende Unterschiede erkennen. Vor allem die *zamachowcy* – *Immudisten* und *rozlewici* – *Knetianer* rufen vollkommen andere Vorstellungen hervor, keine deckungsgleichen Bilder ergeben sich auch bei *docelici* – *Zielophilen* und *powielanie* – *Vermenger*:

Od zarania autoewolucji rozdzierały obóz postępu cielesnego głębokie różnice zdań w kwestiach zasadniczych. Opozycja konserwatystów znikła już po czterdziestu latach od chwili wielkiego odkrycia; zwano ich ponurymi wstecznikami. Postępowcy natomiast dzielili się na **zamachowców, docelitów, powielan, li-niuchów, rozlewitów** i wiele innych partii, których nazw ani programów już nie pamiętam. (DG, 110)

Seit dem Beginn der Autoevolution spalteten tiefe Meinungsverschiedenheiten in grundsätzlichen Fragen das Lager des körperlichen Fortschritts. Die Opposi-

tion der Konservativen verschwand bereits vierzig Jahre nach der großen Entdeckung; man nannte sie finstere Rückschrittler. Die Fortschrittlichen hingegen zerfielen in die **Imnudisten**, **Zielophilen**, **Vermenger**, **Linierer**, **Knetianer** und in viele andere Parteien, deren Namen und Programme ich nicht behalten habe. (ST, 233)

Bei *zamachowiec* handelt es sich um eine Neubedeutung, Lem motiviert die Bezeichnung im folgenden Satz. Zugleich haben wir hier durch die Doppelbedeutung von *zamachowiec* (*Attentäter*) mit der spielerisch-unterhaltenden Funktion (Sprachspiel) zu tun:

Zamachowcy żądali, by władza ustaliła doskonały prototyp cielesny, który wprowadzi się w życie **od jednego zamachu**. (DG, 110)

Die deutsche Bezeichnung ist zum einen hermetisch, zum anderen setzt sie ein anderes Bild, das Bild der Nichtnackten, (*Nudist* ist auf lat. *nudus* – *nackt* zurückzuziehen), das Sprachspiel verschwindet:

Die **Imnudisten** verlangten, die Obrigkeit müsse einen vollkommenen körperlichen Prototyp festlegen, der dann **mit einem Schlag** eingeführt werden solle. (ST, 233)

Hier könnte man versuchen, das Bild und das Wortspiel mindestens teilweise dadurch zu erhalten, dass man den Okkasionalismus *Anschläger* (vom Anschlag) oder *Einschläger* (vom Einschlag / ein Schlag) derivieren würde, durch die phonetische Korrespondenz wäre die eventuelle Assoziation möglich.

Durch die Wahl des Okkasionalismus *Knetianer* als Entsprechung von *rozlewici* kommt es dagegen zur Bildinkohärenz innerhalb der dargestellten Welt. Der Okkasionalismus *rozlewita* wird von *rozlewać* (*się*) (*zerfließen*) abgeleitet. *Rozlewici* (*Zerfließisten*) werden wie folgt beschrieben:

Co do **rozlewitów**, byli radykałami; potępiali szkielet jako przeżytek, głosili odejście od budowy kręgowcowej i zachwalali miękką wszechplastyczność. Rozlewita mógł się tak sam wymodelować czy też ugnieść cielesnie, jak mu dusza pragnęła; było to co najmniej praktyczne w tłoku, a też w stosunku do gotowej odzieży rozmaitych wymiarów; niektórzy z nich walczyli się i turlali do najdziwniejszych form, chcąc podług sytuacji i stanu ducha wyrażać swe nastroje samoczłonkowaniem; przeciwnicy poli- i monotyczni nadali im pogardliwe przezwisko **kałużan**. (DG, 110f.)

Die **Knetianer** hingegen waren Radikale; sie bezeichneten das Skelett als altmodisches Überbleibsel, verkündeten das Abgehen vom Wirbelsäulenbau und priesen die weiche Allplastizität. Ein Knetianer konnte sich selbst so modellieren oder körperlich kneten, wie es ihm gefiel; wenigstens im Gedränge war das

praktisch und auch hinsichtlich der fertigen Kleidung in verschiedenen Größen; einige von ihnen walkten und rollten sich in die wunderlichsten Formen, indem sie je nach Lage und Geisteszustand ihre Stimmungen in Selbstgliederung ausdrücken wollten; ihre Widersacher verliehen ihnen den verächtlichen Schimpfnamen **Pfützer**. (ST, 233)

Die deutsche Bezeichnung knüpft onomasiologisch auf eine andere Textstelle an. Während jedoch der polnische Leser nachvollziehen kann, warum *rozlewici* verächtlich als *kałużanie* (*Pfützer*) bezeichnet werden, ist es dem deutschen Leser unmöglich, die Verbindung zwischen den beiden Bezeichnungen und Bildkohärenz herzustellen. Die Bezeichnung *Zerfließisten* ließe dagegen das Bild und die Kohärenz der beiden Bilder und Bezeichnungen und somit die Logik des Textes bewahren.

Bei den Bezeichnungen *liniuchowie* i *powielanie* handelt es sich um eine politische Anspielung. Der Okkasionalismus *liniuch* ist zudem noch durch das Wortbildungssuffix *-uch* negativ konnotiert (vgl. *komuch* – abwertend für *Kommunist*). Aus diesem Grunde sollte man sich vielleicht für die *Linientreuen* als konnotationsbewahrende lexikalisierte Bezeichnung entscheiden. *Powielanie* sind dann eher *Vervielfältiger*, was allerdings nicht die negative Konnotation von „powielać pomysły“ hinüberrettet, vor diesem Hintergrund wären vielleicht *Nachahmer* die bessere Lösung.

Inni, np. **liniuchowie** i **powielanie**, utrzymywali, że warto wyglądać rozmaicie na różne okazje, czy też, że człowiek nie jest gorszy od owadów – skoro one przechodzą w ciągu życia metamorfozy, to i on mógłby tak postępować: dziecko, wyrostek, młodzian, człek dojrzały byłiby upostaciowaniami wzorców zasadniczo odmiennych. (DG, 111)

Andere, zum Beispiel die **Linierer** und die **Vermenger**, behaupteten, daß es sich lohne, bei verschiedenen Anlässen unterschiedlich auszusehen, und sie sagten auch, daß der Mensch nicht schlechter sei als die Insekten. Wenn sie in ihrem Leben Metamorphosen durchlaufen, dann könnte dies auch der Mensch – das Kind, der Halbwüchsige, der Jüngling, der erfahrene Mann seien Verkörperungen grundsätzlich verschiedener Muster. (ST, 233)

Die Bezeichnung *Zielophilen* bleibt im Bild¹⁹:

Docelici, bardziej krytycznie nastawieni, sądzili, że się takiej doskonałości nie da natychmiast utworzyć, opowiadali się tedy raczej za drogą do idealnego ciała, lecz nie było jednoznaczne, jaka to ma być droga, przede wszystkim zaś, czy dla generacji przejściowych może być przykra? W tym względzie rozpadali się na dwa odłamy. (DG, 110)

¹⁹ Eine alternative Lösung könnten *Televisionäre* sein, eine allerdings viel hermetischere Bezeichnung.

Die **Zielophilen**, die kritischer eingestellt waren, glaubten, daß sich eine solche Vollkommenheit nicht sofort erreichen lasse, sie sprachen sich daher eher für einen Weg zum idealen Körper aus, aber es war nicht eindeutig, was für ein Weg das sein sollte und vor allem, inwieweit er für die Übergangsgenerationen *unangenehm* sein konnte. In dieser Frage zerfielen sie in zwei Gruppen. (ST, 233)

Diese Beispiele zeigen ausdrücklich, dass auch bei den erfundenen Welten der Übersetzer bildtreu übersetzen sollte.

3.2.2.4. Kreationistische Funktion

Die kreationistische Funktion ist vor allem okkasionellen Bildungen eigen, die in den anspruchsvollen literarischen Texten gebraucht werden. Es gibt dabei Autoren, die besonders gern Neues schöpfen und durch ihre Autorenokkasionalismen bekannt geworden sind. Zu ihnen gehören beispielsweise Norwid, Leśmian oder Morgenstern. Weil die Okkasionalismen in diesem Fall die „Eigenmarke“ des Dichters sind, sollten sie auch unbedingt im ZT nachgebildet werden (vgl. auch die Selbstdarstellungsfunktion). Wie die Analyse einiger bekannter Okkasionalismen bei Leśmian und deren Übertragungen ergab, verschwinden sie entweder als Bild- und Sinneinheiten ganz oder sie werden durch Konventionalisiertes wiedergegeben. Das ist etwa der Fall bei einem der bekanntesten Okkasionalismen Leśmians *ludzieniek*, der im Gedicht *Dwoje ludzieńków* (*Zwei Menschlein*) gebraucht wird und der nicht systemkonform ist. Während aber die polnische Bildung eine einmalige Kreation Leśmians ist, sein Wahrzeichen, ist die deutsche gebräuchlich und lexikalisiert. Aus diesem Grunde wäre vielleicht die Bildung *Menschchenlein* oder *Menschenchen* vorzuziehen, die gegen die Regeln verstoßen. Dies ist auch aus jenem Grund wichtig, dass eine konventionelle Bezeichnung ein konventionelles Bild nach sich zieht. Während *ludzieniek* sich eine kleine märchenhafte geheimnisvolle Gestalt vorstellen lässt, evoziert u.U. das Wort *Menschlein* einfach das Bild eines kleinen Menschen oder eines Kindes. Auch hier lässt sich folglich eine Korrelation zwischen der Funktion und Verbildlichung feststellen.²⁰

3.2.3. Bildstiftende Funktion

Im Falle vieler neuer Bezeichnungen rückt die **bildstiftende Funktion** in den Vordergrund. Eine besondere Rolle spielt diese Funktion bei der Prä-

²⁰ Dem Kreationswillen entspringen weiterhin die in Kubaszczyk (2005) ausführlich besprochenen Bildungen *niedoświątek* (F), *niedoludzki* (F).

gung von Bezeichnungen für das nicht real Existierende (hier wird sie von der Hypostasierung begleitet), aber auch etwa bei den Expressiva. Bei den Bezeichnungen für das nicht real Existierende wird die fiktive Vorstellungswelt erstmals geschaffen, konstruiert, deswegen gehört die bildstiftende Funktion hier zu den primären Funktionen. Durch ihre Motivation vermögen Bildungen wie *męczyciółki* (DG, 39) – *Leichenpeiniger* (ST, 68), *łamignatnice* (DG, 39) – *Knochenbrecher* (ST, 68), *kęgodręcze* (DG, 39) – *Wirbelquäler* (ST, 68) bestimmte Bilder zu evozieren.

In einer Arbeit, die sich zum Ziel setzt, zu beweisen, dass Anschaulichkeit auf verschiedenen Ebenen angestrebt und gegeben ist, muss die Frage gestellt werden, ob das Aussondern der bildstiftenden Funktion überhaupt begründet ist. M.E. unterscheidet Bildungen mit dieser Funktion von anderen Bildungen, die auch das Bildhafte und Anschauliche vermitteln, dass bei den Bildungen mit bildstiftender Funktion diese Funktion primär ist und das Hervorrufen eines Bildes vom Konzeptualisator in besonderer Weise intendiert ist.

Zur bildstiftenden Funktion ist auch **die ikonische Funktion** zu rechnen. Sie ist in erster Linie in der Lautmalerei festzustellen, aber auch die Länge der Wortbildungen, die Kompliziertheit der Muster etc. können Träger der Ikonizität sein. Ausführlicher dazu vgl. 2.6.

3.2.4. Anschaulichkeit bzw. Anschaulichkeitsverlust infolge (Nicht)Realisierung der bildstiftenden Funktion in der Übersetzung

Eine besondere bildstiftende Funktion lässt sich bei den Bildungen nachweisen, die gebildet werden, um eine bestimmte Vorstellung zu vermitteln, bildliche Charakteristik einzuführen etc. Das ist oft bei den Vergleichsbildungen der Fall. Ausschließlich der Evozierung eines bestimmten Bildes dient z.B. das Kompositum *pałacyki-kredensy* bei Gretkowska:

[...] **pałacyki-kredensy** Zakazanego Miasta [...]. (Pol, 92)

[...] **Paläste** der Verbotenen Stadt [...]. (Pol, 85)

Obwohl eine bildwahrende Übersetzung durchaus möglich wäre (*Büffet-Schlösschen, Geschirrschrank-Paläste der Verbotenen Stadt*) hat die Übersetzerin auf den Vergleich verzichtet, wodurch die eine neue Sicht der Verbotenen Stadt ermöglichende Bildvorstellung nicht vermittelt und die Phantasie des ZT-Empfängers nicht angeregt wird.

Im nächsten Beleg hat die Bildung im ZT zwar auch eine bildstiftende Funktion, es sind allerdings im AT und im ZT zwei vollkommen andere Bilder festzustellen. Während die Therapeutinnen im polnischen Text mit Wölfinnen verglichen werden, wird im deutschen Text das Bild der Hornissen evoziert. Diesen zwei Bildern entsprechen auch zwei verschiedene Stereotype. Diese abweichende Darstellung ist an dieser Stelle durch einen Konflikt zwischen Semantik und Form zu erklären. Der Übersetzer war eindeutig bemüht, die formale Korrespondenz beider Glieder des Kompositums zu bewahren, weswegen er auf Bildtreue verzichtete:

[...] wtedy długo milczę, bo przecież wiem, czego **terapeucice-wilczyce** oczekują. (Pilch, 145)

[...] dann schweige ich lange, weil ich ja weiß, was **die Therapeutissen-Hornissen** erwarten. (Pilch, 151)

An einer anderen Stelle hat sich der Übersetzer beim gleichgearteten Konflikt zugunsten der bildwahrenden²¹ Lösung entschieden, die dem Leser ermöglicht, sich das Äußere der Therapeutin vorzustellen:

[...] chciałem się po prostu bronić przed dojrzewającym w głowie tej uroczej **terapeucicy-okularnicy** zakazem twórczości własnej, ale machnąłem ręką. (Pilch, 233)

[...] ich wollte mich einfach vor dem im Kopf dieser sympathischen, **bebrillten Therapeutisse** sich herausbildenden Verbot eines eigenen Schaffens wehren, doch ich gab auf. (Pilch, 252)

Die bildstiftende Funktion kann auch bei den Verben (*myszkować*, *teczować*) und Adjektiven (*wilczy głód*) beobachtet werden.

Wird in der Übersetzung auf eine konkrete onomasiologische Basis verzichtet, die das Bild stiftet, kann der Empfänger ein bestimmtes Bild nicht mehr rekonstruieren, wie das anhand des nachstehenden Textes sichtbar ist. In diesem Textabschnitt gebraucht Gombrowicz zur Beschreibung der Tantengarderobe, und genauer gesagt, ihres Hutes das Adjektiv *czótenkowaty* (*kahnähnlich*). Obwohl die Bezeichnung nicht lexikalisiert ist, kann man sich das wahrscheinliche Designat vorstellen, indem man nach den Hüten aus der Romanzeit sucht, die eine Ähnlichkeit mit einem Kahn (Schiffchen) aufweisen. Es ist anzunehmen, dass Gombrowicz folgende Kopfbedeckung meinte:

²¹ Zu den geringen Unterschieden vgl. die Besprechung in 2.6.

[...] wujaszek był w sakpalcie, ciocia w czarnej plereuzie z futrem i w **czótenkowanym** kapeluszu [...]. (F, 224)

[...] der Onkel einen Überzieher, die Tante eine schwarze Pleureuse mit Pelz und einen **schmalgeränderten** Hut [...]. (F, 280)

Diese Rekonstruktion wäre aufgrund des Zieltextes nicht mehr möglich, was eine Beeinträchtigung auf der Bildebene bedeutet.

Bei den Bildungen, in denen die bildstiftende Funktion in den Vordergrund tritt, ist die wichtigste Aufgabe für den Übersetzer, das entsprechende Bild zu bewahren. Bei vielen lexikalisierten Bildungen tritt diese Funktion allerdings in den Hintergrund, man kann dann von den Bildunterschieden zwischen dem AT und dem ZT auf der Mikroebene sprechen, sie sind jedoch für den ganzen Text weniger relevant. Bei der Wiedergabe wird dabei häufig ein Hyperonym verwendet:



Abb. 14

Myszkowała mi oczami po twarzy. (F, 143)

Ihre Augen **suchten** in meinem Gesicht. (F, 175)

Hier geht beispielsweise das Bild des schnellen und neugierigen Suchens in der Art einer Maus verloren, was jedoch das durch die ganze Aussage vermittelte Bild nur in einer geringfügigen Weise beeinträchtigt.

Andere Bilder ergeben sich auch aus den folgenden Textabschnitten. Während in der polnischen Konzeptualisierung das den Dauerregen begleitende Graue als onomasiologische Basis die Vorstellung bestimmt, haben wir im deutschen Text ein Bild des schlechten Wetters, das das Stürmische, Unheimliche, vielleicht auch Gewitter konnotiert:

Wyjąca **szaruga** ozwała się za oknami [...]. (F, 201)

Schauriges Unwetter tobte hinter den Fenstern [...]. (F, 249)

Diese Beispiele zeigen, dass auch bei den lexikalisierten Bildungen ihre bildstiftende Funktion von Bedeutung sein kann.

Zu der bildstiftenden Funktion haben wir auch die ikonische Funktion gerechnet. Die ikonische Funktion wird in Okkasionalismen verschiedenster Art realisiert, was bereits in 2.6 ausführlich besprochen wurde. Hier soll das Problem an einem Beispiel illustriert werden, in dem die ikonische Funktion durch die Wahl eines entsprechenden Bezeichnungsmotivs zustande kommt. Der Eigenname *Pluszcz* soll ikonisch den Laut nachahmen, mit dem der Bauer ins

Wasser fiel. Während im Polnischen die Vorstellung des Platschens hervorgehoben wird und dadurch der Name sprechend ist (als Ableitung von *pluskać – platschen*), ist er für den deutschen Leser hermetischer, da der polnische Name übernommen wurde, und er wird nicht das gleiche Bild evozieren²²:

Czas Topielca **Pluszcza**. Topielec – to dusza chłopca zwanego **Pluszczem**. **Pluszcz** utopił się w stawie któregoś sierpnia, gdy wypita wódka zanadto rozcieńczyła mu krew. (Pr, 78)

Die Zeit des Wassermanns **Pluszcz**. Der Wassermann ist die Seele eines Bauern, der **Pluszcz** hieß. **Pluszcz** war an einem Augusttag im Teich ertrunken, als ihm der Wodka das Blut zu sehr verdünnt hatte. (Ur, 97)

Die Übersetzerin verwendet dabei keine einheitliche Übersetzungsstrategie bezüglich der Eigennamen. Einige von ihnen werden übersetzt (beispielsweise *Kłoska – Ähre*), andere beibehalten. An dieser Stelle ist folglich davon auszugehen, dass die Übersetzerin die ikonische Funktion des Namens übersehen hat, denn *Pluszcz* sollte – bei einer Strategie, bei der man sprechende Namen übersetzt – funktionsgerecht als *Platsch* übertragen werden, was auch vollstellungsmäßig ein vergleichbares Bild vor Augen führt.

3.2.5. Eye-catch-Funktion (Blickfangfunktion) – Foregrounding

Die Eye-Catch-Funktion wird auch als Reizfunktion bezeichnet, vgl. die als Eyecatcher in einer Headline eingesetzte Kontamination *biurotwór złośliwy* (böartige Bürobildung) aus *nowotwór złośliwy* (böartige Neubildung) und *biuro* (Büro). Ihre primäre Aufgabe ist die Aufmerksamkeit des Lesers (Hörers) zu wecken, auch wenn die Bildung hermetisch oder z.T. unsinnig ist (vgl. *hulajgęba* bei Gombrowicz, *Fixbeutel-Stern*, *kaffeelech*²³ bei Jelinek). Aus diesem Grunde werden Bildungen mit Eye-Catch-Funktion häufig in den Überschriften verwendet. Die Ersetzung durch Konventionelles oder umschreibende Explikation führen in der Übersetzung zum Funktionsverlust.

²² Hier könnte diskutiert werden, ob die lautlichen Eigenschaften des übernommenen Eigennamens nicht ausreichend ikonisch sind, damit der Name auch im ZT seine bildevozierende Funktion erfüllen kann. Wäre das der Fall, so wäre das ein wichtiges Argument dafür, dass Sprachzeichen repräsentationsunabhängig ikonisch sein können (vgl. Lopes 1996 und Kap. 1). Um das festzustellen, müsste eine Rezeptionsuntersuchung durchgeführt werden. Im besprochenen Fall kann allerdings die aus dem Polnischen übernommene Schreibung die ZT-Empfänger an der Erkennung der Ikonizität hindern.

²³ Nach Coudurier (2009) rekurriert die Bildung, die in dem Satz „*Kaffeelech sitzt die Mutter in der Wohnküche*“ (KS) gebraucht wird, auf die aufputzende Wirkung von Kaffee.

Die Eye-Catch-Funktion hängt eng mit dem Foregrounding zusammen. Der Begriff geht auf die Prager Schule zurück (Havránek [1932] 1964) und wird zur Beschreibung einer besonderen Auffälligkeit der Wortbildungen gebraucht (vgl. Aronoff 1983, Boase-Beier 1987, Hohenhaus 1996). Foregrounding wird u.a. durch die Wahl eines weniger produktiven Musters bewirkt (Aronoff 1983: 167, vgl. Hohenhaus 1996: 342), eine besondere Foregrounding-Kraft besitzen auch viele Okkasionalismen, besonders jedoch jene, die in irgendeinem Sinne abweichend sind. Mit anderen Worten, je potentieller eine Wortbildung ist, desto „unauffälliger“ ist sie auch, je seltener das Muster, desto stärker die Auffälligkeit. Der Foregrounding-Effekt steigt wesentlich bei den Analogiebildungen, in Fällen, wo es noch keine Wortbildungsreihe gibt, geschweige denn ein produktives Muster (z.B. *piekłoszczyk* zu *nieboszczyk*, *czwórca* zu *trójca*).

Die Steigerung des Foregrounding-Effekts kann außerdem durch das Erschweren der Lesbarkeit erreicht werden, Bandwurmworter sind hier ein gut geeignetes Mittel, die Aufmerksamkeit zu erregen, vgl. etwa Janoschs *streichholzhaarnadelscharfgenau* (1992: 23) oder Zusammenrückungen bei Grass: *Eswareinmal* (R, 43), *Wunschmirwas* (Bt, 537), *Otannenbaumotannenbaumwiegrünsinddeineklingsglöckchenklingselingelingallejahrewieder* (Bt, 337).

Ein wichtiges und beliebtes Mittel des Foregrounding sind neben jeglichen Kontaminationen (z.B. *Agonanie*, DG, 258), musterwidrige Kürzungen oder Rückbildungen, wie *wyprz* (zu *wyprzedaz* – *Ausverkauf*, *Schlussverkauf*) in der Werbesprache, kühne Metaphern (*Mutterfregatte*, KS, *Kleiderleiche*, KS) etc.

An anderen Stellen des Buches wurde bereits gezeigt, wie die Eye-catch-Funktion beispielsweise durch die Form realisiert werden kann. Sie kann jedoch auch durch anschauliche Wortbedeutung verstärkt werden. Diese Anschaulichkeit kann manchmal auch recht abstrakte bzw. Nonsens-Züge tragen, wie es etwa bei der Bildung *hulajęba* der Fall ist. Die Absurdität des Bildes oder seine Hermetik kann folglich die Foregrounding-Funktion unterstützen:

Hulajęba i nowe przyłapanie (F, 216)

Entfesselte Fressefreiheit und neues Ertappen (F, 269)

Ungewöhnliche Zusammensetzungen von Konzepten dienen gleichfalls der Steigerung der Auffälligkeit, wie etwa das Bild der Gedanken als etwas Materiellem, das gewogen werden kann:

Ein Heutiger am Wochenende spuckt bereits in ihren Köpfen herum und vernichtet mehrere Kilo **Gedankenmaterial**. (KS, 23)

W głowach szumi im już młode wino pite w weekendy i niszczy parę kilogramów **materiału myślowego**.

Dem Foregrounding kann auch die Verwendung von Bezeichnungen dienen, die dem Tabu-Bereich oder dem vulgären Bereich gehören. Dabei werden „anstößige“ Bilder evoziert:

Czyżby **piczka-terapeuciczka** Kasia miała rację? (Pilch, 241)

Sollte **die Therapeutösen-Möse** Kasia am Ende recht haben? (Pilch, 260)

In allen hier zitierten Beispielen wurde die Eye-catch-Funktion auch in der Übersetzung realisiert, wodurch die Anschaulichkeit des AT und des ZT an der Stelle in dieser Dimension vergleichbar ist. Es fällt dagegen bei der Wortbildungsmetapher *Giftmütter* und ihrer Übersetzung *jadowite opiekunki* auf, dass der Foregrounding-Effekt deutlich abnimmt:

Die beiden **Giftmütter** belauschen ihr Opfer [...]. (KS, 40)

Obydwie **jadowite opiekunki** przysłuchują się swojej ofierze [...]. (PI, 47)

3.2.6. Emotive Funktionen

Wortbildungsprodukte können verschiedene **emotive Funktionen** haben. Mit ihnen werden Emotionen und Einstellungen des Sprechers/Schreibers signalisiert. Der Terminus *emotive Funktion* selbst geht auf Jakobson (1960) zurück und bezieht sich auf die Haltung des Sprechers zum Gesagten sowie seine Befindlichkeit.

Dem Ausdruck der Emotionen sowie der Einstellung zum Gesagten dienen in erster Linie expressive Wortbildungskonstruktionen. Die Expressivität erwächst dem „Streben nach wertenden und prägnanten Ausdrücken“ (Fleischer/Michel/Starke 1993: 97), wobei unter dem Begriff Expressivität „häufig das Phänomen der "Abweichung" von jeweils unterstellten Grundvarianten bzw. von Normen“ (ebd., S.59) verstanden wird. Durch diese Abweichung kommt es zur Ausdrucksverstärkung. Expressive Neubildungen entstehen häufig als Synonyme zu den bereits existierenden nichtmarkierten Bezeichnungen und sind somit Neubezeichnungen existierender Größen oder Sachverhalte. Sie können dem In-den-Vordergrund-Rücken (Foregrounding), der Fokussierung, der Verdeutlichung (Werbung) und der Polemik (Journalismus, Politik) dienen (*Jammerossi*).

Die Expressivität ergibt sich beispielsweise aus der Kombination des Nichtzusammengehörenden, aus der Häufung der Wortbildungsmittel (Mehrfachkomposita im Deutschen, mehrfache Diminuiierung im Polnischen etc.).

Ein besonderes übersetzerisches Problem ergibt sich dort, wo in der Zielsprache keine entsprechenden morphologischen Mittel zur Verfügung ste-

hen, die Träger der Expressivität werden könnten. Da Expressivität meist mit einer gewissen Verdichtung und Verknappung einhergeht, bewähren sich hier kaum Strategien der Explikation in Form einer Bedeutungsumschreibung. Auf Probleme der Übersetzung von expressiv markierten WBK wurde bereits in 2.8 näher eingegangen.

Eine Reihe von expressiven Neubildungen hat **die polemische Funktion**. Vor allem den in politischen Debatten und Feuilletons geprägten Wortbildungen kommt diese Funktion zu. Da die Wortbildungen dort quasi als „Wortwaffen“ genutzt werden, sind sie meistens stark wertend (*tže-elity* – *Lügeliten*, wortwörtlich: *Lügt-Eliten*). Diese Funktion kann durch die sprachkritische Funktion unterstützt werden.

Eine wichtige, in erster Linie bei den Okkasionalismen realisierte, Funktion der Wortbildung ist die Unterhaltung. Der Unterhaltungswert kann primär sein²⁴, ja Humor kann sogar „die alleinige Funktion von Ad-hoc-Bildungen sein“ (Hohenhaus 1995: 317). Hier kann man von **der spielerisch-unterhaltenden Funktion** der Wortbildung sprechen, die sich im Wortspiel manifestiert²⁵.

Die spielerisch-unterhaltende Funktion der Wortbildung steht offensichtlich in Korrelation mit der Auffälligkeit der Wortbildungsprodukte. „Je unterhaltsamer ein Text, desto auffälliger die Semantik und Struktur der Neubildungen und desto vielfältiger die Wortbildungsmöglichkeiten“ pointiert Elsen (2004: 160).

Die infolge der Übersetzung erfolgte Abnahme der Auffälligkeit und die Verringerung der Strukturvielfalt, können im Rückschluss den Verlust des Unterhaltungswertes bewirken.

3.2.7. Anschaulichkeit bzw. Anschaulichkeitsverlust infolge (Nicht)Realisierung der emotiven Funktionen in der Übersetzung

3.2.7.1. Polemische Funktion, (gesellschafts)kritische Funktion

Die gesellschaftskritische Funktion lässt sich in großem Maße über die Anschaulichkeit realisieren. Deswegen verfügen polemisch oder gesellschafts-

²⁴ So sind laut einer Untersuchung zu Funktionen neuer Wörter in verschiedenen Varietäten des Deutschen die Autoren Ende und Janosch „primär unterhaltend“ (Elsen 1993: 158).

²⁵ Bei Wortbildungsprodukten, die Wortspiele sind, sollten eventuell neben ihrer emotiven Funktion auch weitere Funktionen der Sprachspiele berücksichtigt werden, die in Anlehnung an Jakobson von Kotthoff (1998: 353ff.) ausgesondert wurden.

kritisch gebrauchte Wortbildungen über eine große Bildpotenz, ein Beispiel könnte der *Giftmischer* bei Grass sein:

Soll ich den Zuwachs der Wüsten, den Schwund der Moore berechnen und von Müllbergen herab Ihr Räuber, Ausbeuter, ihr **Giftmischer** rufen?! (R, 177)

Mam wyliczyć przyrost pustyń, zanik mórz i z gór śmieci obwołać was rabusiami, wyzyskiwaczami, **trucicielami**?! (Sz, 154)

Giftmischer als „jmd., der verbotenermaßen, in böser Absicht Gift zubereitet“ (DUW 2001) evoziert ein etwas anders Bild als der polnische *truciciel* (*Giftmörder, jemand, der vergiftet*). Durch die Explizitheit der Bildung ist sie auch anschaulicher, sie hat eine „stärkere“ Bedeutung, was der gesellschaftskritischen Funktion förderlich ist. Anhand des Beispiels lässt sich sehr gut zeigen, dass die Anschaulichkeit durch die Form mit der Anschaulichkeit durch die Wortbedeutung einhergehen und in wechselseitige Beziehung treten kann.

Stark gesellschaftskritisch sind auch jegliche Zusammensetzungen mit dem Adjektiv *Human-* in der *Rättin*, was der Enthüllung des Nichthumanen dient. In Kap. 1 war über die Bedeutung der Umrahmung für die Interpretation des Bildes die Rede. Das Lexem *Humanmedizin* evoziert eine komplexe Bildersequenz, diese Bilder werden durch den Kontext jedoch in Frage gestellt, ja, sie schlagen sogar ins Gegenteil um (dadurch wird eine Neubedeutung profiliert):

Weil ihren Experimenten immer voraus, galten wir Ratten den Menschen als besonders gelehrtig. Was sie in ihren Laboratorien mit uns angestellt haben, das heißt, was sterilen Züchtungen, den vergleichsweise törichten Laborratten, zugemutet wurde, ist gewiß, streng wissenschaftlich gewertet, beachtlich – ohne uns keine **Humanmedizin!** –, hätte aber im Umgang mit freilebenden Ratten, die aus Laborsicht arrogant Kanalratten genannt wurden, zu ganz anderen, den Menschen umdisponierenden Ergebnissen führen können [...]. (R, 179)

Im ZT wird das doppelbödige Spiel mit den zwei Lesarten des Adjektivs *human*²⁶ nicht beibehalten, dadurch wird der Kontrast der beiden Bilder abgeschwächt und der Gesellschaftskritik die Spitze genommen:

Jako że my, szczury, wyprzedzałyśmy zawsze ich eksperymenty, uchodziłyśmy w oczach ludzi za szczególnie pojętne. To, co robili z nami w swoich laboratoriach, znaczy się: czego wymagali od sterylnych egzemplarzy, stosunkowo głupich szczurów laboratoryjnych, na pewno, ze ściśle naukowego punktu widzenia, zasługuje na uwagę - bez nas nie byłoby **człowieczej medycyny!** - ale

²⁶ 1a: „die Würde des Menschen achtend, menschenwürdig“, 1b) „ohne Härte, nachsichtig“ und 2. „zum Menschen gehörend, dem Menschen eigentümlich“ (Duden)

w odniesieniu do szczurów żyjących na wolności, z laboratoryjnej perspektywy nazwanych arogancko szczurami kanałowymi, mogłoby doprowadzić do zupełnie innych, przeorientowujących człowieka rezultatów [...]. (Sz, 155)

Die vom Übersetzer eingesetzte Lösung wahrt die bildkontrastierende Funktion nicht und ist dazu noch im negativen Sinne auffällig, weil die entsprechende wissenschaftliche Disziplin im Polnischen *medycyna człowieka* heißt. Um das Bild in seiner kritischen Potenz zu bewahren, müsste man mit der Doppelbedeutung des Lexems *ludzki* spielen: *nie byłoby ludzkiej medycyny* (Kontrast: *niehumanitarne metody*).

3.2.7.2. Spielerisch-unterhaltende Funktion: Wortspiel, Umdeutung

Die spielerisch-unterhaltende Funktion wurde bereits oben am Beispiel der Bildung *zamachowiec* sichtbar. Doppelbedeutung ist die Basis auch für folgendes Spiel, wo eine Umdeutung des Lexems *Lehrkörper* durch den Kontext zum Körper der Lehrerin stattfindet:

Soviel zu Klemmers selbstgestellter Aufgabe bezüglich des **Lehrkörpers**. (KS, 177)

To tyle, jeśli chodzi o dotyczące **ciała pedagogicznego** zadanie, które Klemmer sam sobie wyznaczył. (PI, 217)

Was die Wahrung des Bildes durch die Wortbedeutung anbetrifft, so muss angemerkt werden, dass gerade bei den Wortspielen häufig die Bildtreue zugunsten des spielerischen, komischen Effekts aufgegeben werden muss. Deswegen ist etwa die Lösung von Karl Dedecius im Gedicht *Bekleidung* zu beanstanden. Wisława Szymborska verwendet in ihrem Gedicht *Odzież* drei verschiedene Textilstoffbezeichnungen, wobei charakteristisch ist, dass das Vorwort im Nachwort als eine Konstituente wiederholt wird. Dedecius überträgt es, ohne das spielerische Konzept und die Semantik zu bewahren. Weder das Wortspiel noch das Bild sind erhalten, da *elanobawełna* nicht den *Kunststoffasern* entspricht.

[...] z wełny, bawełny, elanobawełny [...] (*Odzież*)

[...] aus Wolle, Baumwolle, Kunststoffaser [...] (*Bekleidung*)

Um das Sprachspiel beizubehalten, allerdings unter Verzicht auf Bildtreue, könnte z.B. das Lexem *Kunstbaumwolle* eingesetzt werden: *aus Wolle, Baumwolle, Kunstbaumwolle*.

Da diese Funktion der Wortbildung in einer Korrelation mit der Auffälligkeit von Wortbildungsprodukten steht, können die infolge der Übersetzung erfolgte Abnahme der Auffälligkeit und die Verringerung der Strukturvielfalt im Rückschluss den Verlust des Unterhaltungswertes bewirken.

3.2.8. Anschaulichkeitsverlust infolge Nichtrealisierung der poetischen Funktion in der Übersetzung

Von der poetischen Funktion wird gesprochen, wenn „Zentrierung auf die Sprache um ihrer selbst willen“ (Jakobson [1960]1971: 151) erfolgt. In ihrem Falle wird die Botschaft selbst zum Thema. Als Realisierung der poetischen Funktion kann die Ästhetisierung, aber auch das Abweichen gelten. Das Abweichen „dient dazu, die Aufmerksamkeit auf das Besondere zu lenken (Püschel 1985, 9)“ (Sandig 2006: 153). Bei der Ästhetisierung handelt es sich darum, dass Wortbildungen Gestaltungsmittel sein können, die einem Text ästhetische Qualitäten verleihen. Die Ästhetisierung kann auch durch das Variieren der Wortbildungsmittel realisiert werden, das der sprachlichen Monotonie entgegenwirkt.²⁷ Nach Handler (1993: 143) steht die ästhetische Motivation „neben zahlreichen anderen Motivationsgrundlagen wie Entlehnung aus anderen Sprachen, zunehmende Spezifizierung der Dingwelt, Veränderungen sozialer Natur, u.a.“. Das führt auch dazu, „daß diese ästhetischen Ableitungsgründe völlig losgelöst von der Literatur betrachtet werden“.

Die aus stilistischen Gründen mit Wortbildungsmitteln vorgenommene Ausdrucksvariation wird vor allem dann zum Übersetzungsproblem, wenn die einzelnen Bildungen sich nur geringfügig voneinander unterscheiden, etwa durch bedeutungsnahe Suffixe oder die Umstellung der Glieder (*Pluralität, Pluralismus, Brüder Grimm, Grimmbrüder*) und wenn die Zielsprache nicht gleichwertige Mittel zur parallelen Profilierung in ihrem Bestand hat.

Im ersten Beispiel dient die Ausdrucksvariation dazu, die Situation der Kirche in der Welt und innerhalb der Kirche zu beschreiben. Der Verfasser greift hier nach dem in der deutschen Sprache Vorhandenen. Auch im Polnischen lässt sich eine entsprechende Begriffsopposition mit den Substantiven *pluralizm* und *pluralność* profilieren. Das letztere kommt zwar im SJP nicht vor, mehrere Internetbelege bestätigen jedoch seinen Gebrauch. Die Übersetzerin entschloss sich jedoch, eine weniger auffällige Variante vorzuzie-

²⁷ Die Ausdrucksvariation muss allerdings nicht unbedingt dem Ästhetisieren dienen. Ihre wichtige Aufgabe ist auch die Abwechslung, denn „ständige Wiederholung des gleichen Ausdrucks ermüdet und zudem den Anschein erwecken kann, als stünde dem Verfasser des Textes nicht der ganze Reichtum sprachlicher Mittel zu Gebote“ (Fleischer/Michel/Starke 1993: 174). Die Ausdrucksvariation kann auch das „Verständlich machen“ (Sandig 2006: 272) unterstützen. In diesem Sinne ist Ausdrucksvariation eine Textfunktion.

hen. Dadurch wird die augenfällige, durch Wortbildungsmittel gestützte, Opposition innerhalb der Synonymiebeziehung abgeschwächt und die poetische Funktion wird nicht realisiert. Das Bild, das im AT aus der Formähnlichkeit und zugleich aus der Störung der Formähnlichkeit gespeist wird, ist im ZT anders, da diese Spannung zwischen Ähnlichkeit und Ähnlichkeitsstörung nicht vorhanden ist:

Der Pluralismus ist im Kern nicht rückgängig zu machen. Die Chance besteht darin, den **Pluralismus** vor den Türen der Kirche in eine innerchristliche **Pluralität** zu verwandeln. (Berger, Kirche, 2003: 57)

Pluralizm w swej istocie jest nieodwracalny. Szansa polega na tym, by **pluralizm** funkcjonujący poza bramami Kościoła przekształcić w **wielość** wewnątrz Kościoła. (Berger, 64, Manus.)

Der nächste Auszug aus dem Roman *Ferdydurke* illustriert den Einsatz eines Wortbildungssynonyms zur Abwechslung. Zum einen wirkt das Wortbildungssynonym einer gewissen Monotonie entgegen, zum anderen verursacht es aber einen gewissen Stilbruch, der auch eine abweichende Interpretation zulässt (etwa im Sinne des Gequältwerdens der Akademiker). Im deutschen Text ist diese Differenzierung nicht mehr sichtbar. Die poetische Funktion wird nicht gewahrt. Dadurch wird ein anderes Bild evoziert:

[...] cierpienie wskutek powstawania nowych warstw społecznych
męka półinteligentów
męka nieinteligentów
męczarnia inteligentów
a może po prostu **męka** nieprzyzwoitości drobnointeligentkiej [...]. (F, 180)

[...] das Leiden infolge Entstehung neuer gesellschaftlicher Schichten
die Qual Halbintelligenter
die Qual Nichtintelligenter
die Qual Intelligenter
und vielleicht einfach **die Qual** der kleinintelligenzlerischen Unanständigkeit [...]. (F, 222)

3.2.9. Selbstdarstellungs- und Identitätsstiftungsfunktion

Die Selbstdarstellungsfunktion kann auf verschiedenen Ebenen betrachtet werden. Erstens kann gekonnte Sprachverwendung der positiven Selbstdarstellung dienen. Wie Sandig (2006: 298) bemerkt, hat diese Funktion „sicher den jahrhundertealten Zusammenhang von überneutral und ‚sozial hochge-

stellt' beerbt. Man ‚wertet sich selbst auf‘, indem man überneutrale Elemente gekonnt verwendet: als ‚gebildete‘ Person, auch als ‚kompetente‘ Person“. Durch individuelle, einfallsreiche, wortspielerische Wortbildung kann man sich selbst u.a. als kreativ positiv darstellen.

Die Selbstdarstellung kann auch durch die Verwendung von Gruppensprachen realisiert werden. Die Gruppensprache hat die Funktion, „Gruppenmitglieder zu verbinden und gegenüber anderen Sprechern abzugrenzen“ (Elsen 2004: 19). Die Funktion, über Wortbildungsauffälligkeiten Gruppenzugehörigkeit zu stiften, wird meistens mit der Jugendsprache in Verbindung gebracht, da hier besonders deutlich mit den Mitteln der Wortbildung das Ziel der „Abgrenzung, Solidarität und Selbstdarstellung“ (Elsen 2004: 79) erreicht wird. Das Zusammengehörigkeitsgefühl über die Eigentümlichkeiten im internen Sprachgebrauch kann allerdings auch in anderen sozialen Gruppen angestrebt werden, hier sind nicht nur Szenesprachen gemeint, sondern auch Freizeit- und Interessengruppen, Familien, Organisationen. Diese Funktion manifestiert sich etwa in sprachlichen Sonderbezeichnungen in Organisationen, die dazu dienen sollen, das Unternehmen nach außen hin dem Kunden gegenüber zu profilieren, es vom Wettbewerb abzusetzen, und nach innen hin Solidarität zu stiften.

Die Selbstdarstellungsfunktion ist auch mit der **„Up-to-date-Sein“-Signal-Funktion** gekoppelt. Diese Funktion berücksichtigt den Faktor der Mode in der Wortbildung. Es können bestimmte Muster sein, die zu einer gewissen Zeit mit besonderer Vorliebe benutzt werden, wie etwa die Zusammensetzungen vom Typ *archo-afera*, *seks-afera* im Polnischen oder die *-i*, *-o*, *-e*- Ableitungen im jugendsprachlichen Deutschen (*Stauche*, *Konfusi*, *Korrupti*, *Radikalo*²⁸). Modische Wortbildungsmuster und -mittel tauchen vor allem in der Werbesprache auf, vgl. *megazarabiajaçe konto*.

3.2.10. Anschaulichkeitsverlust infolge Nichtrealisierung der „Up-to-date-sein“-Signal-Funktion in der Übersetzung

Diese Funktion kann durch die Verwendung von gerade aktuellen, modischen Wortbildungsmustern, aber auch durch die spezifischen Wortbedeutungen (Neubedeutungen) realisiert werden. Auch in diesem Falle handelt es sich häufig um denotativ oder konnotativ angereicherte Wortbildungen, die an den Rändern des Feldes zu suchen sind. Durch den Verzicht auf entsprechende Mittel im ZT entsteht nicht nur ein anderes ZT-Bild, sondern es

²⁸ Zu den Beispielen vgl. Elsen (2004: 82).

kann auch das Bild des Konzeptualisators, der sich eben modern geben will, verändert bzw. beeinträchtigt werden.

Ein solches Signal, „ich bin up-to-date“, gibt Gretkowska an mehreren Stellen des Romans *Polka*. Die Übersetzerin gibt weder das adäquate Bild wieder (Hirngespinnste, Halluzinationen), noch ist sie imstande, die „Up-to-date-sein“-Signale zu vermitteln. Zudem verstößt sie gegen eine andere Funktion, die die Bildung gleichfalls hat, und zwar gegen die sprachökonomische Funktion:

Miewam **urojki** [...]. (Pol, 86)

Ich habe schon **ganz absonderliche Ideen** [...]. (Pol, 80)

An dieser Stelle wäre die Wiedergabe der Up-to-date-Signal-Funktion durchaus möglich, mit dem Kurzwort *Halluzis*²⁹, das zugleich auch das Bild wahrt und die Erfüllung der sprachökonomischen Funktion gewährleistet.

3.2.11. Umwertende Funktion und Bildveränderungen in der Übersetzung

Die Wortbildung kann im Dienste des Wertewandels stehen und ihn zugleich sprachlich unterstützen, wenn herkömmliche Ausdrücke eine bestimmte Wertung und Sichtweise mitbringen, die man nicht mehr für angemessen hält. Sie werden dann ersetzt und der „Bezeichnungswandel oder gar die sprachliche Neustrukturierung ganzer Begriffsfelder ist dann Ausdruck wechselnder Urteile, Haltungen oder Absichten“ (Erben 1993: 20). Ein Beispiel ist *Greifvögel* statt *Raubvögel*.

Bei der **revalorisierenden Funktion** geht es um die Fälle der Aufwertung. Ein Beispiel für soziale Aufwertung ist etwa die *Raumpflegerin* oder der *Hairstylist*. Die Tendenz zur Ersetzung von alten, wenig „salonfähigen“, Bezeichnungen durch neue, aufwertende, euphemistische, politisch korrekte, wird im folgenden „Rätsel“ karikiert: *Jak się nazywa współcześnie babcia klozetowa? Pisuardessa*. Ein anderes Beispiel liefert der folgende Text, in dem begründet wird, warum die Bezeichnung *Konsorte* gegen *Konsortialpartner* ausgetauscht wird:

Die Teilnehmer werden *Konsorten* genannt. Im übertragenen Wortsinn hat der Begriff *Konsorten* auch eine verächtliche Bedeutung, etwa die von unzuverlässi-

²⁹ Beleg aus dem Internet für Halluzis: „**Halluzis** habe ich sehr oft, dabei spielen die äußeren Einflüsse keine Rolle: Ich kriege sie bei Tag oder Nacht, bei Nüchternheit und bei Betrunktheit“ (www.multimedixaxis.de/archive/index.php/t-59791.html, abgerufen am 12.12.2009)

gem Gelichter. Um diesen Beiklang zu vermeiden, wird statt Konsorten auch *Konsortialpartner* gesagt. Die negative Nebenbedeutung des Wortes Konsorten beruht auf dessen Verwendung in Anklageschriften mit dem Wortlaut „gegen X und Konsorten“. (<http://de.wikipedia.org/wiki/Konsortium>)

Aufwertung kennzeichnet auch meistens Bildungen mit **euphemistischer Funktion**. Diese tritt in vielen Neubildungen in den Vordergrund, die nebst den Benennungen mit demselben Denotat gestellt werden, (*Gesundheitsraum vs. Drogenkonsumraum*). Wie Löbner (2003: 117) zu Recht unterstreicht, sind Euphemismen „bemerkenswerte Fälle von Nichtsynonymie“, denn man will mit ihnen Denotationsgleichheit bei unterschiedlicher Bedeutung erreichen, wie im Falle von *Kriegs-* und *Verteidigungsfall*.

Die Umwertung spielt auch bei der „**politischen**“ Funktion eine wichtige Rolle. Auf die politische Funktion der Wortbildung verweist u.a. Schippan³⁰: „bei umstrittenen Wortbildungen, wie bei der Movierung der Feminina, spielen politische Überlegungen zur Gleichberechtigung der Frau, auch feministische Bewegungen, eine große Rolle. Seit Beginn der 80er Jahre wird intensiver gefordert, Frauen mit movierten Feminina zu benennen“ (Schippan 2002: 191). „Politische“ Funktion der Wortbildung hängt auch mit der sog. political correctness zusammen, derzufolge Bezeichnungen verdrängt werden, die nicht politisch korrekt sind, und dafür neue – häufig euphemistische – Bezeichnungen geprägt werden. Diese Tendenzen finden in offiziellen Richtlinien Ausdruck, die an Beamte gerichtet sind.

Ein Beispiel für die aus politischen Motiven induzierte Umbenennung ist etwa *Gastarbeiter* statt *Fremdarbeiter* (oder neulich *Türkien*, *Slowakien* statt *Türkei* und *Slowakei*). In diesen Fällen kann von verordneter Sprachpolitik gesprochen werden.

Wenden wir uns jetzt der Übersetzungsanalyse zu. Die im Roman *Die Rätin* vorkommenden Frauenfiguren bilden eine Schiffmannschaft. Neben den systemkonformen Bezeichnungen *Meereskundlerin*, *Maschinistin* und *Kapitänin* moviert Grass auch *Steuermann* zur *Steuermännin* (statt *Steuerfrau*):

So liegen sie dicht bei dicht, denn vier Meter siebzig nur ist von Geburt an der Ewer breit. Einzig Damroka liegt mit dem Kopf in Fahrtrichtung. Langgestreckt, fast auf dem Bauch: der schwere Schlaf der **Steuermännin**. Es rührt mich, zu sehen, dass **die Meereskundlerin** und **die Alte** seitlich gekauert, wie Embryos schlafen: eine der beiden nuckelt. Unruhig wälzt sich in ihren verschwitzten Plünnen **die Maschinistin**. Auf dem Rücken gelöst: der Schlaf der **Kapitänin**. (R, 95)

Blaut setzt konsequent auch im ZT Movierungen ein. Während *sterniczka* nicht auffällig ist, wirkt *oceanografka* feministisch, was allerdings auch dem

³⁰ Vgl. auch Hellinger (1985).

Textsinn entspricht. In Bezug auf eine Schiffskapitänin würde man im Polnischen eher die respektierende Form *pani kapitan* verwenden³¹. Dadurch, dass der Übersetzer hier auch im ZT eine explizite Ableitung verwendet, ordnet sich der Text auch im Polnischen in den links-feministischen Diskurs ein. Somit sind die Bilder des AT und des ZT vergleichbar, wobei im polnischen Text die feministische Thematik zusätzlich durch die Sprachmittel unterstrichen wird, also eine Verstärkung erfährt.

Außer der movierten Personenbezeichnungen bildet Grass neue feminine Tierbezeichnungen. Auffällig ist bereits die Titelfigur *Rättin*, eine Ableitung von der gleichfalls femininen *Ratte*. Die deutsche Bildung wirkt gewollter als ihre polnische Entsprechung, eine unauffällige Movierung zum maskulinen *szczur*. Man unterstreicht, dass Grass durch die feministische Sprachkritik inspiriert wurde (vgl. Bischl 1998: 13). Recht bissig verweisen darauf auch die Rezensenten:

Der Titel ist ein entschlossener Vorstoß in die feministische Linguistik, bemerkt Luise F. Pusch doch: „Die Frauen des deutschen Sprachraums versuchen in letzter Zeit, die im Kern diskriminierende in-Form durch vermehrten Gebrauch aufzuwerten.“ Ist schon die Gattungsbezeichnung „Ratte“ alles andere als geschlechtsneutral, so ist sie als „Rättin“ ein Bekenntnis zur Frau im Tier, das endlich abgelegt werden mußte, stellt man in Rechnung, daß die deutsche Literatur zwei so forciert chauvinistische Titelhelden wie den Hunderich Berganza und den Katerer Murr, beide vom selben Autor in diese Welt gesetzt, anderthalb Jahrhunderte unerledigt mit sich schleppte; und wenn Bullenbeißer und Klein-Feliden mit ihren kleinen Lügen aufwarten dürfen so erst recht eine Ratte als Rättin mit der ganzen entsetzlichen Wahrheit, daß bald alles hin ist. (Schäble 1986)

Bereits damit vermittelt Grass seine ideologische Überzeugung, das Weibliche wäre eine Rettung für die bedrohte Welt, denn „Für ihn, der sich auch zwischen den Büchern als Zierde des Feminismus begreift, 'sind Frauen strickend die letzte Gegenkraft, während die Männer nur alles zerreden und nichts fertigbringen'.“ (Schäble, ebd.)

Während die deutsche Bildung ein bestimmtes weltanschaulich motiviertes Bild evoziert und auch so rezipiert wird, bleibt ihre polnische Entsprechung in der Hinsicht konnotationsfrei – hier ist das Bild anders: die polnische Bildung läßt „nur“ die Vorstellung einer weiblichen Ratte, nicht jedoch einer „feministischen“ Ratte zu.

³¹ Das Substantiv *maszynistka* wird im Polnischen als eine Berufsbezeichnung für eine Frau verwendet, die berufsmäßig Schreibmaschine schreibt (= Maschineschreiberin, Schreibkraft), also nicht für jemanden, der auf Schiffen die Maschinen bedient und wartet. *Kapitanka* kommt nur im Sport als Bezeichnung eines weiblichen Mannschaftskapitäns vor (*kapitanka drużyny*). Ohne den Diskursrahmen hätten *kapitanka*, *oceanografka* eher eine pejorative Konnotation im Gegensatz zu *pani kapitan*, *pani oceanograf* etc.

3.2.12. Enthüllende und entwöhnende Funktion (Enttabuisierung und Dehabitualisierung)

In Opposition zur euphemistischen Funktion könnte man in manchen Fällen auch von **enthüllender Funktion** sprechen, wo durch Worte z.B. Missstände beim Namen genannt und angeprangert werden. Diese Funktion lässt sich beispielsweise an vielen Okkasionalismen Jelineks wie *Irrenverwertung* oder *eigenkörperlich verdienen* ('sich prostituieren') feststellen. Die Enthüllung bezweckt häufig Enttabuisierung.

Die Enthüllung soll in vielen Fällen Entwöhnung (*Dehabitualisierung*) bewirken. Den Terminus *Dehabitualisierung* verwendet Puzynina (1997) in ihrer Betrachtung zur Sprache und den Werten. Sie knüpft an das Konzept der Habitualisierung (eng. *habitualisation*) von Fowler (1986) an. Die Habitualisierung beruht darauf, dass sich die Sprachbenutzer an die Bedeutungen der in einer Sprache konventionalisierten Lexeme und Äußerungen, an bestimmte Sprechweisen, gewöhnen und infolgedessen sie recht oberflächlich bzw. unbewusst gebrauchen und rezipieren. Der Habitualisierung kann und soll man nach Puzynina entgegenwirken. Die Dehabitualisierung als ein Gegenprozess erfordert – so Puzynina – das Bewusstmachen bzw. Sichbewusstwerden des Inhalts eines Ausdrucks sowie die Formulierung eigener Stellungnahme zu diesem Inhalt.³² Daher muss der Ausdruck zum Bestandteil der eigenen Äußerung werden, er muss „erlebt“ werden. Eine volle Dehabitualisierung ist nach Puzynina (1997: 255f.) erst dann möglich, wenn man die Bedeutung nicht streng semantisch, sondern auch pragmatisch betrachtet, die Implikaturen und Konnotationen mit eingeschlossen. Das Ziel ist eine individualisierte und erlebte „Für-mich-Bedeutung“.

Puzynina (1997: 253) sieht als eine wichtige Aufgabe aller mit der Sprache Arbeitenden darin, „das semantische Problem“ ins Bewusstsein zu setzen, d.h. die Hörer oder Leser daran zu gewöhnen, nach dem „Was-

³² Hier lassen sich Parallelen zwischen der Dehabitualisierung und dem Konzept der Deautomatisierung der Prager Strukturalisten ziehen: „[...] the Prague Structuralists, particularly Bohuslav Havránek and Jan Mukarovsky, formulated a distinction between those utterances in which language is “automatized” according to the economy of everyday speech, and those in which language is “foregrounded.” Foregrounding, according to Havránek, is “the use of the devices of the language in such a way that this use itself attracts attention and is perceived as uncommon, as deprived of automatization, as deautomatized, such as a live poetic metaphor (As opposed to a lexicalized one, which is automatized).” Thus, for example, Noam Chomsky’s happy line, “Colorless green ideas sleep furiously,” is a foregrounded utterance.” (Bruns 1974, zit. nach Pullum 2007). Da *Deautomatisierung* immer durch Äußerungen mit dem Foregroundingeffekt bewirkt wird, ist auch anzunehmen, dass *Dehabitualisierung* mit dem *Foregrounding* korreliert.

bedeutet-das“ zu fragen, vor allem da, wo es sich um für den Menschen relevante Worte und Begriffe handelt.

Der Entwöhnung, der Dehabitualisierung, dienen viele a.a.O. besprochene Eingriffe, Manipulationen oder Modifikationen auf der Wortbildungsebene wie etwa Analogiebildungen vom Typ *eigenkörperlich* (KS).

Der Entlarvung des Klischeehaften können auch Bildungen mit der **Ad-hoc-Stereotypisierungs-Funktion** dienen. Diese Funktion wird auf Juxtapositionen bezogen, denen durch die Zusammenrückung der Glieder der Status einer „vermeintlichen Routineformel“ oder „eines Stereotyps“ (Hohenhaus 1996: 333) unterstellt wird. Sie können aber auch auf die Ritualisierung verweisen³³.

3.2.13. Anschaulichkeit bzw. Anschaulichkeitsverlust infolge (Nicht)Realisierung der enthüllenden und entwöhnenden Funktion (Enttabuisierung und Ad-hoc-Stereotypisierung) in der Übersetzung

Die Enttabuisierung kann verschiedene Bereiche betreffen. Zu den Tabus zählt in der polnischen Kultur etwa die Sexualität. Die beiden von Gretkowska gebildeten Vergleichsadjektive haben einerseits die Aufgabe zu provozieren, andererseits aber dienen sie auch der Enttabuisierung:

Wpływ **penisokształtnych** narzędzi pisania na rozwój pisarstwa męskiego [...]. (Pol, 127)

Der Einfluß **penisförmiger** Schreibutensilien auf die Entwicklung der männlichen Literatur [...]. (Pol, 117)

I pisarstwa kobiecego, posługującego się dotykaniem **lehtaczkopodobnych** klawiszy komputera [...]. (Pol, 127)

[...] unter Berücksichtigung der weiblichen Literatur und der Informatik, unter Verwendung **klitorisähnlicher** Computertasten und der Maus. (Pol, 117)

Während aber das erste Adjektiv das Bild und die Wirkung wahrt, ist das zweite infolge der Verwendung einer lateinischen Bezeichnung des Organs seines Enttabuisierungseffekts zum Teil beraubt. Es kommt zur Hermetisierung, Intellektualisierung des Bildes, dadurch quasi zu seiner erneuten Tabuisierung. Die Übersetzerin hätte als WB-Basis die deutsche

³³ Vgl. dazu die Analyse der englischen okkasionellen Zusammenrückungen bei Hohenhaus (1996: 332-335) und der deutschen bei Bengler (2004: 283-286).

Entsprechung der Klitoris, nämlich den Kitzler, nehmen können, wodurch sowohl das Bild als auch seine Funktion besser transportiert wären.

Infolge der Ad-hoc-Stereotypisierung wird ein Bild (bzw. Bildsequenz) evoziert, das eine komplexe iterative Handlung zusammenfasst, wie das im nachstehenden Beispiel der Fall ist. Die Zusammenrückung *Dzieńdoberek* soll die Ritualisierung der Handlung, zugleich jedoch auch die oberflächliche Konvention entlarven:

Ukarzą nas za ucieczkę niemówieniem przez jakiś czas „**dzieńdoberek**”, trudno. (Pol, 37)

Sie werden uns für diese Flucht bestrafen, indem sie für eine Weile unser »**Guten Tag**« nicht beantworten. (Pol, 33)

Hier erkennt die Übersetzerin die Zusammenrückung in ihrer Stereotypisierungsfunktion nicht, was jedoch das Bild nur geringfügig verändert. Was hier viel stärker die Vorstellung beeinflusst, ist der lockere, ungezwungene Sprachgestus, der durch die Diminuierung vermittelt wird. Aus dem Grunde, um das gleiche Bild hervorzurufen, wäre zu überlegen, ob *Hallöchen* nicht eine bessere Alternative wäre, die das Bild des Ungezwungen-Vertraulichen hervorrufen ließe.

3.2.14. Textfunktion

Unter der **Textfunktion** einer Wortbildung kann zweierlei verstanden werden. Einerseits geht es um den textuellen Beitrag der Wortbildungskonstruktion zur Textkonstitution, also um jene Funktion, die von Hohenhaus (1996: 255) folgendermaßen beschrieben wird: „Die Funktion, die eine (Ad-hoc-) Wortbildung für den Text ausübt, so daß gewissermaßen der Text von der Wortbildung abhängig wird“. Andererseits leistet auch der Text seinen Beitrag zur Bedeutungskonstitution und Interpretierbarkeit einer WBK. Vor allem bei den nicht verfestigten, nicht lexikalisierten Konstruktionen, ergibt sich ihre Interpretation aus dem Text (vgl. Ortner 1984: 147), denn isoliert stecken sie nur einen „sehr weiten Rahmen für unzählige Weltbezüge“ (Seppänen 1986: 90) ab. Die Textumgebung kann aber auch die tradierte Lesart durch mangelnde Kohärenz in Frage stellen und dadurch zur Neuinterpretation zwingen, aufgrund deren eine neue Kohärenz gestiftet wird (etwa in den Sprachspielen, vgl. *Ladendiebstahl*).

Dem Gesagten zufolge hat die Wortbildung eine nicht zu unterschätzende Textfunktion zu erfüllen. Elsen (2004: 89) fasst die wichtigsten Aufgaben der Wortbildung in diesem Bereich zusammen:

- WBK sind Verweismittel: sie lassen Wiederholungen und komplexe Phrasen vermeiden,
- sie ermöglichen inhaltliches Ausbauen des Wissenstandes und seine Bündelung,
- dienen der Informationsverdichtung,
- der Verbildlichung,
- dem Kontrast,
- der Ergänzung / Differenzierung von Informationen,
- sie erleichtern das Verständnis (Wildgen 1982, Lipka 1987, Erben 2000),
- sie konstruieren ein Thema, halten es, variieren es, kombinieren mehrere Themen oder tragen die Leitmotivik (z.B. Erben 1995, vor allem Peschel 2002),
- dienen der Verflechtung, Gliederung, Verdichtung, Zusammenfassung (Schröder 1978, 1983, Dederding 1983).

Von der **verstehenserleichternden Funktion** kann beispielsweise im Falle von Bildungen gesprochen werden, die zu den sog. verdeutlichenden Komposita gerechnet werden. Werden in der Kinderliteratur Bildungen wie *Morchelpilz* oder *Bienenstichkuchen* gebraucht, kann diese Funktion angenommen werden (vgl. Elsen 2004: 155). Die verstehenserleichternde Funktion spielt auch bei der Ad-hoc-Disambiguierung eine wesentliche Rolle.

Die **Ad-hoc-Disambiguierung** ist eine von Hohenhaus (1996: 346) unterschiedene Funktion, die von ihm wie folgt beschrieben wird: „Ad hoc vorgenommene Disambiguierung eines polysemen, einfachen Lexems mittels Erweiterung zu einer Wortbildung, in der eine mit einer der Bedeutungen synonyme Konstituente den Bedeutungsumfang des Lexems determinativ eingrenzt“. Das Ziel dieser Funktion ist folglich die Vermeidung semantischer Unschärfe, Ungenauigkeit. Die Funktion wird von Hohenhaus mit *angry-mad* belegt. Infolge solcher Disambiguierungen können Bildungen entstehen, die Wildgen (1982: 246f.) „pleonastische Bildungen“ nennt und als Beispiel *Holzstreichhölzer*³⁴ anführt.

Als ein Sonderfall der verstehenserleichternden Funktion kann die **Domestifikation** (Eindeutschung, Einpolnischung) gelten. Ein Spezialfall, wo die Domestifikation zum Tragen kommt, ist die sog. glossierende Synonymie, wo ein Fremdwort als Lehnübersetzung mit heimischen Mitteln wiedergegeben wird wie etwa *Hypothermie/Unterkühlung* (vgl. Fleischer/Michel/Starke 1993: 176).

Die Domestifikation kann partiell durch das Anhängen eines heimischen Affixes an die fremdsprachige Basis erfolgen, wie im folgenden Beispiel, wo die direkte Entlehnung und eine auf der Basis der Entlehnung abgeleitete WBK nebeneinander gestellt wurden:

³⁴ Seit es Pappstreichhölzer gibt, ist diese determinative Eingrenzung nötig.

Zwar fürchteten die politischen Sprecher der Stadt unliebsamen Zuzug – man werde, falls aus den Großstädten sogenannte **Punks** oder **Punker** mit ihrem Getier einfallen sollten, geeignete Maßnahmen treffen [...]. (R, 57f.)

Der Realisierung der Textfunktion dient auch **die syntaktische Umkategorisierung**. Mit dieser Funktion versucht man Fälle zu erfassen, in denen die Bildung einer okkasionellen WB-Konstruktion der syntaktischen Einfügung dient (vgl. Kastovsky 1986: 594; Hohenhaus 1996: 353, Eichinger 2000). Hier sind etwa viele Nominalisierungsfälle einzuordnen.

Die Textverdichtung wird u.a. durch Wortbildungen mit der **sprachökonomischen Funktion** realisiert. Zu den aus Gründen der Sprachökonomie entstandenen Wortbildungen lassen sich die meisten Fälle der Univerbierung, Kurzwortbildung und Rückbildung rechnen (*komp, nara, w necie, ogólniak, starówka, Alk, Studi*).

Der 'reinen Informationsverdichtung' dienen nach Hohenhaus (1996: 349) solche Bildungen wie *game-show-turned-talk-show host*. Ihre Funktion ist der extrem kompakte Ausdruck. Charakteristisch sind sie vor allem für journalistische Textsorten, sie ermöglichen u.a. Platzeinsparung.

In der Übersetzungspraxis werden die unverbirten WBK oder die Kurzwörter ggf. durch ihre weniger sprachökonomische „Vollvarianten“ (Basen) ersetzt. Da Kurzwortbildung auch andere Funktionen haben kann, wie etwa die Stiftung des Zusammengehörigkeitsgefühls durch die bevorzugte Bildung und den verstärkten Einsatz in der Jugendsprache, ist sorgfältig zu prüfen, ob andere Funktionen vor der rein sprachökonomischen Funktion nicht Vorrang haben.

Zur Textfunktion kann auch die Ausdrucksvariation eingerechnet werden, soweit sie nicht dem Ästhetisieren dient. In der Praxis lässt sich beides in literarischen Texten kaum getrennt betrachten.

3.2.15. Anschaulichkeit bzw. Anschaulichkeitsverlust infolge (Nicht)Realisierung der Textfunktionen in der Übersetzung

Unter den vielen Textfunktionen der Okkasionalismen ist die Variation der Sprachmittel zu erwähnen. Ein recht augenfälliges Beispiel für Ausdrucksvariation liefert der folgende Text und seine Übertragung. Während Olga Tokarczuk den Ausdruck variiert und Okkasionalismen wie *poczwórność* oder *czwórca* (hier steht allerdings die Benennungsfunktion im Vordergrund) einführt und sie neben die lexikalisierten WBK wie *czwórki* (*Vierheiten*), *poczwórny* (*vierfach*), und Mehrwortbezeichnungen *rzeczy poczwórne* (*das Vierfache*) setzt, sind als Übersetzungen fast ausschließlich *Vierheit(en)* zu finden:

- Czas **rzeczy poczwórnych** (Prawiek, 239) Die Zeit **der vierfachen Dinge** (Ur, 305)
- Wtedy to Izydor odkrył, że większość ważnych rzeczy na świecie jest **poczwórna**. (Prawiek, 242) Dann entdeckte Izydor, dass die meisten wichtigen Dinge auf der Welt **eine Vierheit** bilden. (Ur, 308)
- To zdanie musiało mieć ogromną moc, bo teraz wszystkie zmysły Izydora nastawiły się na tropienie **poczwórności**. (Prawiek, 243) Dieser Satz musste eine ungeheure Macht haben, denn Izydors ganzes Denken konzentrierte sich jetzt darauf, **Vierheiten** aufzudecken. (Ur, 308)
- Jedne **czwórki** były oczywiste, wystarczyło tylko być uważnym (...). Wiele **takich poczwórności** znalazł w Biblii. (...) Miał wrażenie, że pod jego okiem **czwórki** rozmnażają się i powielają w nieskończoność. Zaczął w końcu podejrzewać, że sama nieskończoność też musi być poczwórna, jak imię Boga: IHWH. (Prawiek, 244-245) Viele **Vierheiten** lagen auf der Hand, man musste nur darauf achten (...). Viele **Vierheiten** dieser Art fand er in der Bibel. (...) Er hatte den Eindruck, dass sich die **Vierheiten** vor seinen Augen vermehrten und unendlich vervielfältigten. Schließlich bekam er den Verdacht, dass die Unendlichkeit selbst eine Vierheit war wie der Name Gottes: IHWH. (Ur, 310)
- Z czasem tropienie **rzeczy poczwórnych** zmieniło umysł Izydora. (...) I, co ciekawe - **czwórca jest nieśmiertelna** - jesienią na miejscu kwiatów były owoce. (Prawiek, 248) Mit der Zeit veränderte sich Izydors Denken unter dem Einfluss der Suche nach **Vierheiten**. (...) Interessanterweise war **die Vierheit** unsterblich, im Herbst traten Fichte an die Stelle von Blüten. (Ur, 313)
- Gdzie więc jest **to czwarte**? (Prawiek, 248) Und was war **das Vierte**? (Ur, 313)

Dadurch geht es im Zieltext nicht nur verloren, dass die Bildung *czwórca* an *Trójca* (*Dreifaltigkeit*) anspielt (Analogiebildung) und den Text als einen theologischen Dialog mit dem christlichen Glauben interpretieren lässt (und somit als *Vierfaltigkeit* hätte übersetzt werden sollen), sondern die Strategie der Übersetzerin macht den Text auch eintönig und langweilig. Die Übersetzerin schematisiert und vereinheitlicht das Bild. Hier mögen Worte von Eroms (1986: 14) in Erinnerung gebracht werden: „Auch Wahlen nur neutraler Ausdrücke sind demnach stilistisch, indem sie den Text ‚langweilig‘, stilistisch ‚monoton‘ machen.“ (zit. nach Sandig 2006: 64).

Der Verstehenserleichterung dient u.a. die Ad-hoc-Disambiguierung. Von der Ad-hoc-Disambiguierung kann man im Falle des folgenden Kopulativkompositums sprechen. Da das Lexem *Salon* mehrdeutig ist, wird es auf eine Lesart eingengt. Zugleich kann man es als eine Korrektur auffassen:

Die Mutter geht zum Giftschränk im **Salon-Wohnzimmer**. (KS, 215)

Matka podchodzi do szafki z truciznami w **dużym pokoju-salonie**. (PI, 264)

Durch die Umstellung der Glieder handelt es sich im ZT nicht mehr um eine Einengung auf eine Lesart, sondern um eine Funktionszuweisung (Wohnzimmer, das die Funktion des Salons spielt).

Auch die Domestifikation soll in vielen Fällen das Verstehen erleichtern, sie hat aber auch weitere Funktionen, sie dient z.B. der Ausdruckserneuerung. Ein Beispiel für die Domestifikation ist das Adjektiv *przecieleńczy*, das sich auf die Metamorphosen der Planetenbewohner bezieht. Es handelt sich hier um eine Einpolnischung des Lexems *metamorficzny* (*metamorphisch*). Durch die Domestifikation wird die Bildung anschaulicher:

Aby zapobiec groźbie anarchii cielesnej, powołano do życia BIPROCIAPS, Biuro Projektów Ciała i Psyche, które miało dostarczać na rynek, w rozmaitych, lecz zawsze wypróbowanych wariantach, planów **przecieleńczych**. (DG, 111)

Der Übersetzer hat an dieser Stelle sowohl die Funktion erkannt als auch das Bild grundsätzlich bewahrt, das Bild der Metamorphose, der Körperverwandlung ist allerdings etwas abgeschwächt, die Bildung ist auch weniger auffällig:

Um der Gefahr der körperlichen Anarchie vorzubeugen, wurde das BÜPROKÖPS ins Leben gerufen, ein Büro für Projekte des Körpers und der Psyche, das den Markt mit verschiedenen, aber stets erprobten Varianten von **Körpergestaltungsplänen** beliefern sollte. (ST, 233)

3.2.16. Vermeidung zu großer Präzision und Verdunkelung

Der überwiegende Teil der neuen WBK ist transparent und analysierbar. Es bleibt aber immerhin noch ein Rest an Bildungen, die dem umgekehrten Gesetz folgen, die absichtlich von ihren Wortbildnern verdunkelt werden. Bei diesen Wortbildungen handelt es sich um „die ‘Obscuritas’ der Rhetorik, die absichtliche Dunkelheit“ (Szondi 1973: 90, zit. nach Handler 1993: 6). Diese Verdunkelung als bewusstes künstlerisches Vorgehen bezweckt u.a. die Aktivierung der Rezipienten, die dadurch zur interpretativen Mitarbeit aufgefordert werden, worauf Lausberg hindeutet:

Die *obscuritas* als Lizenz traut dem Publikum, das sich dadurch geehrt fühlt, ein gewisses Maß an Mit-Arbeit am Werk des Künstlers zu: Der Künstler gibt seinem Werk gewisse Dunkelheiten mit und überläßt dem Publikum die Ausführung des Endstadiums des Werks: die daraufhin zustandekommende Klarheit des Werks ist so Frucht der Arbeit des Publikums. (Lausberg 1979: 51, zit. nach Handler 1993: 29).

Sie kann aber auch der Kreation der Andersartigkeit der dargestellten Welt dienen, die in ihrem Verschiedensein nicht ganz verständlich ist, sich

unseren Begriffen und Fassungsvermögen entzieht. Ihre Aufgabe kann auch sein, die Nichterkennbarkeit der Wirklichkeit bzw. die Nicht-Mittelbarkeit der subjektiven Erfahrung zu deklarieren.

Während also opake Okkasionalismen in der Umgangssprache eher verpönt sind, weil sie nicht undurchsichtig sein können, wenn sie funktionieren sollen, und weil die Kommunikationsteilnehmer in der Regel auf schnelle und erfolgreiche Kommunikation eingestellt sind, werden sie dort verwendet, wo das schnelle Verstehen geradezu methodisch torpediert wird, d.h. in der Literatur (Lyrik). Die Andersartigkeit der dargestellten Welt ist das Grundprinzip der Science-Fiction-Literatur. Deswegen können auch dort besonders viele opake Neubildungen gefunden werden.

Diese semantische Verdunkelung ist graduierbar. Sie kann von der semantischen Vagheit bis zur Obscuritas reichen. Von Vagheit kann gesprochen werden, wenn die Bildung in ihrem Bezug zu wenig explizit oder präzise ist.

Der Vermeidung einer zu großen Präzision dient z.B. das von Hohenhaus (1996: 352) angeführte *something-or-othereth*. Dieselbe Funktion lässt sich in Tokarczüks umkategorisiertem Figureigennamen *jego asystemt Jakiśtam* (Gra, 35) nachweisen.

Eine allzu große Spezifizierung lassen bestimmte Wortbildungsmuster vermeiden, wie etwa die substantivischen Nomenableitungen des Polnischen (*footelak*) oder die sog. Dummy-Compounds (Hohenhaus 1996) des Deutschen³⁵. Zu große Präzision kann im Deutschen auch durch den Einsatz der Adjektivsubstantivierungen vermieden werden. Als Personenbezeichnungen (*Studierende, Wählende*) werden sie gewählt, um dem Vorwurf sexistischen Sprachgebrauchs zu entgehen.

Ein Beispiel der absichtlichen Verdunkelung ist der von Hohenhaus (1996: 348) beschriebene Fall des fiktiven Ad-hoc-Slangs, aber auch die von Handler (1993) dargestellten Fälle der beabsichtigten Obskuritas in der Belletristik. Je nach Zweck werden die gezielt undurchsichtigen Bildungen vom Autor durch usuelle Synonyme erklärt oder auch nicht.

3.2.17. Anschaulichkeitsunterschiede infolge Nichtrealisierung der semantischen Vagheit und Opazität in der Übersetzung

Bei der Interpretation der vagen bzw. opaken Wortbildungen spielt eine entscheidende Rolle, inwieweit die Bildung noch motiviert ist. Handler

³⁵ Man spricht in ihrem Fall von *unterspezifizierten Objektbenennungen*, vgl. Vorweg (2003: 609).

(1993: 29) weist zu Recht darauf hin, „daß die Relevanz der Motivation am deutlichsten spürbar wird, wenn sie eben *nicht* vorhanden bzw. verdunkelt ist.“ Wenn die Verschlüsselung so weit geht, dass der Text nicht mehr dekodierbar ist, weil die Bildungen nicht motiviert sind (absolute Neologismen) bzw. die Motivation für den Durchschnittsleser nicht nachvollziehbar ist, kann der Sprecher (Erzähler) mit einer Deutung eingreifen, was auch dem Übersetzer seine Aufgabe sichtlich erleichtert:

Prawie spekulatorzy **turnieju grzędzielnego** skonfundowani murawę opuskali, wzdychki Grlay III, **grzędziel** Turtukurowi przekazując, owsinek przebuldożył [...]. Za pomocą słownika dowiedziałem się, że [...] **grzędzielnia** jest rodzajem boiska, na którym wspanialcy grają w swoją odmianę piłki nożnej [...]. (DG, 38)

Während der polnische Leser aufgrund der Information, dass *grzędzielnia* ein Spielplatz ist, selbst rekonstruieren muss, dass *grzędziel* die Bezeichnung für den Ball ist, wird diese Denkaufgabe dem deutschen Leser abgenommen:

Indes die Spekulatoren des **Grandelturnieres** beinahe konfus den Rasen verließen, hatte der allbereite Grlay III, **den Grandel** an Tartukur passierend, zu tief ausgeholt [...]. Mit Hilfe des Wörterbuchs erfuhr ich, daß [...] **Grandel** eine Art Fußball ist [...]. (ST, 67)

In Bezug auf die Übersetzungskunst ist zu postulieren, dass im ZT derselbe Vagheitsgrad angestrebt werden soll. Mit anderen Worten sollen Übersetzer, soweit möglich, vermeiden, die Bildung zu erhellen, wenn sie absichtlich verdunkelt ist, und sie sollen die WBK auch nicht opaker machen, als sie im AT ist.

Einen Fall der Vereindeutigung illustriert das nächste Beispiel mit einem semantisch relativ vagen Verb *tęczować*. Dieses Verb ist von der Basis *tęcza* – *Regenbogen* abgeleitet und kann verschiedene Lesarten haben. Der Übersetzer wählt im Deutschen als Entsprechung das lexikalisierte Verb *irisieren* mit einer festgelegten, klaren Lesart ‘in Regenbogenfarben schillern’ (DUW 2001) (*mienić się tęczowo*), was den Interpretationsspielraum deutlich einengt:

[...] dzieci **tęczowały** z szaloną szybkością [...]. (DG,81)

[...] die Kinder **irisierten** mit rasender Geschwindigkeit [...]. (ST, 134)

Aus diesem Grund wäre die Wahl einer Lehnbildung wie etwa *regenbogen* vorzuziehen, die die interpretative Mitarbeit des ZT-Lesers erfordert.

Neben dem Bestreben, das Bild möglichst präzise zu vermitteln, gibt es auch die gegenläufige Tendenz, die Einzelheiten in Schwebe zu belassen. Die Vermeidung zu großer Präzision ist etwa ein wichtiger Kunstgriff bei den Wortbildungen, die in den Überschriften verwendet werden (z.B.

Krześlak). Die ambigen Bildungen sind da ein Leseanreiz, lassen auch die Spannung aufbauen, regen die Phantasie an, etc.

Der Konzeptualisator kann eine zu große Präzision auch bei der Beschreibung nicht reell existierender Welten vermeiden und dadurch der Phantasie des Lesers die etwaige Konkretisierung überlassen. Hier wird folglich negative Anschaulichkeit angestrebt. Die Folge der ZT-Explizierung ist dann auch die Einschränkung auf nur eine „Vision“. Gerade das ist auch im nachstehenden Passus geschehen:

Miała też wspaniała konstrukcja wszystkie urządzenia wspomagające, jak [...] reduktor zalotów oraz komplet **pieszczaków i pieścideł** [...]. (Cyb, 92)

Selbstverständlich verfügte die phantastische Konstruktion über jede Menge Zusatzgeräte, wie [...] stufenlose Gefühlskupplungen, ekstatische Überdruckventile sowie einen ganzen Komplex von **Schmusensoren** und **Koselektroden**. (Kyb-JR, 119)

Um die Ungenauigkeit des Bildes zu bewahren, wären vielleicht *Schmusler* und *Liebkosler* o.Ä. vorzuziehen.

Zur Vermeidung von zu großer Präzision wird auch die folgende Bildung eingesetzt, die außer dem Vulgären eigentlich keine Bedeutung hat, und somit ein sehr abstraktes Bildangebot darstellt. Die hier festzustellende Anschaulichkeitsabnahme kann auch dem Foregrounding dienen:

[...] gazetowe **chuju-muju**. (Pol, 14)

[...] indem sie **Glitzerkram** veröffentlichen. (Pol, 13)

Im Vergleich zu der AT-Bildung ist die ZT-Bildung viel konkreter und vorstellbarer, somit kommt es auch zu Unterschieden auf der Verbildlichungsebene.

3.2.18. Assoziative Funktion

Die Übersetzung von Wortbildungsprodukten kann auch unter dem Gesichtspunkt ihrer Assoziationsstärke betrachtet werden, weil die verschiedenen Laut- und Morphemkombinationen „unterschiedliche klangliche, bildliche oder sonstwie assoziationstragende Effekte auslösen“ können (Elsen 1993: 12).

Unter *Assoziation* versteht man in der Psychologie und Philosophie „die gesetzmäßige Verknüpfung von Bewußtseinsinhalten (Vorstellungen, Begriffen usw.) in der Weise, dass das Auftreten einer Vorstellung, eines Begriffs usw. im Bewußtsein das Auftreten der mit ihnen assoziierten Vorstellungen, Begriffe usw. hervorruft bzw. dass sie sich wechselseitig ins Bewußtsein ru-

fen“ (www.phillex.de/assoziat.htm). In der Sprachwissenschaft wird mit dem Terminus *Assoziation* der Prozess bezeichnet, in dem gemeinsame formale oder inhaltliche Elemente aufweisende Einheiten/ Strukturen im Bewusstsein der Sprachbenutzer verbunden werden, vgl. EJP (1999: 26).

Je nachdem, ob eine WBK bei ihrem Auftreten assoziationsneutral ist oder ein oder mehrere weitere Assoziationsglieder aufruft, kann ihr eine unterschiedliche Assoziationsstärke zugesprochen werden. Vor allem bei verschiedenartigen Modifikationen spielt die Assoziativität der Bildung eine wichtige Rolle, denn erst wenn die Verknüpfung zur Vorlage hergestellt werden kann, entfaltet die Bildung häufig ihre volle Wirkung³⁶. Das Aufrufenkönnen des entsprechenden Assoziationsgliedes durch den Rezipienten ist daher auch Voraussetzung für das erfolgreiche Verstehen.

Die Möglichkeit, mit den Wortbildungsprodukten wegen ihrer Eigenschaften Assoziationen herzustellen, wird von Textautoren gezielt genutzt. Daher spielt die Assoziativität eine besondere Rolle im Falle der Okkasionismen, die für Wortspiele, Werbung, literarische und publizistische Texte geschaffen werden. Als Beispiel kann das Substantiv *lodożerca* (*Eisfresser*; Werbung für »Algida«) dienen, das die Assoziation mit *ludożerca* – *Menschenfresser* freisetzt, oder das stark expressive Verb *komuszyc*³⁷ („kommunizieren“), das die Assoziation zu *świntuszyc*³⁸ (*schweinigeln*) herstellt.

Wird die Vorlage nicht richtig aktiviert, wird die Bildung ihrer Wirkung beraubt. In der Übersetzungskritik lässt sich nie eindeutig feststellen, ob der Übersetzer das jeweilige Assoziationsglied nicht aufrufen konnte und dadurch die WBK nur oberflächlich, eindimensional, verstanden hat, oder ob er entsprechende Verknüpfungen in der Zielsprache nicht herstellen konnte. Davon sind natürlich Fälle auszunehmen, in denen es systembedingt unmöglich ist, bestimmte Anspielungen wortschöpferisch nachzuvollziehen (vgl. *lodożerca*).

Nach Aristoteles³⁹ entstehen Assoziationen aufgrund der Ähnlichkeit⁴⁰, sie können aber auch durch räumliche und zeitliche Nähe bewirkt werden, sowie auf Gegensätzen aufbauen⁴¹. Assoziationen können unterschiedlich

³⁶ Beispielsweise muss man die Bezeichnung *nowotwór złośliwy* (*bösartige Geschwulst*) kennen und die entsprechende Verbindung herstellen, um richtig die stark expressive modifizierende Bezeichnung *biurotwór złośliwy* („bösartiges Bürogebilde“) zu verstehen.

³⁷ Kontamination von *komuch* (abwertend *Kommunist*) und *świntuszyc* (*schweinigeln*).

³⁸ Das Beispiel nach Waszakowa (1998)

³⁹ In seiner Schrift *Gedächtnis und Erinnerung*, vgl. <http://www.phillex.de/assoziat.htm>, abgerufen am 27.05.2010.

⁴⁰ Hier spielen vor allem Gesetze der Analogie und der Affinität eine Rolle, vgl. Hamilton ([1870] 2000).

⁴¹ Die zwei erstgenannten werden dann von Bain (1894) aufgenommen, der zwei Grundformen der Assoziation unterscheidet, die Assoziation durch Kontiguität und die Assoziation

eingeteilt werden. Bednarczyk (1999: 66-67) schlägt eine Klassifikation von Assoziationen nach drei verschiedenen Kriterien vor. Die erste Unterscheidung wird nach quantitativen Kriterien vorgenommen und bezieht sich auf die Anzahl der ähnlich assoziierenden Empfänger. Hier lassen sich aussondern:

- Generelle Assoziationen (FEUER : WÄRME)
- Kulturbedingte Assoziationen (KREUZ : LEIDEN)
- Nationale Assoziationen (ADLER)
- Soziale Assoziationen
- Individuelle Assoziationen

Nimmt man das qualitative Kriterium, d.h. die Assoziationsart, als Grundlage, so werden unterschieden:

- Lingual-phonische Assoziationen (z.B. Wortspiele, Lautkombinationen)
- Gegenständliche Assoziationen (Gegenstand – Symbol)
- Situative Assoziationen (z.B. politische Anspielung)
- Intertextuelle Assoziationen (Zitate, Travestien, etc.)

Je nach Komplexität einer Assoziation, wird zwischen einfachen (Wort – Designat) und komplexen (z.B. Metapher) Assoziationen differenziert.

Der Übersetzungsprozess ist in gewissem Sinne ein Suchen nach gleichwertigen Assoziationen, vgl. Bednarczyk (1999: 43). Nach Wojtasiewicz (1957/³1996: 17) soll der ZT beim Textempfänger die gleiche Reaktion (Assoziationskette) auslösen, wie der AT, um als Übersetzung gelten zu können (zur Kritik vgl. Kap. 1). Bednarczyk (1999: 39) fügt hinzu, dass beide Texte den Empfängern gleichwertigen Interpretationsspielraum lassen sollten.

Auf der assoziativen Ebene kann es zu verschiedenen Störungen in Bezug auf die defizitäre Rezeption des Übersetzers und die Wiedergabe kommen. Das kommt nach Bednarczyk insbesondere dann vor, wenn:

- der Übersetzer eine Assoziation nicht versteht, wenn er die assoziative Ebene des AT nicht rezipiert;
- der Übersetzer die Assoziationen des AT nicht korrekt versteht, d.h. wenn er aufgrund des rezipierten Textes falsche Assoziationen aufbaut, oder er die Assoziation selbst falsch interpretiert;
- der Übersetzer die Assoziation zwar korrekt rezipiert, aber in der ZS kein assoziationsgleiches Äquivalent finden kann;

durch Similarität. Das Kontiguitätsgesetz besagt nach Bain: *“Actions, sensations and states of feeling, occurring together or in close connexion, tend to grow together, or cohere, in such a way that, when any one of them is afterwards presented to the mind, the others are apt to be brought up in idea.”* (Bain, 1894: 327). Sein Similaritätsgesetz lautet: *“Present actions, sensation, thoughts or emotions tend to revive their like among previous impressions or states.”* (Bain 1894: 457). Bain differenziert weiter zwischen einfachen und zusammengesetzten, sowie konstruktiven Assoziationen (vgl. <http://www.phillex.de/assoziat.htm>).

- der Übersetzer durch seine Lösungen Assoziationen freisetzt, die im AT nicht vorhanden waren.

Beim richtigen Assoziieren können für den Übersetzer u.a. die einheimischen Assoziationsgewohnheiten ein Hindernis sein: der intendierten Assoziation kann eine habituelle entgegenstehen, so dass die erste nicht hergestellt wird, vgl. Bednarczyk (1999: 45).

Auch die Wahl entlehnter, fremdsprachiger Lexeme als Basen für ZS-Entsprechungen als Folge der verfremdenden Übersetzungsstrategie, kann sich erschwerend auf die Herstellung entsprechender Assoziationen auswirken⁴².

Es ist aber auch das Umgekehrte möglich, d.h. eine Situation, in der wegen der einbürgernden Übersetzung die Herstellung der Assoziation mit einem bestimmten Phänomen der Ausgangskultur nicht mehr möglich ist.

Bednarczyk (1999: 57) teilt die von Übersetzern auf der assoziativen Ebene begangenen Fehler in (1) sich aus dem Unwissen des Übersetzers ergebende, die u.a. darauf beruhen, dass dem Übersetzer die für die jeweilige Kultur typischen, gängigen Assoziationen fremd sind, (2) sich aus dem mangelnden Können des Übersetzers ergebende, wenn z.B. der Übersetzer unfähig ist, richtig zu assoziieren bzw. künstlerisch-kreativ nachzugestalten⁴³, (3) auf bewusste Modifikationen zurückgehende, darunter das Ersetzen von originalen Assoziationen durch die für die Zielkultur typischen.

Es ist natürlich diskutabel, ob es sich bei dem letzten Punkt um „Fehler“ handeln muss, denn das Ersetzen kann – wie am Beispiel von *Halbfaust* (vgl. 3.2.19) gezeigt – dem Zielrezipienten helfen, eine ähnliche Assoziationskette aufzubauen, während der Erhalt des Ursprungsauslösers in Form semantischer Entlehnung den Empfänger zu intensiven enzyklopädischen Nachforschungen zwingen bzw. Hilfsverfahren wie etwa eine Anmerkung in der Fußnote erforderlich machen würde.

⁴² Assoziationen werden in den Fachtexten gemieden, trotzdem können sie dort im Sinne der „Verknüpfung von Begriffen“ auch eine Rolle spielen. Infolge des Einsatzes der verfremdenden Übersetzungsstrategie wird zwar eine Brücke zu den AS-Termini geschlagen, was bei der Prägung von neuen Termini für den Fachmann von Bedeutung sein kann, andererseits aber verhindern Entlehnungen die richtige Verknüpfung mit den in der ZS bereits existierenden Termini. So etwa wurden die englischen Termini *summary scanning* und *sequential scanning* entweder als *skanowanie mentalne / skanowanie konceptualne* oder als *skanowanie holistyczne / skanowanie sekwencyjne* (Tabakowska 2001 in A. Pokojskas Übersetzung) übertragen, und knüpfen somit in keinster Weise an die bereits in der Psychologie verwendeten Termini *obserwacja synkretyczna / obserwacja sekwencyjna* an (vgl. Tabakowska 1996: 305, Bednarczyk 1999: 13).

⁴³ „Künstlerisch-kreative Nachgestaltung“ ist allerdings in manchen Textsorten, beispielsweise in Fachtexten, problematisch, es ist anzunehmen, dass die Autorin hier vor allem ausdrucks- und appellbetonte Texte (z.B. literarische und Werbetexte) meint.

Infolge der Eingriffe auf der assoziativen Ebene kommt es zur Deformation (Verzerrung bzw. Entstellung) des assoziativen Bildes. Die assoziativen Modifikationen und Deformationen bewirken die Degradation der assoziativen Potenz des ZT. Sie können auch Falschassoziationen freisetzen. Durch übersetzerische Entscheidungen kann der Assoziationsraum durch Konkretisierung eingeengt oder durch Generalisierung erweitert werden. Vgl. Bednarczyk (1999).

Das oben Ausgeführte zeigt, dass die Fähigkeit zur Assoziation und zu ihrer Wiedergabe eine unabdingbare Voraussetzung des translatorischen Denkens und Handelns ist.

Die assoziative Funktion kann selbständig vorkommen oder andere Funktionen wie etwa die polemische oder spielerisch-unterhaltende unterstützen. Durch die Anspielung auf bekannte Vorlagen sollen Wortbildungskonstruktionen etwa Wertung ans Licht bringen, wodurch sie häufig lange Ausführungen ersparen, vgl. *udecja*⁴⁴ als Anspielung an *ubecja* (UB – die polnische Stasi).

3.2.19. (Falsche) Anschaulichkeit bzw. Anschaulichkeitsverlust infolge (Nicht)Realisierung der assoziativen Funktion in der Übersetzung

Die assoziative Funktion lässt sich bei vielen Analogiebildungen und Wortkreuzungen (Kontaminationen) nachweisen. Die bildliche Komponente ist hier besonders stark. Bei den Bildungen mit der assoziativen Funktion ist die Tiefe des Bildes und die Bildüberlappung ein wichtiger Faktor. Mit der Malerei vergleichend, könnte man hier von einer Übermalung und der Mehrschichtigkeit sprechen, bei der das alte Konzept noch in Konturen durchscheint und dadurch ein bestimmtes Interpretationsspiel mit dem Empfänger getrieben wird. Diese Mehrdimensionalität des sprachlichen AT-Bildes muss leider in vielen Fällen der Eindimensionalität des in der Übersetzung kreierte weichen, wobei entweder das „Übermalte“ oder der „Untergrund“ übernommen werden, was u.U. zur Inkongruenz des ZT-Bildes oder zu seiner Unverständlichkeit führen kann. Den Fall, in dem nur die Vorlage übernommen wurde, illustriert folgendes Beispiel, in dem Gretkowska mit dem Okkasionalismus *ciężownik* an *krążownik* anspielt:

⁴⁴ „UD-tion“ (UD – Abkürzung für politische Partei *Unia Demokratyczna* (Demokratische Union), die in den Jahren 1991–1994 existierte und aus der Solidarnosc-Bewegung hervorging. Man unterstelle mit der Bildung, dass viele Mitglieder der Partei ehemalige Inoffizielle Mitarbeiter der polnischen Staatssicherheit (*Urząd Bezpieczeństwa*, abgekürzt UB, umgangssprachlich *ubecja*) gewesen waren.

Ciążownik Pietuszkina [...]. (Pol, 73)

Panzerkreuzer Pietuszkina [...]. (Pol, 68)

Für den Leser des deutschen Textes ist es nicht einleuchtend, warum Pietuszkina als Panzerkreuzer bezeichnet wurde. Das ZT-Bild wird dadurch diametral verändert, obwohl es eigentlich möglich wäre, durch die Zusammenführung der beiden Konzepte (*Schwangerkreuzer*) die Mehrdimensionalität zu bewahren. Sie wäre zwar nicht mehr in der phonologischen Opposition begründet, aber die Semantik und Bildpotenz wären, zumindest teilweise, wiedergegeben.

Ein umgekehrtes Vorgehen lässt sich in den Lösungen feststellen, in denen die Vorlage zugunsten des Überlagerten aufgegeben wird, was etwa in Szyborskas Gedicht *Recenzja z nie napisanego wiersza* zu sehen ist. Die Dichterin prägt den Okkasionalismus *państwicię się*, eine Kontamination aus *państwo* und *pastwić się*. Die Bildung ist zu interpretieren als ein mit staatlichen Maßnahmen realisiertes Misshandeln, ein Quälen durch den Staat. Das Bild im ZT ist vieldeutiger und interpretationsoffener, weil das Element des Misshandelns nicht mehr da ist:

O „**państwieniu się**“ (sic!) ludzi nad ludźmi. (Szyborska, 306)

An das »**Bestaaten**« (sic!) der Menschen durch Menschen. (Szyborska, 307)

Um das Bild adäquater zu vermitteln, könnte man eventuell – unter Aufgabe des Wortspiels – eine Zusammensetzung bilden, die den beiden Domänen gerecht wäre: *quälstaaten* oder *staatquälen*.

Den höchsten Verlust auf der Ebene der assoziativen Anschaulichkeit durch die Wortbedeutung verursachen naturgemäß jegliche Auslassungen wie die von Gretkowskas Übersetzerin, Schutz, vorgenommene. In der Konzeptualisierung knüpft Gretkowska an den Hymnus *Hosianna in der Höhe*, die Assoziation (in den Klammern) wird jedoch im ZT ausgelassen:

Na wzgórze **sosny** (**Sosanna! Sosanna!** Na wysokościach!) (Pol, 105)

In diesem Beispiel handelt es sich natürlich um einen spezifischen Fall der Wiederaufnahme; die Probleme mit der Wiedergabe von Wortbildungen, die durch einen direkten Bezug ein anderes Lexem aus dem Kontext (in welcher Form auch immer) wiederaufnehmen, werden in Kubaszczyk (2010a) behandelt.

Noch eine andere Problemlösungsstrategie ist in jenen Fällen sichtbar, in denen der Übersetzer sich für die Mehrdimensionalität entscheidet, eines der Bilder jedoch ersetzt.

Das Streben nach assoziativer Gleichwertigkeit des AT und des ZT kann auf die Wahl der Wortbildungsbasis in der Zielsprache Einfluss nehmen.

Löst die Wortbildungsbasis etwa eine kulturbedingte Assoziation aus, wird sie häufig in der Übersetzung ersetzt. So geht etwa Dedecius bei der Übertragung der Bildung *Póttwardowski* vor, die durch ihre Wortbildungsbasis eine kulturbedingte, intertextuelle Assoziation mit der Twardowski-Figur und mehreren künstlerischen Werken, darunter etwa mit dem Gedicht *Pani Twardowska* von Mickiewicz herstellt. Im ZT wird der Name *Twardowski* durch das Onym *Faust* ersetzt (*Halbfaust*). Somit vermag die ZT-Bildung ähnliche Assoziationen im ZT und in der Zielkultur herzustellen. Trotzdem kann aber über Veränderungen im assoziativen Bild gesprochen werden, weil die Eigennamen andere Assoziationsketten initiieren (Twardowski: polnischer Adliger, schelmischer Schwarzkünstler, Teufelspakt, Wirtshaus Rom, Mond etc. vs. Faust: ein Deutscher, bäurischer Sohn mit Doktorgrad und grenzenlosem Wissensdurst, Teufelspakt, für seine Seele soll der Teufel ihm 24 Jahre lang dienen etc.). Das Bindeglied zwischen den zwei verschiedenen Assoziationsketten ist der Teufelspakt.

3.2.20. Metasprachliche Funktion

Unter der metasprachlichen Funktion sind **metasprachliches Extrahieren** und **sprachkritische Funktion** zu subsumieren.

Vom „metasprachlichen Extrahieren“ spricht Hohenhaus (1996: 352) in Bezug auf Bildungen, die zugleich „einen metasprachlichen Kommentar“ darstellen, wie *oid-y* und *post-ness*, da sie zu häufige - modische - Verwendung bestimmter Formen kritisieren, wobei die Basen normal nicht wortfähige Extrakte (hier Präfix und Suffix) sind. Okkasionelle Wortbildungen können somit Träger der sprachkritischen Funktion sein.

Die sprachkritische Funktion ist beispielsweise im von Sandig (2006) zitierten Text *Kalenderin* festzustellen, der sich mit der Movierung im Deutschen auseinandersetzt, in welchem Bildungen wie *Mädchenkalenderin*, *Taschenkalenderin*, *Vorstößin*, *Dudin*, *Frauin*, *unterstützinnen* sprachkritisch (übertriebener Movierungsdrang) zu interpretieren sind.

Die sprachkritische Funktion hat auch die von Grass verwendete *Schonbombe* zu erfüllen. In diesem Zusammenhang ist folgender Kommentar von Brunssen (1997: 140) beachtenswert:

Die vom Narren im Mund geführte Politikersprache entstammt einem besonderen Lexikon, das sich durch sogenannte „Schonwörter“ auszeichnet. 1985, noch vor Erscheinen der *Rättin*, betont Grass in einer Rede zum 8. Mai 1945, dass Schonwörter vor Jahrzehnten bereits Hochkonjunktur in Deutschland gehabt hätten: Bald nach Kriegsende „waren wir auf der Suche nach anderen Wörtern, solchen, die mehr verdeckten als klarlegten. Schonwörter waren gefragt.“ (IX, 893f.) Diese Schonwörter prägen die Sprache des närrischen

Bundestagsredners: Die Neutronenbombe nennt er irreführend Schonbombe. Der Redner weist also ... dem Wort Schonbombe eine positive, scheinbar Leben schützende Bedeutung zu. [...] Die Umbenennung in Schonbombe und die Umsemantisierung zur Kulturschützerin bemänteln die Tatsache, daß es sich um eine Vernichtungswaffe handelt, deren extensiver Einsatz das Ende der Menschheit bedeutet.

Außer der oder im Rahmen der sprachkritischen Funktion könnte man auch von der sprachreflektierenden Funktion sprechen, die zur Bildung der Bezeichnung *Boże* bei Tokarczuk führt. Izydor, der sich Gedanken über das Geschlecht Gottes macht, erkennt, dass Gott des Geschlechtlichen enthoben ist und daher sowohl die Bezeichnungen *Bóg* als auch *Bożyca* inadäquat seien:

Któregoś dnia, gdy Izydor wpatrywał się w swój kawałek nieba, doznał olśnienia. Zrozumiał, że Bóg nie jest ani mężczyzną, ani kobietą. Poznał to, gdy wypowiedział słowo „**Boże**”. W tym słowie znajdowało się rozwiązanie problemu płci Boga. „**Boże**” brzmiało tak samo jak „słońce”, jak „powietrze”, jak „miejsce”, jak „pole”, jak „morze”, jak „zboże”, jak „ciemne”, „jasne”, „zimne”, „cieple” [...]. (Pr, 201)

[...] Er erkannte es, als er das Wort „**das Göttliche**” aussprach. Darin lag die Lösung des Rätsels um Gottes Geschlecht. „**Göttlich**” hörte sich genauso an wie „Licht” und „friedlich”, wie „Aussicht” und „luftig”, wie „hell” und „finster”, „nötig”, „herrlich”, „hoch” und „tief”. (Ur, 188)

Die Übersetzerin greift hier auf das substantivierte Adjektiv zurück, das auch ein Neutrum ist. Im Polnischen handelt es sich zwar auch um ein substantiviertes Adjektiv, die Einheit kann allerdings auch sekundär als eine okkasionelle Ableitung von *Bóg* gelesen werden. Dadurch werden zum Teil abweichende Bilder realisiert – während das Polnische das Personsein Gottes nicht ausschließt, evoziert die deutsche Bildung eher die Vorstellung Gottes als Prinzip, weicht also stärker von der jüdisch-christlichen Vorstellung ab.

3.2.21. Behelfsfunktionen

Zu den Behelfsfunktionen ist die **Ad-hoc-Überbrückung sprachlicher Konflikte** zu rechnen. Diese von Hohenhaus ausgesonderte Funktion bringt Belege zusammen, in denen Konflikte semantischer oder formaler Art vorkommen, die dann so gelöst werden, dass eine entsprechende Abweichung in Kauf genommen wird und morphologische oder semantische Restriktionen durchbrochen werden (vgl. Hohenhaus 1996: 351). Seine englischen Beispiele sind: *orangish, something-or-othereth*.

Zum Schluss wäre noch eine Funktion zu erwähnen: die „**Rettungs- oder Ausweichfunktion**“. Sie wird von Hohenhaus (1996: 339) besprochen; es geht bei ihr um Wortbildungen, die quasi „Notlösungen“⁴⁵ im Wortfindungsprozess sind, das heißt aus einer gewissen Not entstehen. Es handelt sich hier um Okkasionalismen, die gebildet werden, auf die ausgewichen wird, wenn einem ein bestimmtes lexikalisiertes Wort gerade nicht einfällt. Im Deutschen wird diese Funktion in erster Linie durch Komposita auf *-ding, -dings, -dingsbums* erfüllt wie *Kokosdinger, Raspeldings* etc. Da diese Bildungen vor allem in der gesprochenen Umgangssprache eingesetzt werden, ist dieses Phänomen noch relativ unerforscht. In der Translationsforschung wäre die Frage interessant, inwiefern Dolmetscher auf derartige „Notlösungen“ ausweichen.

Was die Anschaulichkeit bzw. Anschaulichkeitsverlust infolge (Nicht-)Realisierung der „Rettungs- oder Ausweichfunktion“ in der Übersetzung anbelangt, so kann sie mit den sog. Dummy-Compounds illustriert werden. Sie werden vor allem dann gebraucht, wenn einem gerade das richtige Grundwort nicht einfällt. Die Dummy-Compounds sind auch besonders gut geeignet, wenn man etwas mit einer geringeren Präzision darstellen möchte. Auch hier, wie im bevorstehenden Punkt, haben wir es mit einer Ungenauigkeit des Bildes zu tun, im Gegensatz aber zu den bereits besprochenen Fällen, ist sie meistens nicht intendiert. Grass verwendet eine solche Zusammensetzung im folgenden Abschnitt:

[...] zu diesen **Mittelstreckendingsbums** – wie heißen sie noch?! (R, 239)

[...] za tymi – **jakżeż one się nazywają?! – wihajstrami średniego zasięgu?** (Sz, 207)

Dem Übersetzer gelang es an der Stelle, den geringen Präzisionsgrad der AT-Bildung nachzubilden.

3.2.22. Schlussbemerkungen

An ausgewählten Beispielen wurde gezeigt, wie die Funktion der Okkasionalismen und der Anschaulichkeit durch die Wortbedeutung miteinander korrelieren. Für die Ad-hoc-Überbrückung sprachlicher Konflikte und das metasprachliche Extrahieren wurden im Korpus keine Beispiele gefunden.

⁴⁵ Von Ad-hoc-Bildungen als „Notlösungen“ spricht Wildgen (1982: 52f., vgl. auch Hohenhaus 1996).

Die Rolle der Dehabitualisierung wird in Kap. 5 an den Diminutivbildungen veranschaulicht.

Die analysierten Beispiele beweisen eindeutig, dass der Verzicht auf ein bestimmtes Bild, das die AT-Bildung vermittelt, auch die anderen Funktionen beeinträchtigt. In den meisten Fällen wäre eine funktionsgerechte und bildgerechte Lösung möglich, was die These der Arbeit unterstützt, dass Übersetzer zu konventionellen Lösungen tendieren und Funktionen nicht richtig erkennen können.

Außer der Beeinträchtigung der Bildebene kann das weitere Folgen haben. Keller (1995: 216f., 1994: 166) schlägt ein Kosten-Nutzen-Faktoren-Modell vor, um zu veranschaulichen, dass die Wahl entsprechender sprachlicher Mittel stets in Hinblick auf einen potentiellen Nutzen- und Kostenaspekt erfolgt. Auf der Kostenebene will der Sprecher den geistigen und artikulatorischen Aufwand im Kommunikationsakt minimieren. Auf der Nutzenebene wird bei der Kommunikationshandlung informativer, sozialer und ästhetischer Nutzen angestrebt („Ich will dir etwas mitteilen, dabei unsere Beziehung pflegen, und ich versuche mich schön auszudrücken.“). Der informative Aspekt kann als Persuasion („Ich will, daß du mir glaubst, oder daß du überzeugst wirst“) oder als Repräsentation („Ich will, daß klar und deutlich wird, was ich dir mitteilen will“) realisiert werden. Der soziale Aspekt kann den Image-Aspekt beinhalten, bei dem die Selbstdarstellung ein sozialer Nutzen ist, oder er kann aus einem Beziehungsaspekt bestehen. („Ich will, daß du mich klug, bescheiden und nett findest, und ich will, daß wir Freunde bleiben können.“). Besonders interessant ist hier der Image-Aspekt, denn der Gebrauch von bestimmten innovativen WBK kann der Selbstdarstellung dienen, ein intendiertes Mittel zur Imagepflege sein. Im Fall von anspruchsvollen literarischen Texten, deren Autoren bestrebt sind, sich als besonders einfallsreich, sprachgewandt, ja, sprachgewaltig zu geben, ist die Konventionalisierung durch den Verzicht auf innovative Bezeichnungsmotive und der damit einhergehende Bildverlust besonders imageschädlich. Dadurch wird obendrein die Beziehungsebene beeinträchtigt, denn der Leser des ZT kann den Text selbst und den Textautor als langweilig, einfallslos, inkonsequent (bei bildlichen Inkohärenzen) etc., finden und im Endeffekt ablehnen. Der angestrebte ästhetische Nutzen wird auch nicht erreicht.

Dass die Textautoren innovative Wortbildungsmittel u.a. einsetzen, um sich ein bestimmtes Image zu geben, davon kann folgender Ausschnitt aus einem Text zeugen, in dem die Autorin begründet, warum im Impressum der Webseite pinezka.pl innovative Movierungen wie *redaktora* gebraucht werden. Expressis verbis geht sie darauf ein, dass dieses Vorgehen ein bestimmtes Image unterstützen soll:

Wie Klassiker der Linguistik – wie Noam Chomsky und Jan Miodek – bemerken, frischen funktional begründete Innovationen alltägliches Sprachverhalten auf, sie dienen der Desautomatisierung der Rezeption einzelner Texte und deren Destereotypisierung. Das entspricht den Voraussetzungen von „pinezka.pl“, die als **ein nichtstereotypes und nicht-standardmäßiges Magazin wahrgenommen werden soll**. (Wojciechowska, *Redaktora, czyli miniwykład o formantach feminitywnych i deminutywnych*, www.pinezka.pl, abgerufen am 9.09.10, Übers. und Fettdruck – JK)

Auch diesen Aspekt sollen Übersetzer im Auge behalten.

Anschaulichkeit durch Verallgemeinerung: metaphorische Übertragung

Die Sprache schafft mittels der Metapher eine metaphorische ›Anschaulichkeit‹, die der wirklichen Anschaulichkeit des physischen Phänomens (annähernd) entspricht.¹

4.1. Metapher

Die Metapher als sprachliches und kognitives Phänomen beschäftigt die Denker seit der Antike. Seit der Antike wird sie auch terminologisch mit dem ›Bild‹ in Verbindung gebracht. Es handelt sich dabei, wie Kohl richtig hervorhebt, nicht um „ein physisch sichtbares Bild, sondern um ein Konstrukt der Imagination“ (Kohl 2007: 147)². Metaphern werden als „Ikone höherer Ebene, Ikone, die aus Symbolen bestehen“ (Keller 1995: 173) aufgefasst. In diesem Sinne ist die Metapher „a symbolic statement that represents one thing as an icon [...] of something else.“ (Haley 1988: 21, zit. nach Keller 1995: 178).

Keine Übereinstimmung herrscht dabei in der Frage, ob die Metapher ein sprachliches Sondermittel, eine sprachliche Randerscheinung oder etwas Grundsätzliches, Sprachkonstituierendes ist. In der einschlägigen Forschungsliteratur gibt es daher zwei Einstellungen. Die erste Position betrachtet metaphorisches Sprechen als Abweichung vom normalen Sprechen. Die Gegenposition behauptet, Sprechen sei stets metaphorisch, da die Metapher das Prinzip unseres Denkens sei (vgl. Lakoff/Johnson 1980, Paprotté/Driven 1985: viii). Gegen die Argumente der ersten Position zieht Weydt

¹ Kohl (2007: 150)

² Sie spricht in diesem Kontext von ›imaginativem Denken‹, das über das abstrakte logische und verbale Denken hinausgeht.

(1986: 91) zu Felde, der argumentiert, dass die Metapher als Abweichung nicht adäquat erfasst wird. Er weist darauf hin, dass sie ein ganz ursprüngliches sprachliches Phänomen ist und allenfalls in untypischen Ausnahmen dadurch zustande kommt, dass ein „verbum proprium“ vermieden wird. Weiterhin verweist er darauf, dass die Metapher, wie häufig behauptet, kein Erkenntnishindernis ist, sondern im Gegenteil die Erkenntnis oft überhaupt erst möglich macht. Bei der Erkenntnisfunktion der Metapher, die heutzutage häufig in den Vordergrund rückt, wird vor allem die Rolle der konzeptuellen Metapher hervorgehoben, die das Schwierige, Unfassbare, Abstrakte und Unbekannte in Kategorien des Einfachen, Fassbaren, Konkreten und Vertrauten ausdrücken und verstehen lässt (vgl. Tabakowska 2000). Neben der heuristischen Funktion (vgl. Drewer 2003: 2) kann die Metapher didaktische, tabuisierende, verhüllende, verrätselnde, aber auch im Gegenteil, enthüllende, bloßstellende Funktion haben³.

Als bedeutende psychologische Funktion der Metapher wird schon seit Aristoteles das ›Anschaulich-Machen‹ angesehen (vgl. Kohl 2007: 149). Die Metapher wird heute allerdings nicht mehr lediglich als ein Stilmittel betrachtet, das einen Sachverhalt bildhaft veranschaulichen lässt, sondern „sie ist Teil des *Wissens* über diesen Sachverhalt sowie Teil seiner perspektivischen *Bewertung*“ (Drewer 2003: 10). Zugleich wird jedoch die heuristische Funktion der Metapher durch ihre Fähigkeit, Bilder zu erzeugen, generiert und unterstützt. In einem Gespräch mit Heisenberg über die anschauliche Sprache der Physik verweist darauf Bohr: „Wir müssen uns klar darüber sein, daß die Sprache hier nur ähnlich gebraucht werden kann wie in der Dichtung, in der es ja auch nicht darum geht, Sachverhalte präzise darzustellen, sondern darum, **Bilder im Bewußtsein des Hörers zu erzeugen und gedankliche Verbindungen herzustellen.**“ (Heisenberg 2005: 54, zit. nach Kohl 2007: 148, Fettdruck – JK).

Für Driven (1993) ist die Figurativität ein graduelles Phänomen. Ein Kontinuum von Metonymie zu Metapher zeichnet sich auch durch zunehmende Figurativität aus. Auf der Skala der Figurativität zeichnet sich die lineare Metonymie durch konzeptuale Nähe („conceptual closeness“) zwischen der „source domain“ und „target domain“ aus, die Entfernung wächst bei figurativen Metonymien und kann bei der Metapher extrem groß sein, hier spricht Driven von der „conceptual distance“ (vgl. auch Lipka 1994).

³ „Metaphern können bekanntermaßen ebenso verständniserleichternd wie verständnis-hemmend wirken (Brünner 1987: 111), sie können Analogien stiften und damit in fachlichen Zusammenhängen erkenntnissteuernde Funktion übernehmen (Kupsch-Losereit 1987: 209), ihre Leistung kann aber auch in der Realitätsverschleierung bestehen (Köller 1975: 281), was insbesondere in den Massenmedien auch mit manipulativen Absichten genutzt wird (vgl. Schmitt 1988: bes. 124)“. (Polzin 1998)

Die konzeptuelle Entfernung wird auch als Bildspanne bezeichnet. Je größer die Bildspanne, desto schwieriger die Deutung, desto mehrdeutiger die Metapher.

Zum Wesen der Metapher gehören Analogie und Ähnlichkeit, deren Rolle ist jedoch umstritten. Metaphern „dienten ursprünglich dazu, neue Phänomene zu erkennen und zu benennen, indem sie Analogien zu schon bekannten Objekten herstellten“ (Weydt 1986: 95). Während man jedoch zunächst angenommen hat, die Metapher würde Analogien und Ähnlichkeiten aufdecken, so herrscht heute die Meinung, dass „Metaphern nicht auf einer Ähnlichkeitsbeziehung **beruhen**, sondern daß sie eine Ähnlichkeitsbeziehung **schaffen**“ (Schmid 1993: 86, seine Hervorh.). Lipka betont, dass „weniger eine objektive Ähnlichkeit als deren Herstellung durch subjektive Perception, Kategorisierung und Konzeptualisierung“ (1994: 14) entscheidend ist und plädiert daher für das notwendige Einbeziehen der kognitiven Ebene, um produktive Prozesse im Lexikon zu beschreiben und zu erklären. Er weist auch auf die besondere Rolle des Sprachvergleichs hin, der zeigt, dass „wahrgenommene Ähnlichkeiten unterschiedlich konzeptualisiert und metaphorisch kategorisiert werden“ (Lipka 1994: 13). Er hebt hervor, dass bei der Ähnlichkeit nicht selten eine ganze Situation oder prototypische Szene beteiligt ist (ebd.). Blank (1997: 160) definiert die Metapher als Bedeutungswandel auf der Grundlage von Similarität zwischen Konzepten aus unterschiedlichen Frames (vgl. auch Grzega 2004: 66). Barcelona (2000: 9) macht einen Vorschlag zur Präzisierung dieser Definition, indem er anmerkt, dass „die Frames konventionell und bewußt als unterschiedlich und nicht zusammenhängend betrachtet werden müssen“ (Grzega 2004: 66).

Gegen das Definieren einer Metapher ausschließlich aufgrund ihrer Bildlichkeit argumentiert Keller. Er ist der Meinung, dass die Kategorien der Metonymie und der Metapher durch die verwendeten Schlussprozeduren definiert werden sollen. Denn: „So wenig ein Ikon durch seine Motiviertheit definiert ist [...], so wenig ist die Metapher durch ihre Bildlichkeit definiert.“ (1995: 182f.). Es handelt sich darum, dass „Der Interpret einer metaphorischen Äußerung [...], um sie als Metapher zu interpretieren, zwei Schlüsse hintereinander vollziehen [muss], einen regelbasierten und einen assoziativen Schluß“ (Keller 1995: 183). Keller verweist auch darauf, dass der Prozess bei verschiedenen Sprachbenutzern verschieden verlaufen und fortgeschritten sein kann:

Was der eine assoziativ erschließt, kann der andere, aufgrund größerer Vertrautheit mit diesem Zeichen, regelbasiert erschließen. [...]. Was für den einen (noch) eine Metapher sein mag, kann für den anderen (bereits) lexikalisiert sein. [...]. Der Lernende muß sich assoziativ behelfen, während der Wissende Regeln anwendet. (1995: 184)

Diese Beobachtung ist im Falle der Übersetzungspraxis von besonderer Relevanz. Während die AS-Adressaten ein lexikalisiertes Zeichen regelbasiert erschließen und häufig seine Metaphorizität nicht wahrnehmen, verhält sich der Übersetzer nicht selten wie der Lernende – er erschließt es assoziativ.

Keller argumentiert im Anschluss an Searle auch gegen die verbreitete Meinung, dass in der übertragen gebrauchten Sprache die Ausdrücke ihre Bedeutung verändern würden. Gerade das Gegenteil ist jedoch richtig: „Eine wirklich metaphorische Äußerung ist überhaupt nur deshalb metaphorisch, weil die Ausdrücke nicht ihre Bedeutung geändert haben.“ (Searle 1979/1982: 108, zit. nach Keller 1995: 187). Um sich der Metaphorizität einer Äußerung bewusst zu werden, muss man als Hintergrund die Normalität der Bedeutung haben. „Schwindet das Bewusstsein der Nicht-Wörtlichkeit, stirbt auch die Metapher“ (Keller-Bauer 1984: 65, zit. nach Keller 1995: 187). Unter der „toten“ Metapher wird eine lexikalisierte Metapher verstanden, die bereits vereignetlicht wurde. Die „tote“ Metapher und die originelle „frische“ Metapher seien jedoch nach Świątek (1998: 18) zwei Extreme eines Kontinuums. Als Gradmesser, ob eine Metapher „absolut“, „kühn“, „frisch“, „verblasst“, „konventionell“ oder „tot“ ist, kann nach Käge „einerseits das Bewußtsein von der semantischen Inkongruenz der beteiligten semantischen Einheiten, andererseits die Anstrengung beim Auffinden verträglicher semantischer Merkmale gelten“ (Käge 1980: 43). Dabei sind auch Faktoren wichtig wie Verwendungshäufigkeit, persönliche Metaphernkompetenz und Kontext (ebd.).

Unter der Metaphernkompetenz wird die Fähigkeit verstanden, „eine prinzipiell unendlich große Zahl „abweichender“, metaphorischer Äußerungen zu produzieren und zu verstehen“ (Drewer 2003: 15). Man könnte dabei die aktive und passive Metaphernkompetenz unterscheiden. Die gut ausgebildete passive Metaphernkompetenz ist vor allem da wichtig, wo Metaphern „ontologisch weit voneinander entfernt liegende Bereiche miteinander verbinden“ (ebd.). Die aktive Metaphernkompetenz des Sprechers, die ihm die Produktion von Metaphern ermöglicht, umfasst nach Weydt insbesondere folgende schöpferisch-intellektuelle Fähigkeiten:

- er muß in dem einmaligen, hier und jetzt vorliegenden Ausschnitt der Wirklichkeit, über den er sprechen will, eine Struktur erkennen;
- er muß diesen Ausschnitt mit anderen Ausschnitten der Wirklichkeit, möglichst mit allgemein bekannten, interessanten und konkreten, vergleichen;
- eine Strukturähnlichkeit feststellen;
- und diese dann unter optimaler Ausnutzung der Erfassungskategorien (Bedeutungen) der jeweiligen Sprache unter diese subsumieren und in Antizipation dessen, was der Hörer verstehen und ergänzen kann, so zum Ausdruck bringen, daß sich beim Hörer ein

Verständnis des Gesagten einstellt, daß auch für ihn die Ähnlichkeitsrelation, auf der die Metapher beruht, hinreichend einsichtig wird, so daß er, den Weg rückwärts laufend, den intendierten Wirklichkeitsausschnitt in gleicher Weise erfassen kann wie der Sprecher. (Weydt 1986: 94f.)

Die Metapher ist auch vom Vergleich zu unterscheiden. Während – so Świątek (1998: 19) – ein Vergleich klar auf ein *tertium comparationis* verweist, wodurch alle anderen Aspekte des *comparandum* und *comparans* ausgeblendet werden, verweist die Metapher nicht darauf, was den Vergleich motiviert, und aktiviert somit auf den beiden Seiten eine ganze Assoziationsreihe. Świątek illustriert dies mit zwei Beispielen. Während der Satz *Jan ist fleißig wie eine Biene* eindeutig ein Vergleich mit einer Lesart ist (Jan ist sehr fleißig), bietet der Satz *Jan ist eine Biene* als Metapher viele Lesarten: er ist etwa sehr quirlig, nascht gerne, brummt, ist fleißig usw. Lexikalisierung erleichtert zwar die Deutung solcher Metaphern und führt dazu, dass eine bestimmte Lesart bevorzugt wird, bei den frischen Metaphern dieser Art treten jedoch Interpretationsschwierigkeiten auf. Dies belegt Świątek mit *zborsuczenie*, einer Metapher von Witkacy, die man im Gegensatz zu vielen lexikalisierten Tiermetaphern wie *zaciętrzewić się*⁴, *zbaranieć*⁵, *koziółkować*⁶ sehr unterschiedlich deuten kann.

In der Wortbildungslehre werden solche Wortbildungen häufig als Vergleichsbildungen angesehen. Dies greift m.E. zu kurz, weil der Vergleich „sich verhalten wie“ ein Bock etc. zu allgemein ist. Mit dem Bock ist etwa das stereotype Wissen verbunden, ein Bock sei stur, streitsüchtig, stinkt etc.

Auch Polzin (1998) ist der Meinung, Metapher „als (impliziter oder verkürzter) Vergleich“ sei nicht „hinreichend beschrieben“.

In Anknüpfung an die Arbeiten der sog. Gruppe μ werden die Metaphern in Metaphern in praesentia und in absentia unterteilt (vgl. Świątek 1998: 21f.). Bei den ersten wird das Hauptthema verbalisiert, bei den zweiten bleibt es verborgen. Die Metaphern in absentia können nicht richtig gedeutet werden, bevor das Hauptthema konkretisiert wird, was ausschließlich durch den verbal-situativen Kontext geschehen kann. Ansonsten können sie auch als bloße Feststellung von Tatsachen gelesen werden.

Die Metaphern lassen sich auch in lexikalische und grammatische Metaphern unterteilen. Unter grammatischer Metapher wird der übertragene Gebrauch einer grammatischen Form in einem unerwarteten Kontext verstanden. Der metaphorische Gebrauch verändert dabei nicht die Bedeutung der grammatischen Form, vielmehr ist die eigentliche Bedeutung der gram-

⁴ Dt.: *sich ereifern, sich versteifen*. Ableitung zu *cietrzew* – Birkhahn.

⁵ *Zbaraniały* – *verdattert*, Ableitung zu *baran* – Widder.

⁶ Dt.: *Purzelbäume schlagen*. Ableitung zu *koziół* – Bock.

matischen Form eine Voraussetzung des übertragenen Gebrauchs. Vgl. Dietrich (1987: 251f.).

Halliday präsentiert in *Introduction to Functional Grammar* (1985) die Konzeption der grammatischen Metapher und unterscheidet grammatische Begriffsmetapher (*ideational*) und Interpersonalmetapher (*interpersonal*), vgl. Taverniers (2003: 5). Herkömmlicherweise wird die Metapher als Bedeutungsvariation aufgefasst, der Ausgangspunkt ist ein Lexem, z.B. *potop* (*Flut*) in der wörtlichen Bedeutung eine große Wassermenge, in der übertragenen Bedeutung eine große Wortmenge (*potop słów* – *Wortschwall*). Es ist nach Halliday der Blick von unten. Der Blick von oben geht demgegenüber von der Bedeutung selbst aus. In diesem Sinne wird die Metapher als Variation in dem Ausdruck der Bedeutung definiert.

Die grammatischen Metaphern sind üblicherweise weniger offensichtlich als lexikalische Metaphern, wegen des höheren Abstraktionsgrades und weil sie meistens verblasste oder tote Metaphern sind. Zu solchen Metaphern rechnet Dietrich u.a. den Gebrauch der Diminutivsuffixe bei den Hypokoristika zum Ausdruck positiver Affekte oder bei den Begriffen, die naturgegeben nicht verkleinert werden können.

Trier verwies darauf, dass „es stets ganze Bereiche, nicht einzelne Wörter sind, die metaphorisch expandieren“ (1934: 195). Auf Trier geht der Begriff des „bildspendenden Feldes“ zurück. Seine Intuitionen wurden weiter von Weinrich (1976) verfolgt. Weinrichs Arbeit kann daher als „das Fundament der bildfeldtheoretischen Metapherndefinition“ (Drewer 2003: 20) angesehen werden. Weinrich sieht die Metapher nicht als ein isoliertes Einzelphänomen, sondern ordnet die Metapher in das System des Bildfeldes ein: „Im Maße, wie das Einzelwort in der Sprache keine isolierte Existenz hat, gehört auch die Einzelmetapher in den Zusammenhang ihres Bildfeldes. Sie ist eine Stelle im Bildfeld“ (Weinrich 1976: 283). Diese Feststellung hat auch praktische Konsequenzen. Die Einzelmetaphern, die einem Bildfeld angehören, können in einem System durcheinander interpretiert werden, sie „erklären und stützen sich gegenseitig“ (Drewer 2003: 20). Wichtig ist auch, dass Weinrich in der Metapher nicht mehr ein statisches Phänomen der Bedeutungsübertragung sieht, sondern sie „als einen dynamischen Prozess der Bedeutungskonstituierung“ (Drewer 2003) betrachtet.

Um die Metaphern und Wortbildungsprodukte adäquat beschreiben zu können, reichen nach Lipka die Ebenen der Analyse vs. Synthese, Synchronie vs. Diachronie, Morphologie und Semantik, Syntax und Semantik, Lexikalisierung und Semantik und Pragmatik nicht aus. Er postuliert eine weitere, kognitive Ebene, die seiner Meinung notwendig ist, um „insbesondere psychologische Aspekte der Perzeption und Assoziation von Konzepten, sowie auch ganzheitliche und kulturspezifische Erfahrungen“ (Lipka 1994: 13) zu berücksichtigen.

Während heutzutage in der Metapher meist ein primär kognitives Phänomen gesehen wird, das erst sekundär in der Sprache manifest wird, ist nicht eindeutig bewiesen, wie und wo Metaphern im Gehirn verarbeitet werden. Es gibt allerdings Gründe anzunehmen, dass nicht nur die linke, sondern auch die rechte Hemisphäre in die Verarbeitungsprozesse involviert ist, zugleich jedoch geht man davon aus, dass die beiden Hemisphären interaktiv arbeiten und dass an Prozessen der Metaphernverarbeitung beide Hirnhälften beteiligt sind (vgl. Kohl 2007: 152). Darauf deuten Studien mit Kallosotomie-Patienten hin, die zeigen, dass in der rechten Hirnhälfte bestimmte semantische Prozesse sowie mit Bildern assoziierte Aspekte der Sprache ablaufen. Dies bestätigte auch ein Versuch mit hirngesunden Personen, der „eine verstärkte Involvierung der rechten Hirnhälfte bei Wörtern, die anschauliche Bilder hervorrufen, bei Substantiven mit einem hohen emotionalen Wert und bei piktographischen Reizen“ zeigte (Kohl 2007: 153 in Bezug auf Taylor/Regard 2003: 259). Das führt zur Annahme, dass lexikalisierte Bedeutungen von der linken Hemisphäre, die nicht konventionalisierten, darunter auch die metaphorischen aber von der rechten verarbeitet werden:

Offenbar werden im gesunden Hirn direkt verständliche, ›wörtliche‹ Bedeutungen vor allem von der linken Hirnhälfte verarbeitet, während die rechte Hemisphäre dabei tendenziell ausgeschaltet bleibt. Die rechte Hemisphäre schaltet sich jedoch besonders dann ein, wenn es um die Verarbeitung ›übertragener‹, semantisch komplexer Bedeutungen geht, die eine Auswahl aus unterschiedlichen, ›entfernteren‹ Assoziationen notwendig machen. (Kohl 2007: 154)

Dabei kann der Lexikalisierungsgrad einer Metapher eine Rolle spielen. So werden die konventionalisierten, lexikalisierten Metaphern nach Anaki, Faust u.a. (1998) primär linksseitig verarbeitet (vgl. Kohl 2007: 156). Je unkonventioneller, kreativer hingegen eine Metapher ist, „desto mehr bedarf sie der langsamen, assoziativ verfahrenen Verarbeitung, die am effektivsten von der rechten Hirnhälfte geleistet wird“ (ebd.).

Kontrovers wird in der Literatur auch die Frage behandelt, wie „die zwei an der Metapher beteiligten ›Bedeutungsfelder‹ beziehungsweise der ›Herkunfts- und Zielbereich‹ beziehungsweise der ›Bildspender‹ und ›Bildempfänger‹ in Bezug zueinander verarbeitet werden“ (Kohl 2007: 181). Kohl fasst folgende Möglichkeiten vereinfachend zusammen:

„**Übertragung** beziehungsweise **Substitution**: Innerhalb des Bereichs der Sprache wird ein ›uneigentliches‹ Wort an die ›Stelle‹ des ›eigentlichen‹ Wortes gesetzt.“ Vgl. hierzu Aristoteles 1994: 66f.

›**Mapping**‹ („cross-domain mapping“) „Der Herkunftsbereich wird kognitiv auf dem Zielbereich abgebildet [...], mit einer systematischen Korrespondenz von Elementen und

Relationen.“ Vgl. Lakoff 1993: 206–208. Mapping ins Deutsche auch als Projizieren übersetzbar.

Strukturierung: „Ein kognitiver Begriff wird durch – oder unter Bezug auf – einen anderen strukturiert (»one concept is metaphorically structured in terms of another«).“ Lakoff/Johnson (1980: 14)

Projektion, Elaborierung, Erweiterung: „Besonders unter Voraussetzung einfacher ›Bildschemata‹, die von physischen Körperbewegungen und Relationen abstrahiert sind, lassen sich Metaphern verstehen als komplexe Projektionen, Elaborierungen, Erweiterungen [...]“

Vermischung (Conflation, Blending): „Koaktivierung zweier Bereiche beziehungsweise Vermischung von Elementen zweier Bereiche (blending: »the fitting together of small metaphorical ›pieces‹ into larger wholes«)“ (Lakoff/Johnson 1999: 49)

Interaktion: „In Gegensatz zur Substitutionstheorie setzt die Interaktionstheorie voraus, dass der metaphorische Ausdruck nicht ohne Bedeutungsverlust durch einen ›eigentlichen‹ Ausdruck ersetzt werden kann.⁷ Indem der ›Bildspender‹ zum ›Bildempfänger‹ in Beziehung gesetzt wird, »aktualisieren wir auf der Suche nach Sinn nicht nur die lexikalischen Bedeutungen des Ausdrucks, sondern auch einen diffusen, daher suggestiven Komplex von implizierten Vorstellungen, Ansichten, Wertungen und affektiven Besetzungen«; als wesentlich vorausgesetzt wird, »daß semantische Inkongruenzen nicht getilgt werden, sondern gegenwärtig blieben«⁸ und einen »wechselseitigen Interpretationsprozeß« auslösen⁹.“ (2007: 181)

Dem Phänomen der Metapher versuchen sich viele Metaphertheorien anzunähern. Ihre Vielfalt ist in der Komplexität der Metapher selbst begründet. Sie lässt sich „daraus erklären, dass sie unterschiedliche Aspekte und Möglichkeiten der Metapher fokussieren. Anders gesehen ist diese Vielfalt dadurch zu erklären, dass der Begriff ›Metapher‹ ein komplexes und letztendlich nicht abgrenzbares Phänomen der Interaktivität zwischen Denken und artikulierbarer Sprache bezeichnet“ (Kohl 2007: 182f.). Das Betrachten der einzelnen theoretischen Ansätze würde jedoch die Rahmen dieser Abhandlung sprengen. In den letzten Jahrzehnten hat sich besonders die kognitive Metaphertheorie hervorgetan. Dieser Ansatz wird im Folgenden kurz skizziert.

4.2. Kognitive Metaphertheorie

Obwohl der kognitive Ansatz an sich nicht so originell ist, wie das von den Autoren selbst¹⁰ und in der Fachliteratur manchmal behauptet wird, und

⁷ Vgl. Black (1996, bes. 75–79).

⁸ Kurz (2004: 24f.).

⁹ Ebd., S. 8.

¹⁰ Lakoff bezeichnet seine Metaphertheorie „The contemporary theory of metaphor“ (1993: 202), vgl. Drewer (2003: 5).

starke Parallelen zu den früheren Metaphertheorien europäischer Herkunft sich nachweisen lassen, ist ein unbezweifelbares Verdienst von Lakoff und Johnson „die Metapher nach einer längeren Zeit der Vernachlässigung wieder in den Mittelpunkt linguistischer und sprachphilosophischer, aber auch kognitionspsychologischer Forschungen gerückt zu haben“ (Drewer 2003: 5). In diesem Sinne war die Arbeit der beiden Wissenschaftler bahnbrechend, was auch viele in ihrer Folge entstandenen und auf ihr aufbauenden Veröffentlichungen deutlich beweisen¹¹.

Der Ausgangspunkt der Reflexion bildet die Feststellung Lakoffs und Johnsons, dass die Metaphern nicht nur ein sprachliches Phänomen sind, sondern unser ganzes Alltagsleben durchdringen. Denn: „Unser alltägliches Konzeptsystem, nach dem wir sowohl denken als auch handeln, ist im Kern und grundsätzlich metaphorisch“ (Lakoff/Johnson 1998: 11).

Nach diesen Autoren besteht das Wesen der Metapher darin, dass „wir durch sie eine Sache oder einen Vorgang in Begriffen einer anderen Sache bzw. eines anderen Vorgangs verstehen und erfahren können“ (1998: 13)¹². Die Metapher stellt in dieser Konzeption „eine auf der Imagination beruhende Rationalität“ dar, die in sich „Vernunft und Imagination“ (1998: 220) vereint. Dabei ist die Metapher nach Lakoff/Johnson nicht primär ein sprachliches Phänomen, sondern ein kognitives, sie ist die „Sache des Denkens und Handelns“ (1998: 177). Die These ihrer Arbeit ist, dass die menschlichen Denkprozesse metaphorisch ablaufen und dass das menschliche Konzeptsystem metaphorisch strukturiert und definiert ist¹³. Lakoff/Johnson setzen voraus, dass Menschen die Tendenz haben, Konzepte, die weniger konkret und ihrem Wesen nach vager sind (wie z.B. die Konzepte für Emotionen) mit Hilfe konkreterer Konzepte zu strukturieren, die in der Erfahrung klarer umrissen sind. Die Erfahrung spielt dabei in ihrem Ansatz die erstrangige Rolle. Sie nehmen an, dass innerhalb unserer Erfahrung einzelne Bereiche existieren, die ein strukturiertes Ganzes sind. Diese Erfahrungsgebiete sind als ein Gebilde konzeptualisiert, welches Lakoff/Johnson *erfahrene Gestalt* nennen. Diese Gestalten

[...] sind etwas *Grundlegendes in unserer Erfahrung*, weil sie strukturierte Ganzheiten innerhalb immer wiederkehrender menschlicher Erfahrungen beschreiben. Sie repräsentieren kohärente Anordnungen unserer Erfahrungen als natürliche Dimensionen (Teile, Pha-

¹¹ Beispielsweise: Tabakowska (1995c), (1996), Drewer (2003).

¹² „The essence of metaphor is understanding and experiencing one kind of thing in terms of another.“ (Lakoff/Johnson 1980: 5)

¹³ Die Reflexion über Zusammenhänge zwischen der Metapher und Denken ist allerdings bereits bei Trier zu finden: „[...] jene Bereiche als beherrschende Sinnzentren der Sprache vordringlich das Denken der einzelnen lenken und sich als Mittel anbieten, auch andere Bereiche analogisch zu klären.“ (Trier 1934: 196, zit. nach Drewer 2003)

sen, Ursachen usw.). Erfahrungsbereiche, die in *Gestalten* als natürliche Dimensionen angeordnet sind, betrachten wir als *natürliche Arten von Erfahrung*. (1998: 137)

Sie werden als natürliche Erfahrungsarten angesehen, weil sie in unserem Körper (Wahrnehmung und Motorik, geistige Fähigkeiten, emotionale Organisation usw.) begründet sind, sich aus unseren Interaktionen mit der physischen Umgebung ergeben (Bewegung, Manipulation von Objekten, Nahrungsaufnahme usw.) sowie das Produkt der Interaktionen mit anderen Menschen in unserem Kulturkreis sind (durch soziale, politische, wirtschaftliche und religiöse Einrichtungen). Einige dieser Erfahrungen können dabei universell sein, während andere kulturbedingt sind. Nach Lakoff/Johnson werden Erfahrungen nach erfahrenen Gestalten, die wir in unserem Konzeptsystem haben, eingeordnet. Dabei ist jedoch zu unterscheiden zwischen:

(1) der Erfahrung an sich und wie wir sie strukturieren und (2) den Konzepten, die wir anwenden, um die Erfahrung zu strukturieren, d.h. den vieldimensionalen *Gestalten* wie UNTERHALTUNG und ARGUMENTATION. (Lakoff/Johnson 1998: 100)

Als primäre Funktion der Metapher wird angesehen, zu ermöglichen, eine Art der Erfahrung von einer anderen Art der Erfahrung her partiell zu verstehen. Dabei können sowohl die präexistenten isolierten Ähnlichkeiten genutzt werden, als auch neue erst hergestellt werden.

Unter Metapher wird von Lakoff/Johnson ein metaphorisches Konzept verstanden. Sie gehen dabei davon aus, dass metaphorische Ausdrücke mit metaphorischen Konzepten verbunden sind. Deswegen ist es möglich, über den sprachlichen Ausdruck zum Wesen der metaphorischen Konzepte zu gelangen. Beispiele für solche metaphorische Konzepte sind ZEIT IST GELD oder ARGUMENTIEREN IST KRIEG. Diese Konzeptualisierungen sind jedoch kulturabhängig. Metaphorische Ableitungen können „ein kohärentes System metaphorischer Konzepte und ein entsprechendes kohärentes System metaphorischer Ausdrücke für diese Konzepte bestimmen“ (1998: 17). Ein Verdienst der beiden Forscher ist sicherlich, gezeigt zu haben, dass Metaphern sowohl auf der Ebene des Ausdrucks als auch der konzeptuellen Strukturen Systeme bilden, und zwar Systeme, die kohärent sind. Wenn ein Konzept von einem anderen her metaphorisch strukturiert wird, sprechen Lakoff/Johnson von Strukturmetaphern. Sie sondern auch die sog. Orientierungsmetaphern aus. Orientierungsmetaphern kommen dann vor, wenn „ein ganzes System von Konzepten in ihrer wechselseitigen Bezogenheit organisiert wird“ (1998: 22). Die Bezeichnung für diese metaphorischen Konzepte kommt daher, dass der Großteil von ihnen mit der Orientierung im Raum zusammenhängt. Es handelt sich um Konzepte von oben-unten, innen-außen, vorne-hinten, hin-weg, tief-flach, zentral-peripher. So lassen sich Äußerungen wie *Mam dzisiaj dota* oder *Ich fühle mich heute obenauf* mit den

Orientierungsmetaphern GLÜCKLICHSEIN IST OBEN, UNGLÜCKLICHSEIN IST UNTEN erklären. Die Raummetaphern sind in der physischen Erfahrung des Menschen angelegt, aber auch kulturabhängig. Nach Lakoff/Johnson organisieren die Raummetaphern die meisten unserer Grundkonzepte, wobei jede Raummetapher eine innere Systematik aufweist. Es gibt auch eine äußere Kohärenz mit anderen Raummetaphern¹⁴.

Neben den Struktur- und Orientierungsmetaphern werden auch ontologische Metaphern unterschieden. Ihre Grundlage sind unsere Erfahrungen mit physischen Objekten (darunter mit dem eigenen Körper). Sie stellen „bestimmte Sichtweisen von Ereignissen, Aktivitäten, Emotionen, Ideen usw. als Entitäten und Materien“ (1998: 35f.) dar. So können wir Inflation als eine Entität sehen oder Geist als eine Maschine. Ontologischen Charakter haben auch Metaphern, die traditionell als Personifizierungen bezeichnet werden, „bei denen das physische Objekt näher spezifiziert wird in Gestalt einer Person“ (1998: 44).

Lakoff/Johnson differenzieren miteinander kohärente und miteinander konsistente Metaphern. Metaphern, die nicht miteinander konsistent sind, rufen nicht ein und dasselbe Bild hervor. Sie können jedoch trotzdem zusammenpassen, weil sie als Subkategorien einer Hauptkategorie jeweils eine wichtige gemeinsame Ableitung haben. Metaphern, die miteinander kohärent sind, passen zusammen. Lakoff und Johnson sind der Meinung, dass zwischen den einzelnen Metaphern eher Kohärenz als Konsistenz herrscht. Das illustrieren sie u.a. mit der Grundmetapher LIEBE IST EINE REISE. Obwohl die Metapher mit verschiedenen Bildern realisiert wird, Einzelmetaphern, die nicht konsistent sind, ist Kohärenz durch die Grundmetapher gewährleistet.

Bei jeder Metapher, die sie aussondern, gibt es eine Reihe sprachlicher Ausdrücke, die ihre Konkretisierungen sind.

Aufgrund der Beobachtung, dass nur bestimmte Teile der Konzepte genutzt werden, um andere Konzepte zu strukturieren, andere aber „unbenutzt“ bleiben, sprechen die Autoren vom partiellen Charakter der metaphorischen Strukturierung. Während einige Metaphern „wörtlich“ zu nehmen sind, weil sie in der normalen Umgangssprache eingebürgert (lexikalisiert) sind (etwa *Theorien konstruieren*), gehören andere der „Bildersprache“ an, werden im „übertragenen“ Sinn verwendet (*seine Theorie hat tausend Kämmerchen*). Trotzdem sind sie aber Momente ein und derselben Metapher. Eine Bildmetapher entsteht infolge der Projektion eines konkreten Bildes, das zu einer Erkenntnisdomäne gehört, auf ein anderes, aus einer anderen

¹⁴ Vgl. dazu auch die Überlegungen Triers und Weinrichs, die auch Metaphern als zusammenhängende Systeme und nicht als Einzelercheinungen gesehen haben.

Domäne stammendes. Die Bildmetapher ist einmalig, wird nicht reproduziert, bildet keine Erweiterungen. Trotzdem kann sie lexikalisiert werden: meistens als Phraseologismus. Vgl. Tabakowska (2000: 129).

Lakoff/Johnson unterscheiden drei Unterarten der bildhaften (nicht wörtlich zu nehmenden) Metapher. Es kann sich um Erweiterungen auf den unbenutzten Teil der Metapher handeln, um den unbenutzten Teil der wörtlich zu nehmenden Metapher, und schließlich um eine unkonventionelle Metapher, „die nicht benutzt wird, um einen Teil unseres normalen Konzeptsystems zu strukturieren, sondern die eine neue Art des Denkens über ein Phänomen darstellt“ (1998: 67). Bei der Metapher THEORIEN SIND GEBÄUDE gehören etwa Zimmer zum „ungenutzten“ Teil, Erweiterungen betreffen beispielsweise das Material aus dem die genutzten Teile gemacht werden (Fundamente, Außenwände). Bei der unkonventionellen Metapher – das Beispiel der Autoren ist die Metapher *Theorien sind wie Patriarchen* – wird allerdings m.E. eine neue Metapher gesetzt, es handelt sich nicht mehr um „Momente ein und derselben Metapher“. Die unbenutzten Teile sind insofern wichtig, als sie unkonventionelle metaphorische Ausdrücke prägen, Sprachspiele und Witze kreieren lassen etc.

Lakoff/Johnson gehen davon aus, dass die Orientierungs- und ontologischen Metaphern, aber auch Strukturmetaphern, in unserer Erfahrung verankert sind: „Die Metaphern entstehen aus unseren klar umrissenen und konkreten Erfahrungen und erlauben uns, höchst abstrakte und komplexe Konzepte zu konstruieren“ (Lakoff/Johnson 1998: 124). Es handelt sich dabei um räumliche, soziale und emotionale Erfahrungen, wobei „alle Erfahrung [...] sich [...] in einem riesigen Kosmos kultureller Vorgaben“ (1998: 71) ereignet. Durch metaphorische Konzeptualisierung von Erfahrungen werden deren relevante Aspekte ausgesondert. Infolge dessen „können wir die Erfahrung kategorisieren, verstehen und sie erinnern.“ (Lakoff/Johnson 1998: 100).

Ein Konzept kann nach mehr als einer Metapher strukturiert sein, zwischen den Strukturierungen herrscht dann in der Regel Kohärenz. Die Strukturierungen dienen unterschiedlichen Zielen, lassen unterschiedliche Aspekte des Konzepts beleuchten. Die Metaphern können sich auch überschneiden. Dieser Theorie zufolge besteht die wichtigste Aufgabe der Metapher darin, das Verstehen eines Aspekts des Konzepts zu ermöglichen. Über die Sprache soll der Weg zu allgemeinen Prinzipien des Verstehens führen, wobei das „Verstehen sich in ganzen Erfahrungsbereichen ereignet und nicht in isolierten Konzepten“ (Lakoff/Johnson 1998: 137).

Den Ansatz von Lakoff/Johnson verbindet mit den herkömmlichen Metaphertheorien, dass auch Lakoff/Johnson feststellen, dass Metaphern Ähnlichkeiten generieren. Ähnlichkeiten werden sowohl bei den unkonven-

tionellen Metaphern hergestellt, als auch bei den Orientierungsmetaphern, ontologischen Metaphern und Strukturmetaphern hervorgerufen. Metaphern stellen dabei Ähnlichkeiten in folgender Weise her:

1. Sie können auf Korrelationen, die wir von unserer Erfahrung her kennen, beruhen, was vor allem konventionalisierte Metaphern betrifft (Orientierungsmetaphern, ontologische und Strukturmetaphern).
2. Handelt es sich um konventionalisierte Metaphern struktureller Art (z.B. IDEEN SIND NAHRUNG), so können sie auf Ähnlichkeiten beruhen, welche sich aus Orientierungsmetaphern und ontologischen Metaphern ergeben.
3. Da neue Metaphern meistens struktureller Art sind, beruhen sie auch meistens auf Ähnlichkeiten, die aus ontologischen und Orientierungsmetaphern entstehen. Dabei jedoch können sie bestimmte Aspekte beleuchten, herunterspielen und verbergen. „Die Metapher beschreibt demnach eine Ähnlichkeit zwischen der gesamten Skala metaphorisch beleuchteter Erfahrungen und einem anderen Erfahrungsbereich“ (1998: 176).

Nicht alle Ähnlichkeiten sind für die Metapher nach Lakoff/Johnson relevant. Sie sind der Meinung, dass die einzigen wichtigen Ähnlichkeiten solche Ähnlichkeiten sind, die man über die eigene Erfahrung wahrnimmt. Aus dem Grunde unterscheiden sie zwischen objektiven und empirischen Ähnlichkeiten.

Da Metaphern nach Lakoff/Johnson unser Denken und Handeln beeinflussen, können sie auch „Realitäten schaffen, vor allem soziale Realitäten“ (1998: 179). Aus diesem Grunde spielen Metaphern „eine Schlüsselrolle, wenn es um die Konstruktion sozialer und politischer Realitäten geht“ (1998: 183), sie können Orientierung geben, richtungsweisend sein, ja, sogar „sich selbst erfüllende Prophezeiungen sein“ (1998: 179).

4.3. Wortbildungsmetaphern

Bevor wir zur Analyse der Einzelprobleme übergehen, die bei der Übersetzung von Wortbildungsmetaphern entstehen können, ist zu fragen, welche Arten von Wortbildungsmetaphern sich feststellen lassen.

Im Falle der Bildmetaphern kann man grundsätzlich zwei Arten unterscheiden. Bei den Substantivierungen vom Typ *Hinter-die-Schule-Laufen* oder *Einander-in-den-Dunstkreis-Geraten* (DF, 297) ist bereits die Wortbildungsbasis metaphorisch. Es handelt sich um metaphorische Redewendungen, die hypostasiert werden. Ein anderer Fall tritt dann auf, wenn die Metapher erst

infolge bestimmter Wortbildungsprozesse und durch den Einsatz konkreter Wortbildungsmittel zustande kommt. Sie kann entweder durch das Zusammenfügen von zwei inkohärenten Basen entstehen (*Spesenritter, kaffee-frech, Wortsalat, Schnabelschuhe*) – man spricht dann von der sog. Kompositmetapher – oder die Bildung wird durch den Einsatz eines bestimmten Ableitungsmusters metaphorisch (*zaiwaniać, matysiakować, zborsuczenie*). Es kann sich dabei durchaus um lexikalisierte Bildmetaphern handeln, bei denen das Metaphorische nicht mehr wahrgenommen wird (*myszkować*), oder aber um kühne, frische Metaphern (*komarzyć*).

Liebert (2002: 774) unterscheidet folgende Bildungsmuster für Bildfeldlexeme: additive Komposition, Substitution, Idiombildung, Bildung fester Syntagmen. In unserem Zusammenhang sind die ersten zwei Bildungsmuster interessant, die die Kompositmetaphern näher spezifizieren. Die additive Komposition wird wie folgt definiert:

Bei der additiven Komposition wird dem Simplex des Herkunftsbereichs, z.B. „Quelle“ (aus dem semantischen Bereich ‘Wasser’) mit der Projektion in den semantischen Bereich ‘Geld’ ein Lexem dieses Zielbereichs hinzugefügt, z.B. „Geld“, so dass das Kompositum „Geldquelle“ entsteht. (2002: 774)

Bei der Substitution wird nichts hinzu gegeben, sondern es erfolgt ein Ersatz:

Bei der Substitution wird eine Komponente des Kompositums aus dem Herkunftsbereich, z.B. die Komponente „Wasser“ des Kompositums „Wasserhahn“, durch eine Komponente aus dem Zielbereich ersetzt, z.B. „Geld“, wodurch das neue Kompositum „Geldhahn“ entsteht, das als Ganzes ein Element des Zielbereichs ‘Geld’ ist. (2002: 774)

Als Keil-Addition kann eine Erweiterung bezeichnet werden, wo zwischen zwei Komponenten eines Kompositums bzw. Bestandteile eines Syntagmas ein metaphorisierendes Element kommt.

Die Wortbildungsmittel dienen allerdings auch der Profilierung der konzeptuellen Metaphern. So wird die Strukturmetapher KLEIN IST SCHLECHTER mithilfe der Diminuierung realisiert (*prezydencina, profesorek, Novellchen*). Sehr viele Wortbildungsmuster, vor allem – aber nicht ausschließlich – im verbalen Bereich realisieren die Orientierungsmetaphern (Raummetaphern), so z.B. die Bildungen mit der Wortbildungspartikel *über-* und *unter-*, *hinter-* und *vor-* (*hintergehen, Hintermann, Überangebot, Überpreis, Vorabend, unterbewerten* (hier auch die Strukturmetapher WENIGER IST SCHLECHTER). Die ontologischen Metaphern werden gleichfalls durch bestimmte Wortbildungsmittel realisiert, so wird etwa die Quantifikation mit dem in Kubaszczyk 2005 besprochenen Muster *niedo-*, aber auch durch *halb-* zum Ausdruck gebracht. Auch hier kann es sich sowohl um lexikali-

sierte Metaphern (*półgłówek*, *Halbbildung*), als auch um frische Metaphern handeln (das *ćwierć*-Muster bei Gombrowicz: *ćwierć-ciotka*). Die Metaphern GEGENSTÄNDE, SACHVERHALTE SIND FRAUEN oder TIERE SIND MENSCHEN sind gleichfalls als Personifikationen Beispiele für ontologische Metaphern. Erstere lassen sich bei den metaphorischen Movierungen nachweisen:

Asymmetrische Beziehungen sind mächtige **Gestalterinnen** von Gefühlen [...].
(Ley, 40)

Auch hier kann es eine Gradation geben zwischen toten Metaphern und kühnen, frischen Metaphern. Während man die polnischen femininen Substantiva vom Typ *wycieraczka*, *zmywarka* als Beispiele toter ontologischer Metaphern betrachten kann, sind die deutschen Okkasionalismen *Taschenkalenderin* oder *Dudin* (vgl. Sandig 2006) als die kühnen Metaphern einzuordnen.

Die Metapher TIERE SIND MENSCHEN ist dagegen im immer stärker verbreiteten Kompositionsmuster des Deutschen 'Tierbezeichnung + *-kind*' festzustellen (*Elefantenkind*, *Katzenkind*), vgl. Kubaszczyk (2007).

Konzeptuelle Metaphern lassen sich aber auch noch auf einer anderen Wortbildungsebene beobachten. Lakoff/Johnson stellen die These auf, dass sprachliche Formen „aus sich heraus einen Inhalt kraft der Raummetapher“ (1998: 148) haben. Folglich spiegelt sich die Metapher MEHR FORM IST MEHR INHALT – sprachlich in der Wiederholung, der Reduplikation, wider. Diese Metapher liegt beispielsweise den sog. Selbstkomposita zugrunde wie *Filmfilm*, *Jetztjetzt* oder *czarno-czarny*. Wenn die Reduplikation auf Adjektive angewandt wird, so weist das nach Lakoff/Johnson auf intensiver werdende oder sich verstärkende Eigenschaften hin. Wird die Reduplikation auf ein Wort angewandt, das etwas Kleines bezeichnet, so behaupten Lakoff/Johnson, dass dann Verkleinerung angedeutet wird. Sowohl für das Deutsche als auch für das Polnische kann das mit mindestens einem Beispiel bestätigt werden (*tyci-tyci*, *klitzeklitzeklein*). Auch die Metapher NÄHE IST EINFLUSS wirkt sich auf die Wortbildung aus. Sie beeinflusst beispielsweise die Reihenfolge der Glieder. NÄHE bezieht sich dann auf die morphologischen Elemente, EINFLUSS auf die Semantik der Bildung. Durch diese Metapher kann der Unterschied zwischen der *Landrattenbrücke* (R, 105) und *Rattenlandbrücke* erklärt werden.

Mit der metaphorischen Bedeutung kann auch erklärt werden, warum bei einigen Wortbildungsmitteln – etwa den Suffixen – die Bedeutung variieren kann, je nachdem ob das Suffix eine Personenbezeichnung oder eine Tier-/Sachbezeichnung modifiziert. Während beispielsweise das movierende Suffix *-(i)yca* im Polnischen neutrale Bezeichnungen der Tierweibchen

ableiten lässt (*lwica, wilczyca, orlica*), bekommt es, sobald damit eine Personenbezeichnung modifiziert wird, eine abwertende Bedeutung (*lekarzyca, belfrzyca*). Die Metapher, die der Bildung zugrunde liegt, heißt DIESE PERSON IST EIN TIER. Hier findet das Prinzip Anwendung, dass es zur Abwertung kommt, sobald das in der Hierarchie des Seienden höher Eingestufte mit dem niedriger Stehenden¹⁵ verglichen wird, im umgekehrten Fall ist die Aufwertung die Folge (z.B. Animisierung vs. Personifizierung, vgl. Krzeszowski 1998: 96f.). Darin wird die von Krzeszowski (1998: 98f.) aufgestellte These bestätigt, dass die Metaphorisierung nie die Werteladung der Zieldomäne umkehrt¹⁶.

Auch die Konnotationsunterschiede zwischen verschiedenen Bedeutungen der Diminutiva können vielleicht mit den ihnen zugrunde liegenden Metaphern erklärt werden. Während die Bildungen, die Kleines bezeichnen, konnotationsneutral sind (*kwiatek* – kleine Blume/Blümchen), schlägt die Konnotation ins Positive oder Negative um, sobald entweder die Metapher KLEIN IST SCHLECHTER (vgl. oben) oder KLEIN IST NIEDLICH, NETT (Hypokoristika) oder KLEIN IST UNGEFÄHRLICH aktiviert wird. Gerade mit der letzten Metapher lassen sich viele Höflichkeitsdiminutiva des Polnischen deuten: *Proszę wypełnić ten formularzyk. Füllen Sie bitte das Formular aus. Zrobimy badanko. – Wir werden eine Untersuchung machen. Może jeszcze kawateczek torciku? Vielleicht noch ein Stückchen Torte?*

Nachdem die möglichen Arten der Wortbildungsmetaphern besprochen wurden, wollen wir uns im folgenden Kapitel den Übersetzungsproblemen zuwenden, die sich in der Übersetzung der metaphorischen Wortbildungen ergeben können.

4.4. Wortbildungsmetaphern in der Übersetzung

In der Übersetzungssituation gelten Metaphern häufig als „Herausforderung“. Wenn sie zum Forschungsgegenstand der Übersetzungswissenschaft werden, was relativ selten passiert, dann stehen – wie Schäffner (1999: 280) konstatiert – Übersetzungsverfahren, sowie die prinzipielle Übersetzbarkeit des metaphorischen Sprachgebrauchs im Vordergrund. Die schwierige Lage, in der sich ein Übersetzer befindet, der mit einer Metapher konfrontiert wird, zeichnet Kurth (1995: 125) nach:

¹⁵ Krzeszowski (1989) spricht hier von der „Großen Kette des Seienden“ (*Wielki Łańcuch Bytów*)

¹⁶ Die Zieldomäne betrifft psychische Phänomene bzw. Abstraktes, die Quelldomäne, die das lexikalische Material liefert, gehört zu den physischen Domänen (vgl. Kalisz 1998: 17)

Angesichts der Komplexität der Metaphernproduktion und -rezeption zugrundeliegenden kognitiven Prozesse, angesichts der semantischen Unhintergebarkeit von Metaphern, und angesichts ihrer bildhaften, emotionalen und affektiven Komponente befindet sich der Übersetzer in einer schwierigen, aber faszinierenden Situation. Er muß etwas analysieren, verstehen und in der ZS neu schaffen, das sich *per definitionem* nicht völlig auflösen und erklären lässt.

Was generell die Übersetzung von Metaphern betrifft, so werden in der einschlägigen Fachliteratur drei Übersetzungsstrategien unterschieden (vgl. Tabakowska 2000: 130):

1. wörtliche Übersetzung (entlehnte Metaphern),
2. Reproduktion - die originelle AS-Metapher wird in der Zielsprache durch eine andere Metapher ersetzt. Hier liegt nach Tabakowska die Metapher dem AT am nächsten, die eine andersartige Erweiterung derselben konzeptuellen Metapher ist.
3. Entmetaphorisierung - Ersetzen der AT-Metapher durch einen nicht-metaphorischen Ausdruck.

In seiner Untersuchung zur Metaphernübersetzung bei Dickens stellt Kurth (1995: 188) folgende Verfahren der Übersetzer bei Metaphernübersetzung fest: 1) Streichung, 2) Raffung, 3) Bildeinebnung, 4) Bildabschwächung, 5) Bildverschiebung, 6) Wahrung, 7) Bildüberhöhung, 8) Neumetaphorisierung, 9) Ausspinnen. Bei dem ersten Verfahren wird die Metapher im ZT ersatzlos getilgt, was zu einer „Ausdünnung der Bildebene“ und „Kürzung des ZT“ führt. Bei der Raffung betrifft die ersatzlose Tilgung Teile einer mehrgliedrigen Metapher, die in der AS als Metaphernkette oder Bildkomplex vorkommt. Im dritten Verfahren wird die Metapher vollständig oder teilweise wortwörtlich paraphrasiert, in einen Vergleich umgewandelt oder durch ein Idiom ersetzt. Das Bild wird abgeschwächt durch die Einsetzung eines metaphorischen ZS-Frames „mit geringer Bildhaftigkeit bzw. höherem Grad der moralischen oder kulturellen Akzeptanz innerhalb der ZS^K“. Sinn wird hinzugefügt. Bei der Bildverschiebung greift der Übersetzer nach einem ZS-Frame mit anderem Bildgehalt oder -bereich. Dieses Verfahren geht nach Kurth häufig mit einem Bildbruch (Katachrese) einher. Wird die Metapher gewahrt, aktiviert der ZS-Frame die metaphorische Szene des AT-Ausdruckes. Bei der Bildüberhöhung entscheidet sich der Übersetzer für einen ZS-Frame mit stärkerer Bildhaftigkeit. Dieses Verfahren wird nach Kurth nicht selten von poetisierender und/oder hyperbolischer Wirkung begleitet. Der metaphorische Frame kann auch da im ZT eingesetzt werden, wo im AT ein unbildhafter Frame genutzt wurde. Die Neumetaphorisierung weist somit auf die kreative Leistung des Übersetzers hin. Das letzte Verfahren bedeutet „Hinzufügung weiterer Metapher(n) mit ähnlichem Bildgehalt“, wodurch der ZT im Vergleich zum AT deutlich aufschwemmt.

Im Weiteren werden nicht die Übersetzungsverfahren im Mittelpunkt des Interesses stehen, sondern andere Aspekte rücken in den Vordergrund wie etwa die Frage nach den Ursachen einer übersetzerischen Entscheidung und ihre Folgen für die Bildkohärenz eines Textes. Es werden verschiedene Arten von Wortbildungsmetaphern untersucht. Während die Kompositmetaphern typische Bildmetaphern sind und als „linguistisches Einzelphänomen“ aufgefasst und untersucht werden können, bilden die konzeptuellen Metaphern ein System. Die Übersetzung von konzeptuellen Metaphern wird am Beispiel von Raummetaphern analysiert. Die Frage, die dabei gestellt wird, bezieht sich darauf, ob auch diese Metaphern eine Bildkomponente haben und was mit der Bildkomponente eventuell in der Übersetzungssituation passiert.

In Bezug auf die Übersetzung formuliert Tabakowska (2000: 129) die These, dass sich die konzeptuellen Metaphern als die problemlosesten erweisen, da sie am stärksten „verkörpert“ / „einverleibt“ (*embodied*) seien, d.h. der physikalischen, körperlichen Grunderfahrung des Menschen entspringen. Dagegen seien die Bildmetaphern wegen der kulturellen Bezüge relativ übersetzungsproblematisch. Nicht der bildhafte „poetische“ Charakter selbst sei nach Tabakowska dabei entscheidend, sondern der Konventionalisierungsgrad in einer Sprache.

4.5. Wortbildungsmetaphern in der Übersetzung am Beispiel ausgewählter Kompositmetaphern aus dem Roman *Die Rättin* von Günter Grass und seiner Übersetzung ins Polnische

Dieses Kapitel soll anhand ausgewählter Kompositmetaphern des Deutschen auf einige Übersetzungsprobleme der Wortbildungsmetaphern aufmerksam machen. In mein Korpus habe ich sowohl lexikalisierte als auch okkasionelle Metaphern aufgenommen, die von einem professionellen Literaturübersetzer, Sławomir Błaut, übertragen wurden, um zu zeigen, dass Metaphern beider Arten auch einem gewieften Übersetzer Schwierigkeiten bereiten können.

Unter einer Kompositmetapher verstehe ich nach Käge:

[...] die Amalgamierung semantisch eigentlich unverträglicher (inkompatibler) sprachlicher Einheiten [...], deren Produkt deshalb nicht als anomal und unsinnig empfunden wird, weil die inhaltliche Widersprüchlichkeit nur partiell ist und überdies zurück-

tritt hinter eine neue, oft ungewöhnliche und originelle semantische Kongruenz, die sich im Zuge der kontext-determinierten Metapherninterpretation einstellt. (Käge 1980: 40)

In dieser Definition geht Käge von der sich infolge des interpretativen Verstehensaktes neu einstellenden semantischen Kongruenz aus. Im Hinblick darauf ist zu fragen, ob die Kompositmetaphern auch in die ZS als Metaphern übersetzt wurden und ob sie im ZT semantisch kongruent sind und gleiche bzw. gleichwertige Bilder stiften. Die zweite Problemstellung betrifft die kontextdeterminierte Metapherninterpretation. Hier wären verschiedene Gesichtspunkte ins Visier zu nehmen. Der erste ist, inwiefern sich der Übersetzer bei der Interpretation vom Kontext leiten lässt und den Kontext in seiner übersetzerischen Entscheidung berücksichtigt. Bleibt der Kontext auch im Zieltext eine Interpretationsstütze? Wie viel Kontext soll der Übersetzer berücksichtigen?

Anhand nachstehender Analysen werde ich versuchen, die gestellten Fragen zu beantworten.

1) Tote Metapher - frische Metapher

Die erste Kompositmetapher, die ich analysieren möchte, ist eine tote Metapher. Sie besteht aus einem substantivischen Grund- und Bestimmungswort, wobei das Bestimmungswort metaphorisch ist.

Aus Farbresten, die bei leichter Berührung stäubten, nach zuletzt noch vorhandenen Spuren, doch in der Regel aus sich heraus, hatte er seine Fundgruben gegen **Pfenniglohn** erschöpft. (R, 373)

Mając do dyspozycji resztki farb, które rozpylały się przy najlżejszym dotknięciu, zachowane do ostatka ślady, ale przede wszystkim własną wyobraźnię, za **fenigową zapłatą** wyczerpał wszystkie dostępne sobie źródła. (Sz, 319)

Ins Polnische wurde das Kompositum mit einer Nominalphrase *fenigowa zapłata* übertragen. Die Nominalphrase besteht aus einem Nomen und einem es attribuirenden vorangestellten Adjektiv. Das Nomen ist dabei eine Übersetzung des Grundwortes, das Adjektiv eine Übersetzung des Bestimmungswortes. Der Übersetzer hat sich hier für eine Lehnübersetzung entschieden. Was den Bau der Phrase im Polnischen anbetrifft, ist sie durchaus systemkonform, was Phraseme bestätigen, in denen auch das adjektivische Attribut die metaphorische Bedeutung trägt:

Ten remont to **groszowa sprawa**.

Wyrobienie samej karty bez odpowiedniej dokumentacji to **groszowa sprawa**. (www.splawik.com.pl, abgerufen am 24.04.2008)

Das Kompositum *Pfenniglohn* ist im Deutschen lexikalisiert und bedeutet einen geringen Lohn¹⁷. Das Polnische hat für das gleiche Konzept die Bezeichnung *grosze* in den Verbindungen *pracować za grosze*, *zarabiać grosze*. Hier hätte der Übersetzer also durchaus nach einer heimischen Metapher greifen können, die der AS-Kompositmetapher semantisch voll entspricht.

Fälle, in denen der Übersetzer eine tote Kompositmetapher wortwörtlich übersetzt, ohne zu reflektieren, dass ihr eine andere tote Metapher in der Zielsprache entspricht, kommen nicht selten vor. Dadurch wird zwar eine frische Metapher kreiert, andererseits aber erschwert ein solches Vorgehen die Rezeption des Zietextes, da der ZS-Empfänger mehr kognitiven Aufwand aufbringen muss, um die Metapher zu verstehen. Die Texte sind dadurch auch stilistisch ungleichwertig. In solchen Fällen kann von einer **(unbegründeten) Steigerung der metaphorischen Potenz, aber auch von der Hermetisierung des Zietextes** gesprochen werden, weil der Interpretationsaufwand des ZS-Empfängers größer ist, um die entsprechende Textstelle zu entschlüsseln.

Wenn der Übersetzer eine konventionelle Metapher falsch als ein bewusstes Vorgehen des AS-Konzeptualisators auslegt und die Metaphorizität bewahren möchte, kommt es nach Kurth zum „Overtranslating“. In der Folge wird „der Grad der Bildhaftigkeit, der Poetizität überhöht, das sprachliche und stilistische Register des AT nicht getroffen“ (Kurth 1995: 114).

2) Eine stereotype ZS-Bezeichnung wird im ZT von einer neuen aus dem AT in Form einer Lehnübersetzung übernommenen metaphorischen Bezeichnung verdrängt

Viel interessanter ist das nächste Kompositum, mit metaphorischem Grundwort und gleicher Morphologie (N+N), welches als Nominalphrase mit Genitivattribut ins Polnische übersetzt wurde. Auch hier ist die Übersetzung in Bezug auf seine Bauweise systemkonform und auch hier handelt es sich um eine Lehnübersetzung:

Er lachte in sich hinein. Hatte die Jungfrau doch, wenngleich ihre Konturen wie von Jahrhunderten zernagt und von weißen **Mörtelinseln** zersiedelt waren, besonderen Ausdruck: Der war wild, herb und von verschatteter Süße. (R, 373)

Śmiał się w duchu. Przecież Madonna, chociaż jej kontury były jakby nadgryzione zębem wieków i upstrzone białymi **wysepkami zaprawy**, miała szczególny wyraz: był on nieposkromiony, cierpki, o zawoalowanej słodyczy. (Sz, 319)

¹⁷ Vgl. die Verwendungsbeispiele: *Also die Legionen an Frauen, die mit kärglichstem Pfenniglohn abgespeist wurden, das war ein düsteres Kapitel in der Berliner Sozialgeschichte. Er schindet sich für einen Pfenniglohn auf den Baustellen und Müllhalden der norditalienischen Metropole.*

Die metaphorische Bezeichnung *Insel* als Grundwort aktiviert die Vorstellung eines Flecks, umgeben von Substanz anderer Art und Farbe, wie die Insel in einer See. Dieses universelle Bild kann leicht von den ZS-Rezipienten nachvollzogen werden, die Kongruenz bleibt somit erhalten. Allerdings gibt es im Polnischen ein anderes stereotypes Bild zur Versprachlichung ähnlicher Inhalte, und zwar *placek*. Die Kollokation *placek zaprawy* ist im Internet relativ häufig belegt (vgl.: *Pod nimi ukazały się „placki” zaprawy, a jeszcze dalej – goty mur*¹⁸). Für *wysepka* findet man in dieser Bedeutung dagegen keine Belege¹⁹.

Auch dieses Beispiel beweist, dass die Lehnübersetzung nicht der Schließung einer konzeptuellen und lexikalischen Lücke dient, sondern ihre Verwendung hat andere Ursachen. Möglicherweise kann als eine der Ursachen **die kognitive (Wahrnehmungs-)Prominenz, die Vordergründigkeit der ausgangssprachlichen Struktur** angenommen werden. Ein anderer Grund kann sein, dass der Übersetzer die als **neu und frisch empfundene Metapher bewahren** wollte, um dem ZT eine mit dem AT vergleichbare metaphorische Wirkungskraft zu verleihen.

3) Die Rolle des Kontextes

Die von Günter Grass gebrauchte Kompositmetapher *Bohrwurmgedanke* ist nicht lexikalisiert. Der Übersetzer findet sie weder als einen Wörterbucheintrag noch als einen Interneteintrag (keine Einträge in DUW 2001).

Bevor der Schriftsteller die Zusammensetzung bildet, gebraucht er ihre beiden Komponenten einige Seiten zuvor in einem syntagmatischen Vergleich. Dieser Vergleich stellt somit für den AS-Leser eine Interpretationsstütze dar:

Man hätte ihn glatt vergessen können, so vereinsamt hing Malskat hoch oben einem **Gedanken an, der sich, dem Bohrwurm gleich, nicht abstellen ließ.** (R, 372)

Uwolniony od wszelkich interesów: łatwo można by było o nim zapomnieć, tak osamotniony wysoko w górze był Malskat, zaprzątnięty **myślą, której, jak czerwia, nie dawało się odegnąć.** (Sz, 318)

Die Vergleichsanalyse der beiden Textstellen ergibt interessante Resultate. Zum einen verlangt der deutsche Text weniger enzyklopädisches Wissen

¹⁸ www.archiwum.kurierlubelski.pl/module-dzial-viewpub-tid-9-pid-21885.html, abgerufen am 12.04.10.

¹⁹ Es gibt allerdings auch im Deutschen keine Belege für *Mörtelinsel*, dagegen aber für *Putzinsel*, vgl. *Reste eines hellrötlichen Ockers über einer weißen Tünche wurden auf einer 300 qcm großen Putzinsel am Gewölbe des Jochs im Nordwesten [...]*. (www.baufachinformation.de/denkmalpflege.jsp?md=2002127109932, abgerufen am 12.04.10.)

vom Textrezipienten, der anhand seines Sprachwissens den Vergleich deuten kann, da bereits an der Motivation des Substantivs *Bohrwurm* ersichtlich ist, warum dieses Substantiv im Vergleich gebraucht wurde. Hinzu kommt, dass die Wortverbindung *der Gedanke + (sich) bohren* im Deutschen lexikalisiert ist (vgl.: *der Gedanke bohrt sich ihm in den Kopf; der unerträgliche Gedanke bohrt sich in sein Hirn; doch der Gedanke im Kopf bohrt*). Zusätzlich ist als eine Folie bei der Bedeutungsprofilierung und -enträtselung das häufig gebrauchte Lexem *der Ohrwurm* zu betrachten. Der fast gleiche Wortklang und die ähnliche Bedeutung von etwas, was sich einbohrt, was sehr eingängig, einprägsam ist (bei dem Ohrwurm ein Lied, Schlager, Hit), erweisen sich hier durch die Assoziationskraft als eine Deutungshilfe.

Dem polnischen Leser werden ungleich höhere Hürden gestellt. Die Entsprechung des Substantivs *czerw* im Deutschen ist *die Made, der Madenwurm*. Der Leser müsste hier über ein relativ ausgebautes enzyklopädisches Wissen verfügen, um zu wissen, dass es sich an der Stelle wohl nicht um eine Made (*czerw*), sondern höchstens um einen Holzwurm (*czerw drzewny*) handeln könnte. Wenn er dieses Wissen nicht hat und unter *czerw* nachschlägt, findet er die ihm nicht weiterhelfenden Einträge in der Art, dass Maden die Larven der Fliegen sind oder dass so die Entwicklungsstadien der Bienen bezeichnet werden. Auch die Information, dass von der polnischen Bezeichnung *czerw* die Farbenbezeichnung *czerwony* (*rot*) und die Monatsbezeichnung *czerwiec* (*Juni*) abgeleitet wurden, sind in diesem Kontext irrelevant²⁰.

Das enzyklopädische Wissen, das für den deutschen Leser zwar nicht unentbehrlich ist, welches der Übersetzer jedoch zwecks einer korrekten Übersetzung akquirieren sollte, ist, dass ein Bohrwurm eine im Meerwasser lebende Muschelgattung ist, die sich im Holz einbohrt und darin große Zerstörungen anrichten kann (vgl. www.ub.bildarchiv-dkg.uni-frankfurt.de). Über die lateinische Bezeichnung *tarmitis* kann der Übersetzer zu den polnischen Bezeichnungen gelangen (*'czerw drzewny, drzewniak, świdrak'*), von denen die Bezeichnung *świdrak* im besprochenen Kontext wegen ihrer Assoziativität aufgrund der Motivation durch das Verb *świdrować* (*bohren*) als die optimale Übersetzungsmöglichkeit zu werten ist.

Während Grass mit dem *Bohrwurmgedanken* an den vorhergehenden Vergleich anknüpft, geht die Wiederaufnahme im polnischen Text, in dem der Übersetzer sich für eine Wortgruppe Adj + S entschieden hat, verloren.

²⁰ Vgl.: „**Czerw** – beznoga larwa bez wyraźnej puszki głowowej błonkówek i muchówek. W pszczelarstwie nazwa wszystkich stadiów rozwojowych pszczoły miodnej przed wygryzieniem z komórki. Od słowa czerw w pochodzi określenie koloru czerwonego oraz miesiąca czerwca. Owad czerwiec polski to produkt eksportowany z Rzeczypospolitej (Korony) do państw Europy Zachodniej (Anglii, Niemiec). Używany po wysuszeniu do produkcji czerwonych barwników.” (<http://dodatek30.w.interia.pl/czerw.htm>, abgerufen 25.09.2010)

Das bedeutungsprofilierende Adjektiv stellt keinerlei direkte lexikalische Verbindung zum Substantiv *Bohrwurm* her, eher zu seinen stereotypen Eigenschaften, zum Bohren (*drażyć* – *aushöhlen*):

Der Bohrwurmgedanke trieb ihn. (R, 376)

Popychała go **drażąca myśl**. (Sz, 322)

Unter der Berücksichtigung einerseits der Wurmbezeichnung im Polnischen (*świdrak*) und andererseits der eingebürgerten Kollokation *świdrująca myśl* wäre wohl diese Übersetzungsvariante vorzuziehen.

Das besprochene Beispiel rückt **die Assoziativität der Wortbildungsbasis in den Vordergrund**. Des Weiteren zeigt es, dass die textuellen Zusammenhänge und die Profilierung im Text zu beachten sind. Drittens weist es auf das Problem des enzyklopädischen Wissens hin, das bei den Lesern nicht immer vorausgesetzt werden kann. Wenn durch den Einsatz motivierter Morpheme die entsprechenden Assoziationen nicht aufgebaut werden, und der Adressat mit seinem enzyklopädischen Wissen das Defizit nicht ausgleichen kann, erfolgt keine Rezeption auf der Ebene der bildlichen Vorstellung. Wegen des mangelnden enzyklopädischen Wissens wird die Metapher überlesen, entfaltet also ihre metaphorische Kraft nicht. Und last but not least: Die Syntagmen sind weniger fest als Komposita im Gedächtnis verankert, weswegen ihre Abrufbarkeit weniger automatisch ist, was dazu führen kann, dass der Übersetzer sie nicht aktivieren kann.

4) Bildinkohärenz

Im oben besprochenen Fall wurde bereits auf die Rolle des Kontextes und des enzyklopädischen Wissens hingewiesen. Das nächste Beispiel zeigt, wie die Missachtung von disambiguierenden kontextuellen Vorgaben zu Bildinkohärenz und zu eindeutig falschen Übersetzungen führen kann. Der Roman *Die Rättin*, als Endzeitroman konzipiert, beschreibt den Weltuntergang der Humanen, die Apokalypse. Im folgenden Textabschnitt schildert der Romanerzähler die Atomkatastrophe. Es wird zwar nicht direkt von der Explosion der Atombombe gesprochen, viele Folgeerscheinungen werden aber beschrieben, die im Text unterstrichen wurden:

Springt doch! -, sie springen nicht, da zerreißen nahbei und entfernt Blitze den Himmel. Nie gesehenes Licht. Sie sind geblendet. Hitze haucht sie verzehrend an. Sie vergehen. Wo ich hindeute, suche, ist nichts mehr.

Südöstlich und westlich des Ankerplatzes und hinterm nördlichen Horizont wachsen die oft beschriebenen Pilze. Drei nahbei plazierten Schlägen - sie gelten

Stralsund, Peenemünde, entfernter Stettin - und blendenden Blitzen folgen **Druck- und Hitzewellen**. Mit den Frauen sind die Aufbauten des Schiffes, das Steuerhaus, der Mast, die Entlüfter vergangen. Nur der strahlende Rumpf bleibt. (R, 314)

Skaczące! - nie skaczą, raptem rozdzierają niebo bliskie i dalekie błyskawice. Nigdy nie widziane światło. Są oślepione. Owiewa je trawiące gorąco. Zanikają. Gdziekolwiek wskażę, szukam, nie ma już nic.

Na południowy wschód i na zachód od kotwiczowiska i za północnym horyzontem wyrastają często opisywane grzyby. Po trzech pobliskich uderzeniach - wymierzonych w Stralsund, Peenemünde, nieco dalszy Szczecin - i oślepiających błyskawicach następują **podmuchy i fale gorąca**. Wraz z kobietami zaniknęły nadbudówki statku, sterówka, maszt, wywietrzniki. Pozostaje tylko promieniujący kadłub. (Sz, 269)

Zur Domäne „Atombombenexplosion“ gehören auch die zwei fettgedruckten, lexikalisierten Kompositmetaphern *Druck- und Hitzewellen*. Wie friedlich und entspannt mutet jedoch das Bild in der polnischen Übersetzung an, wo den Blitzen *podmuchy* und *fale gorąca*²¹ folgen! Nicht nur die Wirkungskraft, sondern auch die Fachlichkeit der Beschreibung wird durch die gewählten ZS-Nominationen geschwächt. Das Problem kann folgendermaßen diagnostiziert werden. *Podmucha* ist im Polnischen ein gemeinsprachliches Wort, mit der Bedeutung Windstoß, aber auch leichter Luftzug, Hauch. In den Texten zur Bombenexplosion findet man zwar auch die fachsprachlich profilierte Bedeutung, dann wird jedoch das Lexem im Singular verwendet²².

Podmucha (Windstoß) ist auch keine richtige Entsprechung des deutschen Kompositums *Druckwelle*, denn der Windstoß ist bei der atomaren Explosion nur eine Folgeerscheinung der Druckwelle, vgl.:

Bei ihrer Ausbreitung setzt **die Druckwelle** Luftmassen in Bewegung. Dadurch entsteht **ein Windstoß**. (www.atomwaffena-z.info/glossar.php, abgerufen 28.04.2008)

Die richtige Entsprechung des deutschen Kompositums *Druckwelle* wäre im Polnischen *fala uderzeniowa*. Die Druckwelle (*fala uderzeniowa*) kann sich mit der Geschwindigkeit bis über 30 000 Stundenkilometer ausbreiten und

²¹ Die Übersetzung löst dazu ungewollte Komik aus, denn *fale gorąca* assoziiert man im Polnischen mit Erscheinungen der Menopause.

²² Vgl.: „**Fala uderzeniowa** i wywołane nią wtórne zjawiska, takie jak **podmucha**, wahania ciśnienia, grzmot, to jeden z najważniejszych czynników niszczących wybuchu [...]“ (pl.wikipedia.org/wiki/Fala_uderzeniowa, abgerufen am 28.04.2008)

einen Druck von 100 Tonnen erzeugen. Diese Angaben führen ihre Zerstörungskraft vor Augen²³. Demgegenüber erscheinen *podmuchy* (Windstöße) schier als eine Verharmlosung.

Auch *fale gorąca* sind im atomaren Kontext nicht ganz zutreffend. In Bezug auf Atombomben wird der Begriff *fala termiczna* (bzw. *fala cieplna*) gebraucht:

Chociaż obszar objęty **falą termiczną** jest proporcjonalny do użytego ładunku, w większych głowicach efekt ten dominuje. (www.atominform.org/atom5_2.html - 126k, abgerufen 28.04.2008)

Im besprochenen Fall werden wir mit der Fachlichkeit in einem fiktiven, nicht fachlichen Text konfrontiert. Weil die fachlichen Inhalte mit einer Kompositmetapher in einem nichtfachlichen Text ausgedrückt werden, merkt der Übersetzer wohl die Fachsprachlichkeit nicht und übersetzt frei. Dies ist ein Indiz auf eine interessante Hypothese – Kompositmetaphern werden in einem fiktiven Text möglicherweise als kreative eigenwillige Schöpfungen betrachtet, was zur Folge hat, dass sich die Übersetzer der Pflicht entbunden fühlen, in ihrem Fall ordentlich zu recherchieren. Sie geben dafür der Verlockung nach, sich mehr Übersetzungsfreiheit zu gönnen, und handeln nach dem Motto: bei der Metapher geht alles und ist alles erlaubt! Die meisten wollen dann aber doch mit der Freiheit nicht übertreiben und bleiben somit lediglich nicht immer geschickte Kopisten.

5) „Falsches Bild“

Zusätzliche Schwierigkeiten bereiten dem Übersetzer Kompositmetaphern, bei denen eine der Komponenten verkürzt in das Kompositum eingegangen ist. Wenn zwei bzw. mehrere Wörter sich überlagern, spricht Jahn über „Vertikale Strukturierung“. Es heißt bei ihm: „Ein vertikaler Text kann nicht eigentlich gelesen, sondern nur entschlüsselt werden. Das Ziel und Erfolgserlebnis der Entschlüsselungsarbeit besteht darin, verschiedene übereinander lagernde Wörter zu isolieren und in sinnvolle Beziehungsgefüge einordnen zu können.“ (SWJ 21; zit. nach Handler 1993: 130). Einen solchen Fall der Überlagerung illustriert das Kompositum *Baukastenkanzler*, das ins Polnische als *klockowaty kanclerz* übertragen wurde:

²³ Eine kurze Beschreibung ihrer Wirkung liefert folgender polnischer Text: „Gdy detonuje się materiał wybuchowy kruszący, wytwarzana jest fala uderzeniowa rozchodząca się poprzez materiał z prędkościami od 7000 do ponad 30000 km/h. [...]. Fala uderzeniowa może wytworzyć ciśnienie rzędu 100 ton na cm², które niszczy wszystko, co napotka ona na swej drodze.“ (<http://wybuchowy.bizhat.com/fala.html>, abgerufen 28.04.2008)

Auf keinen Fall soll sich das filmische Aussehen des Kanzlers vom Kanzler gegenwärtiger Machart ableiten. Doch sobald ich die Augen verkneife und mir einen Stummfilmkanzler vorstelle, werden allzu leicht Versatzstücke handlich, mit denen **ein Baukastenkanzler** erstellt werden könnte; damit er uns nicht zu ähnlich mißlingt, müssen wir ihn labil machen. (R, 89)

W żadnym razie wygląd filmowego kanclerza nie powinien nawiązywać do cech kanclerza obecnego. Ale skoro tylko zamknę oczy i wyobrażę sobie kanclerza z filmu niemego, nader łatwo narzucają się elementy gotowe, z których można by ułożyć **klockowatego kanclerza**; żeby przypadkiem nie wyszedł nam zbyt podobny, musimy uczynić zeń człowieka chwiejnego. (Sz, 78)

Die beiden Bildungen haben verschiedene Bedeutung und lösen verschiedene Konnotationen aus. Das Adjektiv *klockowaty* in der Bedeutung 'podobny do klocka, niezgrabny' ist im Polnischen lexikalisiert und bedeutet *klotzig, wuchtig, plump*. Durch den Einsatz des Adjektivs wird die semantische Textkohärenz gestört, da nicht einsehbar ist, warum der Kanzler gerade klotzig sein sollte, eine plausible Erklärung dafür wird vom Kontext nicht getragen. Der Übersetzer ist hier wohl von der Bedeutung des Baukastens als „Kasten mit Bauklötzen als Kinderspielzeug“ (DUW 2001) ausgegangen, der *Baukastenkanzler* evolviert bei ihm zum *Bauklötzekanzler*, was ins Polnische, wenn schon, dann eher als *kanclerz z klocków* übersetzt werden sollte.

Wie ich aber oben bereits angedeutet habe, nehme ich hier eine Klammerform an, und zwar verweist das kohärenzstiftende Element *die Versatzstücke* darauf, dass es sich um einen im Baukastensystem, nach dem Baukastenprinzip erstellten Kanzler handelt. Das Baukastensystem ist nach DUW (2001) eine „Methode, größere Objekte, Anlagen o.Ä. aus vereinheitlichten, aufeinander abgestimmten kleineren Einzelteilen herzustellen (bes. im Maschinenbau)“. Es handelt sich somit um einen Terminus aus dem Bereich Technik, der seine technischen Entsprechungen auch im Polnischen hat, vgl.:

Baukastensystem – system konstrukcji zespołowej (z powtarzalnych typowych elementów); system modułowy, system zunifikowany (SNTNP 99)

Unter der Berücksichtigung des oben Gesagten wäre also die fragliche Bildung ins Polnische als *kanclerz modułowy* zu übersetzen (parallel etwa zu *słownik modułowy*, etc.).

6) Kulturell gebundenes Weltwissen

Eine spezifische Situation entsteht dann, wenn von einer AT-Metapher kulturell gebundenes Weltwissen vorausgesetzt wird, das der ZT-Leser eventuell nicht nachvollziehen kann. Diese Situation illustriert exemplarisch die Kompositmetapher *Persilscheine*. In diesem Falle muss der Übersetzer – so

die Meinung Kurths – die Redundanz vergrößern. Er kann dabei nach Kurth entweder den metaphorischen Ausdruck, das verwendete Bild oder die metaphorische Bedeutung der ZS angleichen oder einebnen, er kann aber auch das AT-Bild, das in der ZS ungebräuchlich oder unverständlich ist, im ZT durch ein gebräuchliches ersetzen (Newmark 1981: 89f., Kurth 195: 121). Weiterhin kann er auch das Bild beibehalten, die Metapher jedoch zum Vergleich abschwächen. Wenn es nötig ist, kann darüber hinaus zusätzlich eine Erklärung hinzugefügt werden (vgl. Kurth 1995: 121).

Das Kompositum *Persilschein* ist in der Nachkriegszeit entstanden und hat eine fest umrissene, lexikalisierte Bedeutung, vgl.:

Per|sil|schein, der [nach dem Namen des Waschmittels Persil®, bezogen auf die Vorstellung des Reinwaschens; urspr. von der Bescheinigung der Entnazifizierungsbehörden] (ugs. scherzh.): *Entlastung[szeugnis]; Bescheinigung, dass sich jmd. nichts hat zuschulden kommen lassen: jmdm. einen P. ausstellen.* (DUW 2001)

Wie die Dudendefinition bereits zeigt, wird der Begriff heutzutage nicht nur auf die Bescheinigungen der Entnazifizierungsbehörden bezogen, sondern im weiteren Sinne – negativ konnotiert – auf allerlei Entlastungszeugnisse, vgl.:

Er fühlt sich durch Washingtons **Persilschein** dermaßen abgesichert [...].

Der Entsorgungsfachbetrieb - Gütesiegel oder **Persilschein**?

Metaphorische Kraft schöpft das Kompositum aus dem Bestimmungswort – Persil als Waschmittel zum Weißwaschen.

Der metaphorische Begriff ist – ähnlich wie etwa „gruba kreska“ im Polnischen („dicker Strich“, der nach der Wende unter die Vergangenheit gezogen werden sollte) – ein kulturelles Schlüsselwort zur misslungenen Abrechnung mit dem Nationalsozialismus. In dem Sinne wird er auch kritisch von Günter Grass gebraucht:

Es war nun mal die Zeit des Zwinkerns, **der Persilscheine** und des schönen Scheins. Im Jahrzehnt der Unschuldslämmer und weißen Westen [...]. (R, 378)

Był to czas mrugania, **persilowych świadectw niewinności** i pięknych pozorów. [...]. (Sz, 323)

Der Übersetzer nutzt hier die Strategie der Expansion: (Rückübersetzung wäre *Persilunschuld[scheine]*).

An dem Beispiel lässt sich Folgendes veranschaulichen. Die Kompositmetapher *Persilschein* ist eine kurze, griffige Bezeichnung für einen komple-

xen Sachverhalt mit der umgangssprachlichen Genese. Die polnische Übersetzung gibt zwar den Sachverhalt wieder, pragmatisch ist sie aber unangemessen, denn die einprägsamen Schlagwörter werden nach anderen Wortbildungsregeln gebildet. Viel geeigneter als Entsprechung wäre m.E. *persilówka*, eventuell *wybielająca persilówka*.

Eine Alternative wäre, die Bedeutung unter einer anderen Metapher zu subsumieren und zwar den gefragten Begriff als ein Oberbegriff „weißwaschen“ wiederzugeben: *Był to czas ..., wybielania ...*

Im polnischsprachigen Schrifttum funktioniert darüber hinaus eine Entlehnung als ein Zitatwort:

Pozostali pomyślnie przeszli weryfikację, uzyskując od kolegów **tzw. Persilscheine** (potoczne określenie zaświadczeń o niewspółdziałaniu z reżimem nazistowskim, nawiązujące do nazwy znanego proszku do prania i sugerujące tym samym istnienie plam na życiorysie). (Piotr M. Majewski NIE TYLKO MENGELE) (http://www.mowiaiwieki.pl/artukul.html?id_artukul=298, abgerufen am 29.08.2010)²⁴

Alians z PD to dla takiego Olejniczaka czy Borowskiego **to swoisty "Persilschein"**: tak w powojennych Niemczech Zachodnich nazywano zaświadczenia, że dany obywatel nie jest obciążony nazistowską przeszłością. (<http://kuczyn.com/2006/07/09/niedziela-90706r-centrolewie-jestes-potrzebny>, abgerufen am 28.04.2008)²⁵

Dieses Beispiel zeigt, dass auch die AS-Funktion der Kompositmetapher in der Übersetzung berücksichtigt werden soll.

7) Lexikalisierte metaphorische Bezeichnung der ZS

In relativ seltenen Fällen wird die lexikalisierte AS-Kompositmetapher in die ZS mit einer lexikalisierten metaphorischen Bezeichnung der ZS übersetzt. Ein solches gelungenes Beispiel demonstriert die folgende Textstelle, wo die *Mutterkirche*²⁶ ins Polnische als *kolebka* (Wiege) übertragen wurde:

Doch verbürgt ist, wie er zuerst im Langhaus-Obergaden, dann hoch im Chor jener Marienkirche tüchtig wird, die, trotz französischer Kathedralenausmaße,

²⁴ Dt.: „Die Anderen haben erfolgreich die Verifizierung überstanden und von den Kollegen sog. Persilscheine erhalten (umgangssprachliche Bezeichnung der Bescheinigungen darüber, dass man mit dem Naziregime nicht kollaboriert hat, die an den Namen des bekannten Waschpulvers anknüpft und somit unterstellt, dass man einen befleckten Lebenslauf hat).“ (Übers. – JK)

²⁵ Dt.: „Die Allianz mit der PD ist für einen Olejniczak oder Borowski eine Art „Persilschein“: so hat man im Nachkriegswestdeutschland Bescheinigungen bezeichnet, dass ein Bürger nicht mit der Nazivergangenheit belastet ist.“ (Übers. – JK)

²⁶ Mutterkirche, die (kath. Kirche): „Kirche, Pfarrei, der andere Kirchen, Filialkirchen unterstehen, von der aus andere Kirchen gegründet wurden.“ (DUW 2001).

als **Mutterkirche aller Backsteingotik** gilt und deren Siebenhundertjahrfeier bevorstand. (R, 372)

Ale pewne jest, że uwija się najpierw w środkowej nawie przy ciągach okiennych, potem wysoko pod sklepieniem prezbiterium owego kościoła Marii Panny, który mimo rozmiarów francuskiej katedry uchodzi za **kolebkę ceglanego gotyku** i którego siedemsetlecie się zbliżało. (Sz, 318)

Dieses Beispiel führt gleichzeitig vor Augen, dass wiederum die semantischen Merkmale, die zur Profilierung der Metapherbedeutung das Meiste beitragen, relativ peripher sind.

8) Hypostasierung

Relativ einfach ist die Aufgabe des Übersetzers, wenn die zu übertragende Kompositmetapher auf die fiktive Welt bezogen ist und etwas nur da Existentes benennt. Wird das Kompositum zusätzlich noch durch den Kontext motiviert, steht einer angemessenen Übersetzung scheinbar nichts im Wege. Einen solchen Fall können wir im nächsten Textabschnitt sehen. Hier ist allerdings das Bestimmungswort von Bedeutung. Während im Deutschen eindeutig ein Determinativkompositum gebraucht wurde, entschied sich Sławomir Błaut für ein Kopulativkompositum:

Mit schwenkbaren Greifern, dem ausgefahrenen Räumgatter, dem Dorn, den **Rammböcken**, mit ihren seitlich gelenkigen **Saugrüsseln** sind sie sagenhaften Drachen ähnlich; deshalb werden sie, wie man Kampfpanzer nach Raubtieren benennt, »**Räumdrachen**« genannt. (R, 415)

Z obrotowymi chwytakami, wysuwany z garniakiem, kolcem, kafarami, z umieszczonymi po bokach przegubowymi ssawkami są one podobne do legendarnych smoków; toteż nazywa się je „**taranosmokami**“, jak czołgom nadaje się nazwy drapieżników. (Sz, 354)

9) Lexikalisiertes Wortbildungsmuster

Bei der Bildung *Bildsalat* ist das Zweitglied (das Grundwort) metaphorisch, bei der Metapher handelt es sich jedoch um ein lexikalisiertes Wortbildungsmuster des Deutschen, bei dem die Komponente *-salat* die Bedeutung des Durcheinanders und eines wirren Gemischs einbringt (vgl. DUW 2001). *Bildsalat* schließt sich solchen Bildungen an wie *Buchstaben-*, *Wort-*, *Band-*, *Daten-* oder *Wellensalat*.

Während der Übersetzer die lexikalisierte Kompositmetapher *Wortsalat* richtigerweise mit der im Polnischen lexikalisierten äquivalenten metaphorischen Mehrwortbezeichnung *sieczka słowna* (RÜ „Worthächsel“) wiedergibt, verfährt er im Falle des *Bildsalats* anders. Er übersetzt die Bildung wortwört-

lich, wodurch er ein Bild setzt, das in der ZS unverständlich ist, weil *sałatka* nicht die übertragene Bedeutung des Durcheinanders hat:

Anfangs kam noch ein wenig **Wortsalat** [...]. (R, 141)

Z początku dochodziło jeszcze trochę **sieczki słownej** [...]. (Sz, 119)

So viele endgültige Bilder, **Bildsalat** schließlich [...]. (R, 77)

Tyle ostatecznych obrazów, na koniec **sałatka obrazowa** [...]. (Sz, 66)

Der Grund einer solchen Entscheidung kann darin liegen, dass der Übersetzer nicht erkannt hat, dass hier ein ganzes metaphorisches Wortbildungsmuster vorliegt und auch *Bildsalat* in Analogie zu anderen Salat-Bildungen als chaotisch vermischte Bilder zu interpretieren ist. Statt eine Analogiebildung zu *sieczka słowna* zu bilden (*sieczka obrazowa*) oder eine entmetaphorisierte Bezeichnung einzusetzen (*beztadna mieszanina obrazów*), kopierte er das Bild, das jedoch ohne den entsprechenden Frame relativ skurril, wenn nicht unverständlich bleibt.

Schlussfolgerungen

Im vorliegenden Kapitel wurden ausgewählte Metaphernbeispiele der Analyse unterzogen. Es wurde festgestellt, dass die Kompositmetaphern zwar in formaler Hinsicht systemkonform übersetzt werden, aber nicht in semantischer. Der Übersetzer entscheidet sich für nicht immer sinnngemäße Lehnübersetzungen, mit der Folge der Hermetisierung, ignoriert den Kontext und die syntagmatischen Beziehungen, sowie ggf. die Fachlichkeit der Kompositmetaphern, wodurch durch den ZT skurrile Bilder evoziert werden.

Das richtige Übersetzen von Metaphern erfordert vom Übersetzer die Metaphernkompetenz (s.o.). Viele Inkorrektheiten in den Übersetzungen von WB-Metaphern können mit der mangelnden Metaphernkompetenz des Übersetzers erklärt werden. Ein häufiger Grund für das Misslingen der adäquaten Wiedergabe kann die nicht optimale Ausnutzung der Erfassungskategorien (Bedeutungen) der jeweiligen Sprache sein sowie das Nichtvorausehenkönnen, was der Zieladressat verstehen und ergänzen kann. Auch die Feststellung des Lexikalisierungsgrades kann für den Übersetzer problematisch sein. Darauf verweist in seiner Untersuchung Kurth (1995: 122):

Der Grad der Lexikalisierung einer Metapher auf der Skala, die von neu, kreativ über konventionalisiert bis vollständig lexikalisiert reicht, ist für den Übersetzer nicht immer mit letzter Gewißheit feststellbar. Ihm ist die Offenheit der Metapher für unterschiedliche Interpretationen, die Grenzen ihrer Paraphrasierbarkeit und Erklärbarkeit bewußt.

4.6. Das deutsche Wortbildungsmuster 'herum- + Verb' als sprachlicher Ausdruck der Raummetapher und seine Übersetzung ins Polnische an Beispielen aus Elfriede Jelineks Roman *Die Klavierspielerin*

Bei der Lektüre des Romans *Die Klavierspielerin* von Elfriede Jelinek fällt dem aufmerksamen Leser eine Fülle von Bildungen mit dem Wortbildungselement *herum-* auf. Da das Modell *herum- + Verb* sich im Deutschen durch eine hohe Produktivität auszeichnet (Savolainen 2001: 192), ist eingangs zu fragen, ob die hohe Frequenz der besagten Bildungen eher ein Zufallsprodukt ist, das in einem engen Zusammenhang mit dieser Produktivität steht, oder aber die Häufigkeit der Verwendung Rückschlüsse auf das im Roman Erzählte erlaubt.

Die sprachliche Charakteristik der Romanfiguren kann einerseits verstanden werden als ihre Art und Weise zu sprechen, sich auszudrücken. In diesem Sinne ist es ein schriftstellerisches Bemühen, den Idiolekt der einzelnen Figuren so zu gestalten, dass sie psychologisch glaubwürdig erscheinen. Das heißt: wie die Figuren sprechen, deutet darauf hin, wie sie sind. So erschließt die Sprache den Zugang zur Figurenpsychologie. Der Autor kann darüber hinaus über die Figurensprache hinweg durch den Gebrauch von bestimmten sprachlichen Mitteln im Figurenumfeld die Figuren von außen her beschreibend konstruieren. Mit anderen Worten: nicht nur wie sie sprechen, sondern auch wie über sie gesprochen wird, ist in diesem Zusammenhang relevant. Eine solche Perspektive lässt berechtigt fragen, ob die Anhäufung der Wortbildungen nach dem Muster *'herum- + Verb'* mit der sprachlichen Charakteristik der Romanfiguren etwas zu tun haben könnte.

Ein anschließender Übersetzungsvergleich lässt Aufschlüsse darüber gewinnen, wie die mit *herum-* modifizierten Verben ins Polnische übertragen werden. Die wichtigste Frage, die sich dabei stellen wird, ist, inwieweit der alte Inhalt, die Semantik der *herum-*Verben, durch die neue Form, die polnischen Äquivalente, durchscheint. Und, wenn die sprachliche Ausformulierung mit dem Romangeschehen etwas gemeinsam haben sollte, wie die Äquivalente die Botschaft des Romans zu transportieren vermögen.

Eine weitere Frage, die es zu erörtern gilt, ist, ob die *herum-*Verben eine grammatische Metapher konstituieren und ob diese Metapher ggf. konsistent in die ZS übertragen werden kann.

4.6.1. Bedeutungen / Charakteristik der Bildungen mit *herum-* im Deutschen

Die Hauptaufgabe des Wortbildungselements *herum-* ist die semantische Modifikation der verbalen Basis, an die es herantritt. Als seine semantische Hauptfunktion wird die Profilierung der Nichtzielgerichtetheit erachtet. Sie kann sowohl positiv als Zwanglosigkeit und Ungebundenheit als auch negativ gedeutet werden. In der negativen Bedeutung weist *herum-* auf Zweck-, Sinn- und Nutzlosigkeit einer Handlung hin (Bopst 1989: 136f., vgl. auch Savolainen 2001: 188). Diese negative Bedeutung kommt im Roman vor allem in der Sicht der Mutter in Hinblick auf ihre Tochter Erika zur Sprache. So wird Erika von ihrer Mutter als ein Kind betrachtet, das unnützlich seine Zeit vergeudet:

In welchen Räumen **feigt** er allein oder zu zweien **herum**? Erika, dieses Quecksilber, dieses schlüpfrige Ding, **kurvt** vielleicht in diesem Augenblick irgendwo **herum** und **betreibt Unsinn**. (KS, 9)

Dieses Herumtreiben ihres Kindes entspricht nicht den in die Tochter gelegten Hoffnungen, die sie aus der Perspektive der Mutter schnurstracks realisieren soll, was etwa dieser Satz prägnant zum Ausdruck bringt:

Zuviel **Herumflanieren** schadet dem Musikstudieren. Unten, beim Wehr, **spritzeln** junge Männer **herum** [...]. (KS, 38)

Aus dem Grunde ist das Herumspritzen beim Wehr als Bild des unbekümmerten Spielens nicht nur sprachliche Beschreibung einer Handlung, sondern vielmehr aus der Sicht der Mutter der Inbegriff des Sinnlosen und Verwerflichen schlechthin.

Die Beschreibung des mit den *herum-*Verben ausgedrückten plan- und ziellosen Tuns (Fleischer/Barz 1995: 302) hilft Elfriede Jelinek, die seelische Auffassung der Klavierlehrerin zutage zu bringen. So zeichnet die Autorin mit ihnen in folgender Szene ein Bild der inneren Aufgeregtheit, ja, Aufgewühltheit Erikas:

Ihre Füße scharren sinnlos und verlegen, sie **streicht** und **zupft** vage **an sich herum**, der Mann macht die Frau nervös [...]. (KS, 119)

Erika schließt Klavierdeckel, **räumt** mit Dingen **herum**. (KS, 120)

Dieses Bild des Herumstreichens und Herumzupfens dient neben anderen Bildern auch der Entlarvung der Romanprotagonistin als einer zwanghaften Persönlichkeit.

Die *herum*-Verben können auch die Bedeutungsnuance der Ungeschicktheit und des Dilettantischen (Gersbach/Graf 1985: 513) in den Vordergrund stellen. So wird der Klavierschüler Klemmer in mancher Hinsicht als Dilettant in Sachen Liebe charakterisiert:

[...] während er **wahllos** in ihrem Geschlecht **herumfuhrwerkt**. (KS, 181)

Herum- verbindet sich, anders als sonstige Richtungsadverbien, die nur an die eine zielgerichtete Bewegung, Wahrnehmung oder Handlungsweise bezeichnenden Simplizia treten, auch mit Zustands-Simplizia (*herumsitzen*, *herumstehen*), was nach Bopst (1989: 130) ein Hinweis auf den uneigentlichen Gebrauch von *herum-* und seine starke modale Färbung ist.

Das Wortbildungselement *herum-* kann auch Verben modifizieren, die erst durch das *herum-* eine lokale Bedeutungskomponente erhalten. Dabei bestimmt die lokale Präpositionalangabe den Ort, an dem sich das Geschehen ereignet, „sie steckt den lokalen Rahmen ab“ (Bopst 1989: 133). Bopst spricht in diesem Zusammenhang von der „intra-lokalen Verwendung“ der *herum*-Verben. Diese Verwendung veranschaulicht folgende Stelle aus dem Roman:

[...] denn das Klavier **prunkt** im Salon **herum**. (KS, 212)

Der Verbzusatz *herum-* markiert die Verben aktionsartig. Das Verbgeschehen wird als durativ-frequentativ, „anhaltend“ und „sich wiederholend“ gekennzeichnet (Bopst 1989: 133). Bopst hebt hervor, *herum-* sei „eines der wenigen Mittel der verbalen Wortbildung (wenn nicht sogar das Einzige!), durch das unmittelbar am Verb die durative oder iterative Aktionsart angezeigt werden könnte“ (Bopst 1989: 133). Bopst (1989: 134) schreibt dem Verbzusatz *herum-* auch die modalen Merkmale der Vagheit und Unbestimmtheit zu.

4.6.2. *Herum*-Verben als Raummetaphern

Die Verben mit der Doppelpartikel *herum-* können aber auch als Realisierungen der Raummetapher verstanden werden. Da die konzeptuellen Metaphern, wie oben dargelegt, in der Erfahrung der Menschheit gründen, ist die meist negative Färbung der *herum*-Verben daraus abzuleiten, dass die um den Menschen herumstehenden Gegenstände die Fortbewegung verhindern oder erschweren und dadurch die Negierung des effektiven zielgerichteten Tuns darstellen. Eine Handlung ist zweck-, sinn- und nutzlos, weil sie einer anderen Handlung, einer sinnvolleren, „im Wege steht“. Diese Grundbedeutung der *herum*-Verben ist an den Verben *herumstehen*, *herumliegen* besonders gut sichtbar, aber auch Verben wie *herumprobieren* bringen das Bild der nicht

zielgerichteten und dadurch wenig effektiven Handlung zum Vorschein. Gegenstände, die herumstehen oder herumliegen, evozieren auch ein Bild der Unordnung, des Chaos, des Unüberschaubaren. Das Chaotische, Unbedachte, wird beispielsweise mit den Verben *herumfuchteln* oder *herumräumen* zum Ausdruck gebracht. Das Chaos kann dabei auch ein emotionales oder ein geistiges sein. Die Unordnung, das Durcheinander, kann zur totalen Verwirrung führen (*herumirren*), dazu, dass man sich „verloren“ fühlt (*herumräteln*). Mit den Verben kann auch ein Mangel an (sichtbarem) Erfolg signalisiert werden (*herumbessern*, *herumbasteln*, *herummurksen*). Weil das Forcieren von Gegenständen, die im Wege stehen, mit Mühe und Anstrengung verbunden ist, bringen auch viele *herum*-Verben diese Bedeutungskomponente mit (*herumtelefonieren*). Auch die Handlungen anderer Personen können als energieraubend interpretiert werden, vor allem wenn sie als allgegenwärtig (anhaltend) wahrgenommen werden. Weil die Gegenstände im Wege ein Störfaktor sind, werden auch die störenden Handlungen übertragen mit der *herum*-Partikel versehen (*herumschreien*, *herumbrüllen*). Die meisten *herum*-Verben markieren einen Energieverlust, eine Energieverschwendung (*herumknutschen*)²⁷, wobei das stets die Sicht des Außenbeobachters ist, dem das Verhalten im Wege steht, den es stört, weil er es als unnötigen Energieverbrauch auffasst (*herumbummeln*, *herumpusseln*).

An den angeführten Beispielen ist zu sehen, dass die konzeptuelle Raummetapher und zugleich Strukturmetapher (HERUMSTEHENDE GEGENSTÄNDE SIND STÖRFAKTOR) die ganzen Erfahrungsbereiche strukturieren lässt und viele Ableitungen hat. Hier bestätigt sich, dass „Wesen wie auch Wirkung der Metapher [...] in ihrem Potenzial [gründen], imaginativ zwischen körperlichen, emotionalen, rationalen Prozessen und sprachlicher Gestaltung zu vermitteln – und bis ins menschliche Handeln hinein produktiv wirksam zu werden“ (Kohl 2007: 170).

4.6.3. Polnische Entsprechungen der deutschen *herum*-Verben

Das Problem der Übersetzung ins Polnische besteht darin, dass das Polnische diese sich in der konzeptuellen Raummetapher widerspiegelnde grundlegende Erfahrung zwar lexikalisiert (*zawalidroga*²⁸, *stanąć komuś w drodze*²⁹),

²⁷ Zugleich sind jedoch viele *herum*-Verben Intensiva. Die Intensivierung der Handlung als Zusatzkomponente der Bedeutung kommt bei den *herum*-Verben häufig vor.

²⁸ Dt.: *Nichtstuer*, wörtlich: **Wegversperrer*.

²⁹ Dt.: *jdm. im Wege stehen*.

jedoch nicht grammatikalisiert hat. Im Gegensatz zum Deutschen besitzt das Polnische kein Wortbildungsmuster, das die gleichen semantischen Bereiche abdecken würde. Die Analyse der entsprechenden *herum*-Verben und ihrer polnischen Entsprechungen ergab eine Vielfalt von Mustern, die Teilbedeutungen des *herum*-Musters realisieren lassen.

Zuerst ist die Präfigierung mit *wy-* zu nennen. Hier gehören Verben wie *wylegiwać się* (*herumliegen*), *wystawać* (*herumstehen*), *wymachiwać* (*herumfuchteln*), *wycałowywać* (*herumküssen*), *wydzwaniać* (*herumtelefonieren*). Weiterhin sind die Präfixe *prze-*: *przeziadywać* (*herumsitzen, herumhocken*); *ob-*: *obcałowywać* (*herumküssen*), *obściskiwac* (*herumknutschen*), *obmacywać* (*herumfummeln*), *roz-*: *roznieść się* (*herumsprechen*) zu nennen.

Bei einer ganzen Reihe der Entsprechungen der deutschen *herum*-Verben gibt es im Polnischen kein Exponent der abwertenden Bedeutung (außer der Prosodie in der gesprochenen Sprache): *Spiel nicht mit dem Messer herum!* *Nie baw się tym nożem! Spionierst du schon wieder herum?* – *Znów (tu) wężysz?*

Steht die Ungezwungenheit der Handlung, das Ziellose, im Vordergrund, so wird auch die expressive Abtönungspartikel *sobie* verwendet: *Wir sind im Park herumspaziert. Spacerowaliśmy sobie po parku.* Ähnlich: *herumfliegen* – *latać (polatać) sobie*, *herumspringen* – *(po)skakać sobie*, *herumbasteln* – *majstrować sobie, grzebać sobie etc.*

Die Zwecklosigkeit der Handlung wird im Polnischen häufig lexikalisch expliziert, insbesondere bei den Bewegungsverben: *Łazi bez celu.* *Er schlendert herum. Błąka się bez celu.* *Er irrt umher.*

Auf die Tatsache, dass eine Handlung oder ein Vorgang nicht zielgerichtet ist (nicht gradlinig verläuft), sondern die ganze Fläche umfasst (was auf das wenig Effektive rückschließen lässt), weist die bei den Lokalangaben oder Lokalergänzungen zu den Verben verwendete Präposition *po*: *Kiedy smaży steki, tłuszcz pryska po całej kuchni.* *Wenn sie Steaks brät, spritzt das Fett in der ganzen Küche herum. Biega po pokoju.* *Er läuft im Zimmer herum.*

In vielen Fällen gibt es lediglich eine lexikalische Metapher als Entsprechung: *herumrätseln* – *gubić się w domysłach*, *sich im Bett herumlümmeln* – *gnić w łóżku*. Die letzte Gruppe bilden negativ gefärbte lexikalische Entsprechungen, die jedoch nicht metaphorisch sind: *sterczeć* (*herumstehen*), *walęsać się* (*sich herumtreiben*), *miętolić* (*herumknüllen*), *pałętać się* (*herumlungern*).

4.6.4. Die Herum-Metapher in der Übersetzung

In Jelineks Roman *Die Klavierspielerin* ist die Titelfigur, die Klavierlehrerin Erika Kohut, eine erwachsene Frau, die trotz ihres Alters immer noch in der Obhut ihrer Mutter bleibt. Sie hat nie richtig lieben gelernt. Ihr psychologi-

sches Profil sowie die Charakteristik der Mutter werden mit Hilfe der *herum*-Verben konstruiert. An ausgewählten Beispielen wird im Folgenden überprüft, inwieweit im ZT das gleiche psychologische Bild der Figur nachgezeichnet werden konnte.

Die Analyse von mehreren Textstellen hat ergeben, dass in der Übersetzung die Semantik der *herum*-Verben nur in ganz seltenen Fällen annähernd wiedergegeben werden konnte. Einen gelungenen Fall illustriert folgender Satz, in dem das Bild des Chaotischen im Polnischen durch die Adverbialbestimmung *gdzie popadnie* evoziert wird:

Kaffeefrech sitzt die Mutter in der Wohnküche und **träufelt** ihre Befehle **herum**. (KS, 107)

Porannokawna matka siedzi w kuchni i **ciurczy** swoje rozkazy **gdzie popadnie**. (PI, 131)

Die Anstrengung, die als Bedeutungskomponente der *herum*-Verben vorkommen kann, wird im Polnischen durch das Wortbildungsmuster mit dem Präfix *na-* wiedergegeben, was gleichfalls als eine gute Lösung zu werten ist:

Hast dich recht **herumärgern** müssen [...]. (KS, 36)

Mocno się dzisiaj **naszarpałaś** [...]. (PI, 41)

Aus der Sicht der Mutter vergeudet Erika als Kind ihre Kräfte, ihre Energie, die sie dem Klavierspielen widmen sollte:

In welchen Räumen **fegt** er allein oder zu zweien **herum**? Erika, dieses Quecksilber, dieses schlüpfrige Ding, **kurvt** vielleicht in diesem Augenblick irgendwo **herum** und betreibt Unsinn. (KS, 9)

W jakich to miejscach **poniewiera się** sama lub nie sama? Erika, to żywe srebro, wymykające się z rąk maleństwo, być może w tej właśnie chwili **kraży** nie wiadomo gdzie i robi jakieś głupstwa. (PI, 8)

Zuviel **Herumflanieren** schadet dem Musikstudieren. Unten, beim Wehr, **spritzeln** junge Männer **herum** [...]. (KS 38)

Zbyt **długie przechadzki** szkodzą studiom muzycznym. Tam, przy jазie, młodzi chłopcy **chłapią wodą** [...]. (PI, 44)

Das Bild wird zwar im Polnischen lexikalisch nachgezeichnet, jedoch ist die Komponente der negativen Wertung des nutzlosen Verbrauchs von Energie im Polnischen viel impliziter.

Das zwanghafte Verhalten Erikas, das durch die Bedeutungskomponente „anhaltend“, „immer wieder“ der *herum*-Verben beschrieben wird, ist in

der Übersetzung weniger deutlich. Aus dem Grunde wäre es vielleicht angebracht, das Verb durch die Adverbialbestimmung *nieustannie, bez przerwy* oder *cały czas* zu ergänzen:

Erika K. bessert den Bach aus, sie **flickt** an ihm **herum**. (KS, 109)

Erika K. poprawia Bacha, **łata różne miejsca**. (PI, 132)

Ihre Füße scharren sinnlos und verlegen, sie **streicht** und **zupft** vage **an sich herum**, der Mann macht die Frau nervös [...]. (KS, 119)

Jej stopy bezsensownie i z zakłopotaniem szurają po podłodze, niepewnie **skubie i poprawia coś na sobie**, mężczyzna budzi w kobiecie nerwowość [...]. (PI,144)

Auch folgende Stelle evoziert verschiedene Bilder in AT und ZT:

Erika schließt Klavierdeckel, **räumt mit Dingen herum**. (KS, 120)

Erika zamyka wieko fortepianu, **sprząta różne rzeczy**. (PI, 145)

Das Polnische evoziert das Bild der geordneten Person. Besser wäre vielleicht zu sagen: *przełtada rzeczy z miejsca na miejsce*.

Das Bild ist in der polnischen Übersetzung meistens positiver als in der deutschen Originalfassung. An folgender Stelle wäre jedoch auch eine abwertende Lösung möglich: *Ważać się bez celu...* Durch die Wahl des Übersetzers kommt der emotionelle Abstand Klemmers zu anderen Spaziergängern, seine herablassende Haltung ihnen gegenüber, weniger deutlich zum Vorschein:

Über andere Nachtschwärmer, die **herumstreunen** [...], fühlt er Überlegenheit [...]. (KS, 257)

Nad nocnymi markami, którzy **przechadzają się** [...] czuje przewagę. (PI, 316)

Das Chaotische, Planlose, Ungezähmte der Lust, aber auch der Wut, lassen die *herum*-Verben ausgezeichnet beschreiben:

Er **küsst** an Erika heftig **herum** [...]. (KS, 218)

Gwałtownie **całuje** Erikę **w różne miejsca** [...]. (PI, 267)

Erika **saugt und nagt** an diesem großen Leib **herum** [...]. (KS, 237)

Erika **ssie i gryzie** to wielkie ciało [...]. PI, 291

[...] **leckt** die Lehrerin an Klemmer **herum** [...]. (KS, 247)

[...] nauczycielka **liże** Klemmera [...]. (PI, 303)

Klemmer, der Schlimme, **bohrt** in der Frau **herum**. (KS, 277)

Klemmer, ten najgorszy, **wwierca się** w kobietę. (PI, 341)

[...] Minderjährige sich wie die Schweine **herumwälzen**. (KS, 260)

[...] nieletnich **przewalających się** po ziemi jak świnie. (PI, 319)

Die Autorin nutzt auch die *herum*-Verben, um den Kontrast zwischen der seelischen Auffassung Erikas und der Sorglosigkeit, Unbekümmertheit der anderen Menschen nachzuzeichnen. Gegen Ende des Romans wird ein Bild des aufblühenden Lebens, des Frühlings hervorgerufen. In diesen Kulissen gehen andere Menschen aus Erikas Sicht unbekümmert:

Leute **gehen** darin **herum**. (KS, 280)

Wśród nich **chodzą** ludzie. (PI, 345)

Die polnische Übersetzung gibt das Bild des Unbekümmertseins nicht wieder. Man könnte ein äquivalentes Bild durch die Hinzufügung von *sobie* hervorrufen (*Wśród nich chodzą sobie ludzie*). Die anderen scheinen kein Ziel zu haben, während Erika zielbewusst fortschreitet:

Ihr warmes Messer in ihrer Tasche umklammert Erika und geht durch Straßen zu Fuß **in Richtung ihres Ziels**. [...]. (KS, 282)

Das Bild des Ungezwungenen in der ganzen Umgebung prallt mit ihrer Entschlossenheit zusammen:

Wasser **sprudelt** selbstsicher geschwätzig **herum**. [...] Erika Kohut entdeckt Walter Klemmer inmitten einer Gruppe von gleichgesinnten Studenten [...], die miteinander laut **herumlachen**. (KS, 284)

In der polnischen Übersetzung ist das Bild wieder abgeschwächt:

Wokół gadatliwie **szemrze** pewna siebie woda. (PI, 349)

Erika Kohut odkrywa Klemmera w grupie złączonych wspólnymi dążeniami studentów [...], którzy rozmawiają, głośno się **śmieją**. (PI, 350)

Das Bild der Ungezwungenheit und der Sorglosigkeit wird nicht im selben Grade profiliert. Als Lösung böte sich hier wiederum der Einsatz von *sobie*: *pryska sobie woda, śmieją się sobie*.

4.6.5. Fazit

In der kognitiven Linguistik wird die Bedeutung mit der Konzeptualisierung gleichgesetzt. Diese Konzeption bezieht sich auf die menschliche Fähigkeit, den Gedanken in Form von unterschiedlichen Sprachbildern

Ausdruck zu geben. Dass die Sprachteilhaber die Wirklichkeit auf viele verschiedene Weisen wahrnehmen können, was in Konsequenz zu vielen Konzeptualisierungen führt, die in unterschiedlichen Sprachbildern erfasst werden, ist die Hauptannahme der kognitiven Linguistik. Der Unterschied zwischen den einzelnen Sprachen besteht darin, welcher Sprachbilder sie sich bedienen. Anhand der analysierten Beispiele wurde gezeigt, dass das Deutsche sich des metaphorischen Sprachbildes des Herumstehenden bedient, um die Wirklichkeit zu strukturieren, sowie die psychischen und kognitiven Prozesse verständlich zu machen. Zugleich konnte bewiesen werden, dass den Wortbildungsmustern konzeptuelle Metaphern zugrunde liegen.

Die Unübersetzbarkeit des die Metapher konstituierenden Bildes und die dadurch zum Teil andere Bedeutung im Polnischen lässt m.E. die oben referierte These von Tabakowska relativieren, dass sich die konzeptuellen Metaphern bei der Übersetzung wegen ihres *Embodiment* (Verkörperung) als die problemlosesten erweisen, da sie der physikalischen, körperlichen Grunderfahrung des Menschen entspringen. Wenn es sich um eine grammatikalisierte konzeptuelle Metapher handelt, können diese Metaphern vergleichbare, wenn nicht größere Schwierigkeiten bereiten, vor allem da, wo sie ein komplexes System bilden, d.h., wenn mit ihnen ein kohärentes Bild gestiftet werden soll.

In dem Kontext ist noch auf den Zusammenhang zwischen dem konzeptuellen System und den Wertvorstellungen einzugehen. Lakoff/Johnson behaupten, dass „die Wertvorstellungen, die existieren und tief in unserer Erfahrung verwurzelt sind, mit dem metaphorischen System konsistent sind“ (1998: 32). Wenn „unsere Wertvorstellungen anscheinend nicht unabhängig [sind], sondern [...] mit den metaphorischen Konzepten, nach denen wir leben, ein kohärentes System bilden“ (ebd.), dann muss die berechtigte Frage gestellt werden, ob die *herum*-Metapher des Deutschen auf die Wertvorstellungen der deutschen Sprachgemeinschaft zurückschließen lässt. Diese Frage kann jedoch im Rahmen dieser Untersuchung nicht beantwortet werden, es kann lediglich darauf hingewiesen werden, dass gerade bei den grammatischen Metaphern die Annahme Lakoffs/Johnsons sich als problematisch herausstellen muss. Denn man müsste fragen, um welche Entwicklungsphase der Sprache es sich handelt, die jetzige oder die historische, als sich die entsprechenden Morpheme herausgebildet haben. Hier ist der Einwand von Henzen (1958/1981: 60), der im etwas anderen Kontext erhoben wurde, *mutatis mutandis* zu bedenken:

Kommt ein Vorstellungsunterschied in Frage, so liegt er für die in einer Sprache bestehenden und verfügbaren Bildungen jedenfalls sprachgenetisch weit genug zurück, um weltbildlich nicht mehr wirksam zu sein. Wenn Weltbild meint die Art und Weise, wie eine Sprachgemeinschaft die Welt sieht, müsste es hier eingeschränkt werden auf eine übriggebliebene atavistische Neigung.

Es sei denn, man nimmt eine gewisse Wertekonstanz an, die durch eine bestimmte Inkulturation gepflegt und tradiert wird.

Weiterhin müsste gefragt werden, ob eine Sprachgemeinschaft tatsächlich mit einer (bestimmten) Wertegemeinschaft gleichzusetzen ist, was zumindest in der heutigen pluralistischen Gesellschaft nicht unbedenklich ist. Andererseits gab es und gibt es nach wie vor in der Kultur und Gesellschaft einen Mainstream, der aufgrund der impliziten oder explizit deklarierten Werte den Anderen langfristig gesehen (Handlungs-)Normen aufoktroyieren und auch den sprachlichen Usus beeinflussen kann, was im Bereich der deutschen Motiva besonders sichtbar ist. In diesem Sinne kann der Wertewandel den Sprachwandel bedingen und der Sprachwandel den Wertewandel anzeigen. Aber auch in anderen Bereichen, was im folgenden Kapitel anhand der Diminutiva gezeigt wird, können Gebrauchsrestriktionen „im Wertesystem des Sprechers und seiner Gemeinschaft“ (Sekulski 2000: 118) liegen.

In Bezug auf die grammatische Metapher ist also die Frage wesentlich, inwiefern ein überliefertes Wortbildungsmuster mit den heutigen Werten noch korreliert und inwiefern es nur noch ein Fossil, ein Relikt alter Wertvorstellungen ist. Sicherlich geben jedoch die neueren Wortbildungsmetaphern Einblick in das sich wandelnde Wertesystem, stellvertretend kann hier die Personifizierung der Tiere, die im Wortbildungsmuster 'Tierbezeichnung + *-kind*' (*Elefantenkind*) in Erscheinung tritt, genannt werden.

Wortbildung und mentale Bilder

Das Anliegen dieses Kapitels ist es, nach den mentalen Bildern im Kontext der Wortbildungs- und Übersetzungsproblematik zu fragen. Fix (2002: 14) verbindet die mentalen Bilder mit Prototypen, die typische Vorstellungen von einer Sache sind und durch entsprechende sprachliche Ausdrücke evokiert werden. Im Folgenden soll überprüft werden, ob auch Wortbildungsmorpheme diese Kraft besitzen, mentale Bilder wachzurufen.

5.1. Vorstellungen als mentale Bilder

Frege postuliert, dass die Vorstellungen im psychologischen Sinne von den Begriffen und Gegenständen zu unterscheiden sind. Er fordert: „es ist das Psychologische vom Logischen das Subjective von dem Objectiven scharf zu trennen“ (Frege 1884: 10, 1997: 93). Man soll nach ihm nicht die inneren Bilder oder Handlungen der einzelnen Seele für die Wortbedeutungen nehmen. Frege bestreitet also das innere Bild, die psychische Vorstellung nicht, sondern setzt sie in Opposition zum Begriff und zur Bedeutung, da die Vorstellung als das innere Bild etwas Subjektives ist, der Begriff und die Bedeutung dagegen logisch-objektivierbar sind.

Andererseits werden Begriffe laufend als Vorstellungen konkretisiert. Ausgezeichnet veranschaulicht es der Cartoon-Dialog zweier kleiner Mädchen, den Aitchison (1997: 65) anführt:

Augusta: Was meinst du, welche Farbe die Marsmenschen haben?

Freundin: Grün.

Augusta: Was für ein Grün? Ich meine, sind sie smaragdgrün oder erbsengrün oder apfelgrün oder flaschengrün oder meergrün oder wie?

Freundin: Also, ich finde, sie haben so ein grünes Grün.

GRÜN als Begriff bezieht sich auf einen Ausschnitt des kontinuierlichen Spektrums und liegt bei der Wellenlänge von 490 bis 560 nm zwischen Blau

und Gelb, das Mädchen versucht sich die grünen Marsmenschen vorzustellen, deswegen braucht sie eine Konkretisierung, die sie durch den Vergleich mit verschiedenen grünen Gegenständen herzustellen versucht, die sie aus Erfahrung kennt. Eine Konkretisierung – die Verbindung mit einer konkreten Vorstellung – ist auch in der Explikation des DUW (2001) feststellbar, wo GRÜN als „Farbe frischen Grases, Laubes“ und nicht etwa in Bezug auf das Spektrum erklärt wird. Die Erläuterung referiert auf grüne, aus der Alltagserfahrung bekannte Gegenstände, die im mitteleuropäischen Raum als prototypisch gelten können. Sie ermöglicht, sich den Wortinhalt des Wortes *grün* vorzustellen (wenn man natürlich nicht farbenblind ist). Wenn sich das Mädchen für das „grüne Grün“ entscheidet, so meint sie auch das Grün, das für sie prototypisch ist, und weil es prototypisch ist, brauchen die Vergleichsexemplare nicht ausdrücklich genannt zu werden.

Wenn die Menschen nach der Bedeutung einzelner Wörter gefragt werden, so antworten sie oft „Für mich bedeutet X...“. Bei den auf Mentales abzielenden, in der Alltagskommunikation verwendeten Wörtern, ist die Für-mich-Bedeutung stärker (subjektiver) als bei den auf Physisches referierenden. Die Für-mich-Bedeutung ist stark in der persönlichen und sozialen Erfahrung eines Menschen begründet, deswegen subjektiv und psychisch. So würden wahrscheinlich die Antworten auf die Frage: „Was bedeutet für Sie Liebe, Friede, Freundschaft, Wohlstand etc.?“ mit vielen individuellen Vorstellungen verknüpft, die auch in verschiedenen Kulturen und Zeiten different sein können, da sie auch mit der kollektiven Erfahrung zusammenhängen, durch die sie generiert werden. Langacker weist zu Recht darauf hin, dass sprachlichen Etiketten im Bereich der „Vorstellungen“ von mentalen Gegenständen besondere Relevanz zukommt, weil diese nicht mit einem konkreten „Bild“ verbunden werden. Vielmehr schaffe sich jeder seine eigenen Bilder:

Sprachliche Etiketten haben eine besondere Bedeutung im Bereich abstrakter Vorstellungen. *Gerechtigkeit, Demokratie, Freiheit, Kommunismus* und *Bildung* sind gebräuchliche Termini, und doch wäre es sehr schwierig, ihre Bedeutung genau zu fixieren. *Gerechtigkeit ruft kein konkretes Bild hervor* wie etwa *Tisch*. Normalerweise können wir darüber Einigkeit erzielen, ob etwas ein Tisch ist oder nicht, aber wann wissen wir genau, was *Gerechtigkeit* ist? Wann wird etwas zu Recht als *abszön* bezeichnet? Hat das Wort *Freiheit* irgendeine greifbare Bedeutung? Wir haben natürlich zumindest eine vage Vorstellung von der Bedeutung dieser Termini, aber ihre genaue Bedeutung entzieht sich der Festlegung und **ist von Person zu Person verschieden**. Diese Begriffe würde es wahrscheinlich gar nicht geben, wenn keine Wörter dafür vorhanden wären, die die Funktion haben, **eine Anzahl von vagen, einigermaßen unzusammenhängenden Vorstellungen zu sammeln und zusammenzuhalten**. Weil solche Wörter abstrakt sind, stehen sie in einem ziemlich losen Verhältnis zur Realität. In gewisser Weise sind sie fast leer. Wenn man nicht vorsichtig ist, können sie zu emotional geladenen Etiketten werden, die nur dazu dienen, je-

manden oder etwas als gut oder schlecht abzustempeln. (Langacker 1976a: 36, Hervorhebungen - JK)¹

Für den alttestamentarischen Juden war der Begriff WOHLSTAND (REICHTUM) mit den Vorstellungen (Bildern) zahlreicher Viehherden und voller Speicher verknüpft². Heutzutage sind die Begriffe REICHTUM und WOHLSTAND aber in der Regel mit der Vorstellung von viel Geld (auf dem Bankkonto) verbunden. Der Begriff REICHTUM, der im DUW (2001) als „großer Besitz, Ansammlung von Vermögenswerten, die Wohlhabenheit u. Macht bedeuten“ umschrieben wird, erfährt also in der alttestamentarischen und der modernen westeuropäischen Kultur eine jeweils andere Auslegung und Konkretisierung. Was in der Definition als Vermögenswerte bezeichnet wird, wird jeweils in der Für-mich-Bedeutung als eine konkrete Vorstellung unterschiedlicher Mengen an Geld, Gold, Autos, Vieh, Wasser etc. realisiert. Das Gleiche betrifft den WOHLSTAND als „Maß an Wohlhabenheit, die jemandem wirtschaftliche Sicherheit gibt; hoher Lebensstandard“. Für den einen wird der Begriff des Sicherheit gebenden Vermögensbesitzes durch das Bild einer 70qm großen Wohnung konkretisiert, für den anderen ist die 70qm große Wohnung eine kleine Wohnung und somit Konkretisierung der ARMUT. Unsere mentalen Bilder als psychische Vorstellungen sind folglich grundsätzlich für die Auslegung der Wirklichkeit, da die Befüllung abstrakter Begriffe mit konkreten Vorstellungsinhalten erfolgt³. Eine Bezeichnung des physischen Gegenstandes ruft leichter ein Vorstellungsbild hervor als die des mentalen. Dies veranlasst Paivio dazu, den Wörtern einen Imaginationswert zuzuweisen, der mit den Behaltensleistungen korreliert (Engelkamp 1985: 307, Paivio 1967, 1969). Er unterscheidet zwischen dem imaginalen und dem verbalen System (Kode) ⁴. Im imaginalen System werden mentale Bilder gespeichert, die die visuelle oder akustische (im weiteren Sinne aber auch sensorische) Vorstellung von physischen Gegenständen und Geräuschen ermöglichen. Mentales bezeichnende Wörter („Abstrakta“) sind

¹ Diese Äußerung bekundet allerdings einen extremen Relativismus, der hier nicht geteilt wird. M.E. lässt sich ein Konsens über den semantischen Kern (die Bedeutung) derartiger Lexeme erzielen, mögen sie auch mit verschiedenen erfahrungsbasierenden Vorstellungen und Bildern konkretisiert werden.

² So betet der Psalmist im Psalm 144, 13: *Unsre Speicher seien gefüllt, / überquellend von vielerlei Vorrat; unsre Herden mögen sich tausendfach mehren, / vieltausendfach auf unsren Fluren.*

³ Dies stellt sich als ein Übersetzungsproblem par excellence dar; s. die Frage der kulturangepassten (domestizierenden) Übersetzung der Bibel mit den Bildern Brot bzw. Reis als Konkretisierung des Konzepts GOTT IST VERSORGER.

⁴ Zur Kritik der Theorie und auch weiteren Theorien der Repräsentanz vgl. Engelkamp (1985).

nach Paivio nur im verbalen System repräsentiert⁵, das die Einheiten sequentiell organisiert. Bei der Verarbeitung „konkreter Wörter“, bei denen auch zunächst ihre verbalen Repräsentationen aktiviert werden, kann es auf der nächsten referentiellen Ebene zu einem Wechselspiel zwischen beiden Systemen kommen, d.h. die verbalen Einheiten aktivieren die ihnen entsprechenden imaginären Einheiten.

Auf die Übersetzungssituation bezogen heißt dies, dass Bezeichnungen und Beschreibungen physischer Gegenstände, die als sinnlich und anschaulich Gegebenes erfahrbar sind, sowie mentaler Gegenstände, die in der entsprechenden Kultur bildliche materielle Darstellungen haben (*Tod*)⁶, entsprechende Vorstellungsbilder bei den AT- und ZT-Rezipienten hervorrufen sollen, andere Sprachelemente dagegen einen geringen Imaginationswert aufweisen. Beim Denken über Abstraktes (z.B. über die Proposition eines Satzes) ist eher ein bildabgelöstes Denken anzunehmen, was mit einer prinzipiellen Übersetzbarkeit der wissenschaftlichen Gedankengänge zusammenhängt, weil dann die lexikalische Füllung oder die syntaktische Form der Äußerung zugunsten ihres Wahrheitswerts unberücksichtigt bleiben.⁷ In diese Richtung geht auch Frege (1966), der bei der wissenschaftlichen Darstellung von der weitgehenden Unabhängigkeit von der ursprungssprachlichen Formulierung ausgeht, weil diese nicht den „Gedanken“ (rein begriffliches, verbales Denken) beeinflusst, um den es ihm in seinen Überlegungen geht, im Falle der Dichtung jedoch, wo es eben auf „Bilder“, „Vorstellungen“ ankommt, eine vollkommene Übersetzung als fast unmöglich ansieht:

Ein Behauptungssatz enthält außer einem Gedanken und der Behauptung oft noch ein Drittes, auf das sich die Behauptung nicht erstreckt. Das soll nicht selten auf das Gefühl, die Stimmung des Hörers wirken oder seine Einbildungskraft anregen. [...]

Je strenger wissenschaftlich eine Darstellung ist, desto weniger wird sich das Volkstum ihres Urhebers bemerkbar machen, desto leichter wird sie sich übersetzen lassen. Dagegen erschweren die Bestandteile der Sprache, auf die ich hier aufmerksam machen möchte, die Übersetzung von Dichtungen sehr, ja machen eine vollkommene Übersetzung fast immer unmöglich; denn gerade in ihnen, auf denen der dichterische Wert zu einem großen Teile beruht, unterscheiden sich die Sprachen am meisten.

⁵ Hier wäre allerdings zu unterscheiden zwischen Wörtern, die Mentales bezeichnen und keine Bilder hervorrufen und Abstrakta wie *Gott*, *Teufel*, *Tod*, die in unserer Kultur mit bestimmten bildlichen Vorstellungen verbunden sind, was natürlich nicht bedeutet, dass diese Vorstellungen bei allen gleichermaßen aktiviert werden.

⁶ Natürlich nur in den Texten, in denen man auf diese bildlichen Darstellungen referiert, z.B. wenn es um die Personifizierung des Todes geht.

⁷ Zu beachten ist auch, worauf Ingarden (1988: 294, Fußnote) aufmerksam macht, dass nicht zu jedem Vorstellungsakt auch ein intentionaler vorgestellter Gegenstand gehört. Nicht selten ist er, so Ingarden, nur gedacht, und die Vorstellung kommt nicht zustande.

Ob ich das Wort „Pferd“ oder „Roß“, der „Gaul“ oder „Mähre“ gebrauche, macht keinen Unterschied im Gedanken. Die behauptende Kraft erstreckt sich nicht auf das, wodurch sich diese Wörter unterscheiden. Was man Stimmung, Duft, Beleuchtung in einer Dichtung nennen kann, was durch Tonfall und Rhythmus gemalt wird, gehört nicht zum Gedanken. (Frege 1966: 36f.)

Ein Phantasiebild, eine Vorstellung zeichnet sich durch Subjektivität und Kulturbedingtheit aus, Vorstellungen differenzieren sich aber durch viele wichtige Eigenschaften von einer Wahrnehmung. So weist Holenstein (1980: 113) auf eine prinzipielle Inflexibilität der Phantasiebilder hin, was kontinuierliche Differenzierung betrifft. Während man bei der Betrachtung eines Wahrnehmungsobjekts auch seinen Hintergrund erforschen kann, erweist sich die Fiktion stets als begrenzt: „Ich fingiere ein Schloß, ein Land oder ganze Galaxien, aber wenn ich berichten soll, wie die Umgebung dieser phantasierten Gegenstände aussieht, stoße ich rasch auf die Grenzen meiner Fiktion“ (113f.). Dies ist ein Indiz dafür, dass die inneren Vorstellungen in der Regel schematischer sind, was zur Schlussfolgerung führt, dass hier u.U. Kontrast, Symmetrie und Gerichtetheit eine wichtigere Rolle spielen als Farbe, Größe und Gestalt (vgl. Holenstein 1980: 117, Pylyshyn 1978). Frege macht drei wichtige Eigenschaften der Vorstellungen fest. Erstens können die Vorstellungen anders als Wahrnehmungen „nicht gesehen oder getastet, weder gerochen, noch geschmeckt, noch gehört werden“ (Frege 1966: 40), d.h. sie gehören zum Bewusstsein und nicht zur intersubjektiv zugänglichen Außenwelt, folglich sind sie nicht etwas Bestehendes, sondern sie „werden gehabt“ (41). Drittens sind sie, im Gegensatz zu den Dingen der Außenwelt, nicht selbständig, sondern bedürfen jeweils eines Trägers. Mit anderen Worten: Ohne das sich etwas vorstellende Subjekt gibt es auch keine Vorstellung, kein mentales Bild. Dies lässt natürlich die Frage stellen, inwieweit Vorstellungen überhaupt vermittelbar sind und anderen zugänglich gemacht werden können. Wenn die Sprache – neben den materiellen Bildern wie Gemälde, Filme etc. – ein Werkzeug ist, mentale Bilder zu evozieren, so muss sie auch – im Umkehrschluss – ermöglichen, das mentale Bild eines Menschen in Worte fassen (umsetzen) zu lassen, um es anderen zu vermitteln. Somit können die Vorstellungen eines Sprechers über die Sprache intersubjektiv verfügbar gemacht werden. Dies bedeutet natürlich nicht, dass der andere dann das gleiche Bild imaginiert, auch wenn beide sich auf eine Szene beziehen, die beide beobachtet haben oder an der beide teilgenommen haben, weil jeder auch bei der Wahrnehmung andere Details merkt und wahrnimmt. Diese Vermittlung ist also höchst schematisch und bildet ausschließlich einen Rahmen, der mit individuellen Vorstellungsinhalten gefüllt werden muss. Was in der Übersetzungsforschung daher ergründet werden kann, ist lediglich, ob der entsprechende Rahmen etwa in Form der lexikali-

schen Entsprechung der AS-Bezeichnung gegeben ist, der mit individuellen, subjektiven Vorstellungsinhalten gefüllt werden kann, ob der Adressat der Mitteilung nicht durch einen irreführenden Rahmen (z.B. falsche lexikalische Entsprechung) zu einer völlig anderen Vorstellung fehlgeleitet wird.

Vorstellungen sind individuell bzw. an Individuen gebunden. Eine weitere Frage ist aber, ob bestimmte Vorstellungen überindividuell aufgrund der in einer Sprache verfestigten, tradierten Bilder sein können – die ein Bewusstsein einer Sprachgemeinschaft prägen, häufig, ohne sonderlich reflektiert zu werden (etwa solche Bilder wie OJCZYŻNA als eine Frau/Mutter⁸, entsprechend symbolisch in der Malerei des 19. Jahrhunderts dargestellt, ähnlich wie ŚMIERĆ als eine Frau und TOD als ein Mann mit Sense etc.).

Es ist leicht nachzuweisen, dass bei den Vorstellungen und mentalen Bildern Prototype und Stereotype eine grundlegende Rolle spielen. In einem von mir mehrmals durchgeführten Experiment zeichneten die polnischen Studierenden, die gebeten wurden zu veranschaulichen, wie sie sich den Inhalt des Satzes „Na stole stoi filiżanka“ vorstellen, immer einen auf vier Beinen stehenden Tisch mit einer viereckigen Platte, obwohl es auch bekanntlich andere, etwa einbeinige runde Tische gibt. Auch *filiżanka* wurde prototypisch in der nachstehend in Abb. 14 abgebildeten Form dargestellt.

Unter Prototypen werden einerseits die besten Exemplare, die besten Repräsentanten einer Kategorie verstanden (vgl. Kleiber 2003: 47), wobei das beste Exemplar bedeutet, dass es von den meisten⁹ Sprechern einer Sprache als ein solches erachtet wird, d.h. interpersonal stabil ist (vgl. Kleiber 2003: 49). Als bestes Exemplar hat der Prototyp „die besten Eigenschaften“, die für die jeweilige Kategorie die typischsten sind. Andererseits versteht man darunter „ein mentales Objekt, ein Schema oder Erkenntnisbild [...], das mit dem Wort assoziiert wird, bezüglich dessen die Kategorisierung erfolgt“ (Kleiber 2003: 59, Übers. – JK). In diesem Sinne ist der Prototyp ein abstrak-

⁸ Auf den engen begrifflichen Zusammenhang zwischen *ojczyzna* (Patria, Vaterland) und Mutter verweist in ihrer Analyse des Begriffs Wierzbicka (1999: 473), der u.a. in der Kollokation „łono ojczyzny“ (Schoß der Patria) festzustellen ist. In ihrer semantischen Explikation des Begriffs OJCZYŻNA unterscheidet sie u.a. die Komponente „das Land hat für mich viel Gutes getan wie eine Mutter, die Gutes ihren Kindern tut“ (1999: 483). Wierzbicka weist darauf hin, dass der Begriff des Vaters (*father-figure*) mit einem besonderen Beziehungstyp in Verbindung zu setzen ist, den man mit dem Erwachsensein korrelieren kann. Die Mutter ist dagegen „vor allem ein Abstammungsort, ein «Leib», aus dem wir am Anfang unseres Lebenswegs hervorgekommen sind und der, man könnte hinzufügen, für archetypische Sicherheit des Schoßes steht. Für Polen verband sich seit beinahe 200 Jahren die Sehnsucht nach dem verlorenen Vaterland symbolisch mit diesem archetypischen Bild.“ (Wierzbicka 1999: 473, Übers. – JK). Vgl. auch *ojczyzna* als „matka żywicielka“ (ernährende Mutter).

⁹ Kleiber (2003: 49) spricht davon, dass das beste Exemplar *allgemein* (*powszechnie*) mit der jeweiligen Kategorie in Verbindung gebracht wird.

tes Gebilde, das aus den für eine Kategorie als wesentlich erachteten Attributen besteht (vgl. Kleiber 2003: 64). Es gibt zwei Möglichkeiten, Prototypen darzustellen, eine Auflistung von Merkmalen des jeweiligen Prototyps oder ein Bild bzw. ein Schema, das den Prototyp repräsentiert. So wird beispielsweise der Prototyp von FILIŻANKA wie folgt dargestellt¹⁰:



Abb. 14

Anders versteht Aitchison Prototypen. Sie fasst sie als Repräsentanten individueller Annahmen, Vermutungen, Konstruktionen oder „mentale Modelle“ auf. Diese Modelle sind nach Aitchison (1997: 87) „Mischungen aus scharfen Beobachtungen, kultureller Gehirnwäsche, bruchstückhaften Erinnerungen und einer Prise Phantasie. Sie verkörpern die Annahmen einer Person über die Welt – einschließlich naiver Vorstellungen teils erlernter, teils erfundener Art darüber, wie sie funktioniert.“ Eine wichtige Rolle bei der Zuordnung in eine Kategorie spielen einerseits das gespeicherte Wissen, andererseits aber die Identifikationskriterien. Ein Problem entsteht dann, wenn sie im Widerstreit liegen. Daher – schlussfolgert Aitchison – „Wie wir Dinge wahrnehmen und identifizieren, lässt sich nicht völlig von dem Wissen trennen, das wir über sie gespeichert haben.“ (1997: 82). Diese zwei Herangehensweisen an den Prototyp legen nahe, dass es zwei Arten von Prototypen geben müsste, einmal überindividuelle und einmal individualisierte Prototypen. An der Stelle soll von der Diskussion abgesehen werden, ob man im zweiten Fall auch wirklich von Prototypen reden sollte, was eher fraglich ist. Wichtiger erscheint mir, darauf einzugehen, dass bei der durch ein Wort evozierten Vorstellung sowohl der überindividuelle Prototyp als der individualisierte aktualisiert werden kann, die sich nicht unbedingt decken (z.B. eckiger vs. runder Tisch). Natürlich sind für die Sprach- und Übersetzungswissenschaft nur die ersten von Bedeutung.

Welche Bedeutung können das gespeicherte Wissen und Identifikationskriterien im Zusammenhang mit Prototypen für das Übersetzen von Wortbildungskonstruktionen haben? Nehmen wir die polnischen Diminutiva, mit denen wir uns in 5.2. befassen werden. Zu dem erlernten Wissen eines Über-

¹⁰ Wierzbicka nimmt eine skeptische Haltung ein, was bildliche Darstellungen von Prototypen betrifft, in Bezug auf *filizanka* argumentiert sie, der Prototyp ließe sich nicht in Form eines Bildes festhalten, weil sich ein Bild auf nur eine Form beschränkt und dem Formenkontinuum nicht gerecht wird, die dem Begriff FILIŻANKA zugeordnet werden können (vgl. Kleiber 2003: 67). Sehr ähnliche Darstellungen von verschiedenen Versuchspersonen sprechen jedoch gegen die Argumente von Wierzbicka, denn trotz verschiedener möglicher Formen wird eine gewählt und gezeichnet, eben die prototypische.

setzers gehören die Kenntnisse darüber, dass das Polnische besonders diminutivfreundlich ist, im Deutschen dagegen dieses Mittel viel seltener eingesetzt wird. Dieses Wissen lässt Diminutiva als etwas typisch Polnisches wahrnehmen, identifizieren und reduzieren, unbeachtet ihrer jeweiligen konstitutiven Funktion, die wegen der ersten Annahme übersehen wird. Es bezieht sich auch auf die Frage der Wahrnehmung und Vorstellung und die Möglichkeit der Beeinflussung der Richtigkeit der Wahrnehmung durch eine (falsche) Vorstellung. Fix stellt die These auf: „Wir nehmen nicht die Dinge an sich wahr, sondern wir gehen mit unseren Vorstellungen, unseren Bildern von den Dingen um“. Diese These in ihrer Absolutheit scheint mir bedenklich zu sein, was die unmittelbare Wahrnehmung der Wirklichkeit anbetrifft. Sie ist aber in Bezug auf die sprachliche Vermittlung durchaus richtig – die Sprache *be-deutet* die Wirklichkeit und die sprachlichen *Bedeutungen* lösen in uns Bilder aus, wobei unter Bildern statische und dynamische Szenen verstanden werden, voll von Emotionen und anderen gespeicherten sensuellen Erfahrungen. Diese Bilder sind teilweise individuell und subjektiv, teilweise aber als Folge einer bestimmten Inkulturation (Erziehung, Bildung etc.) ein Gemeingut einer Kultur- und Sprachgemeinschaft und somit intersubjektiv verfügbar¹¹, weil sie als solche in die sprachlichen *Bedeutungen* z.B. als Stereotypen eingegangen sind (vgl. z.B. andere Frames der Wörter *Weihnachten* und *Boże Narodzenie* und differente Bilder die jeweils durch diese Bezeichnungen ausgelöst werden¹²). Vor diesem Hintergrund ist anzunehmen, dass die durch die sprachlichen Äußerungen hervorgerufenen mentalen Bilder einer Kultur- und Sprachgemeinschaft u.U. anders sein können als die einer anderen, was natürlich nicht bedeuten soll, dass jeder Sprecher dieser Gemeinschaft die gleichen Bilder vor dem geistigen Auge „sieht“, sondern dass es prototypische bei vielen Sprechern ähnliche Vorstellungen geben kann¹³.

Im weiteren Verlauf soll gefragt werden, ob man durch den Einsatz bzw. den Nicht-Einsatz von bestimmten Wortbildungsmitteln andere mentale

¹¹ Z.B. *Pochód pierwszomajowy, procesja na Boże Ciało, śmigus-dyngus, imieniny* etc.

¹² Zu beachten ist hier, dass sich das prototypische *Boże Narodzenie* von dem individuell erfahrenen und als Bild vergegenwärtigten stark unterscheiden kann, was nicht gegen die Möglichkeit des überindividuellen „Bildes“ von *Boże Narodzenie* spricht, das häufig genug in der literarischen Beschreibung, im Film etc. in kanonischer Weise dargestellt wird.

¹³ In einer weiteren Konsequenz müsste die Frage gestellt werden, ob man u.U. vom sprachlichen Weltbild einer Sprach- und Kulturgemeinschaft reden könnte. Wir sehen hier bewusst von der kontroversen Problematik des sprachlichen Weltbildes ab, weil die Diskussion darüber die Rahmen dieser Abhandlung sprengen würde. Mit der Frage beschäftigen sich in ihren zahlreichen Publikationen u.a. die Forscher der LES (Lubliner Ethnolinguistische Schule).

Bilder evozieren kann. Anhand der Übersetzungsanalyse von Texten, die Diminutiva enthalten, und ihren Übersetzungen, wird überprüft, ob die AT-WBK und ihre Übersetzungen vergleichbare Bilder auslösen (können).

5.2. „Dziecinniejesz w uścisku, malejesz w pieszczocie” – Diminutiva als Auslöser mentaler Bilder

Zu den begrifflichen Kategorien, die im Polnischen mit den Wortbildungsmitteln ausgedrückt werden, zählen Grzegorzczkowska/Szymanek (2001: 476f.) u.a. die Kategorie der Quantität, Dimension und Intensität. Eine der Quantitätseigenschaften ist die Größe. Soll das Ausmaß der Objekte bestimmt werden, kann ihre Größe mit der substantivischen Kategorie der Diminutiva bzw. Augmentativa zum Ausdruck gebracht werden¹⁴.

Diminutiva dienen prototypisch dazu, das Konzept einer Größe, die kleiner ist als die angenommene, stereotype, Norm zum Ausdruck zu bringen. Die Kleinheit selbst ist dabei eine relative Größe, „Daß ein Gegenstand, ein materielles Objekt als „klein“ bezeichnet wird, sagt also nicht unbedingt etwas aus über die wirklichen Größenverhältnisse, sondern eher etwas über die Normen und Erwartungen von Größe / Kleinheit, die von der Gemeinschaft an das Objekt, an den Gegenstand gerichtet werden.“ (Sekulski 2000: 114). Neben dem Verweis auf die Größe eines Gegenstandes, können Diminutiva auch verschiedene weitere Funktionen erfüllen: emotive (Hypokoristika), negativ oder positiv wertende, ironische oder expressive Funktion. Zusätzliche Bedeutungskomponenten, die neben die Verkleinerung treten, sind nach Sekulski (2000: 111) u.a.: 1) Anerkennung (*Weinchen* als guter Wein), 2) Verniedlichung (*Äuglein* als hübsches Auge), 3) Verharmlosung (*Schnäpfschen* – Schnaps, der nicht schadet), 4) Tadel (*Bürschchen* als gerissener Bursche), 5) Geringschätzung (*Werklein* als unbedeutendes, gering zu achtendes Werk), 6) Hypokoristische Komponente in der Kindersprache (*Mutti*), Ammensprache (*Breichen*), in Koseworten der Liebenden (*Schätz-*

¹⁴ Bei den Eigenschaften kann nach Grzegorzczkowska/Szymanek die Größe mit der Intensität bzw. Abschwächung der Eigenschaft gleichgesetzt und mit den intensivierenden oder abschwächenden Adjektivsuffixen ausgedrückt werden. Daher spricht man bei Adjektiven gleichfalls von der Diminuirung (vgl. z.B. EJO 1999: 111) oder diminuierenden Abschwächung (Fleischer/Barz 1995: 263). Von der diminuierenden Wortbildungsbedeutung wird auch bei Verben (*pokasztywać / hüsteln*) gesprochen (vgl. Fleischer/Barz 1995: 318, EJO 1999: 111). Im Polnischen lassen sich darüber hinaus, vor allem in Dialekten, auch andere Wortarten diminuieren, z.B.: *dopiero* (erst): *dopierusieńko*, *wszystek* (alles): *wszyscyteńki* (vgl. EJO 1999: 111).

chen). Durch Verkleinerung können somit verschiedene Sub-Konzepte aktualisiert werden wie Zuneigung, Zärtlichkeit, Vertrautheit, Mitleid, Verniedlichung, Banalisierung, Verharmlosung, vgl. Sekulski (2000: 115).

Die Diminutiva haben auch eine kulturelle Konnotation. Die slawischen Sprachen wie Polnisch oder Russisch zeichnen sich durch einen viel häufigeren Gebrauch von Diminutiva als etwa das Deutsche oder Englische aus, was mitunter mit der spontanen Gefühlsbezeugung der slawischen Völker in Verbindung gebracht wird, die in weniger gefühlsbetonten Kulturen, in denen alle Manifestationen sanfter weiblicher Emotionen als Gefühlsduselei leicht verworfen werden, auf Abneigung stoßen könnte (vgl. Wierzbicka 1999: 218f.). Während man im Polnischen seine Gefühle offen bekunden kann, Nagórko spricht in Anlehnung an Wierzbicka von „der hoch bewerteten Maxime der Kordialität in der polnischen Kultur“ (1998: 15), ist das im Deutschen nur selten der Fall: „Die Gefühlshaltung des Sprechers wird im Polnischen meistens explizit gemacht, im Deutschen selten, in bestimmten Fällen ist es sogar unmöglich, da die Gebrauchsnormen hier beträchtlich auseinandergehen“ (Sekulski 2000: 120).

Auch im Rahmen einer Sprachkultur sind Gebrauchsunterschiede festzustellen. In Polen werden Diminutiva häufiger im Süden und im Osten des Landes gebraucht, im Westen (Großpolen) dagegen viel seltener. Ähnlich sieht es im deutschsprachigen Raum aus: je weiter südwärts, desto diminutivfreundlicher das Klima.

Im Polnischen gibt es eine ganze Palette von Suffixen, mit denen Diminutiva abgeleitet werden können, mit den Grundsuffixen *-ka*, *-i(y)k*, *-ek*, *-ko*, und den sog. zusammengesetzten Suffixen wie *-yczka*, *-iszek*, *-eczko*, *-uszka*, *-aszek*, *-yszek* etc.

Im Deutschen werden die Diminutiva und Hypokoristika vor allem mithilfe des universellen Suffixes *-chen* abgeleitet. Das Suffix kann sowohl das positive emotionale Verhältnis zu einer Größe ausdrücken, als auch die negative Konnotation zum Ausdruck bringen, dass etwas als unwichtig, belanglos betrachtet wird. Neben dem Suffix *-chen* steht auch das Suffix *-lein* zur Verfügung, sowie einige weitere allerdings nur regional verwendete wie etwa das schwäbische *-le* und das schweizerische *-li*. Grundsätzlich jedoch verfügt das gegenwärtige Deutsch im Falle der Diminutiva über weitaus geringere morphologische Mittel als das Polnische.

Sekulski (2000: 110) bemerkt zu Recht, dass nicht die Wortbildungsbedeutung, sondern die Struktur der WBK als primäres Kriterium der Zuordnung zu den Diminutiva gilt. Daher werden Bildungen mit Konfix als erster Konstituente (*Miniportion*), Komposita mit adjektivischem Erstglied in Grund- (*Kleinstadt*) oder Superlativform (*Kleinstwagen*), bzw. rein substanti-

vische Komposita wie *Taschenkalender*, *Zwergpudel*, *Kinderportion* „nicht als Diminutiva i.e.S.“ betrachtet, sondern „unter den entsprechenden Wortbildungsarten als Konstruktionen mit diminuierender Bedeutung geführt“, als „synonymische Parallelkonstruktionen“ oder „in Opposition zu den eigentlichen Diminutiva“ (ebd.), vgl. auch Klimaszewska (1983: 44). Neben den Diminutiva i.e.S. unterscheidet man Diminutiva i.w.S. mit Konfixen als Erstglied und mit adjektivischem oder substantivischem Erstglied sowie analytische Diminutiva (*kleines Haus*) und synonyme Formen.

Während man im Polnischen bevorzugt synthetische Diminutiva i.e.S. gebraucht, werden im Deutschen an ihrer Stelle häufig analytische Diminutiva verwendet oder man verzichtet ganz auf die Diminutivierung (vgl. Koecke 1994, Klimaszewska 1983). Ein wichtiger Aspekt ist dabei **die Neutralität** der analytischen Diminutiva. Während die Diminutiva i.e.S. viele konnotative Komponenten aufweisen, tritt der konnotative Aspekt in Komposita mit diminuierender Komponente sowie in den analytischen Diminutiva zurück, „sie wirken eher betont neutral“ (Sekulski 2000: 116). Diminutivierung kann nach Sekulski als „eine Art Sprecherintention verstanden werden“ (2000: 118). Sie stellt die These auf, „Restriktionen in bezug auf Bildung und Verwendung von Diminutiva liegen [...] nicht vordergründig in Sachgebieten oder in sprachlichen Strukturen (möglich sind dann auch Formen wie *Präsidentchen*, *Urwäldchen* – sowohl hyperkoristisch (sic!) als auch pejorativ!), sondern **im Wertesystem des Sprechers und seiner Gemeinschaft.**“ (2000: 118, Hervorhebung – JK). Daher liegen die Gründe für die unterschiedliche Verwendung nach Sekulski „im ethno-kulturellen Hintergrund, in den dominierenden soziokulturellen Verhaltensweisen der jeweiligen Sprachgemeinschaft“ (2000: 119).

Koecke stellt die These auf, Diminutiva würden für das Polnische in „bestimmter Weise signifikantes Instrument“ (1994: 299) des Denkens darstellen. Sie

[...] evozieren das der polnischen Sprache eigene Kolorit, sie suggerieren ein bestimmtes, letztlich unübersetzbares Assoziationsmilieu, in dem sich der polnische Sprecher/Leser selbstverständlich bewegt und das er auch vom Text erwartet. Zwar handelt es sich hier nicht um ein Gebot, im Range etwa eines grammatikalischen, sondern um Usancen, die wohl freier gehandhabt werden können, aber keineswegs ständig mißachtet werden. Darüberhinaus ist es aber die Form als Träger dieser Inhalte, die bei aller gültigen Orientierung an pragmatisch-stilistischen Aspekten nicht in Vergessenheit geraten sollte. Sie ist nicht einfach „variable Hülle unserer Gedanken“, vielmehr „repräsentiert und fixiert [sie] Gehalte, **Formen des Denkens**, die in den Texten, einmal mehr und einmal weniger, Spuren oder Konturen markieren“ [NEUBERT 1988: 51]. So ist die Suffixableitung im Polnischen eine solch zentrale Wortbildungskategorie, daß sie dem Text einen unverwechselbaren Charakter verleiht, auf dessen Vermittlung in einer sinn-, d.h. nicht formgemäßen Übersetzung notwendig verzichtet werden muß. (Koecke 1994: 299, Hervorhebung – JK)

Die Verwendung der Diminutive würde darüber hinaus „auf einer bestimmten Mentalität der Zulassung von dem als „Programm Angelegten““ (ebd.) beruhen.

Für das Deutsche stellt dagegen Sekulski (2000: 120) Folgendes fest: „In Mehrheit der Situationen wird eine neutrale Ebene bevorzugt. [...]. In vielen Kommunikationssituationen besteht eine gewisse Scheu vor stark emotional markierten Wörtern“, die Deutschen würde „ein gewisser Hang zur Sachlichkeit“ kennzeichnen. Zu viele Diminutiva würden ihrer Meinung nach als „künstlich und übertrieben“ sowie „als kindisch oder trivialisierend empfunden“ (ebd.). Während im Polnischen die Diminutiva dazu dienen, „die entgegenkommend-höfliche Haltung des Sprechers zu zeigen“ (121) würde das im Deutschen „servil klingen“ (ebd.). Die Verwendung oder nicht Verwendung der Diminutiva kann folglich die Beziehungsebene beeinflussen. Nagórko stellt in einem anderen Kontext fest, in Polen schätze „man das Menschliche, das Persönliche, in Deutschland ist Professionalität angesagt“ (1998: 17). Die Professionalität ist ein Wert, der mit der Sachlichkeit und Distanz zusammenhängt, das Menschliche und das Persönliche verlangen danach, Distanz abzubauen, Vertrautheit zu schaffen, und Diminutiva sind Teil einer vertrauten Sprache, einer Privatsprache (Familiensprache). Während man in der deutschen Kultur die Privatsphäre und den beruflichen (offiziellen) Bereich streng trennt, versucht man in der polnischen Kultur auch die beruflichen Beziehungen zu „privatisieren“, die Distanz wird u.a. durch die Verwendung der Diminutiva bei den Vornamen (*Pani Basiu! Panie Tadku!*) abgebaut, während man in vergleichbarer Situation im Deutschen eine viel distanziertere Anredeform wählt und zwar den Nachnamen (*Herr Meier! Frau Meinecke!*). Folglich können auch im unterschiedlichen Umgang mit der Privatheit bzw. Offizialität Gründe für unterschiedlich starken Diminutivgebrauch gesehen werden, zumal *offiziell* auch als „unpersönlich, kühl“ (DUW 2001) gedeutet wird und Diminutiva mit Wärme und Herzlichkeit assoziiert werden.

Sekulski verbindet die Frequenzunterschiede auch mit der Kulturgeneese, und mit der polnischen (Adels-)Kultur, in der „das Ideal eher das Kleine, Zierliche, im Gegensatz zum eher Monumentalen im Deutschen“ (ebd.) wäre. Schließlich sieht sie im Vermeiden von Diminutiva i.e.S. im Deutschen und in der hohen Frequentierung im Polnischen ein Argument für die These „von der eher als antiegalitär zu bezeichnenden und individualistischen polnischen Kultur“ (2000: 122).

Die hier festgestellten Unterschiede lassen die These aufstellen, dass die verschiedenen Kulturwerte, die die Wahl bestimmter Sprachmittel in fördernder oder blockierender Weise beeinflussen, auch eine bestimmte Welt-sicht, ein Weltbild, zur Folge haben. In letzter Konsequenz würde das be-

deuten, dass die durch die (Sprach-)Kultur vermittelte Welt eines Polen eine „verkleinerte Welt“ sei. Dieser „Verkleinerungszwang“ wird in der polnischen Kultur auch (selbst-)kritisch reflektiert. Hier seien nur stellvertretend zwei Beispiele genannt. So schreibt Manuela Gretkowska in *Polka* in einem etwas allgemeineren Kontext, die Polen könnten wie kein anderer etwas aufblasen, aufbauschen und wirklich kleinmachen („Wiadomo: Polacy jak nikt potrafią nadmuchać i naprawdę pomniejszyć.“ Pol, 81¹⁵). Ein Werk, in dem das Problem der „verkleinerten Welt“ auf eine besondere Weise thematisiert wurde, ist aber in erster Linie *Ferdydurke* von Witold Gombrowicz, ein Roman, in dessen Genese mit Sicherheit „die sonderbare Qual der Kleinheit, der Verkleinerung“ (F, 222)¹⁶ liegt. Gombrowicz, der den Infantilismus der Kultur aufspürt und verspottet, schont auch die Sprache als eigentümliches Vehikel der verkindlichten und verkindischenden Denkart nicht, die Unreife konserviert und pflegt. Die Diminutiva werden im Roman als eines der stilistischen Hauptmittel programmatisch gebraucht, um die Sicht der karikaturistisch verkleinerten Welt zu vermitteln. In Anknüpfung an Worte Wierzbickas, dass „verschiedene pragmatische Normen unterschiedliche Wertehierarchien widerspiegeln, die für verschiedene Kulturen charakteristisch sind“ (1999: 224, Übers. – JK), könnte man das Fazit ziehen, die Botschaft des Werkes sei die Überzeugung, dass die außergewöhnlich hohe Frequenz der Diminutiva im Polnischen eine Manifestation dessen ist, dass die polnische Kultur die Unreife als Wert kultiviere und dass in den interpersonalen Beziehungen andere häufig wie Kinder behandelt würden¹⁷.

Hier zeichnet sich eine Spannung zwischen der positiven Seite der „verkleinernden Weltsicht“ ab, die Ausdruck einer positiv verstandenen Emotionalität ist, und dem negativen Aspekt der Unreife, des zu starken Involviertseins, des nicht richtigen Einschätzenkönnens (Gretkowska), wozu man der Sachlichkeit und der „kühlen“ Vernunft bedürfte.

Die festgestellten Unterschiede lassen natürlich fragen, ob das mentale Bild der „verkleinerten Welt“ übersetzbar ist, ob man diese Art der Weltinterpretation, der Weltsicht, vermitteln kann, oder ob wegen der Andersar-

¹⁵ Diese Stelle wurde ins Deutsche nicht adäquat übersetzt, wodurch die Stelle nur auf den engen Kontext zu beziehen ist und das Allgemeingültige der kritischen Anmerkung verloren geht. In der Übersetzung von Schutz heißt der Satz: „Klar, die Polen können wie keine andere Nation etwas entweder auf ein Podest stellen oder es wahrhaftig zugrunde richten.“ (Pol, 75)

¹⁶ „przedziwna męka drobnostkowości, zdrobnienia“ (F, 179)

¹⁷ In diesem Kontext ist an die semantische Explikation der Diminutiva und Hypokoristika, die Wierzbicka liefert, zu erinnern, die den Zusammenhang zwischen dem Diminutivum und einer bestimmten Haltung dem anderen gegenüber stützt. Ein Diminutivum vermittelt nach Wierzbicka (1999: 75) die Information „Ich fühle etwas Gutes zu dir, etwas, was Menschen den Kindern gegenüber empfinden.“

tigkeit der Sprachen die evozierten Bilder notgedrungen unterschiedlich sein müssen.

Diese Frage ist durchaus bedeutend für die Praxis des Übersetzens. Eine allzu schnelle Annahme, dass das Deutsche die Diminutiva nicht so leicht wie das Polnische verträgt und daher die polnischen Diminutiva in der Übersetzung womöglich reduziert werden sollen, kann zur Nichterkennung der Funktion und Inkorrektheiten in den Übersetzungen führen. Einerseits kann eine unreflektierte Übertragung der polnischen Diminutiva ins Deutsche eine – wie Koecke zu Recht bemerkt – „künstliche Überinterpretation, einen ungewollten Verfremdungseffekt“ (1994: 299) herbeiführen, andererseits kann jedoch der Verzicht auf Diminutiva nicht nur zum Verlust des spezifischen Kolorits beitragen, sondern auch wesentliche Unterschiede auf der Verbildlichungsebene zur Folge haben. Ich werde diese These im Weiteren mit einigen Beispielen illustrieren.¹⁸

1. Szymborskas *Konszachty z umarłymi* (*Heimlichkeiten mit den Toten*)

Das Gedicht von Szymborska wurde als Quasi-Interview konstruiert. Im Kontext des Werkes, das von den Toten, den Ermordeten handelt, schockieren die Diminutiva *ptaszki, kwiatki, motylki* den Leser geradezu. Sie sind eine Hyperbel, die ein „falsches Bewusstsein“, „betäubtes Gewissen“ aufdeckt, das Gespräch über Lappalien, welches das Wesentliche ausspart, unterstreicht noch stärker den Skandal des Bösen, und zugleich entblößt die menschliche Tendenz zum Bagatellisieren, Banalisieren, Trivialisieren und Infantilisieren. Die Diminutiva werden also im Gedicht in der ironischen, demaskierenden Funktion gebraucht. In diesem Sinne dienen die hier gebrauchten Diminutiva auch der Dehabitualisierung (vgl. 3.2.12., sowie Puzynina 1997).

W jakich okolicznościach śnią ci się umarli? [...]	Bei welcher Gelegenheit träumen dir Tote? [...]
Co mają w rękach – opisz te przedmioty.	Was halten sie in der Hand – beschreib die Dinge.
Zbutwiałe? Zardzewiałe? Zwęglone? Spróchniałe?	Verrottet? Verrostet? Vermodert? Verkohlt?
Co mają w oczach – groźbę? Prośbę? Jaką?	Was steht in den Augen – Drohung? Bitte? Welche?
Czy tylko o pogodzie z sobą rozmawiacie? O ptaszkach? Kwiatkach? Motylkach? [...]	Redet ihr nur übers Wetter? Vögel? Blumen? Schmetterlinge? [...]

¹⁸ Als Vorlage für den Teil des Kapitels diente Kubaszczyk (2010), der ursprünglich auf Polnisch veröffentlichte Text wurde hier jedoch weitgehend erweitert.

Im Zieltext wird der Kontrast abgeschwächt infolge des Verzichts auf die Diminutiva, wodurch die Verbildlichungsebene beeinflusst wird und der Effekt der Ironie nicht mehr so stark ausgeprägt ist. Der Gebrauch der Diminutiva wäre jedoch durchaus möglich, es gibt keine Hindernisse, weder morphologischer (*Vöglein, Blümlein, Schmetterlinglein*) noch pragmatischer Natur. Ganz im Gegenteil, auch in der Zielkultur können Diminutiva zur Kreation einer (falschen) Idyllität dienen, woran ironisch folgender Text anknüpft:

Sähe diese Besserwelt nicht vielmehr aus wie ein Titelbild vom «Wachturm» oder dem «Erwachtet!», wo **Rehlein, Menschlein, Leopärdlein und Schmetterlinglein** (aber niemals **Spinnelein, Schlängelein oder Kakerläkelein** – warum eigentlich nicht, o Zeugen Jehovas? (www.espace.ch/artikel_217225.html, abgerufen am 24.02.2008)

Es ist anzunehmen, dass der Übersetzer die pragmatische Funktion, die mittels Diminutivbildungen erreichten Überzeichnung, nicht erkannt hat, was zur Neutralisierung in der Übersetzung geführt hat. Dadurch verliert auch das Zerrbild des Ausgangstextes im ZT an Aussagekraft.

2. Harasymowicz' *W marcu nad ranem* (An einem Morgen im März)

Im nächsten Beispiel, das ich anführen möchte, nutzt der Autor Diminutiva, um ein äußerst subtiles, zartes Bild zu kreieren, das wie mit einer leichten Pinselberührung gemalt ist. Und wiederum verwandelt sich das fein gezeichnete, ziselierte Bild im ZT, wo nur ein Diminutivum beibehalten wurde, wodurch das Filigrane, Fragile verschwindet. Unklar sind auch die Metaphern: der Obstgarten wird mit Garten ersetzt, daher assoziiert der Zieltextleser die Gabel nicht mehr mit den verbogenen Obstbäumen, sondern fragt sich selbst, was denn „die dünne schwarze Gabel des Gartens“ (Rückübersetzung: „Cienkie czarne widły ogrodu“) sein könnte. Abgeschwächt wird auch die spezifische Stimmung, die in diesem Abschnitt erzeugt wird:

Najlepiej jest zbudzić się w marcu nad ranem,
kiedy **cieniutkie** czarne **widelki sadu** przez wiatr wygięte
kiedy w niedalekim **lasku śnieżyczki** w najbielszych szatach
czekają na wschód słońca – by na tle czerwieni zmartwychwstać jak święte.

Am besten ist es aufzuwachen an einem Morgen im März,
wenn die **dünne** schwarze **Gabel des Gartens** von Winden verbogen,
wenn im nahen **Wäldchen** die **Schneeflocken** in weißesten Gewändern
den Sonnenaufgang erwarten, um auf dem Grund seiner Röte wie Heilige aufzuerstehen.

In diesem Gedicht musste der Übersetzer, wie es scheint, tatsächlich einen Kompromiss eingehen, um die verfremdende Übertreibung zu vermeiden, es war jedoch durchaus möglich, einige äquivalente Verbildlichungsformen zu bewahren. So hätte er statt des Adjektivs *dünn* (*cienki*) die für die ZS charakteristische Gradationsform, d.h. das zusammengesetzte Adjektiv *hauchdünn*, verwenden können, wodurch der Verzicht auf die Diminuiierung des Substantivs *Gabel* im ZT-Vorstellungskontext weniger spürbar wäre¹⁹.

3. Baczyńskis Elegia o ... (chłopcu polskim) – Elegie von ... [einem polnischen Jungen]

Eine andere Funktion haben die Diminutivformen in Baczyńskis Gedicht zu erfüllen. Die Formen *synek*, *syneczek* sind typische Hypokoristika, die Diminutivsuffixe sind hier Träger positiver Emotion, mit ihnen wird im Gedicht das Bild der mütterlichen bzw. elterlichen Zärtlichkeit kreiert, die dem Sohn gilt, der in den Augen der Eltern noch ein unschuldiges Kind ist, möge er auch noch so erwachsen sein... Aus dem ZT-Bild verschwindet jede Vorstellung des Kindlichen, verschwindet auch alle Zärtlichkeit, der Übersetzer hat durch den Verzicht auf Hypokoristika nicht nur die emotionale Ladung des Gedichtes, sondern auch das von ihm evozierte Bild verändert. Wir sehen nicht mehr ein Kind, das brutal in das Erwachsensein hineingestoßen wurde, wir hören nicht das mütterliche Weinen, als ob sie sich über die Wiege beugte (das Gedicht kann als eine Anknüpfung an ein Wiegenlied gedeutet werden, das kreierte Bild ist jedoch ein Pieta-Bild, daher könnte man zugleich vom Beweinen sprechen). Der Verzicht auf Hypokoristika führt zur Intellektualisierung des Bildes:

Oddzielili cię, **syneczku**, od snów, co jak
motyl drżą,
haftowali ci, **syneczku**, smutne oczy
rudą krwią,
malowali krajobrazy w żółte ściegi po-
zóg,
wyszywali wisielcami drzew płynące
morze.
[...]

Sie trennten dich von Träumen, **Sohn**, die wie
ein Falter zittern,
Sie malten eine Landschaft dir aus Bränden
und Gewittern,
Sie strickten feuchte Augen dir, **mein Sohn**,
die rot verbluten,
Und mit Gehängten säumten sie den Fluß der
grünen Fluten.
[...]

Die Frage, die hier wieder gestellt werden muss, lautet: War die Neutralisierung und Intellektualisierung notwendig? Beispiele deutschsprachiger

¹⁹ Die Entsprechung polnischer Suffixbildungen, in denen das Suffix steigernde Wirkung hat, können im Deutschen graduierende Determinativkomposita sein, vgl.: *szybcieńczyki* – blitzschnell, *zdrowiusieńczyki* – kerngesund.

Lyrik, in denen in ähnlicher Funktion Hypokoristika verwendet werden, wie etwa das *Wiegenlied* Hoffmanns von Fallersleben (1841), beweisen, dass die Wahl nicht systembedingt war, sondern dass der Übersetzer die Funktion der Diminutivformen nicht erkannt hat:

<p>So schlaf in Ruh', mein Söhnlein du! Dein Vaters sprach ein freies Wort, da führten ihn die Schergen fort in einen Kerker weit von hier, weit weit weg von mir, weit weg von Dir.</p>	<p>So schlaf in Ruh', mein Söhnlein du! Dein Vater ist ein Biedermann - heil jedem, wer so denken kann! Heil dir, wenn du dereinst auch bist, was dein gefangener Vater ist!</p>
--	--

Auch der Text des Weihnachtsliedes zeigt, dass auch die deutsche Kultur, die als viel distanzierter und kühler als die polnische angesehen wird, eine ganze Menge von Hypokoristika ertragen kann, die die intime Sprache der Mutter und des Vaters prägen, die sich an ihr Kind wenden:

<p>Schlaf, mein Kindlein! schlaf, mein Söhnlein! Singt die Mutter Jungfrau rein. Schlaf, mein Herzlein! schweig, mein Schätzlein! Singt der Vater eben fein.</p>	<p>Singet und klinget, ihr Kindlein klein, Dem süßen, süßen Jesulein! Singet und klinget, ihr Engelein rein, Mit tausend, tausend Herzelein!²⁰</p>
---	--

„Dzieciniejesz w uścisku, malejesz w pieszczocie“ (Du verkindlichst in der Umarmung, du wirst kleiner in der Liebkosung) hat Leśmian einmal geschrieben (**** Ty pierwszej mgły dosięgasz...*), und Wierzbicka bemerkt: „Ein reiches Diminutivsystem scheint eine Schlüsselrolle in den Kulturen zu spielen, in denen man annimmt, dass die Gefühle schlechthin, und insbesondere herzliche Anhänglichkeit, offen gezeigt werden können“ (1999: 217, Übers. – JK).

Die Frage, die in dem Kontext vielleicht zu stellen wäre, lautet: hat der Übersetzer die durch Diminutiva zum Ausdruck gebrachte Gefühlsbetontheit, Empfindsamkeit unter den Realien der Zielkultur für etwas allzu Intimes, Peinliches, Beschämendes erachtet? Oder hat er vielleicht einfach die „weibliche“ Zärtlichkeit mit „männlicher“ Zärtlichkeit übertragen, die sich meist durch eine etwas schroffe Sprechweise kennzeichnet? *Mój synu* wird eher der Vater sagen, *synku*, *syneczku* dagegen eher die Mutter²¹. Das würde

²⁰ Das Weihnachtslied ist ursprünglich eine Übersetzung des lateinischen Liedes »Dormi, fili, dormi, mater cantat unigenito« und findet sich zuerst im *Cölner Psalter* von 1638, die Melodie im *Straßburger Gesangbuch* 1697.

²¹ Das lyrische Ich wird in den Interpretationen des Gedichts durchgehend als Mutter gedeutet, vgl. „Konstrukcję podmiotu lirycznego łatwo wyodrębnić już na podstawie pierwszych wersów utworu „Oddzielili cię, syneczku...“. Słyszemy wyraźną, lecz cichą skargę kobiety –

allerdings bedeuten, dass hier das implizierte lyrische Ich nicht mehr dasselbe wäre, die mütterliche Perspektive würde durch die väterliche ersetzt... Das Gedicht würde folglich auf der Vorstellungsebene umgestaltet.

Um das zu überprüfen, wurde eine Rezeptionsuntersuchung durchgeführt. Den deutschen Studenten im Seminar Literatur – Kultur – Fremde in Bayreuth wurden zwei deutsche Fassungen des Gedichts vorgelegt. Die beiden Fassungen unterschieden sich nur durch die Verwendung oder Nichtverwendung der Diminutivformen²². Die Studenten sollten bestimmen, ob das lyrische Ich ein Mann oder eine Frau ist bzw. ob es sich nicht bestimmen lässt, und sie sollten ihre Meinung begründen. Hier ein paar ausgewählte exemplarische Antworten:

Ich denke das lyrische Ich in dem Gedicht (Elegie v. ... [einem polnischen Jungen]) ist eine Frau. Ich würde dies an dem Wort Söhnlein festmachen, weil ich glaube, dass kein Vater sein Sohn Söhnlein nennen würde.

Nr. 1 Es lässt sich nicht sagen, da der Verweis auf einen Sohn sowohl von einem Mann (Vater) auch als von einer Frau (Mutter) stammen könnte. Ebenfalls ist eine mögliche Variante, dass das lyrische Ich das Land Polen allgemein sein könnte – der Junge ist ein Sohn des (Vater-)landes. Nr.2 Auch hier lässt es sich nicht genau sagen, da konkrete Verweise fehlen. Jedoch ist das Wort Sohn jeweils mit „Söhnlein“ ersetzt, was ein Indiz dafür sein könnte, dass die Mutter das lyrische Ich darstellen könnte, da die Form der „verniedlichten“ Sprache oft von Müttern für ihre Kinder angewandt wird.

1. Ich denke es spricht eine Frau. Das Gedicht erweckt den Eindruck einer Mutter, die um ihren in Krieg gefallenen Sohn trauert. 2. Dies Mal ist es meiner Meinung nach wesentlich eindeutiger, dass eine Mutter/Frau zu ihrem Sohn spricht. Den Ausdruck „Söhnlein“ würden Männer wahrscheinlich eher nicht verwenden, eine trauernde Mutter viel eher. Also im Nachhinein könnte das lyrische Ich aus Gedicht I auch ein Mann sein.

matki.“ (dt.: Die Konstruktion des lyrischen Ichs kann man bereits aufgrund der ersten Zeilen des Gedichts leicht aussondern „Sie trennten dich von Träumen, mein Söhnchen“. Wir hören deutliches, wenn auch leises Klagen einer Frau – der Mutter) (http://www.sciaga.pl/tekst/56897-57-analiza_i_interpretacja_wiersza_krzysztofa_kamila_baczynskiego). „Jest to liryczna wypowiedź matki do syna [...]. Słowa swoje wypowiada bardzo czule (syneczku), lamentując nad losem dziecka.“ (dt.: Es ist eine lyrische Aussage einer Mutter zu ihrem Sohn [...]. Ihre Worte spricht sie sehr zärtlich aus (syneczku – Söhnlein), jammernnd über das Schicksal ihres Kindes) (<http://baczynski.klp.pl/a-5924.html>). „Podmiotem lirycznym w wierszu jest matka przemawiająca do swojego nieżyjącego dziecka. Jej sposób wypowiedzi jest bardzo czuły, tkliwy.“ (dt.: Das lyrische Ich im Gedicht ist eine Mutter, die zu ihrem toten Kind spricht. Die Sprechweise ist sehr liebevoll und zärtlich), (http://www.polskina5.pl/elegia_o_chlopcu_polskim_baczynski). (Alle Übers. – JK). Es ist beachtenswert, dass die Autoren der Interpretationen mit der liebevollen, zärtlichen Sprechweise, die durch den Gebrauch der Diminutiva angezeigt wird, ihr Urteil begründen. (Alle Zitate abgerufen am 28.08.2010)

²² Die 1. Fassung war die Übersetzung von Dedecius ohne Diminutiva, die 2. Fassung enthielt diminuierte Formen.

1. Fassung. Ich vermute, dass das lyrische Ich männlich ist, da erstens von einem Sohn die Rede ist und zweitens der Schreiber den Krieg aus erster Erfahrung kennt. 2. Fassung. Definitiv von einer Frau. Kein Mann wird angesichts seines Schmerzes seinen Sohn verloren haben, ihm noch verniedlichen, immerhin ist er in den Krieg gezogen. Einer Mutter ist dies zuzutrauen, die meint, ihr Sohn müsste so früh sterben, er war noch so jung, sie gibt ihren zärtl. Gefühlen zu ihm Ausdruck, wie es einer Mutter od. Frau entspricht...

1. Meiner Meinung nach lässt sich nicht genau sagen, ob das lyrische Ich ein Mann oder eine Frau ist. Es könnte sich sowohl um den Vater als auch um die Mutter handeln, da nie deutlich gesagt wird, welches Geschlecht das lyrische Ich hat. 2. Obwohl es sich auch bei dieser Fassung des Gedichts nicht genau sagen lässt, welches Geschlecht das lyrische Ich hat, gehe ich doch davon aus, dass es sich hier um die Mutter handelt, da „Söhnelein“ liebevoller und weicher klingt und Väter ihre erwachsenen Söhne, die in den Krieg ziehen nicht so nennen würden.

1. Es lässt sich nicht sagen, es könnte Vater oder Mutter („mein Sohn“) des Soldaten (des polnischen Jungen) sein. Möglich wäre auch eine Art göttliche Perspektive (Gott). 2. Die Bezeichnung „mein Söhnelein“ käme der Vermutung, dass es sich um einen Elternteil handelt näher, weil diese diminutive Form eher einem Elternwortschatz zuzuordnen ist.

Das lyrische Ich in dem Gedicht „Elegie v. ... [einem polnischen Jungen]“ lässt sich meiner Meinung nach nicht näher bestimmen. Das lyrische Ich kann Vater oder Mutter des Sohnes sein. In der zweiten Fassung stellt das lyrische Ich eher eine Frau bzw. die Mutter dar, da sie ihren Sohn als „mein Söhnelein“ bezeichnet. Diese Diminutivform lässt eher auf eine weibliche Sprecherin schließen.

I. Das lyrische Ich lässt sich in diesem Gedicht nicht eindeutig bestimmen. Zwar deutet einiges (fürsorgliche Haltung einer besorgten Mutter) darauf hin, dass es sich um eine Frau handeln könnte, aber explizit wird dies nicht deutlich. II. Aufgrund der verniedlichenden Form „Söhnelein“ neigt man als Leser dazu, das lyrische Ich für eine Frau zu halten. Denn ein Vater würde seinen Sohn wohl eher kaum (normalerweise) als „Söhnelein“ bezeichnen / benennen. Denn dies entspricht eher weniger der „gängigen“ Vorstellung eines V[aters]

Ich denke dass das lyrische Ich in der 1. Fassung eine Frau ist, weil die Wortwahl eher nach einer traurigen Mutter klingt; außerdem sind die Verse sehr bildhaft, was eher auf ein weibliches lyrisches Ich hindeutet. Ein Mann würde wohl eher nicht von „Träumen“ sprechen, „die wie Falter zittern“ oder dem „Herz“, das „da zersprang“. In der 2. Fassung deutet die Änderung von „Sohn“ zu „Söhnelein“ noch eher darauf hin, dass die Mutter, d.h. eine Frau, das lyrische Ich darstellt, da Väter, d.h. Männer sehr selten Verkleinerungsformen benutzen.

Die Antworten zeigen eine bestimmte Tendenz. Während sich die Studenten bei der ersten Fassung nicht entscheiden konnten, ob eine Frau oder ein Mann spricht, tendierten die meisten Befragten bei der 2. Fassung zu der Meinung, dass das lyrische Ich eine Frau (eine Mutter) ist. Ihre Antwort begründeten sie damit, dass Diminutiva eher den Frauen zuzutrauen seien, zu der „gängigen“ Vorstellung des Mannes, des Vaters jedoch nicht passten. Die Ergebnisse der Befragung bekräftigen also m.E. die These, dass es durch die diminutivvermeidende Übertragung des Gedichtes teilweise zur „Maskulinisierung“ des Bildes gekommen ist. Interessanterweise beeinflusst das auch andere Kulturbilder, die durch das Gedicht wachgerufen werden.

So spricht eine(r) der Befragten darüber, dass das lyrische Ich in der 1. Fassung das Vaterland sein könnte, ein(e) andere(r) verweist darauf, dass es sich um Gott handeln könnte. Dabei gehen die Bilder von rezipierenden Polen und rezipierenden Deutschen auseinander. Während das ins Deutsche übertragene Gedicht an Gott denken lässt, evoziert die polnische Grundlage das Bild Muttergottes (Vorstellung der Pieta). Auch beim Vaterland und der polnischen Entsprechung ojczyzna (patria) werden andere Bilder ausgelöst. Ojczyzna wird in der polnischen Malerei symbolisch stets als eine Frau dargestellt, was in Bezug auf das Vaterland nicht behauptet werden kann. Die partielle Maskulinisierung des Gedichtes hat also die Veränderung einer ganzen Bilderreihe zur Folge, wobei es sich um kulturell und sprachlich verfestigte Bilder handelt.

Ist aber die partielle Maskulinisierung des Bildes der einzige Unterschied? Oder vielleicht hat der Übersetzer die in ihrer Genese „katholische“ Kultur des Gefühlsmäßigen (die Kultur der Mutter) in die „protestantische“ Kultur der emotionslosen Rationalität (Kultur des Vaters) übertragen? Hier beziehe ich mich einerseits nach Wierzbicka (1999: 218) auf den Text von Lutz. In Bezug auf die durch den Protestantismus geformte (angelsächsische) Kultur schreibt Lutz, sie identifiziere

[...] Gefühle vor allem mit Irrationalität, Subjektivismus, Chaos und anderen negativen Eigenschaften. [...] Eine der in dieser Kultur am meisten verbreiteten Annahmen über die Gefühle ist die Ansicht, dass sie im Gegensatz zur Vernunft und Rationalität stehen. [...] Emotionen werden grundsätzlich als wertlos angesehen [...] als irrational, körperlich, unbeabsichtigt, Schwäche verratend, voreingenommen, weiblich. (1986: 290-301, Übers. aus dem Polnischen - JK)

Der kurze Text lässt die These aufstellen, dass es ein kulturbedingtes „mentales Bild“ als eine mentale Folie gibt, die alles Gefühlsbetonte negativ interpretieren lässt. Im Gegensatz dazu kann auch angenommen werden, dass es eine – wiederum kulturbedingte – Haltung gibt, die mit einem mentalen Bild korreliert, die das Gefühlvolle gutheißt und stärker das Schwache, Weibliche, Irrationale (Intuitive) in den Vordergrund rückt²³.

²³ Die Absicht zur Abschwächung der Aggressivität in der Redeintention kann den polnischen Höflichkeitsdiminutiva zugrunde liegen. Wenn man Diminutiva gebraucht, ist man in der Regel nicht aggressiv – die Diminutiva gehören ja zur weiblichen Sprache der Beruhigung. Wer also Diminutiva gebraucht, zeigt sich als friedfertig, auch wenn er etwas verlangt, wie z.B. ein Polizist oder ein anderer Beamter: *Proszę wypełnić ten formularzyk!* – Bitte füllen Sie **das Formblatt** aus! *Dowodzik proszę!* – Den **Ausweis** bitte! Wierzbicka (1999: 217) weist darauf hin, dass im Polnischen eine in der Form eines Aufforderungssatzes formulierte Bitte häufig durch die Verwendung der Diminutive gemildert wird, wodurch die Autonomie der beiden Interaktionsteilnehmer gewahrt wird. Durch die Verwendung des Diminutivs wird quasi nahege-

Darauf, dass es eventuell eine Korrelation zwischen der protestantischen und der katholischen Kultur geben kann, die sich auf das „Programm des emotional und sprachlich Zugelassenen“ auswirkt, lässt folgende Beobachtung zur polnischen und deutschen Religiosität schließen. In dem Buch *Deutsche und Polen. Hundert Schlüsselbegriffe*, schreibt Waterkott (1992: 282f.):

Hier deuten sich tiefe Unterschiede im Frömmigkeitsverhalten zwischen Deutschen und Polen an. **Reformation und Protestantismus haben auch die deutschen Katholiken beeinflusst.** Eine sehr persönlich verstandene Gottesbeziehung, eine private Spiritualität, eine rationale Reflexion der Glaubensinhalte und eine starke Konzentration auf das Wort einschließlich der – häufig ökumenischen – Wortgottesdienste haben die deutsche Frömmigkeit stark geprägt. Polnischen Katholiken ist dagegen schon der Begriff Wortgottesdienst weitgehend fremd, und mit einem ökumenischen Wortgottesdienst wissen die meisten nichts anzufangen. **Für sie spielt der emotionale Ausdruck eine viel größere Rolle**, wobei der ganze Mensch, einschließlich seines Körpers und aller Sinne, durch Gesänge, Kniebeugen, Weihrauch, Bilder usw. angesprochen wird. (Fettdruck – JK)

Gegen die These der Protestantisierung spricht allerdings, dass sich die Distribution der Diminutiva im deutschsprachigen Raum mit den katholisch und evangelisch geprägten Gebieten nicht deckt: Im fast rein katholischen Bayern sind Diminutiva selten, im stark verlutherten Schwaben indessen penetrant häufig, ganz zu schweigen von der verzwingliten Schweiz. Als morphologische Erscheinung sind Diminutiva auch älter als die Reformation. Die unterschiedliche Distribution von Diminutiva in Polen hat gleichfalls wenig mit der Religionsangehörigkeit der Bevölkerung gemeinsam. Wenn man also von der „Protestantisierung“ des Bildes sprechen sollte, dann nur in Bezug auf eine relative emotionale Zurückhaltung, die als Element der protestantischen Kultur angesehen wird.

4. Gretkowskas *Polka*: „**Wiadomo: Polacy jak nikt potrafią nadmuchać i naprawdę pomniejszyć.**“

Vergleicht man die Stellen, an denen Diminutiva in den polnischen Ausgangstexten gebraucht werden und die ihnen entsprechenden deutschen ZT, so stellt man fest, dass in der Übersetzung die meisten Diminutivbildungen mit den ZS-Grundformen (Entsprechungen der nichtdiminuierten Wortbildungsbasen) wiedergegeben wurden. Das ist auch im ZT zu Gretkowskas

bracht, dass es sich um einen „kleinen“ Gefallen handelt, der die Autonomie des Gegenübers nicht schmälert.

Bei den deutschen Entsprechungen handelt sich um ein anderes mentales Bild, das ausgelöst wird. Die deutschen Aufforderungssätze der Art sind direkter formuliert, enthalten keine Abschwächung – und können somit für einen Polen anmaßender und aggressiver wirken. Werden sie ohne Abschwächung ins Polnische übersetzt, kann ein falsches Bild des Gesprächspartners hervorgerufen werden – im äußersten Falle das einer unhöflichen, anmaßenden, arroganten Person.

Roman *Polka* der Fall. Im Hinblick auf den in der Überschrift zitierten Satz, der sich wie ein metasprachlicher Kommentar zum Sprachverhalten der polnischen Sprachgemeinschaft der Autorin liest, ist jedoch zu fragen, ob durch die weitgehende Reduktion der Diminutiva (und übrigens auch der Augmentativa, von denen die Schriftstellerin auch häufig Gebrauch macht) nicht eine wesentliche Ebene des Werkes und die kulturelle Verortung verloren geht. Der Verzicht auf Diminutiva hat nicht nur zur Folge, dass die Skala verändert wird wie im folgenden Beispiel, wodurch eine der Verbildlichungsdimensionen verändert wird:

Wieczorem jedziemy na tutejszy **cmentarzyk**. (Pol, 117)

Abends fahren wir zum hiesigen **Friedhof**. (Pol, 107)

Gerade wenn es nur um die Skala geht, stellt das analytische Diminutiv eine der Möglichkeiten des Beibehaltens der entsprechenden Skala dar, die manchmal als „neutrale“ Entsprechung eingesetzt wird:

Ewakuujemy się do **hoteliku** w Pardze. (Pol, 59)

Wir evakuieren uns in **ein kleines Hotel** in Parga. (Pol, 54)

[...] w który dałoby się upchnąć **myślątko**. (Pol, 77)

Statt dessen ließe sich doch noch **ein winziger Gedanke** unterbringen. (Pol, 72)

Zur Wiedergabe der Skala wird auch hie und da die suffixale Diminuierung verwendet:

Dręczy mnie płeć - a tam płeć - **plećka** Malaństwa. (Pol, 93)

Das Geschlecht, oder besser: **Geschlechtchen** des Kindes quält mich. (Pol, 86)

[...] piętnastocentymetrowego **człowieczka** [...]. (Pol, 123)

[...] ein 15 cm langes **Menschlein** [...]. (Pol, 114)

In den meisten Fällen wird jedoch auf die Diminuierung verzichtet. Hier einige Beispiele:

[...] **wstanko, pisanko, spanko** [...].
(Pol, 76)

[...] **aufstehen, schreiben, schlafengehen** [...]. (Pol, 71)

[...] wykreślona **literka** uwiera. (Pol, 77)

[...] jeder gestrichene **Buchstabe** drückt.
(Pol, 72)

Proszę o **muzyczkę**. Najlepiej Mozart [...]. (Pol, 52)

Ich wünsche mir **Musik**. Am liebsten Mozart [...]. (Pol, 47)

[...] do opisywania tego **światka** [...].
(Pol, 44)

[...] um diese **Welt** beschreiben zu können [...]. (Pol, 40)

Die Konsequenz des Verzichts auf ein Diminutivum sind Veränderungen in dem mentalen Bild, das durch die Szene ausgelöst wird. Eine typisch polnische „verkleinerte Welt“ wird nicht mehr als Bild evoziert. Eine weitere Folge kann das Verlorengehen oder Abschwächung der Ironie sein:

A gdyby tak ściągnąć te nie najczystsze **prześcieradełka**, jakimi zasłaniają się poniektórzy moi byli? (Pol, 126)

Was wäre, wenn ich die nicht mehr ganz frischen **Laken** von einigen meiner Ex-Bekanntem wegziehen würde??? (Pol, 116)²⁴

Auch wenn die durch ihre Sprache widergespiegelte und bekräftigte Aussage Gretkowskas, die Polen könnten wie niemand sonst verkleinern, richtig übersetzt wäre (s.o.), so hätte sie für den deutschen Leser der Übersetzung von Paulina Schutz nur heuristischen Wert ohne Bestätigung in der vermittelten (Sprach-)Erfahrung. Somit könnte er sich wohl nicht richtig vorstellen, was der Satz be-deutet.

5. Szyborskas *Chwila w Troi* (Ein Augenblick in Troja)

Der Gebrauch von Hypokoristika zur Profilierung der Perspektive kann auch im Gedicht *Chwila w Troi* beobachtet werden, das wie folgt anfängt:

Małe dziewczynki chude i bez wiary, że piegi znikną z policzków,	Die kleinen Mädchen, mager und ohne Hoffnung, die Sommersprossen auf ihren Wangen loszuwerden,
nie zwracające niczyjej uwagi, chodzące po powiekach świata,	Mädchen, die niemand beachtet, die über die Lider der Welt gehn,
podobne do tatusia albo do ma- musi , szczerze tym przerażone, [...]	dem Vater ähnlich oder der Mutter , was sie offen gesagt entsetzt, [...]
porywane bywają do Troi.	nach Troja entführt. ²⁵

Hypokoristika werden hier eingesetzt, um einer speziellen Beziehung Ausdruck zu verleihen – und zwar der Erwachsenen-Kind-Beziehung, in der

²⁴ Hier ist darüber hinaus auch das „Wegziehen“ von Laken als misslungene Übersetzung zu bemängeln, besser: „abziehen“.

²⁵ In der Analyse sehe ich von anderen Übersetzungsauffälligkeiten ab, obwohl sicherlich „dass die Sommersprossen von ihren Wangen schwinden“ statt „die Sommersprossen auf ihren Wangen loszuwerden“ sowie „und darüber deutlich entsetzt“ statt „was sie offen gesagt entsetzt“ bessere Übersetzungslösungen wären.

der Erwachsene die Perspektive des Kindes einnimmt, denn ein Kind ist es, das seine Eltern *mamusia*, *tatus* nennen wird und wir sagen als Erwachsene zum Kind: „jakiś ty podobny do tatusia / mamusi“, wenn wir seine Perspektive wählen. Hingegen würde man in der Erwachsenenbeziehung eher sagen: „Jaka ta dziewczynka podobna do ojca, do matki!“ Der Gebrauch von Hypokoristika verursacht, dass der Erzähler nicht als außenstehender objektiver Berichterstatter wahrgenommen wird, sondern als jemand, der mit dem Kind im Dialog ist, jemand, der in die kindliche Welt hineingeht. Da durch ihre Verwendung die Perspektive des Kindes betont wird, dienen die Hypokoristika auch der Verstärkung der Empathie.

In der Übersetzung verändert sich die Perspektive. Die Botschaft übermittelt ein Erwachsener einem Erwachsenen, die Subjektivierung muss einer objektivierenden Situationserfassung weichen, die Sachlichkeit verursacht, dass die Empathie verschwindet, der Erzähler steht außerhalb und stellt eine Tatsache fest. Und wiederum ist eine solche Perspektivänderung weder systembedingt noch pragmatisch notwendig, siehe die analogen Prädikationen, die in der Zielkultur Routineformulierungen sind: „Du siehst aber der Mami/dem Papi ähnlich!“ (www.hepapat.de/kind.htm).

Bei der Analyse dieses Gedichtabschnitts kann man noch einen anderen Aspekt hervorheben. Durch diese kleine Wortbildungsoperation werden Szymborskas Mädchen, Leśmians Worte paraphrasierend, noch kindhafter, hingegen müssen sie im ZT, in dem die Liebkosung fehlt, in einer bestimmten Weise erwachsen werden wie Kinder, zu denen man ausschließlich in der Erwachsenensprache spricht, die man wie Erwachsene anredet.

6. *Ferdydurke* von Gombrowicz

Wie eingangs bereits angedeutet, ist *Ferdydurke* ein Roman, in dem die „verkleinerte Welt“ eines Polen selbstkritisch in einer Art Vivisektion auseinandergenommen wird. Die Botschaft über die infantilen gesellschaftlichen Beziehungen und den infantilisierten Lehr- und Kulturbetrieb wird auf der Ausdrucksebene durch besonders häufigen Gebrauch der Diminutiva vermittelt.

Der Übersetzer, Walter Tiel, hat diese Dimension des Werkes grundsätzlich richtig gedeutet, weswegen er sich bemüht, in den meisten Fällen auch in der Übersetzung Diminutiva zu gebrauchen, was sich allerdings an den Stellen als besonders schwierig erwies, wo Gombrowicz Gradation verwendet, um das Groteske zu steigern. Die Kumulation setzt der Schriftsteller beispielsweise an folgender Stelle ein, wo er unter Nutzung der Möglichkeiten des Polnischen vom neutralen Diminutivum ausgeht und dann drei Hypokoristika verwendet, wodurch ein Steigerungseffekt erreicht wird:

- Czekaj! – dyszał chichocząc. – Czekaj, niech cię **plasnę**, niech cię plasnę w **karczek!** [...] Plasnę, plasnę w **karczusi**, **karczunio**, **karczątko**... (F, 164)

»Warte!« keuchte er kichernd, »warte, daß ich dir **einen Klaps gebe**, ein **Kläpschen** aufs **Näckchen!** « [...] »Ein Klapschen aufs Nackchen, ein Klapselchen aufs Nackelchen...« (F, 201)

Der Übersetzer weiß die Tatsache kreativ zu nutzen, dass im Falle einiger Diminutiva im Deutschen eine Alternation vorkommen kann, jedoch nicht muss (Umlaut des Stammvokals), darüber hinaus greift er nach einem doppelten Diminutivsuffix *-elchen*, das üblicherweise in Dialekten verwendet wird, was ihm ermöglicht, drei Wortbildungsvarianten zu bilden. Die Parallelität der Formen lässt zusätzlich den Effekt des Binnenreims erzielen.

Allerdings werden AT-Diminutiva im ZT nicht immer mit Diminutiva wiedergegeben, was eine besondere Bedeutung an jenen Stellen hat, an denen sie einen bestimmten Blickwinkel profilieren lassen. Es geht um Stellen, an denen Diminutiva den Blickwinkel eines Kindes einführen, ein Selbstverständnis widerspiegelnd, das die Hauptfigur wider den eigenen Willen internalisiert hat:

[...] rzekł stary pedagog gładząc mnie po **głównce**. (F, 23)

[...] sagte der alte Pädagoge, mir den **Kopf** streichelnd. (F, 29)

Siedząc na **krzeselku** sztywno [...]. (F, 113)

Steif saß ich da auf dem **Stuhl** [...]. (F, 138)

In der Übersetzung wird die Perspektive des Kleinkindes abgeschwächt, im zweiten Beispiel schwindet sie ganz, was die Aussage des Textes an dieser Stelle entstellt.

Im Roman werden auch Diminutiva bei den höflichen Angeboten und Aufforderungen gebraucht, wie das im Polnischen üblich ist. Die Art und Weise, wie der Landadel die Gäste aufnimmt, wird mit einem entsprechenden Kommentar versehen: „Sie behandelten uns ein wenig wie Kinder, aber sie behandelten auch einander so ähnlich, mit von den Ahnen übernommener Kinderstube“ (F, 245). Zum Wie-Kinder-Behandeln gehört wiederum die Sprache. Der Übersetzer verwendet verschiedene Strategien, einmal übernimmt er das Diminutivum, einmal gebraucht er das analytische Diminutivum, einmal lässt er die Verkleinerungsform ganz aus. Dadurch ist die dargestellte Welt nicht mehr in demselben Maße kohärent und die Worte des Erzählers „Verfluchte Verkleinerung“ (F, 259) verlieren an Überzeugungskraft:

Napijemy się. **Kieliszeczek**. (F, 200)

Trinken wir etwas. **Ein Gläschen**. (F, 247)

[...] Zygmunt zaproponował z niejakim ożywieniem:

- Može **bridzika**? (F, 201)

Zygmunt machte mit einiger Belebung einen Vorschlag: Vielleicht **ein kleines Bridge**? (F, 249f.)

Zapalimy sobie **cygarko** - do diabła z papierosem! (F, 218)

Rauchen wir eine **Zigarre** - zum Teufel mit der Zigarette! (F, 271)

Dabei wäre in vielen Fällen durchaus ein Diminutivum im Deutschen möglich. Während **Bridgchen* nicht geht, wird *Zigarrchen* relativ häufig gebraucht, besonders wenn ein Bild der Gemütlichkeit und Entspannung hervorgerufen werden soll, vgl.:

[...] wollte mein **zigarrchen** genießen und mich irgendwo hinsetzen, da kam mir die lounge sehr gelegen ;) (www.myspace.com/dermitdemhulkknoelzt, abgerufen am 29.03.2010)

Hier könnt Ihr bei lockeren Sounds lecker Cocktails schlürfen und / oder ein **Zigarrchen** paffen. Außerdem ist in der Zeit von 22:00-23:00 Uhr Happy Hour (www.restaurant-mirabeau.de, abgerufen 29.03.2010)

Weil Gombrowicz überspitzt und dehabituallisiert, legt er seinen Figuren auch dort Diminutiva in den Mund, wo sie eigentlich nicht passen, wie etwa bei folgender Aufforderung, wo das Wort *buciki* (*Schühchen*) nicht zu einem 30-jährigen Junker passt, der sich an seinen Diener wendet:

Więc znowu usiadł i rozkazał.

- Zdejm mi **buciki**. (F, 205)

Im ZT würden wir wiederum vergebens nach einem Diminutivum suchen, wodurch das Kritisch-Groteske, Überzeichnete aus dem Roman verschwindet:

So setzte er sich denn wieder hin und befahl:

„Zieh mir **die Schuhe** aus.“ (F, 254)

Der Infantilismus von Mjentus im Umgang mit dem Personal, der sich hier auch in der Sprache manifestiert, ist im ZT dadurch weniger ausgeprägt. Das evozierte Bild ist somit erneut ein anderes - wir sehen einen erwachsenen, wenig höflichen jungen Mann, während im Polnischen Mjentus versucht, sehr höflich zu sein, weil er sich um die Gunst des Lakaien bemüht, sich in seine Gnade einschmeicheln will.

Falsche Vorstellungen entstehen auch durch den Gebrauch des analytischen Diminutivs. Der Lakai wird im Polnischen als *lokajczyk* bezeichnet, aus

dem Kontext geht jedoch hervor, dass er ungefähr dreißig Jahre alt sein dürfte („Wahrscheinlich bist du so alt wie ich“ F, 254). Das Diminutivum signalisiert hier eine ironisch-herablassende Einstellung und ist nicht Indikator der Größe des Lakaien. Der deutsche Text rückt aber diese Dimension in den Vordergrund: Die Bezeichnung „der kleine Lakai“ (F, 254) ruft das Bild eines kleinen Jungen bzw. eines kleinwüchsigen Mannes hervor.

Die vom Normalgebrauch abweichende – groteske – Verwendung der Diminutive verursacht wie in einer Linse eine verstärkte Rezeption des Üblichen, durch die Kumulation erzielt Gombrowicz den Effekt der Dehabitualisierung, der Komik, des In-Frage-Stellens des sprachlichen Mittels und sich dahinter versteckenden Denkweise, das Zerrbild soll das wahre Bild der Kultur des Kleinmachens, der Banalität, der Unreife enthüllen. Wie dargestellt, ist dem Übersetzer nur zum Teil gelungen, diese Spannung zwischen dem Anspruch einer Gesellschaft und der Realisierung durch den Zieltext zu vermitteln. Der Übersetzer kommt seiner Sprachgemeinschaft entgegen, indem er gewohnte Szenen evoziert, das Fremde, Exotische wird dadurch jedoch ausgeblendet, domestiziert und seiner Wirkung beraubt.

An der Stelle stellt sich die Frage, wie viel Fremdheit man dem ZT-Leser zumuten kann, eine Frage, die sich wahrscheinlich alle Übersetzer der besprochenen Beispiele gestellt haben. Man kann sich jedoch nicht des Eindrucks erwehren, die Übersetzer gehen bei der Anpassung an die zielsprachliche Erwartung oft zu weit. Indem sie die Funktion der eingesetzten Sprachmittel verkennen, beschreiben sie eine andere Welt, man kann sich nicht mehr die dargestellte Welt des AT aufgrund des ZT auf eine ähnliche Art und Weise vorstellen. Die Verwendung oder Auslassung des morphologischen Mittels führt zur Wahl eines bestimmten Vorstellungs-Szenarios für die ganze Szene, erzwingt die Wahl eines bestimmten Interpretationsrahmens.

In ihrer Untersuchung zur Diminutivübersetzung aus dem Polnischen ins Deutsche und umgekehrt schlussfolgert Koecke, dass in der durchgeführten Analyse „eine deutliche Unterscheidbarkeit zwischen den konventionalisiert genannten, innerhalb fester Kontexte schnell, unkompliziert und bequem handhabbaren, in ihrer Wirkung aber schablonisierten Formen und solchen, mit denen der Text seltenere, aber bewußte, gezielte und damit individuelle Akzente setzt“ (1994: 298) festgestellt werden konnte. Wenn man das Diminutivphänomen auf die letzten reduzierte und die Neutralisierungen und Konventionalisierungen eliminierte, dann – so Koecke – rücke „der polnische Diminutivgebrauch quantitativ in die Nähe des deutschen“, denn dem Deutschen ist zwar die situativ-konventionalisierte Verwendung nicht fremd, dessen Bildungen werden jedoch „vornehmlich von einem nachdrücklichen, aktuell-legitimierten Wert“ (1994: 298) geprägt.

Bei der Übertragung der sprachlichen Einheiten, welche Träger der kulturbedingten, sprachlich vermittelten Weltsicht sind, kommt es immer wieder zu gewollten oder ungewollten Interferenzen. Koecke stellt in diesem Zusammenhang fest, dass

Beeinflussungen durch die Vorlage faktisch durchaus die Regel sind, daß darüberhinaus sie auch, wie es sich in der Analyse des Einzelfalls zeigte, bis zu einem gewissen Grade als Interferenz noch tragbar sind. Dies wiederum zeugt von der "erstaunliche[n] gegenseitige[n] Durchlässigkeit" der Sprachen, "ihre[r] instrumentale[n] Permeabilität",⁵⁰ die sowohl als Chance zur Bereicherung, aber auch als Gefahr der Befrachtung mit fremden, untypischen Ausdrucksformen gesehen werden muß. (1994: 299)

Diese Gratwanderung zwischen Bereicherung und Verunreinigung der Sprache gelingt nicht immer und für jeden Übersetzenden ist und bleibt die Herausforderung, Fremdheit ohne Überfremdung zu vermitteln. Manchmal aber gewährt erst die Interferenz Einblick in ein anderes Welt-Bild und andere Bild-Welt(en) und ermöglicht ein anderes Welt-Sehen.

Schlussfolgerungen

Mit der Untersuchung wurde der Versuch unternommen, die allgemeine These Langackers von der bildschaffenden Funktion der Grammatik und die These Tabakowskas, dass „ein wichtiges Element der Übersetzungsäquivalenz die Äquivalenz auf der Verbildlichungsebene“ ist (2001: 50, Übers. – JK), auf der Ebene der Wortbildung zu überprüfen. Es wurde angenommen, dass verschiedene Bilder, die gegebenenfalls durch den AT und den ZT evokiert werden, sowohl in der Form als auch in der Bedeutung der WBK und deren Übersetzungen begründet sein können. Um diese Dimensionen auseinanderzuhalten, wurden die von Fix ausgesonderten Anschaulichkeitsarten verwendet, die ermöglichten festzustellen, ob die jeweiligen WBK und ihre Übersetzungen vergleichbare oder abweichende Bilder hervorrufen.

Das analysierte Wortbildungsmaterial ließ beweisen, dass man auch im Falle der Grammatik durchaus von ihrem bildschaffenden Potenzial sprechen kann und dass „ein wichtiges Element der Übersetzungsäquivalenz die Äquivalenz auf der Verbildlichungsebene“ ist. Die WBK als Wortbilder zeigen sich jedoch nicht homogen, was mindestens auf drei Arten der Wortbilder schließen lässt. Erstens gibt es WBK, die etwas durch ihre Beschaffenheit simulieren¹ und abbilden. Aufgrund ihrer (lautlichen, graphemischen oder sonstigen simulierenden) Qualitäten wird eine Vorstellung (ein mentales Bild) kreiert. Dies sind *Icons*. Ikonisch kann sowohl die Wortbildungsbasis sein (*miau-en/-czeć*) als auch Wortbildungsmittel wie etwa Suffixe (*-iszcz*, *-ica* vs. *-unia*, *-uška*). WBK als ikonische Zeichen können unterschiedlichen Ikonizitätsgrad aufweisen. Zweitens gibt es WBK, die bestimmte (mentale) Bilder aufgrund ihrer lexikalisierten Bedeutung hervorrufen². Diese Bilder

¹ Nach Keller (1995: 167) gibt es zwei Weisen, „Symptome intentional hervorzubringen: die Simulation (sie führt zu Ikonifizierung) und die Inszenierung (sie führt zu Symbolifizierung)“.

² „Das ikonische Verfahren ist der assoziative Schluß auf der Basis einer wie auch immer gearteten Ähnlichkeitsbeziehung. Das symbolische Verfahren ist der regelbasierte Schluß. Der

können Allgemeinbilder sein, die prototypischen Charakter haben können (*Henkelkorb*), oder Porträtbilder (*Eiffelturm*). Hier ist dem Symbol eine bildliche Vorstellung mehr oder weniger fest zugeordnet (*vorwärts – naprzód, stinken – śmierdzieć*), wobei das Adjektiv *bildlich* nicht nur Visuelles meint. Es gibt jedoch auch vorstellungsleere Symbole, die – wie physische Bilder – abstrakt sind, d.h. etwas symbolisieren, das nicht sinnlich wahrnehmbar ist (*Gott, Gedanke*). Die WBK der zweiten Gruppe evozieren Bilder sowohl durch ihre Wortbildungsbasis als auch durch ihr Wortbildungsmittel (*mtynarz, Straßenbahn-er*). Die Sprachzeichen-Bild-Zuordnung erfolgt jedoch holistisch, d.h. lexikalisierte Bildungen werden normalerweise nicht auf ihre bildkonstituierenden Elemente hin analysiert. Diese treten erst in den Vordergrund, wenn besondere Mittel etwa zur Salienzhöhung eingesetzt werden, wie Remotivierungs- oder Entflechtungsstrich oder andere graphostilistische Mittel: siehe (*pod*)*uszka*. Eine besondere Funktion beim Evozieren der mentalen Bilder erfüllt die Markierung der WBK, die ermöglicht, das Bild entsprechend zu situieren, gibt der Szene einen (zeitlichen, sozialen, textuellen etc.) Bezug (Rahmen). Daher können die Wortbildungsmittel auch als Raumbildner fungieren.

Die dritte Gruppe bilden schließlich WBK, mit denen neue Bilder aus den bereits bekannten und eventuell auch völlig neuen³ Elementen (Bausteinen) durch ihre entsprechende Zusammensetzung erst kreiert werden (*pałacyki-kredensy, kobieta-taboreta*). Hier gibt es kein aufgrund der Lexikalisierung zugeordnetes Bild, das durch die Bildung aktiviert bzw. abgerufen wird. Es wird erst mit ihr konstituiert. Allerdings muss unterschieden werden zwischen jenen WBK, die neue, vielleicht treffendere, bildhafte Bezeichnungen für das sinnlich Erfahrene bzw. Erfahrbare sind (*oczawka, pałacyki-kredensy*), und somit etwas vergegenwärtigen, und solchen, mit denen ein wahrer Schöpfungsakt vollzogen wird (*kobieta-taboreta, rozlewici, tęczować*) und deren Designate nur in einer Phantasiewelt existieren. Man kann die letzteren vielleicht ähnlich wie die Metaphern als „Ikone höherer Ebene, Ikone, die aus Symbolen bestehen“ (Keller 1995: 173) betrachten.

Im Falle aller drei Arten von Wortbildern leistet die Wortbildung einen wichtigen Beitrag zur Verbildlichung, indem sie mit ihren Mitteln Bilder

Übergang vom Ikon zum Symbol, d.h. vom assoziativen Schluß zum regelbasierten Schluß, ist von besonderem sprachtheoretischen Interesse, weil dieser Prozeß bei dem, was man Lexikalisierung nennt, eine entscheidende Rolle spielt.“ (Keller 1995: 167f.)

³ Im Falle absoluter Neologismen. Ist das Material allerdings total neu, können sich die Bildungen der Deutung verschließen, denn „Neue sprachliche Zeichen benötigen irgendeine Art von Transparenz, um überhaupt interpretierbar zu sein.“ (Keller 1995: 160). Ein Bild / eine bestimmte Bedeutung kann auch in eine nichtsbedeutende Bildung / Äußerung hineininterpretiert werden, siehe die Deutungen des Gedichts *Rando* in Lipiński (2000: 97f.).

konstituieren bzw. inszenierend oder simulierend vergegenwärtigen lässt. Deshalb ist auch die Bewahrung der AT-Bildangebote im ZT, soweit möglich, eine nicht zu unterschätzende Aufgabe der Übersetzer.

Das Übersetzen ist ein Problemlösungs- und Entscheidungsprozess. Unter den wichtigsten Entscheidungen des Übersetzers kann man die Wahl der *Übersetzungsstrategie(n)*, *Übersetzungsmethoden* und die Entscheidungen über die jeweils einzusetzenden *Übersetzungsverfahren* nennen. Die Übersetzungsstrategie wird von Krings (1986: 175) als „potentiell bewußte Pläne eines Übersetzers zur Lösung konkreter Übersetzungsprobleme im Rahmen einer konkreten Übersetzungsaufgabe“ definiert. Er unterscheidet zwischen der Makro- und Mikrostrategieebene. Die erste umfasst nach Krings „die einzelproblemübergreifenden strategischen Vorgehensweisen des Übersetzers“ (ebd.: 176), die Mikrostrategien sind hingegen „unmittelbar einzelproblembezogen“ (ebd.: 175). Die gewählte Makrostrategie entscheidet z.B. über die Reihenfolge, in der die Übersetzungsprobleme bearbeitet und gelöst werden. In Bezug auf die Lyrikübersetzung ermittelte Holmes (1988) fünf Strategien zur Übersetzung poetischer Formen: **mimetische** Form, die die Form des Originals wiedergibt, **analoge** Form, in der nach einer äquivalenten Form in der Zielliteratur gesucht wird, **organische** Form, wenn der Übersetzer sich nach der Analyse der semantischen Ebene des Originalgedichts für die akzeptierte zielkulturelle Form entscheidet, **abweichende oder fremde** Form, wenn er eine völlig neue Form verwendet, die in keinem Zusammenhang mit der AT steht und als letzte Strategie nennt er die **Prosäübersetzung** von Lyrik (vgl. Bassnett 1999: 271). Von diesen Strategien lassen sich auch Übersetzungsstrategien der Wortbilder ableiten. Die mimetische Form wird etwa dann gewählt, wenn Zusammenrückungen auch im ZT mit Zusammenrückungen oder Selbstkomposita als isomorphe Selbstkomposita (*Jetzt-jetzt* – R, 315 – *Terazteraz* – Sz, 270) wiedergegeben werden. Der Einsatz der mimetischen Form, also die Gleichgestaltigkeit (Isomorphie) des Wort- und Übersetzungsgebildes, ist besonders dort wichtig, wo die AT-Form abweichend oder signifikant bildtragend ist, wie es z.B. bei den ikonischen Wortbildungen der Fall ist.

Die Isomorphie wird jedoch bei der Wiedergabe der Wortbildungsprodukte relativ selten als Strategie gewählt, was darin begründet sein mag, dass nach Wawrzyniak (1991: 14) „eine der elementaren Übersetzungsregeln lautet, dass grammatische Strukturen des ZT gegenüber den grammatischen Strukturen des Originals nichtgleichgestaltig (nonisomorph) sein können, und häufig einfach sein müssen,“ und „die Übersetzung in erster Linie ein Informieren über den Inhalt des Originals ist, und nicht die Übertragung der formalen Strukturen aus einer Sprache in die andere“ (Übers. – JK). Die Aporien der isomorphen Übersetzung lassen sich besonders gut anhand der

Übersetzungsentscheidungen illustrieren, in denen gerade die Wahl der mimetischen Form das Bild verdreht bzw. verzerrt (*kanclerzogenerał, Grimmobracia*). Zugleich handelt es sich hier um eine Fremdheit (bzw. Verfremdung) bewirkende Interferenz in der Übersetzung. Nach Lewicki (2000: 53) wird die Kategorie der Fremdheit in der Rezeption der Übersetzung (des ZT) durch drei Arten der Wortbildungen aktiviert:

- 1) Die im Übersetzungsprozess geprägten Wortbildungen, die in der ZS bis dahin nicht existierten und die meistens nach produktiven Wortbildungsmustern der ZS gebildet werden. Es handelt sich um Wortbildungsneologismen. Das Innovative besteht „in der Bildung selbst, nicht in ihrem Stamm und nicht in der Semantik“, wofür Lewicki als Beispiel normkonforme deonymische Adjektive nennt.
- 2) ZS-Wortbildungen, die inkorrekt (normwidrig) in der ZS unter dem Einfluss der AS-Norm gebildet wurden. Es geht hier um Wortbildungsstrukturen, die infolge der Interferenz aus der AS entlehnt wurden.
- 3) Die Fremdheit wird gleichfalls durch zu starke Unifizierung der Wortbildungsmittel im ZT bewirkt, die auch auf der Interferenz beruht. Sie kommt dann vor, wenn die ZS in einem Bereich über mehrere Wortbildungsmuster als die AS verfügt und besteht darin, dass nur wenige Wortbildungsmöglichkeiten der ZS (meistens nur ein Wortbildungsmuster) genutzt werden.

Der zweite der genannten Fälle betrifft die mimetischen Formen. Hier ist der Fremdheitseffekt einerseits besonders stark, andererseits u.U. – falls auf der Interferenz beruhend – unbeabsichtigt. Auch die absichtlich verwendeten mimetischen Formen können befremdend wirken, die Verfremdung ist aber in diesem Fall meistens auch im AT vorprogrammiert (vgl. den Verfremdungseffekt durch die Zusammenrückung *Niprzypiątniprzyłata*⁴ oder *Ginganz*⁵).

Was den ersten der von Lewicki genannten Fälle anbetrifft, so muss man das Problem m.E. differenzierter sehen. Während die nach den hochproduktiven Wortbildungsmustern gebildeten kategorialen Wortbildungen sowohl in der AS (und im AT) als auch in der ZS (ZT) wenig auffällig sind, bewirken die nichtkategorialen, nach seltener gebrauchten Wortbildungsmustern geprägten, sowie die normwidrigen Bildungen auch bei ihren AS-Rezipienten in der Regel Befremden und sie haben meist zu verfremden (vgl. *niedoświątek ludzi niedołudzkich, grzybość, Rättin, Dudin*). In diesem Sinne ist die Fremdheit der ZT-Bildung (und auch die durch sie ausgelöste Verfrem-

⁴ Eine Bildung von Julian Tuwim.

⁵ Eine Bildung von Christian Morgenstern.

dung) durchaus positiv zu sehen. Die Verfremdung kann aber auch die besonders hohe Frequenz eines Musters in einem Text auslösen, worauf auch Lewicki im Punkt 3 eingeht. Hier muss man aber einschränkend sagen, dass diese Verfremdung bereits im AT gezielt angestrebt werden kann (vgl. *Ferdydurke*). In einem solchen Fall wäre die ZT-Wortbildungsmittelvarianz der Wirkung des ZT abträglich.

Die analoge Form kommt dann vor, wenn der Übersetzer zu äquivalenten ZS-Mitteln greift, um ein vergleichbares Bild bei den ZT-Empfängern zu evozieren (*cieniuteńki* – *hauchdünn*). Die analoge Form ermöglicht einerseits die Nachgestaltung eines analogen Bildes im ZT, andererseits fällt die Lösung nicht als anorganisch auf (*całownik* – *Kusszone*). Vor allem bei den Neologismen und Okkasionalismen bewährt sich diese Strategie besonders gut (*przebizad uporek*⁶ – *hartnäckiger Afterbohrer*), sie lässt aber auch bei den lexikalisierten Wortbildungen Bildäquivalenz erreichen (*Wortsalat* – *sieczka słowna*).

Die organische Form bedeutet eine Anpassung an die zielsprachlichen Sprachkonventionen (z.B. Verzicht auf Diminuiierung: *Jabłuszko?* *Ein Apfel?*), was im Endeffekt die Veränderungen auf der Verbildlichungsebene bis zum totalen Bildschwund zur Folge haben kann (*myszkować* – *suchen*, *Handtascherl* – *torebka*). Der Nachteil bzw. der Vorteil dieser Strategie ist die Unauffälligkeit der ZS-Lösung. Die Unauffälligkeit der organischen Form kann sich als vorteilhaft in einem Text herausstellen, in dem lexikalisierte Wortbildungen gebraucht werden, z.B. in einem Sachtext. In einem literarischen Text ist jedoch die Auffälligkeit häufig intendiert, vor allem, wenn Okkasionalismen und Neologismen gebraucht werden, aber auch im Falle der Remotivierung von lexikalisierten Bildungen, vgl. (*pod*)*uszka*, der Kontrastierung, der Wortspiele etc. Hier ist Lipiński (2000: 96) zuzustimmen, dass der Neologismus (bzw. Okkasionalismus) der AS „stets mit dem analogen Neologismus der ZS wiederzugeben ist, vor allem aber dann, wenn er eine bestimmte ästhetische oder künstlerische Funktion erfüllt“ (Übers. – JK). In solch einem Fall erweist sich folglich die organische Form als entschieden nachteilig, weil sie Konventionalisierung bewirkt, wodurch die Auffälligkeit schwindet (vgl. *oczałwka* vs. *Schallkopf*). Stattdessen wäre die analoge Form zu wählen, was Lipiński (ebd.) so formuliert: „Die Lem’schen Neologismen „nogizm“, „rosolizacja“, „preczan“ [...] und viele, viele andere, verlangen geradezu nach Neologismen in der ZS. Sie müssen jedoch **gemäß der Wortbildungsregeln der ZS konstruiert werden**“ (Übers. – JK, Fettdruck im Original).

Einen hohen Auffälligkeitsgrad sichert hingegen die Verwendung der abweichenden bzw. der fremden Form. Die abweichende bzw. die fremde

⁶ Eine Bildung von Stanisław Lem.

Form knüpft in keinerlei Weise an die AT-Form an, stellt aber eine kreative translatorische Problemlösung dar. Ein Beispiel kann die folgende Übersetzung aus *Ferdydurke* sein, wo „Nieżguła z Niedojdą“ (F, 14) als „der Weiß-nicht-was-ich-Bin mit dem Weiß-nicht-was-ich-Will“ (F, 18) übersetzt wurde.

Die Wahl der abweichenden bzw. fremden Form ist Ausdruck eines ausgeprägten Formwillens und kann auch als Kompensationsstrategie eingesetzt werden, um den künstlerischen Mehrwert des Originals in der Übersetzung aufrechtzuerhalten.

Was Holmes unter der Strategie „Prosaübersetzung der Lyrik“ beschreibt, lässt sich auf die Übersetzung von Wortbildungen in dem Sinne anwenden, dass auch hier die „Formauflösung“ praktiziert wird, indem eine Wortbildung mit einer syntaktischen Wortbildungsparaphrase wiedergegeben wird, die einen beschreibenden und explikativen Charakter hat (*rosolizacja* – zu *Brühe gekocht*, *Stubenhocker* – *który ciurkiem siedział w domu*, *Eswareinmal* – *tego, co było kiedyś, cienias* – *nicht schwach*). Diese Übersetzungsstrategie muss bei der Übersetzung der literarischen Texte als ein Versagen des Übersetzers gedeutet werden. Zwar lässt sich damit der Inhalt teilweise herüberbringen, durch den Verzicht auf die Form werden damit jedoch nicht die gleichen Bilder evoziert und der Text verliert an ästhetischen Qualitäten.

Die Wahl einer dieser Strategien hängt selbstverständlich davon ab, welche Invarianz vom Übersetzer die höchste Priorität erhält, die Invarianz der Form und Ästhetik (formal-ästhetische Invarianz), die Invarianz der Wirkung (die Bewahrung des kommunikativen Effekts), die inhaltliche Invarianz oder die Funktionsinvarianz⁷.

Man kann anhand der analysierten Beispiele schlussfolgern, dass für die meisten Übersetzer der untersuchten Texte, sofern sie überhaupt eine Strategie verfolgten, die inhaltliche Invarianz die höchste Priorität war. Die organischen Formen wurden am häufigsten gewählt, was deutliche Verluste auf der Bildebene verursachte.

Im Rahmen der vorliegenden Untersuchung konnte festgestellt werden, dass in keinem der untersuchten Texte die Bewahrung der bildlichen Invarianz die oberste Priorität in der Makrostrategie der Übersetzer war. Zugleich konnte gezeigt werden, dass normalerweise die bildliche Invarianz die funktionale Invarianz unterstützt und mit ihr korreliert. Es kann jedoch auch zur Kollision der Bildtreue und Funktionstreue kommen. Komplizierter gestaltet sich die Wechselwirkung zwischen der bildlichen und der inhaltlichen Invarianz. Hier kann durch die Nichtwahrung des Bildes der Sinn entstellt werden (*krótkopis* vs. *Kugelschreiber*), aber auch umgekehrt kann die Übernahme des in der AS konventionalisierten Bildes (Lehnübersetzung) eine totale

⁷ Zu den Invarianzforderungen vgl. etwa Koller (⁴1992).

Sinnetstellung herbeiführen (*Hingegossensein – wylanie*⁸). Infolge der auf der Kopie der bildevozierenden Elemente der AS beruhenden direkten Übernahme des in der AS konventionalisierten Sprachbildes (Lehnübersetzung) wird bei den ZT-Empfängern durch den ZT ein falsches bzw. verwirrendes Bild ausgelöst (*Rollstuhl – fotel na kółkach*).

Wird die Invarianz der Wirkung angestrebt, so müssen in vielen Fällen die AS-Bilder im ZT aufgegeben werden (z.B. indem auf Diminutivierung verzichtet wird, um im Deutschen als ZS den Verfremdungseffekt zu vermeiden). Die angestrebte Invarianz der Wirkung und die bildliche Invarianz können jedoch mitunter einander bedingen (was gleichfalls an Diminutiva gezeigt wurde). Weiterhin bestehen auch Zusammenhänge zwischen der Invarianz der Form und der bildlichen Invarianz, etwa im Bereich der Lautmalerei, aber auch hier kann es zur Kollision der beiden Invarianzforderungen kommen (wenn zum Beispiel um des Reimes oder der Alliteration willen ein Bild durch ein anderes ersetzt wird⁹).

Die Entscheidungen der Übersetzer betreffen nicht nur die Übersetzungsstrategie, sondern auch die Übersetzungsmethoden. Was die Übersetzungsmethoden anbetrifft, so werden meistens solche unterschieden wie *wörtliche* und *freie* Übersetzung oder *verfremdende* und *einbürgernde* Übersetzung (Schneider 1985), sowie in der Klassifikation von Schreiber (1993) *Textübersetzung*, *Umfeldübersetzung* und *Bearbeitung* (vgl. Schreiber 1999: 151). Koller (1992: 59f.) differenziert zwischen Sprach- und Kulturkontakt. Auf den Kulturkontakt bezogen unterscheidet er die *adaptierende* und die *transferierende* Übersetzungsmethode, auf den Sprachkontakt bezogen, die sich *einpassende* Übersetzung und die *verfremdende* Übersetzung. Generell kann man sagen, dass es sich bei allen untersuchten Zieltexten um Textübersetzung handelte und dass ihre Übersetzer generell die einbürgernde, sich einpassende Übersetzungsmethode wählten, also sich an die Normen der Zielsprache anpassten. Die einzige Ausnahme bildet die Übersetzung von *Ferdydurke*, in der teilweise die verfremdende Übersetzungsstrategie eingesetzt wurde. In der kulturellen Hinsicht waren die Übersetzungstexte eher adaptierend als transferierend¹⁰. Abweichendes ist wieder in Bezug auf die

⁸ Das Beispiel bezieht sich auf den folgenden AT-Kontext: „die als Lebensinhalt erwählte Kontemplation erlaubt eine besondere Intimität zu Herrn, die eine solche Hingabe, **ein solches Hingegossensein** voraussetzt, daß der Herr sich wirklich zeigen kann.“ (B, 153) Der übersetzte Satz lautet: „Wybrana jako treść życia, kontemplacja umożliwia szczególną intymność w obcowaniu z Panem, zakładającą takie „wydanie się” i „**wylanie**”, że Pan może rzeczywiście się ukazać.“ (S, 116).

⁹ Ein sehr sinnfälliges Beispiel liefert das Gedicht *Urodziny* von Wisława Szymborska und seine Übersetzung *Geburtstag*.

¹⁰ Bei einigen Texten, so z.B. im Falle der Übersetzung von *Prawiek i inne czasy* (*Ur und andere Zeiten*) kann man sich des Eindrucks nicht erwehren, dass die Übersetzerin gar keine

Übersetzung von *Ferdydurke* festzustellen, in der der Übersetzer zwischen Adaptation und Transfer schwankt.

Was die Übersetzungsverfahren anbetrifft (zu ihrem Katalog vergleiche Schreiber 1993, 1999), war auf der lexikalischen Ebene die lexikalische Ersetzung das meist verwendete Verfahren, die zum Teil mit dem lexikalischen Strukturwechsel (also den Änderungen im Bereich der Wortbildung) und der Expansion/Reduktion einherging. Wenn auch Transformationen zu einer anderen Wortart vorkamen, waren sie relativ selten. In einigen Fällen wurden auch Fälle der totalen Nichtübersetzung, das heißt Auslassungen, festgestellt. Auf der semantischen Ebene wurden alle Verfahren verwendet: semantische Entlehnung, Modulation (Änderung der Perspektive durch Verbalisierung anderer Inhaltsmerkmale), Explikation, Implikation und Mutation (Änderung des denotativen Inhalts zugunsten einer anderen Invariante). Auf der bildlichen Ebene, deren Aussonderung mit der vorliegenden Arbeit postuliert wird, können folgende Übersetzungsverfahren unterschieden werden:

- Bildentlehnung
 - Inhaltslose Bildentlehnung mit der Bildinkongruenz im Zieltext als Folge (*Hingegossensein* – *wylanie*),
 - Bildentlehnung ohne entsprechende Profilierung auf der ZS-Basis, (*Bildsalat* – *sałatka obrazowa*), dadurch Bildüberhöhung,
 - Bildentlehnung als neue Metapher, die die äquivalente verblasste Metapher der ZS ersetzt (*Inselmörtel* – *wyseпки zaprawy*)
 - Bildentlehnung, die im ZT ein falsches Bild evoziert (*Hitzewellen* – *fale gorąca*),
 - Bildentlehnung, die das gleiche Bild im ZT evoziert (*kałużanie* – *Pfützer*): Nachzeichnung („Lehnschöpfung“) des AS-Bildes mit ZS-Mitteln (*całowałnik* – *Kusszone*),
- Bildsubstitution
 - Evozierung des äquivalenten Bildes im ZT mit ZS-Mitteln (*Wortsalat* – *sieczka słowna*, *hauchdünnes Scheibchen* – *cieniusieńki plasterek*)
 - Einsatz des gleichen im ZT eingebürgerten Bildes (*Mäuschen* – *myszka*),
 - Bildersetzung wegen anderer Invarianz als oberstes Ziel (*terapeucice-wilczyce* – *Therapeutissen-Hornissen*, *Póltwardowski* – *Halbfaust*)
- Bildauslassung / Bildschwund
 - Totaler Bildschwund wegen Auslassung (*pałacyki-kredensy* – *Paläste*, *żywczyk*, *kościpek* – \emptyset)

Übersetzungsmethode bzw. -strategie verfolgte. Das ist an ihren Entscheidungen im Bereich der Eigennamen zu sehen, wo sie die sog. sprechenden Namen wie etwa *Kłoska* oder *Pluszcz* einmal übersetzt und einmal entlehnt (*Ähre*, *Pluszcz*).

- partieller Bildschwund durch die Nichtbeachtung / Nichtrealisierung einer der Verbildlichungsdimensionen (*paniusia* – Dame)

Auf der Ebene der Bildsemantik konnten verschiedene Bildmodifikationen festgestellt werden:

- Hermetisierung des Bildes (*techtaczkopodobny* – klitorisähnlich)
- Deintellektualisierung (*rosolizacja* – zu Brühe gekocht)
- Konventionalisierung des Bildes (*tuziemiec* – Einheimischer)
- Bildkonkretisierung / -explikation (*próżniarz* – Vakuumflieger)
- Bildverallgemeinerung / -generalisierung / -implikation (*Korbmacher* – *wikliniarz*)
- Bildabschwächung (*Giftmischer* – *truciciel*, *Direktorenzimmer* – *gabinet*)
- Bildeindimensionalisierung (*państwienie się* – Bestaaten)
- Bildverstärkung / Anschaulichkeitszunahme (*chuju-muju* – Glitzerkram)
- Bildemotionalisierung (*Preußen* – *Prusaczyska*¹¹)
- Bildentemotionalisierung (-versachlichung) (*staruszek* – Greis)
- Bildneutralisierung (*przyjaciółta* – Freundin, *pastorowa* / *kobieta-ksiądz* – *Pastorin*)
- Wechsel der Perspektive (*syneczek* – Sohn)
- Bildentflechtung (*korozja-sklerozja* – Korrosion und Sklerose)
- Deikonisierung (*stubyisk* – hundert Blitze)
- Bildinversion durch nicht korrekte lineare Anordnung oder Verbindung der bildevozierenden Elemente (*śnigrobek* – Träumegrablein statt *Grabräumer*, *Kanzlergeneral* – *kanclerzogenerał*)
- Totale Bildveränderung (*ciężownik* – Panzerkreuzer) mit nicht nachvollziehbarer Bildsemantik,
- Bildveränderung aufgrund der Lehnübersetzung (Glied-für-Glied-Übersetzung) der das AT-Bild auslösenden sprachlichen (Oberflächen-)Struktur ohne Berücksichtigung des dahinterstehenden Bildes (*Rollstuhl* – *fotel na kółkach* statt *wózek inwalidzki*)
- Bildmutation (*terapeucice-wilczyce* – *Therapeutissen-Hornissen*)

In zweitem Kapitel wurde die Frage gestellt, inwiefern die Form einer WBK zur **Erzeugung der Anschaulichkeit** beiträgt, die ggf., im Fall der inkorrekten, inadäquaten Übersetzung, eine **falsche Anschaulichkeit** darstellen kann. In den untersuchten Texten wurden mehrere Belege für falsche Bilder gefunden, die aufgrund **inkorrekt gewählter ZS-Wortbildungsmuster** entstanden sind. Nach den Fehlerursachen kann sowohl in **der unzureichenden Kenntnis der AS-Wortbildungsmuster**, als auch in **der ungenügenden ZS-(Wortbildungs)-Kompetenz** gesucht werden. Diese Wissensdefizite bei solchen anerkannten professionellen Übersetzern wie

¹¹ Vgl. R (366) und Sz (313).

Slawomir Błaut dürfen wundern. Zugleich ist es ein wichtiges Indiz, in der Übersetzerausbildung **einen besonderen Augenmerk auf die aktive Beherrschung der Wortbildungsmuster** zu richten, damit die künftigen Übersetzer mit den AS- und ZS-Wortbildungsmustern souverän umgehen lernen können.

Das Bewahren des in der Form begründeten AS-Bildes ist jedoch nicht immer grundsätzlich möglich. Besonders interessant sind hier Fälle, in denen **die Bildtreue mit der Funktionstreue kollidiert**. Der Übersetzer muss in solchen Fällen sorgfältig erwägen, was im ZT prioritär wiedergegeben werden soll, der Bildgehalt der WBK oder ihre besondere Funktion, was mit den deutschen Steigerungsbildungen illustriert wurde.

Bildunterschiede können darin begründet liegen, dass die ZS nicht über ein **Wortbildungsmuster** verfügt, das die gleiche Bedeutung und das gleiche Bild vermitteln lässt. Hier sind die Gründe der Andersartigkeit der Bilder teilweise objektiv, teilweise jedoch auch subjektiv, da der in der Verschiedenheit der Sprachsysteme liegende Mangel sich häufig durch die Kreativität und Kompetenz der Übersetzer beheben lässt.

Die durch die AS- und ZS-Äußerung ausgelösten Bilder sind auch dann anders, wenn der Übersetzer das Bestimmungswort des Kompositums bei der Übertragung auslässt, wodurch der **Spezifikationsgrad** geändert wird. Das ZS-Konzept ist dann allgemeiner, das Bild weniger detailreich. Der Ausbau der Form bedeutet in diesem Fall die Spezifizierung der Semantik, die Reduktion eines der Formelemente bewirkt die Schematisierung (Mehr Form – mehr Details). Obwohl auch umgekehrtes Vorgehen denkbar ist, wurden entsprechende Beispiele für die Wiedergabe mit Hyponymen nicht festgestellt, was darauf schließen lässt, dass die untersuchten **ZT detailärmerere Bilder evozieren** als die entsprechenden AT. Der Detailverlust war jedoch in den zitierten Belegen nicht systembedingt, sondern eine Übersetzerentscheidung. Das systembedingte Aussparen der attributiven Komponente der Benennung (Genitivattribut bzw. Adjektivattribut), das im Polnischen bei der Wiederaufnahme aus stilistischen Gründen meist erforderlich ist, wurde hier nicht behandelt, da dort der entsprechende Hyponym in der engsten Textumgebung dem Hyperonym vorausgeht und dadurch das Bild nicht verändert wird.

Anschaulichkeitsunterschiede auf der Formebene können sich ferner aus den systembedingten und durch die Entscheidung des Übersetzers bewirkten **Expliziteitsunterschieden** ergeben. Man kann zwar nicht sagen, dass eine der beiden Sprachen expliziter ist, weil aber den deutschen Komposita (und vielen Adjektivsubstantivierungen) im Polnischen meistens Ableitungen bzw. Mehrwortbezeichnungen entsprechen, wird durch die entsprechende Benennungseinheit ggf. ein präziseres bzw. vageres Bild generiert.

Das betrifft weniger lexikalisierte WBK, in deren Fall eine vergleichbare veranschaulichende Vorstellung durch die Lexikalisierung gewährleistet ist, als Okkasionalismen, in denen die Vorstellung erst mit sprachlichen Elementen aufgebaut werden muss. Dies hat besonders dort Bedeutung, wo die Genauigkeit der Erfassung bzw. im Gegenteil die Vagheit intendiert ist, wie bei der Bildung *krześlak* ('ein Ding, das etwas mit Stuhl zu tun hat'), die in der Überschrift einer Erzählung verwendet wird. Erst aus der Erzählung selbst ergibt sich, dass es sich um einen Stuhlmenschen handelt. Durch die Vagheit und Mehrdeutigkeit der Bildung wird die Phantasie des Lesers angeregt und mehrere Vorstellungsbilder sind die Folge. Erfolgt bei der Übertragung eine Explikation, ist der entsprechende Effekt vieler differenter Bilder, die sich beim Lesen als Deutungshypothesen einstellen, nicht mehr da.

Die Übersetzer tendieren in der Regel zur expliziteren Formen, was nicht nur die **Verdeutlichung oder Vereindeutigung des Bildes**, sondern auch die Zerredetheit, die Wortlastigkeit des Textes zur Folge haben kann. Darüber hinaus kann die Explikation verursachen, dass der ZT nicht mehr witzig ist etc., weil die Bildüberlappung nicht mehr vorhanden ist, und somit die ästhetische Dimension des ZT beeinträchtigt ist. Auch bei den Explizitheitsunterschieden gilt somit, dass die (Wortbildungs-)Form auf das durch die Bezeichnung hervorgerufene Bild Einfluss nimmt.

Die Form rückt bei der **Ikonizität der WBK** in besonderer Weise in den Vordergrund. Hier können sich die WBK und ihre Übersetzungen erstens in Hinblick auf ihre phonologische Ikonizität unterscheiden. Infolge der misslungenen Übersetzungsleistung können sich Differenzen zwischen dem AT und dem ZT in puncto **onomatopoetischer Anschaulichkeit** ergeben. Jedoch auch die **Lautsymbolik**, durch welche entsprechende Assoziationen hergestellt werden, ist beachtenswert. Wird sie nicht wiedergegeben, kann sich ein anderes Bild in seiner assoziativen Dimension einstellen.

Neben dem **Nichtwahren von onomatopoetischer und lautsymbolischer Anschaulichkeit** kann es zum **Anschaulichkeitsverlust in Bezug auf das Quantitätsprinzip** kommen. Die Übersetzer beachten nicht immer, dass dem Quantitätsprinzip zufolge aufwendigere oder längere Ausdrucksmittel für ein Mehr an Bedeutung stehen und markierte Formen mit markierten Bedeutungen korrespondieren. In Konsequenz wird meist die entsprechende zusätzliche Bedeutung reduziert, was dem evozierten Bild ggf. eine andere Tönung gibt (es ist weniger höflich, deutlich, nuanciert, grotesk etc.). Eine Lösung, wenn auch weniger befriedigende, kann hie und da die Wiedergabe mit anderen aufwendigeren oder längeren Ausdrucksmitteln sein (*siwiutki* – *völlig grau*), wengleich so ein Übersetzungsverfahren den Abstand verlängert und deswegen gegen das Abstandsprinzip verstoßen kann. Das Abstandsprinzip besagt, dass die Entfernung zwischen den Elementen der Äu-

ßerung (Konstituenten der Bezeichnung), nicht zufällig oder beliebig ist, sondern ein Indikator für konzeptuelle Distanz oder Nähe. Diese können je nach Bedarf durch Verkürzung des Abstands (Zusammenziehung, Univerbierung, Zusammensetzung, Kontamination) oder seine Verlängerung (z.B. Entflechtungsstrich) verändert werden. Missachtet der Übersetzer das Abstandsprinzip, so kann eine **distanzbedingte Bilddeformation** die Folge sein.

Für die Realisierung eines bestimmten Bildes ist schließlich auch **das Abfolgeprinzip** von Bedeutung, das u.a. bei Interpretation der polnischen Kopulativkomposita vom Typ *obiadokolacja, spódnicospodnie, siostrobrat* eine wichtige Rolle spielt. Wird die Reihenfolge der Glieder in den ZT übernommen, kann das im Effekt zur **Bildumkehrung** führen, da die deutschen Komposita der Art nicht ikonisch sind (*Hosenrock, Dichterkomponist*).

Obwohl Haiman (1980: 70) die Ansicht vertritt, dass Sprachen mit ausgebauter Morphologie weniger ikonisch sind als morphologiearme Sprachen und sich sprachliche Ikonizität eher auf der syntaktischen Ebene manifestiert, sprechen die analysierten Beispiele dafür, auch in der Morphologie die Wirkung ikonischer Prinzipien zu sehen. Werden sie im Übersetzungsprozess bei der Dekodierung und Enkodierung nicht beachtet, können Bilddifferenzen das Resultat sein.

Ein anderes Bild als im AT wird auch dann durch den ZT evoziert, wenn die AS-WBK und ihre ZS-Entsprechung in Hinblick auf den **Schematisierungsgrad** divergieren. Die Unterschiede können hier systembedingt sein und sind dann zum Teil durch den Kontext ausgleichbar. Konkretisierung bzw. Schematisierung kann jedoch auch vom Übersetzer bewirkt sein, was dann als Übersetzungsfehler gewertet werden muss.

Durch die **Markierung von Wortbildungsmustern** kann gleichfalls ein bestimmtes Bild vermittelt werden. Hier ist zu beachten, dass die Wahl bestimmter Wortbildungsmittel nicht nur ein einzelnes Bild hervorruft, sondern den Interpretationsrahmen für die ganze Szene vorgeben kann (was im Falle diatopisch und diaphasisch markierter WBK besonders augenfällig ist). Gerade bei den diatopisch markierten Wortbildungen wird jedoch der Ortsbezug in der Regel neutralisiert. Werden im ZT nichtmarkierte Bezeichnungen eingesetzt, kann vom Textempfänger **ein anderer Interpretationsrahmen** (*frame*) gewählt werden, der dann mit abweichenden Vorstellungen gefüllt wird (z.B.: typisch österreichisches Ambiente wird gegen ein Allgemeinbild „Irgendwo“ ausgetauscht, das nicht zu verorten ist).

Es wurde festgestellt, dass die markierten WBK häufig mit unmarkierten ZS-Einheiten wiedergegeben werden, z.B. weichen selten gebrauchte Suffixe den häufig gebrauchten, inkorrekte den korrekten, regionale den gesamt-sprachlichen, archaische den gegenwärtigen, etc., was entscheidend die Ver-

bildlichungsebene beeinflusst, weil die Wortbildungsmittel hier als Raumbildner fungieren und u.a. entsprechende Szenerie aufbauen lassen.

Schließlich gehört auch die **Überzeichnung** zu den formalen Mitteln, die ein bestimmtes Bild, oft ein groteskes oder ein Zerrbild, evozieren lassen. Mit der Überzeichnung kommt es zur (übertriebenen) Verdeutlichung, mit diesem Mittel verstößt man gegen die Maxime der Quantität. Die Überzeichnung kann z.B. durch die Reihung der synonymen Wortbildungssuffixe oder Wiederholung anderer Wortbildungsmorpheme herbeigeführt werden. Merkt der Übersetzer die besondere bildschaffende Funktion der überzeichnenden Mittel nicht, und verzichtet er auf die äquivalenten Mittel im ZT, wird das überzeichnete, verzerrte Bild geradegebogen, in seiner Wirkung abgeschwächt und neutralisiert.

Möchte man die Ergebnisse des zweiten Kapitels auf den Punkt bringen, so müsste das allgemeine Fazit lauten: **Wo die Form nicht stimmt, stimmt auch das durch sie evozierte Bild nicht.**

Der Ausgangspunkt zur Untersuchung der Anschaulichkeit durch die Wortbedeutung (Kap. 3) war die Annahme, dass **Okkasionalismen und Neologismen einen besonderen Beitrag zur Anschaulichkeit** leisten, weil sie – nach frischen Bezeichnungsmotiven greifend – **neue Sichtweisen, neue Bilder etablieren**. Dagegen wird die Anschaulichkeit der lexikalisierten Bildungen von den Sprachbenutzern häufig nicht mehr wahrgenommen und rückt erst wieder ins Bewusstsein, wenn sie remotiviert bzw. ummotiviert werden, vgl. (*pod*)*uszka* (Kissen, wörtlich: (*Unter*)*öhrchen*). Bei den lexikalisierten – teilmotivierten oder idiomatischen – WBK besteht die größte Gefahr in der Fehlinterpretation durch den Übersetzer, soweit ihm die Bedeutung des Lexems nicht bekannt ist, und er sie aus den Komponenten zu erschließen sucht, wodurch falsche Bilder evoziert werden (*Bierschinken* – **szynka piwna*). Auch bei den vollmotivierten Bildungen kann es zur Fehlinterpretation kommen, wenn auch seltener. Missinterpretiert werden in erster Linie durchsichtige Bildungen dann, wenn die entsprechenden Bezeichnungen in den Vergleichssprachen andere Bezeichnungsmotive haben (vgl. das im Text besprochene Beispiel *Rollstuhl* – **fotel na kółkach* statt *wózek inwalidzki*). Als mögliche Ursachen der Kreation falscher Bilder wurden die **Begriffskontinuität** und die **kognitive Prominenz** des AS-Konzeptes (und Bildes) genannt.

Andere **Bezeichnungsmotive** können unterschiedliche Aspekte, Eigenschaften etc. des Bezeichneten in den Vordergrund rücken lassen, so dass im Falle des Rekurrerens auf das Bezeichnungsmotiv einer lexikalisierten AT-WBK dies nicht in den ZT-Text entsprechend übertragen werden kann (*Kugelschreiber vs. długopis*). Die Konsequenz ist dann häufig entweder **das Fehlen eines Bildes** oder **die Bildinkohärenz**. Zu Bilddifferenzen kann es

auch infolge der Nachlässigkeit und mangelnder Sorgfalt des Übersetzers auf die Bildtreue kommen.

Es wurde angenommen, dass Okkasionalismen und Neologismen unter anderem gebildet werden, um alte Sichtweisen zu hinterfragen und neue Bilder zu etablieren, weswegen sie in vielen Fällen als **Korrekturen** aufzufassen sind. Es wurde ein Katalog von möglichen Funktionen der neuen – okkasionellen – WBK zusammengestellt. Als besondere Funktion wurde die bildstiftende postuliert. Aufgrund der Analyse des sprachlichen Materials wurde festgestellt, dass **die Bildkomponente nicht nur bei Bildungen wichtig ist, deren bildstiftende Funktion eindeutigen Vorrang hat. Vielmehr erweist sich die Bildtreue auch für die Realisierung der anderen Funktionen als relevant.** In den seltensten Fällen war jedoch der Verzicht auf die Anschaulichkeit durch die Wortbedeutung vom System erzwungen. In den meisten untersuchten Beispielen ließe sich die neue Sichtweise im ZT durch entsprechende okkasionelle WBK vermitteln und die jeweilige Funktion wahren. Die Übersetzer erkannten jedoch entweder die Funktion nicht richtig oder sie präferierten überkommene, konventionelle Lösungen.

In Kapitel 4 wurde besonderes Augenmerk auf **metaphorische WBK** (Wortbildungsmetaphern) gerichtet. Wortbildungsmetaphern können nicht nur **Bildmetaphern**, sondern auch **konzeptuelle Metaphern** (Struktur-, Orientierungs- und ontologische Metaphern) sein. Gerade in der Wortbildung spielen konzeptuelle Metaphern sogar eine viel bedeutendere Rolle als die Bildmetaphern. Die Relevanz der **Orientierungsmetapher** (Raummetapher) für die Verbildlichung konnte am Beispiel der *herum*-Verben bewiesen werden. Es wurde gezeigt, dass grammatikalisierte konzeptuelle Metaphern gegenüber Bildmetaphern teilweise unterschätzt werden, was die eventuellen Übersetzungsschwierigkeiten anbetrifft. Anhand der *herum*-Bildungen ist eindeutig zu sehen, dass konzeptuelle Metaphern, die im AT ein Bezugssystem bilden und somit ein kohärentes Bild evozieren, dem Übersetzer vor eine vergleichbare, wenn nicht schwierigere Aufgabe stellen, auch den ZT ein kohärentes Bild evozieren zu lassen.

Bei den untersuchten **Kompositmetaphern** als Bildmetaphern konnten verschiedene Probleme festgestellt werden. Die Bildangebote des AT und ZT waren verschieden, wenn die lexikalisierte Metapher des AT in den ZT entlehnt wurde, in dem sie als eine neue (okkasionelle) Metapher fungiert. In einem solchen Fall kann man von (unbegründeter) **Steigerung der metaphorischen Potenz**, aber auch von der **Hermetisierung des Zieltextes** in dem Sinne sprechen, dass der Interpretationsaufwand des ZS-Empfängers größer ist, was eventuell als Verstoß gegen die Maxime der Repräsentativität gedeutet werden kann. Infolge einer solchen interlingualen metaphorischen Entlehnung kommt es im ZT zur **Überhöhung der Poetizität und der Bild-**

lichkeit. Die Entlehnung kann aber in anderen Fällen auch positiv gewertet werden, vor allem wenn die Metapher eine neue Sichtweise einbringt oder außer der bildlichen andere Funktionen hat, welche die Entlehnung wahren lässt. Durch die Übernahme des metaphorischen Konzepts kann der Übersetzer die Gleichwertigkeit der kreierten Bilder anstreben (wenn der Übersetzer die als neu und frisch empfundene Metapher bewahren möchte), in diesem Fall ist sie intendiert. Es kommen jedoch auch Fälle vor, in denen die **Übernahme als Interferenzfehler** gedeutet werden kann, der dadurch verursacht wird, dass der Übersetzer sich durch **kognitive (Wahrnehmungs-)Prominenz, Vordergründigkeit der ausgangssprachlichen Struktur** irreleiten lässt.

Bei der Übersetzung von Bildmetaphern ist die Gewährleistung der vergleichbaren **Assoziativität der Wortbildungsbasis** eine wichtige Voraussetzung der erfolgreichen Übertragung und des bildlichen Sichvorstellenskönnens. Wenn die Bildung sprachlich die entsprechenden Assoziationen nicht aufbaut, und der Adressat mit seinem enzyklopädischen Wissen das Defizit nicht ausgleichen kann, erfolgt keine Rezeption auf der Ebene der bildlichen Vorstellung. Wegen des mangelnden enzyklopädischen Wissens wird die Metapher überlesen, entfaltet also ihre metaphorische Kraft nicht, was an den Beispielen *czerw/swidrak* ersichtlich sein dürfte. Ein besonderes Problem sind auch **fachliche Bildmetaphern**, die in einem fiktiven Text verwendet werden. Wenn fachliche Kompositmetaphern im fiktiven Text als solche nicht erkannt werden, besteht die Gefahr, dass sie als individuelle Schöpfungen betrachtet und frei übersetzt werden. Mit der Folge, dass durchaus **ernste Bilder ins Komische umschlagen** und sich **totale oder partielle Bildinkohärenz** einstellt. Bei metaphorischen Bildungen mit **geringem Transparenzgrad** bzw. **großer Wortbildungsspanne**¹², z.B. bei Teleskopwörtern, besteht die Gefahr der Fehldeutung, und im Endeffekt eines falschen ZT-Bildes. Bei der Wiedergabe ist neben den anderen Aspekten auch die AT-Funktion der Bildmetapher zu berücksichtigen, was in der Übersetzungspraxis nicht immer beachtet wird. Von den Bildmetaphern, die als Einzelphänomene in einen Text eingehen, sind WBK zu unterscheiden, bei

¹² Der Terminus geht auf Handler (1993: 188) zurück, der ihn wie folgt versteht: „Existierende Termini wie „Kontrast‘ oder „Abweichung“ beziehen sich jeweils nur auf einen Teilbereich und sind deshalb zu eng. Neutral und umfassend zugleich ist hingegen der Ausdruck „Spanne“, wie er bereits als „Bildspanne“ in der Analyse der Metaphorik Verwendung findet. Analog dazu können wir unsere Verklammerungsprozesse als Charakteristika einer „Wortbildungsspanne“ bezeichnen. In einzelnen Fällen – etwa bei metaphorischen Komposita – werden Bildspanne und Wortbildungsspanne beinahe identisch sein, darüber hinaus ist die Wortbildungsspanne jedoch weit mehr als die semantische Relation zwischen Bildbereichen: Sie umfaßt alle Operationen, welche die Ausprägung eines komplexen Wortes in einem Text bedingen, also auch logische, syntaktische und kontextuelle, eben das gesamte Operationsinventar der Wortbildung.“

denen **das ganze Wortbildungsmuster metaphorisch** ist. Hier ist darauf zu achten, dass eine WBK nicht losgelöst von anderen der gegebenen Wortbildungsreihe betrachtet und übersetzt werden sollte, weil bei solchen metaphorischen Erweiterungen wichtig ist, dass das Einzelbild sich in das ganze Bildsystem fügt. Wird dem nicht Rechnung getragen, können skurrile Bilder entstehen wie *sałatka obrazowa*.

In Kapitel 5 wurde der Frage nachgegangen, ob die in einer Äußerung gebrauchten WBK bei mehreren Empfängern **ähnliche Vorstellungen hervorrufen** können. Eingangs wurde in Anlehnung an Frege (1884/1997) die Trennung zwischen dem Begriff und der Bedeutung einerseits und der subjektiven Vorstellung andererseits postuliert, es wurde andererseits jedoch behauptet, die Begriffe werden laufend als Vorstellungen konkretisiert, die in der Regel die Form eines Prototyps annehmen. Die Vorstellungen, die durch auf Mentales abhebende WBK ausgelöst werden, differieren dabei von den Vorstellungen, die durch Physisches bezeichnende Wörter evoziert werden. Während die letzteren konkrete Bilder hervorzurufen vermögen, ist das bei den Mentales bezeichnenden Wörtern nicht der Fall, es sei denn, es gibt kulturell verfestigte tradierte bildliche materielle (z.B. Gemälde) und nichtmaterielle (ausdrucksgebundene) Vorstellungen, vgl. Personifizierungen von ŚMIERĆ / TOD, OJCZYŻNA (Vaterland), WOLNOŚĆ (Freiheit). In der Regel ist jedoch beim Denken über Abstraktes ein bildabgelöstes Denken anzunehmen, obwohl die Bemühung der Dichter nicht selten darauf abzielt, das Abstrakte in konkrete Vorstellungsbilder zu kleiden, wobei die Metapher darin nicht eine unbedeutende Rolle spielt.

Anhand der Diminutiva wurde gezeigt, dass **der Einsatz bzw. das Auslassen von bestimmten Wortbildungsmitteln Einfluss auf die durch den Text evozierte Vorstellung haben kann**. Besonders deutlich wurde es an Baczyńskis Gedicht und seiner Übertragung sichtbar, wo sich die befragten Textempfänger das lyrische Ich unterschiedlich vorstellten, je nachdem, ob Diminutiva im Text gebraucht wurden oder nicht. Das ist m.E. ein Beweis, dass **die Verwendung von bestimmten Wortbildungsmitteln Rezeption steuern kann** und sich auf die bildliche Vorstellung auswirkt. Mit anderen Worten: **Durch den Einsatz von Wortbildungsmitteln können bestimmte mentale Bilder evoziert werden**.

In den untersuchten Übersetzungen wurden die Bilder durch den Verzicht auf Diminutivierung in den Zieltexten nicht deswegen verändert, weil das sprachsystemisch notwendig wäre, sondern weil die Übersetzer die bildtragende Funktion des Wortbildungsmittels (wie auch seine anderen Funktionen) nicht erkannt haben.

Es wurde auch die These von Koecke aufgegriffen, dass der Gebrauch von bestimmten Wortbildungsmitteln, hier Diminutiva, „im Wertesystem

des Sprechers und seiner Gemeinschaft“ begründet sein kann. Diminutiva geben einem Bild ein emotionales Profil, das in der polnischen Kultur eher zugelassen ist als in der deutschen. Die Übersetzer können sich folglich **zur Veränderung des evozierten Bildes durch den ethno- und soziokulturellen Hintergrund veranlasst fühlen** („das Programm des in einer Kultur Zugelassenen“), denn was in einer Kultur positiv gewertet und aufgenommen wird („Herzlichkeit, emotionale Wärme“), kann in der anderen auf Abneigung stoßen („Gefühlsduselei“). Dadurch könnte das kreierte Bild in sein Gegenteil umschlagen, was es zu vermeiden gilt.

Wie die analysierten Beispiele der AT-(Wort-) und ZT-(Übersetzungs-) Bilder reichlich belegten, waren die Unterschiede nur zum Teil system- bzw. kulturbedingt. In vielen Fällen wäre durchaus eine bildwahrende Übersetzung möglich. Es ist daher nach den möglichen Gründen für die Setzung von falschen Bildern zu fragen.

Ein häufiger Grund kann die Fehlinterpretation durch den Übersetzer mangels Wissens sein, eine zu weite Wortbildungsspanne, das Nichtinterpretierenkönnen der Kontiguitätssignale oder im Gegenteil die Herstellung einer falschen Kontiguität, Wahl des falschen Interpretationsrahmens, Inkompatibilität der Bildung, ihre semantische Verdunkelung. All das sind Faktoren des Verstehens, die von der rezeptiven Seite her die Übersetzungsleistung beeinflussen können. Auf der anderen Seite kann die Konventionalisierung der Wortbilder im performativen Unvermögen der Übersetzer liegen, in ihrer mangelnden Kreativität, Problemsensitivität, Fähigkeit zum Querdenken. Diese ist umso wichtiger als – wie Tabakowska zu Recht bemerkt – „im Falle der divergenten Begriffssysteme sich die ursprüngliche Dimension des mit Worten gemalten Bildes in der Übersetzung dank der «Allianz» verschiedener nichtäquivalenter Sprachmittel bewahren lässt“ (2001: 164, Übers. – JK). Laterales Denken, das nichtschablonenmäßige Lösungen finden lässt, erweist sich als eines der wichtigsten Instrumente des Übersetzers und sollte daher gezielt geschult werden. Es ist auch eine wichtige Aufgabenstellung an mit der Übersetzer Ausbildung beauftragte Institutionen, den angehenden Übersetzern im Ausbildungsprozess Kreativitätsmut zu geben. Kreativität hängt auch mit der Fähigkeit zusammen, Assoziationen herzustellen. Die ist sowohl auf der rezeptiven, als auch auf der performativen Seite notwendig, um gleichwertige Übersetzungsbilder schaffen zu können.

Das mangelnde Problembewusstsein, die ungenügende Sensibilität, dass zu einem neuen Inhalt auch neue Form gehört (die sich doch beide bedingen) wird von Stiller in einem Nachwort zur polnischen Übertragung von

Carrolls *The Hunting of the Snark* (*Wyprawa na żmirlacza i inne wiersze*) gegenüber den ersten Illustratoren hervorgehoben:

Sicherlich ergaben sich viele der [...] Missverständnisse um Carroll aus der pedantischen Hartnäckigkeit erster Illustratoren, die weder über ein Bewusstsein noch eine Konvention verfügten, welche den ganz neuen Inhalten angemessen wären; Illustratoren, die das eine oder andere Werk nicht verstehend sich den Werken entgegen drängten und sie in eben jene Phantasiebereiche hineinschleppten, aus denen Carroll als Erster herausgebrochen ist. (Stiller 2004: 281, Übers. - JK)

Mutatis mutandis lässt sich die kurze Bemerkung leider manchmal auch auf Übersetzer beziehen, die gleichfalls, den einen oder anderen Text nicht verstehend, ihn in jene Phantasiebereiche schleppen, aus denen der Autor gerade herausgebrochen ist. Auf die Arbeit der Übersetzer und ihre Entscheidungen im wortbildlichen Bereich sind auch die folgenden, lexikalische Wahlen betreffenden Worte von Wawrzyniak (1991: 49) zu beziehen: „Über die lexikalischen Wahlen des Übersetzers entscheidet seine **Sicht der im AT dargestellten Welt, (...), sein Wahrnehmen [ujrzenie] der Wirklichkeit**, die der AT-Autor in seinem Text ins Leben gerufen hat“ (Übers. u. Fettdruck - JK). Der Satz - in meiner deutschen Übersetzung - weist auf zwei Voraussetzungen des erfolgreichen, bildäquivalenten Übersetzens hin: der Übersetzer muss die dargestellte Welt mit seinem „geistigen Auge“ zunächst überhaupt SEHEN und er muss das Gesehene aber auch WAHR-NEHMEN, anerkennen. Da das Sehen immer auch eine interpretative Handlung ist, können sich die Lesarten oder vielleicht besser die Sichtweisen verschiedener Textinterpreten unterscheiden¹³. Trotzdem ist jedoch eine Übersetzung anzustreben, die in der ZS eine Sicht (eine Anschauung) der dargestellten Welt ermöglicht, die mit der des AT identisch oder annähernd identisch ist. Damit eine solche approximative Identität erreicht werden kann, muss das Sehen gezielt geschult werden. Daher müsste sich der Übersetzer nicht nur fragen, wie ein Text zu verstehen ist, sondern auch, was in ihm zu sehen ist und wie er sich darbietet, um die Visualität bewusst zu fördern.

¹³ Tokarski (2001: 345) hebt hervor, dass die Interpretation als subjektives Handeln eine Vielfalt möglicher Weltbetrachtungen, Weltansichten („spojrzenie na otaczający świat“) voraussetzt. Dadurch treten einerseits verschiedene Rationalitätstypen innerhalb einer Sprache in Erscheinung. Andererseits resultiert die Vielfalt möglicher Weltbetrachtungen als Weltinterpretationen in semantisch-lexikalischer Verschiedenheit von Sprachen. Die interlingualen Unterschiede äußern sich darin, dass ähnliche Wirklichkeitsausschnitte unterschiedlich sprachlich erfasst, klassifiziert und benannt werden. Die intralingualen Differenzierungen können nach Tokarski einen stark individualisierten Charakter haben, was sich etwa in verschiedenen dichterischen Weltansichten („wizje świata“) niederschlägt. Sie können aber auch von sozialer Schicht, beruflichem oder sozialem Umfeld der Sprecher abhängen.

In den literarischen Texten werden Alternativwelten geschaffen, innere Bilder, Vorstellungen des Autors beschrieben, die im logischen Sinne nicht wahr sind und auch nicht überprüfbar, weil originell, d.h. individuell, subjektiv. Diese Bilder entfalten nicht selten eine magische Wirkung, fesseln uns, zwingen dazu, unsere Vorstellungswelt zu verlassen und uns auf eine Wanderschaft in die Fremde zu begeben, um uns auf neue Sichtweisen, gedankliche Landschaften einzulassen, Einblicke ins bisher Ungedachte zu wagen, Furcht und Zittern zu erleben. Bei der Wanderung begegnen uns gewöhnlichere und ganz ungewöhnliche Bilder wie *szkieletki-dwutworki*, *składanki-cacanki*¹⁴, *ośmioty*¹⁵ u.v.a.m. Sie könnten nicht existieren, „und wer von uns würde merken, daß er beraubt ist?“¹⁶. In der Tat, häufig merkt es nur der Übersetzungskritiker und -forscher, dass die ursprünglichen Wortbilder und die Übersetzungsbilder nicht die gleichen sind... Zum Glück lassen Übersetzer manchmal Fische „mit frecher Flinkheit“ fliegen. „Každy taki wzlot / to pociecha w regule, to ułaskawienie / z powszechnej konieczności, dar / hojniejszy niż potrzeba, żeby świat był światem.“ („Jeder von diesel Flügen / ist ein Trost in der Regel, eine Begnadigung / vom allgemeinen Zwang, eine reichere Gabe, / mehr als erforderlich, damit die Welt die Welt sei.“)¹⁷

¹⁴ Szymborska, *Tomasz Mann*. Von Dedecius als *Zwiegeschöpf-Skelette* (*szkieletki-dwutworki*) und *Puzzle-Gutsle* (*składanki-cacanki*) übertragen.

¹⁵ Lem (DG), dt. *Oktesel*.

¹⁶ Szymborska, *Thomas Mann*.

¹⁷ Szymborska, *Tomasz Mann / Thomas Mann*, Übers. – Dedecius.

Literaturverzeichnis

Belegtexte mit Siglen

- [M] Frisch, Max (1975): Montauk. Eine Erzählung. Frankfurt am Main: Surkamp Taschenbuch.
- [M] Frisch, Max (1978): Montauk. Przeł. [Übers.] Stanisław Kołodziejczyk. Warszawa: Czytelnik.
- [F] Gombrowicz, Witold (1987): Ferdydurke. Kraków: Wydawnictwo Literackie.
- [F] Gombrowicz, Witold (1983): Ferdydurke. Aus dem Polnischen von Walter Tiel. München-Wien: Carl Hanser Verlag.
- [R] Grass, Günter (1986): Die Rättin. Darmstadt/Neuwied: dtv.
- [Sz] Grass, Günter (2001): Szczurzyca. Przeł. [Übers.] Sławomir Blaut. Gdańsk: Wydawnictwo Oskar.
- [Bt] Grass, Günter (1995): Der Butt. München: dtv.
- [Pol] Gretkowska, Manuela (2001): Polka. Warszawa: W.A.B.
- [Pol] Gretkowska, Manuela (2004): Polka. Aus dem Polnischen von Paulina Schutz. München: dtv.
- [KS] Jelinek, Elfriede (2005): Die Klavierspielerin. 37. Auflage. Reinberg bei Hamburg: Rowohlt Taschenbuch Verlag.
- [PI] Jelinek, Elfriede (2004): Pianistka. Przeł. [Übers.] Ryszard Turczyn. Warszawa: Wydawnictwo WAB.
- [DG] Lem, Stanisław (1999): Dzienniki Gwiazdowe. Kraków: Wydawnictwo Literackie.
- [ST] Lem, Stanisław (2002): Sterntagebücher. Aus dem Polnischen von Caesar Rymarowicz. Frankfurt/Main: Suhrkamp.
- [Cyb] Lem, Stanisław (2002): Cyberiada. Kraków: Wydawnictwo Literackie.
- [Kyb] Lem, Stanisław (1992): Kyberiadę: Fabeln zum kybernetischen Zeitalter. Aus dem Polnischen von Jens Reuter (Kyb-JR), Caesar Rymarowicz (Kyb-CR). Frankfurt/ Main etc.: Insel.
- [DF] Mann, Thomas (1991): Doktor Faustus. Das Leben des deutschen Tonsetzers Adrian Leverkühn erzählt von einem Freunde. Frankfurt am Main: Fischer Taschenbuchverlag.
- [DF] Mann, Thomas (1985): Doktor Faustus. Żywot niemieckiego kompozytora Adriana Leverkühna, opowiedziany przez jego przyjaciela. Przeł. [Übers.] Maria Kurecka, Witold Wirpsza. Warszawa: Czytelnik.
- [P] Süßkind, Patrick (1985): Das Parfum. Die Geschichte eines Mörders. Zürich: Diogenes.
- [P] Süßkind, Patrick (1996): Pachnidło. Historia pewnego mordercy. Przeł. [Übers.] Małgorzata Łukasiewicz. Warszawa: Świat Książki.
- [Pr] Tokarczuk, Olga (2000): Prawiek i inne czasy. Wałbrzych: Wydawnictwo Ruta.

- [Ur] Tokarczuk, Olga (2000): *Ur und andere Zeiten*. Aus dem Polnischen von Esther Kinsky. Berlin: Berlin Verlag.
- [OH] Tokarczuk, Olga (2004): *Ostatnie historie*. Kraków: Wydawnictwo Literackie.
- [Gra] Tokarczuk, Olga (2001): *Gra na wielu bębenkach*. Wałbrzych: Wydawnictwo Ruta.

Weitere Belegtexte

- Baczyński, Krzysztof Kamil (1989): *Elegia o... (chłopcu polskim)*. In: *Sto wierszy polskich w wyborze i tłumaczeniach Karla Dedeciusa*. Kraków: Wydawnictwo Literackie.
- Baczyński, Krzysztof Kamil (1989): *Elegie von... [einem polnischen Jungen]*. In: *Sto wierszy polskich w wyborze i tłumaczeniach Karla Dedeciusa*. Kraków: Wydawnictwo Literackie.
- Berger, Klaus (2003): *Kann man auch ohne Kirche glauben?* Gütersloh: GTB Gütersloher Taschenbücher.
- Berger, Klaus (2007): *Wierzyć bez Kościoła?* Przeł. [Übers.] Eliza Pieciul. Poznań: W drodze. Bundesverwaltungsamt – Bundesstelle für Büroorganisation und Bürotechnik (BBB) (Hrsg.) (?2002): *Sprachliche Gleichbehandlung von Frauen und Männern. Hinweise, Anwendungsmöglichkeiten und Beispiele*. Köln.
- Fallersleben, v. August Heinrich Hoffmann (1975): *Wiegenlied*. In: *Deutsche Lieder aus der Schweiz*. Hildesheim/New York: Olms.
- Goldschmidt, Georges-Arthur (1999): *Als Freud das Meer sah. Freud und die deutsche Sprache*. Frankfurt a.M.: Suhrkamp.
- Greshake, Gisbert (2008): *Leben – stärker als der Tod. Von der christlichen Hoffnung*. Freiburg/Basel/Wien: Herder.
- Greshake, Gisbert (2010): *Życie – silniejsze niż śmierć. O nadziei chrześcijańskiej*. Przeł. [Übers.] Joanna Kubaszczyk. Poznań: W drodze.
- Harasymowicz, Jerzy (1989): *An einem Morgen im März*. In: *Sto wierszy polskich w wyborze i tłumaczeniach Karla Dedeciusa*. Kraków: Wydawnictwo Literackie.
- Harasymowicz, Jerzy (1989): *W marcu nad ranem*. In: *Sto wierszy polskich w wyborze i tłumaczeniach Karla Dedeciusa*. Kraków: Wydawnictwo Literackie.
- Hesse, Hermann (1981): *Traumfährte: neue Erzählungen und Märchen*. Leipzig: Insel-Verlag.
- Hesse, Hermann (2005): *Szwabska Parodia*. Przeł. [Übers.] Lech Czyżewski. Warszawa: PIW.
- Jaeggi, Eva (2006): *Liebe, böse Schwiegermutter*. Düsseldorf: Walter Verlag.
- Leśmian, Bolesław (1998): **** Ty pierwwej mgły dosięgasz...* In: *Gdybym spotkał ciebie znowu pierwszy raz*. Warszawa.
- Ley, Katharina (2005): *Versöhnung mit den Eltern. Wege zur inneren Freiheit*. Düsseldorf und Zürich: Patmos Verlag.
- Luther-Bibel, Genesis 7, (1545): (www.zeno.org/Literatur/M/Luther,+Martin/Luther-Bibel+1545).
- Morschitzky, Hans (2006): *Die Angst zu versagen und wie man sie besiegt*. Düsseldorf: Patmos Verlag.
- Pilch, Jerzy (2000): *Pod mocnym aniołem*. Kraków: Wydawnictwo Literackie.
- Pilch, Jerzy (2002): *Zum starken Engel*. Aus dem Polnischen von Albrecht Lempp. München: Luchterhand Literaturverlag.
- Schönborn, Christoph (2002): *Jesus als Christus erkennen. Impulse zur Vertiefung des Glaubens*. Freiburg: Herder.
- Schönborn, Christoph (2005): *Jezus jako Chrystus*. Przeł. [Übers.] Joanna Kubaszczyk. Poznań: W drodze.

- „Schlaf, mein Kindlein!“. In: Geschichte des deutschen Kirchenliedes bis auf Luthers Zeit. books.google.pl.
- Speyr, v. Adrienne (1960): Die Beichte. Einsiedeln: Johannes-Verlag.
- Speyr, v. Adrienne (1993): Spowiedź. Przel. [Übers.] Wiesław Szymona OP. Poznań: W drodze.
- Szymborska, Wisława (2005): Hundert Gedichte – Hundert Freuden. Sto wierszy – sto pociech. Übers. von Karl Dedecius. Kraków: Wydawnictwo Literackie.

Wörterbücher

- DUW (2001) = Duden. Deutsches Universalwörterbuch. 4. Aufl. Mannheim. [CD-ROM].
- DUW (1989) = Duden. Deutsches Universalwörterbuch. 2. Völlig neu bearbeitete und stark erweiterte Aufl. Mannheim usw.: Dudenverlag.
- DWDS = <http://www.dwds.de>.
- GWDS = Das große Wörterbuch der deutschen Sprache. 2. Auflage 1993–1995 (in acht Bänden). Langenscheidts Taschenwörterbuch. [CD-ROM] (2002). = Multimedialny słownik polsko-niemiecki i niemiecko-polski. Wersja 2.5.
- PSNP (1987) = Chodera, Jan / Kubica, Stefan: Podręczny Słownik Niemiecko-Polski. Warszawa: Wiedza Powszechna.
- PSPN (1993) = Bzdęga, Andrzej / Chodera, Jan / Kubica, Stefan: Podręczny Słownik Polsko-Niemiecki. Warszawa: Wiedza Powszechna.
- SJP (2004) = Słownik Języka Polskiego PWN. Warszawa. [CD-ROM].
- WSPN (1988) = Piprek, Jan / Ippoldt, Juliusz: Wielki Słownik Polsko-Niemiecki. Warszawa: Wiedza Powszechna.
- Urbańczyk, Stanisław (Hrsg.) (1953–2002): Słownik staropolski, Bd. I–XI. Kraków: IJP PAN.
- WDG = Ruth Klappenbach, Wolfgang Steinitz (Hrsg.) (1964–1977): Wörterbuch der deutschen Gegenwartssprache, Hrsg. von der Deutschen Akademie der Wissenschaften. Berlin: Akademie-Verlag.

Weitere Siglen

- MLSpr Glück, Helmut (Hrsg.) (2000): Metzler Lexikon Sprache. Stuttgart [u.a.]: Metzler. (Digitale Bibliothek 34).
- EJP Polański, Kazimierz et al. (1999): Encyklopedia Językoznawstwa Ogólnego. Wrocław, Warszawa, Kraków: Ossolineum.
- DPG Engel, Ulrich et al. (2000): Deutsch-polnische kontrastive Grammatik. Warszawa: PWN.
- GWJP Grzegorzczkova, Renata / Laskowski, Roman / Wróbel, Henryk (1999): Gramatyka współczesnego języka polskiego. Morfologia. Wyd. III popr. Warszawa: PWN.

Wissenschaftliche Literatur

- Aitchison, Jean (1987): Words in the Mind. Oxford: Basil Blackwell.
- Aitchison, Jean (1997): Wörter im Kopf. Eine Einführung in das mentale Lexikon. Aus dem Englischen von Martina Wiese. Tübingen: Niemeyer.

- Albrecht, Jörn (1973):** Linguistik und Übersetzung. Tübingen: Narr.
- Albrecht, Jörn (1998):** Literarische Übersetzung. Geschichte Theorie, Kulturelle Wirkung. Darmstadt: Wissenschaftliche Buchgesellschaft.
- Anaki, David, Faust, Miriam u.a. (1998):** Cerebral hemispheric asymmetries in processing lexical metaphors. In: *Neuropsychologia* 36, Nr. 7, 691–700.
- Aronoff, Mark (1983):** Potential words, actual words, productivity and frequency. In: Preprints of the Plenary Session Papers of the XIIIth International Congress of Linguists. – Tokyo. S. 163–170.
- Attridge, Derek (1988):** Peculiar Language: Literature as Difference from the Renaissance to James Joyce. London: Methuen.
- Bain, Alexander (1894):** The Senses and the Intellect. New York: Appleton.
- Barcelona, Antonio (2000):** Introduction: The Cognitive Theory of Metaphor and Metonymy. In: Barcelona, Antonio (ed.) (2000): *Metaphor and Metonymy at the Crossroads: A Cognitive Perspective*. Berlin / New York: de Gruyter. S. 1–28.
- Bartels, Gerhard / Pohl, Inge (Hrsg.) (1993):** Wortschatz – Satz – Text. Beiträge der Konferenzen in Greifswald und Neubrandenburg 1992. Frankfurt/M.: Lang.
- Bartmiński, Jerzy (1999):** Punkt widzenia, perspektywa, językowy obraz świata. In: Bartmiński, Jerzy (Hrsg.): *Językowy obraz świata*. Lublin: Wydawnictwo UMCS. S. 103–120.
- Bartmiński, Jerzy (2006):** Językowe podstawy obrazu świata. Lublin: Wydawnictwo UMCS.
- Barz, Irmhild (1987/88):** Okkasionalismen in Phraseologie und Wortbildung. Ein Vergleich. In: *Brücken. Germanistisches Jahrbuch DDR-ČSSR*. Bd. 4 (1987/88). Prag. S. 346–358.
- Barz, Irmhild (1996):** Komposition und Kollokation. In: Knobloch, Clemens / Schaefer, Burkhard (Hrsg.): *Nomination – fachsprachlich und gemeinsprachlich*. Opladen: Westdeutscher Verlag. S. 127–145.
- Barz, Irmhild/ Schröder, Marianne/ Fix, Ulla (Hrsg.) (2000):** Praxis und Integrationsfelder der Wortbildungsforschung. Heidelberg: Universitätsverlag C. Winter.
- Bassnett, Susan (1999):** Lyrik. In: Snell-Hornby, Mary et al. (Hrsg.): *Handbuch Translation*. Zweite, verbesserte Auflage. Tübingen: Stauffenburg.
- Bednarczyk, Anna (1999):** Wybory translatorskie: modyfikacje tekstu literackiego w przekładzie i kontekst asocjacyjny. Łódź: Wydawnictwo Uniwersytetu Łódzkiego.
- Benger, Klaus-Bernhard (2004):** Von der *Blechtrommel* bis *Ein weites Feld*. Günter Grass' Prosa-Stil und die Probleme seiner Übertragung ins Französische. Dissertation Freiburg i.Br. www.freidok.uni-freiburg.de/freidok/.../pdf/Diss_Druckfassung_2004.pdf.
- Betten, Anne (1987):** Die Bedeutung der Ad-hoc-Komposita im Werk von Thomas Bernhard, anhand ausgewählter Beispiele aus 'Holzfällen. Eine Erregung' und 'Der Untergeher'. In: Asbach-Schnitker, Brigitte / Roggenhofer Johannes (Hrsg.): *Neuere Forschungen zur Wortbildung und Historiographie der Linguistik*. Festgabe für Herbert E. Brekle zum 50. Geburtstag. Tübingen: Narr. S. 69–90.
- Bischi, Katrin (1998):** Erste Schritte aus dem Elfenbeinturm. In: *Sprachreport*; www.ids-mannheim.de/pub/laufend/sprachreport/pdf/sr98-2a.pdf. S. 12–14.
- Bizukojć, Katarzyna (2008):** Bildung, Semantik und Funktion neuer Nominalkomposita in deutschen Newsletter-Texten. Unveröffentlichte Dissertation. Poznań.
- Black, Max (1996):** Die Metapher. In: Haverkamp, Anselm (Hrsg.): *Theorie der Metapher*. Darmstadt: Wissenschaftliche Buchgesellschaft. S. 55–79.
- Blank, Andreas (1997):** Prinzipien des lexikalischen Bedeutungswandels am Beispiel der romanischen Sprachen. Tübingen: Niemeyer.
- Boase-Beier, Jean (1987):** Poetic Compounds: The Principles of Poetic Language in Modern English Poetry. Tübingen: Niemeyer.
- Bolinger, Dwight L. (1965):** Forms of English: Accent, Morpheme, Order. Tokyo: Hokuon.

- Bopst, Hans-Joachim (1989):** Um und herum: eine syntaktisch-semantische Untersuchung zur deutschen Gegenwartssprache. München: Iudicium.
- Brugmann, Karl (1900):** Über das Wesen der sogenannten Wortzusammensetzung. Eine sprachpsychologische Studie. Leipzig, S. 359–401.
- Brünner, Gisela (1987):** Metaphern für Sprache und Kommunikation in Alltag und Wissenschaft. In: Diskussion Deutsch 18, H. 94, 100–119.
- Bruns, Gerald L. (1974):** Modern Poetry and the Idea of Language: A Critical and Historical Study. New Haven: Yale University Press.
- Brunsen, Frank (1997):** Das Absurde in Günter Grass' Literatur der achtziger Jahre. Würzburg: Königshausen & Neumann.
- Bußmann, Hadumod (1990):** Lexikon der Sprachwissenschaft. 2., völlig neu bearbeitete Auflage. Stuttgart: Kröner.
- Bybee, Joan L. (1988):** Morphology as lexical organization. In: Hammond, Michael / Noonan Michael (Hrsg.): Theoretical morphology. S. 119–141.
- Bzdęga, Andrzej Z. (1986):** Soziativa im Deutschen und Polnischen. In: Studia Germanica Posnaniensia 15, 3–15.
- Bzdęga, Andrzej Z. (1981):** Grundsätzliches zur Nominalisierung im Deutschen und Polnischen. In: Studia Germanica Posnaniensia 1, 13–20.
- Bzdęga, Andrzej Z. (1985):** Zur Syntax und Wortbildung der Nominalisierung im Deutschen. In: Linguistische Studien, Reihe A, Arbeitsberichte 127. Akademie der Wissenschaften der DDR, Zentralinstitut für Sprachwissenschaft. Berlin. S. 147–158.
- Bzdęga, Andrzej Z. (1999):** Zusammenrückung, -setzung, -bildung. In: Kątny, Andrzej / Schatte, Christoph (Hrsg.): Das Deutsche von innen und außen. Ulrich Engel zum 70. Geburtstag. Poznań, 9–23.
- Bzdęga, Andrzej Z. (1976):** Linguistische Übersetzungsanalyse. In: Kwartalnik Neofilologiczny XXIII, 3/1, 283–293.
- Cherubim, Dieter (1983):** Trampelpfad zum Sprachwandel. In Zeitschrift für Germanistik 11, 65–71.
- Christofidou Anastasia (1994):** Okkasionalismen in poetischen Texten. Tübingen: Narr.
- Coseriu, Eugenio (1971):** Sprache. Strukturen und Funktionen. XII Aufsätze zur allgemeinen und romanischen Sprachwissenschaft. Uwe Petersen (Hrsg.). 2. verb. Aufl. (zuerst 1969). Tübingen: Narr.
- Coudurier, Beate (2009):** Wenn Kofferwörter auf Reisen gehen, oder didaktische Überlegungen zur Übersetzbarkeit von Amalgamierungen. <http://langues.univ-lyon2.fr/sites/langues/IMG/pdf/Coudurier-2009.pdf>
- Coulmas, Florian (1985):** Lexikalisierung von Syntagmen. In: Schwarze, Christoph / Wunderlich, Dieter (Hrsg.): Handbuch der Lexikologie. Königstein/Ts.: Athenäum. S. 250–268.
- Croft, William (1995):** Modern Syntactic Typology. In: Shibatani, Masayoshi / Bynon, Theodora (eds.): Approaches to Language Typology. Oxford: Clarendon Press. S. 85–144.
- De Cuypere, Ludovic (2008):** Limiting the Iconic. From the metatheoretical foundations to the creative possibilities of iconicity in language. Amsterdam/Philadelphia: J. Benjamins.
- Dederding, Hans-Martin (1982):** Wortbildung, Syntax, Text – Nominalkomposita und entsprechende Strukturen in deutschen Patent- und Auslegeschriften. Erlangen: Palm & Enke.
- Dederding, Hans-Martin (1983):** Wortbildung und Text. Zur Textfunktion (TF) von Nominalkomposita. In: Zeitschrift für germanistische Linguistik 11, S. 49–64.
- Dietrich, Wolf (1987):** Grammatische Metaphorik. Über die figurative Verwendung grammatischer Kategorien. In: Sprachwissenschaft 12, 251–264.

- Dirven, René (1993):** Metaphor and metonymy: different mental strategies of conceptualization. *Leuvense Bijdragen* 82, 1-28.
- Donalies, Elke (2004):** Kombinatorische Begriffsbildung. Teil 1: Substantivkomposition. Mannheim: Institut für Deutsche Sprache. (Arbeitspapiere und Materialien zur deutschen Sprache 2/04).
- Donalies, Elke (2005):** Die Wortbildung des Deutschen. Ein Überblick. Zweite, überarbeitete Auflage. Tübingen: Narr.
- Donalies, Elke (2006):** Grammatik des Deutschen im europäischen Vergleich: Kombinatorische Begriffsbildung. Teil II: Explizite Substantivderivation. Mannheim: Institut für Deutsche Sprache.
- Draeger, Kerstin (1996):** Die semantische Leistung der suffixalen Wortbildungsmorpheme der Substantive in der deutschen Gegenwartssprache. Aachen: Shaker Verlag.
- Dressler, Wolfgang U. (2005):** Word-formation in natural morphology. In: Štekauer, Pavol / Lieber, Rochelle (Hrsg.): *Handbuch of Word-Formation*. Dordrecht: Springer.
- Drewer, Petra (2003):** Die kognitive Metapher als Werkzeug des Denkens: zur Rolle der Analogie bei der Gewinnung und Vermittlung wissenschaftlicher Erkenntnisse. Tübingen: Narr.
- Drößiger, Hans-Harry (1995):** Wertung und Lexikon. Eine Betrachtung. In: Pohl, Inge / Ehrhard, Horst (Hrsg.): *Wort und Wortschatz. Beiträge zur Lexikologie*. Tübingen: Niemeyer. S. 25-34.
- Dürscheid, Christa (2005):** Normabweichendes Schreiben als Mittel zum Zweck. In: *Muttersprache* 115, 40-53.
- Eichinger, Ludwig M. (2000a):** Verstehen und Spaß haben. Wortbildung im literarischen Text. In: Barz, Irmhild / Schröder, Marianne / Fix, Ulla (Hrsg.): *Praxis und Integrationsfelder der Wortbildungsforschung*. S. 145-158.
- Eichinger, Ludwig M. (2000b):** Deutsche Wortbildung: eine Einführung. Tübingen: Narr.
- Eichinger, Ludwig M. (2008):** Vom deutlichen Sagen und kurzen Andeuten: Komposition und Verwandtes in deutschen und spanischen Nominalphrasen. In: Eichinger, Ludwig M. / Meliss, Meike / Dínguez Vázquez, María José (Hrsg.): *Wortbildung heute: Tendenzen und Kontraste in der deutschen Gegenwartssprache*. Tübingen: Narr. S. 143-165.
- Elsen, Hilke (2003a):** Neologismen in der Fachsprache der Linguistik. In: *Deutsche Sprache*, 30(4), 364-375.
- Elsen, Hilke (2003b):** Sonderlexik Jugend? In: Neuland, Eva (Hrsg.): *Jugendsprachen. Spiegel der Zeit. Internationale Fachkonferenz 2001 an der Bergischen Universität Wuppertal*. Frankfurt/M.: Lang. S. 261-275.
- Elsen, Hilke (2004):** Neologismen. Formen und Funktionen neuer Wörter in verschiedenen Varietäten des Deutschen. Tübingen: Narr.
- Engel, Ulrich et al. (1999):** *Deutsch-polnische kontrastive Grammatik*. Heidelberg: Groos.
- Engel, Ulrich et al. (2000):** *Deutsch-polnische kontrastive Grammatik*. Warszawa: Wydawnictwo Naukowe PWN.
- Engelkamp, Johannes (1985):** Die Repräsentation der Wortbedeutung. In: Schwarze, Christoph / Wunderlich, Dieter (Hrsg.): *Handbuch der Lexikologie*. Königstein: Athenäum. S. 292-313.
- Erben, Johannes (1995):** Wortbildung und Textbildung. In: Popp, Heidrun (Hrsg.): *Deutsch als Fremdsprache. An den Quellen eines Faches. Festschrift für Gerhard Helbig zum 65. Geburtstag*. München: Iudicium. S. 545-552.
- Erben, Johannes (1993):** *Einführung in die deutsche Wortbildungslehre*. 3. Aufl. Berlin: Schmidt.

- Erben, Johannes (2000):** Wortbildungsstrukturen und Textverständlichkeit. In: Barz, Irmhild / Schröder, Marianne / Fix, Ulla (Hrsg.): Praxis- und Integrationsfelder der Wortbildungsforschung. Heidelberg: Winter. S. 159–166.
- Fauconnier, Gilles (1994):** Mental spaces. Aspects of meaning construction in natural language. Cambridge: Cambridge University Press.
- Fauconnier, Gilles / Turner, Mark (2001):** Tworzenie amalgamatów jako jeden z głównych procesów w gramatyce. In: Kubiński, Wojciech / Stanulewicz, Danuta (Hrsg.): Językoznawstwo kognitywne II. Zjawiska pragmatyczne. Gdańsk: Wydawnictwo Uniwersytetu Gdańskiego. S. 173–211.
- Fillmore, Charles J. (1976):** The case for case reopened. In: Cole, Peter / Sadock, Jerrold M. (eds.): Syntax and semantics: grammatical relations, vol. 8. New York: Academic Press. S. 59–81.
- Fillmore, Charles J. (1982):** Frame semantics. In: Linguistics in the morning calm. (Ed.) Linguistics society of Korea. Seoul: Hanshin. S. 111–37.
- Fix, Ulla (2002):** An-schauliche Wörter? Wörter im Dienste der ‚Bildhaftigkeit‘, ‚Bildlichkeit‘, ‚Bildkräftigkeit‘, ‚Sinnlichkeit‘, ‚Lebendigkeit‘, ‚Gegenständlichkeit‘ von Texten. In: Barz, Irmhild / Fix, Ulla / Lerchner, Gotthard (Hrsg.): Das Wort in Text und Wörterbuch. Sächsische Akademie der Wissenschaften zu Leipzig. Leipzig: Hirzel. S. 9–22.
- Fix, Ulla / Gardt, Andreas / Knape, Joachim (Hrsg.) (2009):** Rhetorik und Stilistik / Rhetoric and Stylistics. Ein internationales Handbuch historischer und systematischer Forschung / An International Handbook of Historical and Systematic Research. Halbband 2. Berlin / New York: De Gruyter Mouton.
- Fleischer, Wolfgang (1979):** Kommunikativ-pragmatische Aspekte der Wortbildung. In: Rosengren, Inger (Hrsg.): Sprache und Pragmatik. Lunder Symposium 1978. S. 317–329.
- Fleischer, Wolfgang (1983):** Wortbildung der deutschen Gegenwartssprache. Leipzig: VEB.
- Fleischer, Wolfgang (1989):** Nomination und unfeste nominative Ketten. In: Beiträge zur Erforschung der deutschen Sprache 9, 13–27.
- Fleischer, Wolfgang/ Barz, Irmhild (1995):** Wortbildung der deutschen Gegenwartssprache. Tübingen: Niemeyer.
- Fleischer, Wolfgang / Michel, Georg / Starke, Günter (1993):** Stilistik der deutschen Gegenwartssprache. Frankfurt am Main: Lang.
- Fluck, Hans-Ruediger (1976):** Fachsprachen. München: Francke.
- Fodor, Jerry A. (1975):** The language of thought. Hassocks, Sussex: Harvester Press.
- Fowler, Roger (1986):** Linguistic criticism. Oxford: Oxford University Press.
- Frege, Gottlob (1966):** Logische Untersuchungen. Herausgegeben und eingeleitet von Günther Patzig. Göttingen: Vandenhoeck.
- Freunek, Sigrid (2002):** Dialekt als Übersetzungsproblem. Ludwig Thomas *Lausbubengeschichten* russisch. In: Sdobnikov, Vadim V. (Hrsg.): Problemy jazyka, perevoda i mežkul’turnoj kommunikacii. Sbornik naucnych trudov. Nižnij Novgorod. S. 88–99.
- Gersbach, Bernhard / Graf, Rainer (1985):** Wortbildung in gesprochener Sprache. Die Substantiv-, Verb- und Adjektivzusammensetzungen und -Ableitungen im „Häufigkeitwörterbuch gesprochener Sprache“. Tübingen: Niemeyer.
- Gibson, James J. (1979):** The ecological approach to visual perception. Boston: Houghton Mifflin.
- Gładysz, Marek (1999):** Zu Benennungsstrukturen in deutscher Literatur für junge Leser und in deren polnischen Übersetzungen. In: Döring, Brigitte / Feine, Angelika / Schellenberg, Wilhelm (Hrsg.): Über Sprachhandeln im Spannungsfeld von Reflektieren und Benennen (=Sprache, System und Tätigkeit 28). Frankfurt/M.: Lang. S. 89–100.

- Goodman, Nelson (1968):** *Languages of Art*. Indianapolis: Hackett.
- Goodman, Nelson (1970):** Seven Strictures on Similarity. In: Foster, Lawrence / Swanson, John W. (Hrsg.): *Experience and Theory*. Amherst: University of Massachusetts. S. 19–29.
- Gombrich, Ernst H. (1961²):** *Art and Illusion: A study in the psychology of pictorial representation*. Oxford: Pantheon Press.
- Greule, Albrecht (1983/84):** „Abi“, „Krimi“, „Sponti“. Substantive auf -i im heutigen Deutsch. In: *Muttersprache XCIV*, 207–217.
- Grice H. Paul (1968):** *Logic and Conversation*. In: Cole, Peter and Morgan, Jerry L. (eds.): *Syntax and Semantics, Vol. 3, Speech Acts*. New York: Academic Press.
- Grimm, Jacob (1847/1966):** Über das Pedantische in der deutschen Sprache. In: Grimm, Jacob: *Reden und Aufsätze. Eine Auswahl*. München: Winkler. S. 99–125.
- Grucza, Franciszek (1997):** Języki ludzkie a wyrażenia językowe, wiedza a informacja, mózg a umysł ludzki. In: Grucza, Franciszek / Dakowska, Maria (Hrsg.): *Podjęcia kognitywne w lingwistyce, translatoryce i glottodydaktyce*. Warszawa: Wydawnictwa Uniwersytetu Warszawskiego. S. 7–21.
- Grzega, Joachim (2004):** *Bezeichnungswandel: Wie, Warum, Wozu? Ein Beitrag zur englischen und allgemeinen Onomasiologie*. Heidelberg: Universitätsverlag Winter.
- Grzegorzczkova, Renata / Laskowski, Roman / Wróbel, Henryk (1999):** *Gramatyka współczesnego języka polskiego. Morfologia*. Wyd. III popr. Warszawa: PWN.
- Grzegorzczkova, Renata (1979):** *Zarys słowotwórstwa polskiego*. Warszawa: PWN.
- Grzegorzczkova, Renata / Szymanek Bogdan (2001):** Kategorie słowotwórcze w perspektywie kognitywnej. In: Bartmiński, Jerzy (Hrsg.): *Współczesny język polski*. Lublin: Wydawnictwo UMCS. S. 469–484.
- Günther, Hartmut (Hrsg.):** *Wortbildung*. Darmstadt: Wissenschaftliche Buchgesellschaft.
- Haiman, John (1980):** The iconicity of grammar: isomorphism and motivation. *Language* 56 (3), 515–540.
- Haiman, John (1985):** Symmetry. In: Haiman, John (ed.): *Iconicity in Syntax*. Proceedings of a Symposium on Iconicity in Syntax, Stanford, June 24–6, 1983. (=Typological Studies in Language, 6). Amsterdam/Philadelphia: Benjamins.
- Haley, Michael Cabot (1988):** *The Semeiosis of Poetic Metaphor*. Bloomington and Indianapolis: Indiana UP.
- Halliday, Michael A.K. (1985):** *An Introduction to Functional Grammar*. London: Arnold.
- Hamilton, William ([1870] 2000):** *Lectures on Metaphysics and Logic*. Volume 2. Elibron Classics.
- Hamm, Fritz (2003):** Kognitive versus realistische Bedeutungstheorien in der Sprachwissenschaft. In: *Phin 23 (Philologie im Netz)*, 44–61.
- Handler, Peter (1993):** *Wortbildung und Literatur: Panorama einer Stilistik des komplexen Wortes*. Frankfurt/Main: Lang (Europäische Hochschulschriften: Reihe 21, Linguistik; Bd. 126).
- Handler, Peter (2009):** Stilistische Phänomene der Wortbildung. In: Fix, Ulla / Gardt, Andreas / Knappe, Joachim (Hrsg.): *Rhetorik und Stil*. Bd. 2. Berlin, New York: Mouton de Gruyter. S. 1563–1574.
- Hausmann, Franz J. / Reichmann, Oskar / Wiegand, Herbert / Zgusta, Ladislav (Hrsg.) (1989):** *Wörterbücher – Dictionaries – Dictionnaires. Ein internationales Handbuch zur Lexikographie*. Erster Teilband. Berlin/New York: De Gruyter.
- Havráněk, Bohuslav ([1932], 1964):** The functional differentiation of the standard language. In: Garvin, Paul (Hrsg./Übers.): *A Prague School reader on esthetics, literary structure, and style*. Washington: Georgetown University Press. S. 3–16.

- Heisenberg, Werner (2005):** Der Teil und das Ganze. Gespräche im Umkreis der Atomphysik. 6. Aufl. München: Piper.
- Hejwowski, Krzysztof (2004):** Kognitywno-komunikacyjna teoria przekładu. Warszawa: PWN.
- Helbig-Mischewski, Brigitte (2006):** Die Worte treiben Unzucht im Himmel. Bolesław Leśmian und die Subjektauffassungen der Spätmoderne. In: Kliems, Alfrun / Raßloff, Ute / Zajac, Peter (Hrsg.): Spätmoderne, Lyrik des 20. Jahrhunderts in Ost-Mittel-Europa I. Stuttgart. S. 225–234.
- Hellinger, Marlis (1985):** Sprachwandel und feministische Sprachpolitik. Internationale Perspektiven. Opladen: Westdeutscher Verlag.
- Henzen, Walter (1958/1981):** Inhaltbezogene Wortbildung. In: Lipka, Leonard / Günther, Hartmut (Hrsg.) (1981): Wortbildung. Darmstadt: Wissenschaftliche Buchgesellschaft. S. 55–81.
- Herberg, Dieter / Kinne, Michael (1998):** Neologismen. Heidelberg: Groos Verlag.
- Herberg, Dieter / Kinne, Michael / Steffens, Doris (2004):** Neuer Wortschatz. Neologismen der 90er Jahre im Deutschen. – Berlin/New York: de Gruyter.
- Heringer, Hans Jürgen (1984):** Wortbildung: Sinn aus dem Chaos. In: Deutsche Sprache (12), 1–13.
- Hinton, Leanne / Nichols, Hohanna / Ohala, John (1994):** Introduction: Sound-symbolic processes. In: Hinton, Leanne/ Nichols, Hohanna/ Ohala, John (eds.): Sound Symbolism. Cambridge: CUP. S. 1–12.
- Hofstaetter, Walther (1960):** Deutsche Sprachlehre. Berlin: de Gruyter.
- Hohenhaus, Peter (1996):** Ad-hoc-Wortbildung: Terminologie, Typologie und Theorie kreativer Wortbildung im Englischen. Frankfurt/Main: Lang.
- Holenstein, Elmar (1980):** Von der Hintergebarkeit der Sprache. Kognitive Unterlagen der Sprache. Frankfurt/M.: Suhrkamp.
- Holmes, James (1988):** Translated! Papers on Literary Translation and Translation Studies. Amsterdam: Rodopi.
- Householder, Fred W. (1946):** On the problem of sound and meaning, an English phoneme-theme. *Word* 2, 83–84.
- Ingarden, Roman (1988):** O dziele literackim. Badania z pogranicza ontologii, teorii języka i filozofii literatury. Tłum. M. Turowicz. Warszawa: PWN.
- Iluk, Jan (1990):** Nominalisierungsmöglichkeiten der privativen Adjektive im Deutschen und Polnischen. In: Kątny, Andrzej (Hrsg.): Deutsche Sprache im Kontrast und im Kontakt. Rzeszów: Wyższa Szkoła Pedagogiczna.
- Izumi, Bogumiła (1996):** Vergleich des deutschen VP zer- mit seinen Entsprechungen im Polnischen. In: *Hitotsubashi journal of arts and sciences* 37, 37–50.
- Jackendorff, Ray (1987):** Consciousness and the computational mind. Cambridge: MIT.
- Jadacka, Hanna (1995):** Rzeczownik polski jako baza derywacyjna. Opis gniazdowy. Warszawa: PWN.
- Jadacka, Hanna (2001):** System słowotwórczy polszczyzny. Warszawa: PWN.
- Jakobson, Roman (1959):** On Linguistic Aspects of Translation. In: Brower, Reuben. A. (Hrsg.): On Translation. Cambridge, Mass / New York: Harvard University Press.
- Jakobson, Roman (1960):** Linguistik und Poetik. In: Ihwe, Jens (Hrsg.): Literaturwissenschaft und Linguistik. Ergebnisse und Perspektiven. Frankfurt/M. 1971. S. 142–178.
- Jakobson, Roman / Waugh, Linda R., unter der Mitarbeit von Taylor, Martha (1986):** Die Lautgestalt der Sprache. Berlin / New York: de Gruyter.

- Jelitte, Herbert / Schindler, Nina (Hrsg.) (2000):** Handbuch zu den modernen Theorien der russischen Wortbildung. Frankfurt/M.: Lang.
- Jeziorski, Jan (1981):** Probleme der Wiedergabe der deutschen Nominalkomposita im Polnischen. In: Ramge, Hans / Rigol, Rosemarie / Tarantowicz, Alfred (Hrsg.): Deutsch als Fremdsprache: Probleme und Verfahren am Beispiel des Deutsch-Polnischen. Gießen. S. 117-124.
- Jeziorski, Jan (1983):** Substantivische Nominalkomposita des Deutschen und ihre polnischen Entsprechungen. Wrocław: Ossolineum.
- Jeziorski, Jan (1982):** Präpositionale Komposita des Deutschen und ihre polnischen Äquivalente. In: Jelitte, H. (Hg.): Vergleichende Studien zur polnischen Sprache und Literatur. Frankfurt am M.: Lang. S. 107-120.
- Johnson, Mark (1987):** The Body in the Mind: The Bodily Basis of Meaning, Imagination, and Reason. Chicago, IL: University of Chicago.
- Johnson-Laird, Philip N. (1983):** Mental models. Towards a cognitive science of language, inference, and consciousness. Cambridge: Cambridge University Press.
- Käge, Otmar (1980):** Motivation: Probleme des persuasiven Sprachgebrauchs, der Metapher und des Wortspiels. Göppinger Arbeiten zur Germanistik Nr. 308. Kümmerle Verlag.
- Kaindl, Klaus (1999):** Übersetzungskritik. In: Snell-Hornby, Mary et al. (Hrsg.): Handbuch Translation. Tübingen: Stauffenburg. S. 373-378.
- Kalisz, Roman (1998):** Prototypes and invariants in linguistic categorisation. *Studia Anglica Posnaniensia* 33, S. 181-193.
- Kalisz, Roman (2001):** Językoznawstwo kognitywne w świetle językoznawstwa funkcjonalnego. Gdańsk: Wydawnictwo Uniwersytetu Gdańskiego.
- Kardela, Henryk (2006):** Metodologia językoznawstwa kognitywnego. In: Stalmaszczyk, Piotr (Hrsg.): Metodologia językoznawstwa. Podstawy teoretyczne. Łódź: Wydawnictwo Uniwersytetu Łódzkiego. S. 196-233.
- Kastovsky, Dieter (1986):** The problem of productivity in word-formation. In: *Linguistics*, 24, 585-600.
- Kautz, Ulrich (2000):** Handbuch Didaktik des Übersetzens und Dolmetschens. München: Iudicium.
- Kątny, Andrzej (1997):** Die deverbalen -bar-Adjektive im Deutschen und ihre Entsprechungen im Polnischen. In: *Studia Germanica Posnaniensia* 23, 83-95.
- Keller, Rudi (1984):** Bemerkungen zur Theorie des sprachlichen Wandels. In: *Zeitschrift für Germanische Linguistik* 12, 63-81.
- Keller, Rudi (1994):** Sprachwandel: Von der unsichtbaren Hand in der Sprache. 2. Aufl., Tübingen: Francke.
- Keller, Rudi (1995):** Zeichentheorie: Zu einer Theorie semiotischen Wissens. Tübingen: Franke.
- Keller-Bauer, Friedrich (1984):** Metaphorisches Verstehen. Eine linguistische Rekonstruktion metaphorischer Kommunikation. Diss. Tübingen. Tübingen: Niemeyer.
- Kinne, Michael (1996):** Neologismus und Neologismenlexikographie im Deutschen. In: *Deutsche Sprache* 4/96, 327-358.
- Kirby, Kris N. / Kosslyn, Stephen M. (1992):** Thinking visually. In: Humphreys, Glyn W. (ed.): *Understanding vision*. Cambridge, Mass. / Oxford UK: Blackwell. S. 71-86.
- Kleiber, Georges (1998):** Prototypensemantik: eine Einführung. 2. Auflage Tübingen: Narr.
- Kleiber, Georges (2003):** Semantyka prototypu. Kategorie i znaczenie leksykalne. Kraków: Universitas.
- Kleszczowa, Krystyna (Hrsg.) (1996):** Słowotwórstwo języka doby staropolskiej. Przegląd formacji rzeczownikowych. Katowice: Wydawnictwo Uniwersytetu Śląskiego.

- Klimaszewska, Zofia (1983):** Diminutive und augmentative Ausdrucksmöglichkeiten des Niederländischen, Deutschen und Polnischen. Eine konfrontative Darstellung. Wrocław, Warszawa, Kraków, Gdańsk, Łódź: Zakład Narodowy im. Ossolińskich, Wydawn. Polskiej Akademii Nauk.
- Koecke, Bernadette (1994):** Diminutive im polnisch-deutschen Übersetzungsvergleich. Eine Studie zu Divergenzen und Konvergenzen im Gebrauch einer variierenden Bildung. München: O. Sagner.
- Kohl, Katrin (2007):** Poetologische Metaphern. Formen und Funktionen in der deutschen Literatur. Berlin, New York: de Gruyter.
- Kolb, Waltraud (1999):** Sprachvarietäten (Dialekt / Soziolekt). In: Snell-Hornby, Mary et al. (Hrsg.): Handbuch Translation. Zweite, verbesserte Auflage. Tübingen: Stauffenburg. S. 278–280.
- Köhler, Wolfgang (1947):** Gestalt Psychology: An Introduction to New Concepts in Modern Psychology. New York NY: New American Library, Mentor.
- Koller, Werner (1992):** Einführung in die Übersetzungswissenschaft, 4., völlig neu bearbeitete Auflage. Heidelberg, Wiesbaden: Quelle und Meyer.
- Köller, Wilhelm (1975):** Semiotik und Metapher. Untersuchungen zur grammatischen Struktur und kommunikativen Funktion von Metaphern. Stuttgart: Metzler.
- Koll-Stobbe, Anei (1994):** Verstehen von Bedeutungen: Situative Wortbildungen und mentales Lexikon. In: Börner, Wolfgang / Vogel, Klaus (Hrsg.): Kognitive Linguistik und Fremdspracherwerb. Tübingen: Narr. S. 51–68.
- Konerding, Klaus Peter (1993):** Frames und lexikalisches Bedeutungswissen. Untersuchungen zur linguistischen Grundlegung einer Frametheorie und zu ihrer Anwendung in der Lexikographie. Tübingen: Niemeyer.
- Konerding, Klaus-Peter (1997):** Grundlagen einer linguistischen Schematheorie und ihr Einsatz in der Semantik. In: Pohl, Inge (Hrsg.): Methodologische Aspekte der Semantikforschung. Frankfurt/M.: Lang. S. 57–84 (Sprache. System und Tätigkeit 22).
- Konieczna, Hanka (1991):** Dephraseologische Ableitungen von deutschen Funktionsverbgefügen und ihre Wiedergabe im Polnischen. In: Studia Germanica Posnaniensia 17, 89–103.
- Koniuszaniec, Gabriela (1991):** Bildungen auf -trächtig im Deutschen und ihre Entsprechungen im Polnischen. In: Studia Germanica Posnaniensia 17, 71–79.
- Kosslyn, Stephen M. (1980):** Image and mind. Cambridge, Mass.: Harvard University Press.
- Kosslyn, Stephen M. (1984):** Mental representations. In: Anderson, John R. / Kosslyn, Stephen M. (eds.): Tutorials in learning and memory: essays in honour of Gordon Bower. New York: W.H. Freeman.
- Kotthoff, Helga (1998):** Spaß verstehen. Zur Pragmatik von konversationellem Humor. Tübingen: Niemeyer.
- Kramer, Günter (1962):** Zur Abgrenzung von Zusammensetzung und Ableitung. Ein Beitrag zur Inhaltsbezogenen Wortbildungslehre. In: PBB (Halle/Saale) 84, 406–438.
- Kress, Gunter / van Leeuwen, Theo (1996):** Reading images. The grammar of visual design. London: Routledge.
- Krings, Hans P. (1986):** Was in den Köpfen von Übersetzern vorgeht. Eine empirische Untersuchung zur Struktur des Übersetzungsprozesses an fortgeschrittenen Französischlernern. Tübingen: Narr.
- Krysztofiak, Maria (1996):** Przekład literacki we współczesnej translatoryce. Poznań: Wydawnictwo Naukowe UAM.
- Krzyszowski, Tomasz P. (1998):** Aksjologiczne aspekty metafor. In: Kubiński, Wojciech / Kalisz, Roman / Modrzejewska, Ewa (red.): Językoznawstwo kognitywne. Wybór tekstów. Gdańsk: Wydawnictwo Uniwersytetu Gdańskiego. S. 80–103.

- Kubaszczyk, Joanna (1999):** Kognition und Übersetzen. Über das Übersetzen von Konzepten. In: *Glottodidactica* XXVII, 77–89.
- Kubaszczyk, Joanna (2002):** Der Zusammenhang von Kontur (bounding) und Bedeutung bei Nominalisierungen im Deutschen und im Polnischen und seine translatorischen Konsequenzen. In: Schatte, Christoph (Hrsg.): *Linguistische und didaktische Probleme der Translatorik*. Poznań: Rys – Studio. S. 125–144.
- Kubaszczyk, Joanna (2004):** Übersetzung substantivierter Adjektive als Sachnamen ins Polnische mit Hilfe eines Etiketts. *Convivium*, 245–262.
- Kubaszczyk, Joanna (2005):** Profilowanie słowotwórcze a problem przekładu. In: Piotrowska, Maria (Hrsg.): *Język trzeciego tysiąclecia III. Tom 2: Konteksty przekładowe*. Kraków: Tertium. S. 297–304.
- Kubaszczyk, Joanna (2006a):** Zu den Substantivkomposita des Polnischen aus kontrastiver Perspektive. *Scripta Neophilologica Posnaniensia* VIII, 83–96.
- Kubaszczyk, Joanna (2006b):** Übersetzungsäquivalente der substantivierten Adjektivwörter vom Typ *das Neue, das Schöne* (neutrale Abstrakta) im Polnischen. *Glottodidactica* XXXII, 73–85.
- Kubaszczyk, Joanna (2006c):** Movierung und andere Wortbildungsmöglichkeiten sexusmarkierter Personenbezeichnungen im Polnischen und im Deutschen. *Deutsche Sprache* 3/06, 221–232.
- Kubaszczyk, Joanna (2006d):** Przekład substantywizowanych wyrazów przymiotnych z języka niemieckiego na język polski. Poznań: Competenta.
- Kubaszczyk, Joanna (2007a):** Substantywizowany czasownik w przekładzie z języka niemieckiego na język polski. Poznań: Competenta.
- Kubaszczyk, Joanna (2007b):** Wortbildung der Jungwesenbezeichnungen im Polnischen und im Deutschen und ihre Übersetzung. In: Mikołajczyk, Beata / Kotin, Michail (Hrsg.): *Terra grammatica. Ideen – Methoden – Modelle: Festschrift für Józef Darski zum 65. Geburtstag* (= Posener Beiträge zur Germanistik; Band 18). Frankfurt am Main: Lang. S. 187–194.
- Kubaszczyk, Joanna (2008):** Orthographie und Graphostilistik im Kontext des Übersetzens. *Kwartalnik Neofilologiczny*, LV, 1/2008, 46–61.
- Kubaszczyk, Joanna (2009):** Differenzierung der Diskurse am Beispiel der Movierung im Polnischen und im Deutschen unter besonderer Berücksichtigung der Übersetzungsschwierigkeiten. In: Henn-Memmesheimer, Beate / Franz, Joachim (Hrsg.): *Die Ordnung des Standard und die Differenzierung der Diskurse. Akten des 41. Linguistischen Kolloquiums in Mannheim 2006*. Reihe: *Linguistik International*. Band 24. Frankfurt am Main: Lang. S. 229–239.
- Kubaszczyk, Joanna (2010):** „Dziesiętniejsz w uścisku, malejsz w pieszczocie“, czyli o deminutywach i hipokorystykach w kontekście dialogu kultur i przekładu polsko-niemieckiego. In: Piotrowska, Maria (Hrsg.): *Tłumacz wobec problemów kulturowych. Język trzeciego tysiąclecia*, Bd. 26. Kraków: Tertium. S. 187–197.
- Kubaszczyk, Joanna (2010a):** Wybrane problemy przekładu formacji słowotwórczych na przykładzie nawiązania słowotwórczego. In: Hejwowski, Krzysztof (Hrsg.): *Tłumaczenie. Leksyka, frazeologia, styl*. Warszawa: Instytut Lingwistyki Stosowanej UW. S. 158–163.
- Kupsch-Losereit, Sigrid (1987):** Hat das charmante Teilchen eine blaue Farbe? Anmerkungen zur Begriffsmetaphorik in der Physik. In: Albrecht, Jörn u.a. (Hrsg.): *Translation und interkulturelle Kommunikation*. Frankfurt/M.: Lang. S. 199–214.
- Kurth, Ernst-Norbert (1995):** Metaphernübersetzung. Dargestellt an grotesken Metaphern im Frühwerk Charles Dickens in der Wiedergabe deutscher Übersetzungen. Frankfurt/Main: Lang.

- Kurz, Gerhard, (2004):** Metapher, Allegorie, Symbol. Göttingen: Vandenhoeck & Ruprecht.
- Kurz, Gerhard (2000):** Bild, Bildlichkeit. In: Meid, Volker (Hrsg.): Sachlexikon Literatur. München: dtv. (dtv 32522). S. 109–115.
- Lakoff, George / Johnson, Mark (1998):** Leben in Metaphern: Konstruktion und Gebrauch von Sprachbildern. Aus dem Amerikanischen übersetzt von Astrid Hildenbrand. Heidelberg: Carl-Auer-Systeme.
- Lakoff, George (1987):** Women, Fire, and Dangerous Things: What Categories Reveal About the Mind Chicago: University of Chicago Press.
- Lakoff, George / Johnson, Mark (1980):** Metaphors we live by. Chicago: Univ. of Chicago Press.
- Langacker, Ronald W. (1976):** Semantic representations and the linguistic relativity hypothesis. In: Foundations of Language 14, 307–357.
- Langacker, Ronald W. (1976a):** Sprache und ihre Struktur. 2., durchgesehene und erweiterte Auflage. Tübingen: Niemeyer.
- Langacker, Ronald W. (1987):** Foundations of Cognitive Grammar, vol. 1; Theoretical Prerequisites. Stanford: Stanford University Press.
- Langacker, Ronald W. (1988a):** An overview of cognitive grammar. In: Rudzka-Ostyn, Brygida (Hrsg.): Topics in Cognitive Linguistics. Current Issues in Linguistic Theory 50. Amsterdam/Filadelfia: John Benjamins. S. 3–48.
- Langacker, Ronald W. (1991):** Concept, Image, and Symbol: The Cognitive Basis of Grammar. Berlin & New York: Mouton de Gruyter.
- Langacker, Ronald W. (2000):** Grammar and Conceptualization. Berlin: Mouton de Gruyter.
- Langacker, Ronald W. (2003):** Model dynamiczny oparty na uzusie językowym. In: Dąbrowska, Ewa / Kubiński, Wojciech (Hrsg.): Akwizycja języka w świetle językoznawstwa kognitywnego. Kraków: Universitas. S. 30–117.
- Langacker, Ronald W. (2005):** Wykłady z gramatyki kognitywnej. Lublin: UMCS.
- Lausberg, Heinrich (1979):** Elemente der literarischen Rhetorik. München: Hueber.
- Leser, Martin (1990):** Das Problem der 'Zusammenbildungen': Eine lexikalische Studie. Trier: WVT.
- Lewandowska-Tomaszczyk, Barbara (1996):** Uniwersalizm a relatywizm na tle nowych teorii kognitywnych. In: Grzegorzczkova, Renata / Pajdzińska, Anna (Hrsg.): Językowa kategoryzacja świata. Lublin: Wydawnictwo UMCS. S. 47–70.
- Lewandowska-Tomaszczyk, Barbara (1997):** Systemy reprezentacji języka w lingwistyce kognitywnej a ich realność psychologiczna. In: Grucza, Franciszek / Dakowska, Maria (Hrsg.): Podejścia kognitywne w lingwistyce, translatoryce i glottodydaktyce. Warszawa: Wydawnictwa Uniwersytetu Warszawskiego. S. 33–41.
- Lewandowska-Tomaszczyk, Barbara (2006):** Metody empiryczne i korpusowe w językoznawstwie kognitywnym. In: Stalmaszczyk, Piotr (Hrsg.): Metodologia językoznawstwa. Podstawy teoretyczne. Łódź: Wydawnictwo Uniwersytetu Łódzkiego. S. 251–281.
- Lewandowski, Theodor (1985):** Linguistisches Wörterbuch. Neue bearbeitete Auflage. Heidelberg-Wiesbaden: Quelle & Meyer.
- Lewicki, Roman (2000):** Obcość w odbiorze przekładu. Lublin: Wydawnictwo UMCS.
- Liebert, Wolf-Andreas (2002):** Bildfelder in synchroner Perspektive. In: Cruse, D. Alan et al: Lexikologie: ein internationales Handbuch zur Natur und Struktur von Wörtern und Wortschätzen. Reihe: Handbücher zur Sprach- und Kommunikationswissenschaft, Bd. 21. Berlin, New York: de Gruyter. S. 771–783.
- Lipiński, Krzysztof (2000):** Vademecum tłumacza. Kraków: Wydawnictwo Idea.

- Lipka, Leonard (1977):** Lexikalisierung, Idiomatisierung und Hypostasierung als Probleme einer synchronen Wortbildungslehre. In: Brekle, Herbert E. /Kastovsky, Dieter (Hrsg.): Perspektiven der Wortbildungsforschung. Bonn: Bouvier. S. 155–163.
- Lipka, Leonard (1987):** Word-Formation and Text in English and German. In: Asbach-Schnitker, Brigitte / Roggenhofer, Johannes (Hrsg.): Neue Forschungen zur Wortbildung und Historiographie der Linguistik. Tübingen: Narr. S. 59–67.
- Lipka, Leonard (1994):** Wortbildung, Metapher und Metonymie – Prozesse, Resultate und ihre Beschreibung. MML 5, 1–15.
- Lipka, Leonard / Günther, Hartmut (Hrsg.) (1981):** Wortbildung. Darmstadt: Wissenschaftliche Buchgesellschaft.
- Löbner, Sebastian (2003):** Semantik. Eine Einführung. Berlin/New York: de Gruyter.
- Lopes, Dominic (2006):** Understanding Pictures. Oxford: Calderon Press Oxford.
- Lubińska, Iwona (2004):** Neologizmy dziecięce – wynik nieporadności językowej czy objaw geniuszu? http://www.bialystok.edu.pl/cen/archiwum/aspekty/aspekty_3_22_2004/art05.htm.
- Ludwig, Klaus-Dieter (2009):** Stilistische Phänomene der Lexik. In: Fix, Ulla / Gardt, Andreas / Knape, Joachim (Hrsg.): Rhetorik und Stil. Berlin, New York: Mouton de Gruyter. S. 1575–1593.
- Lutz, Catherine (1986):** Emotions, Thought and Estrangement: Emotion as a Cultural Category. In: Cultural Anthropology 1, 287–309.
- Lykov, Aleksej G. (1976):** Sovremennaja russkaja leksikologija (Russkoje okkazionalnoje slovo). Moskva: Vysšaja škola.
- Marr, David (1982):** Vision. San Francisco: Freeman.
- Masuda, Keiko (2002):** A Phonetic Study of Sound Symbolism. PhD dissertation. University of Cambridge.
- Mattheier, Klaus J. (1993):** „Mit der Seele Atem schöpfen“. Über die Funktion von Dialektalität in der deutschsprachigen Literatur. In: Mattheier, Klaus J./ Wegera, K.P. (Hrsg.): Vielfalt des Deutschen. Festschrift für Werner Besch. Frankfurt/M.: Lang. S. 633–652.
- Mayerthaler, Willi (1981):** Morphologische Natürlichkeit. Wiesbaden: Athenaion.
- Milewska-Stawiany, Małgorzata (2008):** Wykształciuch i cienias, czyli o słowotwórstwie ekspresywnym. In: http://www.sprawynauki.edu.pl/index2.php?option=com_content&do_pdf=1&id=549. Abgerufen am 12.02.2009.
- Minsky, Marvin Lee (1975):** A framework for representing knowledge. In: Winston, Patrick Henry (ed.): The psychology of computer vision. New York et al.: McGraw-Hill. S. 211–227.
- Minsky, Marvin Lee (1977):** Frame-system theory. In: Johnson-Laird, Philip N. / Wason, Peter C.: Thinking: Readings in cognitive science. Cambridge: Cambridge University Press. S. 355–376.
- Mitchell, Thomas W.J. (1986):** Iconology: image, text, ideology. Chicago: University of Chicago Press.
- Morris, Charles William (1979):** Grundlagen der Zeichentheorie. Ästhetik und Zeichentheorie. Frankfurt/M., Berlin, Wien: Ullstein.
- Motsch, Wolfgang (1981):** Der kreative Aspekt in der Wortbildung. In: Lipka, Leonard / Günther, Hartmut (Hrsg.) (1981): Wortbildung. Darmstadt: Wissenschaftliche Buchgesellschaft. S. 94–118.
- Motsch, Wolfgang (1983):** Überlegungen zu den Grundlagen der Erweiterung des Lexikons. In: Ruzicka, Rudolf / Motsch, Wolfgang (Hrsg.): Untersuchungen zur Semantik. Berlin: Akademie Verlag (studia grammatica 22). S. 101–119.

- Motsch, Wolfgang (1987):** Wortbildungsregeln. Überlegungen zu den empirischen Anforderungen an eine Theorie der Wortbildung. In: Festschrift für Karl Hyldgaard-Jensen. Kopenhagen: Københavns Universitet. S. 207–216.
- Motsch, Wolfgang (1995):** Semantische und pragmatische Aspekte der Wortbildung. In: Popp, Heidrun (Hrsg.): Deutsch als Fremdsprache. An den Quellen eines Faches. Festschrift für Gerhard Helbig zum 65. Geburtstag. München. S. 513–531.
- Motsch, Wolfgang (2004):** Deutsche Wortbildung in Grundzügen. 2. überarbeitete und erweiterte Auflage. Band 8: Schriften des Instituts für Deutsche Sprache. Berlin / New York: de Gruyter.
- Muszyński, Zbysław (1996):** Światy za słowami. Ich natura i porządek. In: Grzegorzczkova, Renata / Pajdzińska, Anna: Językowa kategoryzacja świata. Lublin: Wydawnictwo Marii Curie-Skłodowskiej. S. 27–45.
- Nagórko, Alicja (1996):** Zarys gramatyki polskiej. Warszawa: Wydawnictwo Naukowe PWN.
- Nagórko, Alicja (1998):** Zwei Sprachen, zwei Welten – Deutsch aus Sicht eines Polen / einer Polin. *Convivium*, 9–33.
- Nagórko, Alicja (2002):** Zarys gramatyki polskiej. Warszawa: PWN.
- Neisser, Ulric (1974):** The processes of vision. In: *Image, object and illusion: readings from Scientific American*. San Francisco: W. H. Freeman and Company. S. 4–11.
- Neisser, Ulric (1976):** Cognition and Reality. San Francisco: W. H. Freeman & Co Ltd.
- Neubert, Albrecht (1995):** Kann man Grammatik übersetzen? In: Popp, Heidrun (Hrsg.): Deutsch als Fremdsprache. An den Quellen eines Faches. Festschrift für Gerhard Helbig zum 65. Geburtstag. München. Newton 1996. S. 501–512.
- Newmark, Peter (1980):** The Translation of Metaphor. In: *Babel XXVI*, 2, 93–100.
- Newmark, Peter (1981):** Approches to Translation. Oxford: Pergamon Press.
- Newton, Natika (1996):** Foundations of understanding. Amsterdam: John Benjamins.
- Nida, Eugen A. (1964):** Toward a science of translating. Leiden: Brill.
- Nöth, Winfried (1995):** Handbook of Semiotics. Bloomington: Indiana University Press.
- Oestermeier, Uwe (1998):** Bildliches und logisches Denken. Eine Kritik der Computertheorie des Geistes. Wiesbaden: DUV.
- Ohnheiser, Ingeborg (1979):** Wortbildung und Synonymie. Untersuchungen zur nominalen Wortbildungssynonymie in der russischen Gegenwartssprache. *Linguistische Studien*. Leipzig: VEB Verlag Enzyklopädie Leipzig.
- Ohnheiser, Ingeborg (1987):** Wortbildung im Sprachvergleich. Russisch-Deutsch. Leipzig: Verlag Enzyklopädie.
- Ohnheiser, Ingeborg (2000):** Wortbildungskategorie. In: Jelitte, Herbert / Schindler, Nina (Hrsg.): Handbuch zu den modernen Theorien der russischen Wortbildung. Frankfurt/M.: Lang. S. 451–453.
- Ortner, Hanspeter / Ortner, Lorelies (1984):** Zur Theorie und Praxis der Kompositaforschung. Mit einer ausführlichen Bibliographie. Tübingen: Narr.
- Ortner, Lorelies (1985):** Wortbildungs- und Satzbildungsmittel zum Ausdruck von Metaphern und Vergleichen in Science-Fiction-Texten. In: Koller, Erwin; Moser, Hugo (Hrsg.): Studien zur deutschen Grammatik. Festschrift für J. Erben zum 60. Geburtstag. Innsbruck. S. 255–275.
- Otto, Stephan (2007):** Die Wiederholung und die Bilder. Zur Philosophie des Erinnerungsbewußtseins. Hamburg: Felix Meiner Verlag.
- Paprotté, Wolf / Dirven, René (Hrsg.) (1985):** The Ubiquity of Metaphor. *Metaphor in Language and Thought*, Amsterdam/Philadelphia: Benjamins.

- Paivio, Allan (1967):** Paired-associate learning and free recall of nouns as a function of concreteness, specificity, imagery, and meaningfulness. In: *Psychological Reports*, 20, 239–245.
- Paivio, Allan (1969):** Mental Imagery in associative learning and memory. *Psychological Review*, 76 (3), 241–263.
- Paul, Herman (1920):** *Prinzipien der Sprachgeschichte*. (5 Aufl.). Tübingen/Basel: Francke.
- Peirce, Charles Sanders (1931/1958):** *Collected papers*. 8 Bde. Boston. Dt.: Apel, Karl-Otto (Hrsg.) (1967/1970): *Schriften. Eine Auswahl*. 2 Bde. Frankfurt.
- Peplowski, Franciszek (1974):** *Odczasownikowe nazwy wykonawców czynności w polszczyźnie XVI wieku*. Wrocław: Ossolineum.
- Peschel, Corinna (2002):** *Zum Zusammenhang von Wortneubildung und Textkonstitution*. Tübingen: Niemeyer.
- Plank, Frans (1981):** *Morphologische (Ir-)Regularitäten. Aspekte der Wortstrukturtheorie*. Tübingen: Narr.
- Poddig, Frank (1995):** *Die Enkodierung und Dekodierung piktorischer Werbebotschaften: ein semiotisch-kognitiver Ansatz*. Wiesbaden: Deutscher Universitätsverlag DUV.
- Polenz, Peter v. (1972):** Neue Ziele und Methoden der Wortbildungslehre. In: *PBB* 84, 204–225 und 398–428.
- Polzin, Claudia (1998):** *Metaphernfreundliche Textproduzenten – metaphernfeindliche Lexikographen? Zur Problematik metaphorisch gebrauchter Wortgebildetheiten, untersucht am Sprachenpaar Spanisch-Deutsch*. In: Gil, Alberto / Schmitt, Christian (Hrsg.): *Kognitive und kommunikative Dimensionen der Metaphorik in den romanischen Sprachen. Akten der gleichnamigen Sektion des XXV. Deutschen Romanistentages, Jena (28.9.–2.10.1997)*. Bonn: Romanistischer Verlag. S. 233–259.
- Pörings, Ralf / Schmitz, Ulrich (2003):** *Sprache und Sprachwissenschaft: eine kognitiv orientierte Einführung*. Tübingen: Narr.
- Pullum, Geoffrey K. (2007):** *Humpty Dumpty linguistics from Robert Fisk*. <http://itre.cis.upenn.edu/~myl/language/004514.html>.
- Pusch Claus D. (2001/ online 2008):** *Ikonizität*. In: *HSK* 20, 369–384. [<http://www.romanistik.uni-freiburg.de/pusch/Download/ikonizitaet.pdf>, 1–18].
- Püschel, Ulrich (2000):** *Text und Stil*. In: Brinker, Klaus / Antos, Gert / Heinemann, Wolfgang / Sager, Sven F. (Hrsg.): *Text und Gesprächslinguistik. Ein internationales Handbuch zeitgenössischer Forschung*. 1. Halbbd. Berlin, New York: de Gruyter. S. 473–489.
- Puzynina Jadwiga (1997):** *Słowo – wartość – kultura*. Lublin: Towarzystwo Naukowe Katolickiego Uniwersytetu Lubelskiego.
- Pylyshyn, Zenon W. (1973):** *What the Mind's Eye Tells the Mind's Brain: A Critique of Mental Imagery*. In: *Psychological Bulletin*, 80, 1–24.
- Quintilian (1972):** *Ausbildung des Redners: zwölf Bücher*. Herausgegeben und übersetzt von Helmut Rahn. Darmstadt: Wissenschaftliche Buchgesellschaft.
- Rancière, Jacques (2007):** *Estetyka jako polityka*. Warszawa: Wydawnictwo Krytyki Politycznej.
- Raskin, Victor (1985):** *Semantic Mechanism of Humor*. Dordrecht: Reidel.
- Rehkämper, Klaus (2002):** *Bilder, Ähnlichkeit und Perspektive. Auf dem Weg zu einer neuen Theorie der bildhaften Repräsentation*. Wiesbaden: Deutscher Universitäts-Verlag.
- Reiss, Katharina (1989):** *Übersetzungstheorie und Praxis der Übersetzungskritik*. In: Königs, Frank G. (Hrsg.): *Übersetzungswissenschaft und Fremdsprachenunterricht. Neue Beiträge zu einem alten Thema*. München: Gotteswinter. S. 71–93.
- Reiss, Katharina (1971):** *möglichkeiten und grenzen der übersetzungskritik. kategorien und kriterien für eine sachgerechte beurteilung von übersetzungen*. München: Hueber.

- Römer, Christine (2006):** Ikonische Kodierung bei der Phraseologisierung von Verbphrasen. www.personal.uni-jena.de/~xcr/v2/Dateien/File/.../aufsatz.pdf.
- Ronneberger-Sibold, Elke (2005):** Zur Definition und Typologie von Wortkreuzungen. Ein Vorschlag auf der Grundlage ihrer relativen Transparenz. In: Fenk-Oczlon, Gertraud / Winkler, Christian (Hrsg.): Sprache und Natürlichkeit. Gedenkband für Willi Mayerthaler. Tübingen: Narr. S. 205–224.
- Sandig, Barbara (2006):** Textstilistik des Deutschen. 2., völlig neu bearbeitete und erweiterte Auflage. Berlin, New York: de Gruyter.
- Sapir, Edward (1929):** A study in phonetic symbolism. In: Journal of Experimental Psychology, 12, 225–239.
- Sauter, Roger (1998):** Situative Komposita und Textkohärenz. In: Dalmas, Martine / Sauter, Roger (Hrsg.): Grenzsteine und Wegweiser. Textgestaltung, Redesteuerung und formale Zwänge. Festschrift für Marcel Pérennec zum 60. Geburtstag. Tübingen: Stauffenburg. (= Eurogermanistik 12). S. 89–97.
- Savolainen, Tiina (2001):** Zur Produktivität des Wortbildungsmodells *herum* + Verb. In: Die deutsche Sprache in der Gegenwart. Festschrift für Dieter Cherubim zum 60. Geburtstag. Hrsg. von Stefan J. Schierholz in Zusammenarbeit mit Eilika Fobbe, Stefan Goes und Rainer Knirsch. Frankfurt/Main usw.: Lang. S. 187–194.
- Sawitzki, Iwan (2001):** Zu okkasionellen Wortbildungen in der Pressesprache. Dargestellt an Substantiven in den Magazinen Focus, Spiegel und Stern. In: Meier, Jörg/ Ziegler, Arne (Hrsg.): Deutsche Sprache und Kultur in Europa. Geschichte und Gegenwart. Festschrift für Ilpo Tapani Piirainen zum 60. Geburtstag. Wien: Edition Praesens. S. 385–399.
- Schäffner, Christina (1999):** Metaphern. In: Snell-Hornby, Mary et al. (Hrsg.): Handbuch Translation. Zweite, verbesserte Auflage. Tübingen: Stauffenburg. S. 280–284.
- Schank, Roger C. / Abelson, Robert P. (1977):** Scripts, plans, goals, and understanding: An inquiry into human knowledge structures. Hillsdale, NJ: Lawrence Erlbaum Associates.
- Schäble, Gunter (1986):** Vorbereitungen zur Weltbaisse. In: Der Spiegel 9/1986; <http://www.spiegel.de/spiegel/print/d-13518891.html>.
- Schemann, Hans (2005):** Bild – Sprachbild – Weltbild – Phantasiebild... Zur Natur des Bildes und seiner Beziehung zu Wort, Idee und Begriff. Hildesheim usw.: Georg Olms Verlag.
- Schippa, Thea (2002):** Lexikologie der deutschen Gegenwartssprache. Tübingen: Niemeyer.
- Schmid, Hans-Jörg (1993):** Cottage & Co, idea, start vs. begin. Die Kategorisierung als Grundprinzip einer differenzierten Bedeutungsbeschreibung. Tübingen: Niemeyer.
- Schmidt, Günther Dietrich (1982):** DDR-spezifische Paläologismen. Veraltetes Wortgut in der deutschen Sprache der DDR. In: Muttersprache 92, Heft 3–4, 129–145.
- Schmidt, Hartmut (2001):** Lieblingsrenommierwörter und Verbalmissgeburten oder Sprachfülldrang von Lesepudding bis Wortschleim. Über die Aufgaben allgemeinsprachlicher und autorenspezifischer Wörterbücher. In: Schierholz, Stefan J. in Zusammenarbeit mit Eilika Fobbe, Stefan Goes und Rainer Knirsch (Hrsg.): Die deutsche Sprache in der Gegenwart. Festschrift für Dieter Cherubim zum 60. Geburtstag. Frankfurt/Main: Lang. S. 271–278.
- Schmitt, Christian (1988):** Gemeinsprache und Fachsprache im heutigen Französisch. Zu Formen und Funktionen der Metaphorik in wirtschaftsfachsprachlichen Texten. In: Kalverkämper, Hartwig (Hrsg.): Fachsprachen in der Romania, Tübingen: Narr. S. 113–129.
- Schnotz, Wolfgang (1994):** Aufbau von Wissensstrukturen. Untersuchungen zur Kohärenzbildung bei Wissenserwerb mit Texten (= Fortschritte der psychologischen Forschung 20). Weinheim: Psychologie Verlags Union.

- Scholz, Oliver R. (1991):** „Mein teurer Freund – ich rat’ Euch drum / Zuerst Collegium Syntacticum“ – das Meisterargument in der Bildtheorie. In: Sachs-Hombach, Klaus / Rehkämper, Klaus (Hrsg.): Bildgrammatik. Interdisziplinäre Forschungen zur Syntax bildlicher Darstellungsformen. Magdeburg: Scriptorum. S. 33–45.
- Schröder, Marianne (1978):** Über textverflechtende Wortbildungselemente. In: Deutsch als Fremdsprache 15.2, 85–92.
- Schröder, Marianne (1979):** Zu Beziehungen zwischen Wortbildung und Polysemie. In: DaF 16, 286–291.
- Searle, John R. (1979/1982):** Metaphor. In: Ortony, Andrew (Hrsg.): (1979) Metaphor and Thought. Cambridge. CUP: 92–123. Dt.: Metapher. In: Ders. (1982): Ausdruck und Bedeutung. Frankfurt a.M.: Suhrkamp. S. 98–138.
- Sekulski, Birgit (2000):** Nominative Potenzen der Diminutivformen im Deutschen und im Polnischen. In: Feine, Angelika / Żydek-Bednarczuk, Urszula: Beiträge zur Nomination im Deutschen und im Polnischen. Katowice: Wydawnictwo Uniwersytetu Śląskiego. S. 108–123.
- Seppänen, Lauri (1986):** Leere Bedeutungen, falsche Namen? Okkasionelle (und andere) Komposita aus referenz- und sprachsemantischer Sicht. In: Zeitschrift für Germanistische Linguistik 14, 82–97.
- Sikora, Jan (1997):** Zum syntaktisch semantischen Verhältnis zwischen dem Grund- und Bestimmungswort bei nominalen Zusammensetzungen des Wirtschaftsdeutschen im Kontrast mit analogen Formen des Polnischen. In: Studia Germanica Gedanensia 4, 91–102.
- Simon-Vandenberg, Anne-Marie / Taverniers, Miriam / Ravelli, Luise (Hrsg.) (2003):** Grammatical Metaphor. Amsterdam/Philadelphia: John Benjamins B.V.
- Smoczyński, Paweł (1966):** Sposoby przejmowania przez język polski compositów niemieckich. In: Rozprawy Komisji Językowej VI. Wrocław, 39–46.
- Smólkowa, Teresa (2001):** Neologizmy we współczesnej leksyce polskiej. Prace Instytutu Języka Polskiego 113. Kraków: Wydawnictwo Instytutu Języka Polskiego PAN.
- Snell-Hornby, Mary / Höning, Hans G. / Kußmaul, Paul / Schmitt Peter A. (Hrsg.) (1999):** Handbuch Translation. Tübingen: Stauffenburg.
- Sowinski, Bernhard (1978):** Deutsche Stilistik. Beobachtungen zur Sprachverwendung und Sprachgestaltung im Deutschen. Frankfurt/Main: Fischer Taschenbuch Verlag.
- Stiller, Robert (2004):** Z dziejów zmirłaczenia słów kilka. In: Carroll, Lewis: Wyprawa na zmirłacza i inne wiersze. Przełożył z angielskiego oraz przypisami i posłowiem opatrzył Robert Stiller. Warszawa: Oficyna Naukowa. S. 257–291.
- Stöckl, Hartmut (2004):** Die Sprache im Bild – Das Bild in der Sprache. Zur Verknüpfung von Sprache und Bild im massenmedialen Text. Konzepte – Theorien – Analysemethoden. Berlin, New York: de Gruyter.
- Stolze, Radegundis (1992):** Hermeneutisches Übersetzen. Linguistische Kategorien des Verstehens und Formulierens beim Übersetzen. Tübinger Beiträge zur Linguistik 368. Tübingen: Narr.
- Strauß, Gerhard / Haß, Ulrike / Harras, Gisela (1989):** Brisante Wörter. Von Agitation bis Zeitgeist. Ein Lexikon zum öffentlichen Sprachgebrauch. Berlin, New York: de Gruyter.
- Świątek, Jerzy (1998):** W świecie powszechnej metafory. Metafora językowa. Kraków: Wydawnictwo Oddziału Polskiej Akademii Nauk.
- Szondi, Péter (1973):** Durch die Enge geführt. Versuch über die Verständlichkeit des modernen Gedichts. In: Szondi, Péter: Celan-Studien. Frankfurt/M: Suhrkamp. S. 47–111.
- Szybowska, Antonina / Termińska, Kamilla (2005):** Blog – zapiski z sieci. Narodziny gatunku. In: Szpila, Grzegorz (Hrsg.): Język trzeciego tysiąclecia III/1. Tendencje rozwojowe współczesnej polszczyzny. Kraków: Universitas. S. 209–222.

- Tabakowska, Elżbieta (1993):** *Cognitive Linguistics and Poetics of Translation*. Tübingen: Narr.
- Tabakowska, Elżbieta (1995a):** Językoznawstwo kognitywne w teorii i praktyce przekładu: oleodruk i symfonia na dwa fortepiany. In: Konieczna-Twardzikowa, Jadwiga / Kropiwick, Urszula (Hrsg.): *Między oryginałem a przekładem I. Czy istnieje teoria przekładu?* Kraków: Universitas. S. 31–42.
- Tabakowska, Elżbieta (1995b):** *Gramatyka i obrazowanie. Wprowadzenie do językoznawstwa kognitywnego*. Kraków: Wydawnictwo Oddziału Polskiej Akademii Nauk.
- Tabakowska, Elżbieta (1995c):** Polish translation of English technical terms: Metaphor in the language of computer science. In: Dirven, René / Vanparijs, Johan (Hrsg.): *Current Approaches to Lexicon. A Selection of Papers Presented at the 18th LAUD Symposium*, Duisburg, March 1993. Frankfurt/M., Bern u.a.: Lang. S. 211–224.
- Tabakowska, Elżbieta (1996):** Ścieżka wśród drzew: metafora w tłumaczeniu tekstów językoznawczych. In: Flipowicz-Rudek, Maria / Konieczna-Twardzikowa, Jadwiga (Hrsg.): *Między oryginałem a przekładem, Bd. 1 Przekład, jego tworzenie się i wpływ*. Kraków: Universitas. S. 295–309.
- Tabakowska, Elżbieta (1998):** Profilowanie w języku i w tekście – perspektywa językoznawcy, tłumacza i poety. In: Bartmiński, Jerzy / Tokarski, Ryszard (Hrsg.): *Profilowanie w języku i w tekście*. Lublin: Wydawnictwo UMCS. S. 167–184.
- Tabakowska, Elżbieta (2000):** Metafora w przekładzie. In: Dąbska-Prokop, Urszula (Hrsg.): *Mała encyklopedia przekładoznawstwa*. Częstochowa: Edukator. S. 128–131.
- Tabakowska, Elżbieta (2001):** *Językoznawstwo kognitywne a poetyka przekładu*. Kraków: Universitas.
- Tarantowicz, Alfred (1997):** Zur Derivationsanalyse im Deutschen und Polnischen. In: *Rozprawy Komisji Językowej (Łódź)* 42, 197–203.
- Tatarkiewicz, Władysław (1988):** *Historia filozofii*. Warszawa: PWN.
- Taylor, Kirsten I. / Regard, Marianne (2003):** Language in the right cerebral hemisphere: Contributions from reading studies. In: *News in Physiological Sciences*, 18, 257–261.
- Thelen, Udo (1999):** *Sprachliche Variation und ihre Beschreibung. Beihefte zur Zeitschrift für romanische Philologie*. Vol. 294. Tübingen: Niemeyer.
- Teubert, Wolfgang (1998):** *Korpus und Neologie*. In: Teubert, Wolfgang.: *Neologie und Korpus*. Tübingen: Narr. S. 129–170.
- Tokarski, Ryszard (2001):** Typy racjonalności w językowym obrazie świata. In: Pajdzińska, Anna / Tokarski, Ryszard (Hrsg.): *Semantyka tekstu artystycznego*. Lublin: Wydawnictwo UMCS.
- Tomaszkiewicz, Teresa (1996):** Proces przekładu: fazy i elementy składowe. In: Pisarska, Alicja / Tomaszkiwicz, Teresa: *Współczesne tendencje przekładoznawcze*. Poznań: Wydawnictwo Naukowe UAM.
- Trier, Jost (1934):** Das sprachliche Feld. Eine Auseinandersetzung. In: *Neue Jahrbücher für Wissenschaft und Jugendbildung*. Leipzig, Berlin, Bd. 10: 428–449.
- Ullmann, Stephen (1957):** *Sprache und Stil: Aufsätze zur Semantik und Stilistik*. Tübingen: Niemeyer.
- Ulrich, Winfried (1972):** Morphologische und semantische Motivation in der deutschen Wortbildung. In: *Muttersprache* 82, 281–290.
- Ulrich, Winfried (1993):** Sprachspiele im Bereich der Wortbildungssemantik. In: Bartels, Gerhard / Pohl, Inge (Hrsg.): *Wortschatz – Satz – Text. Beiträge der Konferenzen in Greifswald*.

- wald und Neubrandenburg 1992. (= Sprache, System und Tätigkeit 10). Frankfurt a. M.: Lang. S. 291–300.
- Unger, Friedrich / Schmid, Hans Jörg (1996):** An introduction to cognitive linguistics. London: Longman.
- van Dam, Jan (1969):** Beobachtungen zur modernen Wortbildung. In: Engel, Ulrich / Grebe, Paul / Rupp, Heinz (Hrsg.): Festschrift für Hugo Moser zum 60. Geburtstag am 19.06.1969. S. 19–23.
- Vorweg, Constanze (2003):** Verstehen von Objektbenennungen. In: Rickheit, Gert / Herrmann, Theo / Deutsch, Werner (Hrsg.): Psycholinguistik / Psycholinguistics. Ein internationales Handbuch / An International Handbook (=HSK, 24). Berlin, New York: de Gruyter. S. 609–621.
- Waszakowa, Krystyna (1992):** Bewertung in der polnischen Wortbildung. In: Falkenberg, Gabriel/ Fries, Norbert / Puzynina, Jadwiga (Hrsg.): Wartościowanie w języku i tekście na materiale polskim i niemieckim. Sprachliche Bewertung polnisch und deutsch. Warszawa: Wydawnictwa Uniwersytetu Warszawskiego. S. 267–278.
- Waszakowa, Krystyna (1996):** Kategorie słotwórcze z perspektywy semantyki kognitywnej. In: Grzegorzczkowska, Renata / Pajdzińska, Anna: Językowa kategoryzacja świata. Lublin: Wydawnictwo Marii Curie-Skłodowskiej. S. 285–295.
- Waszakowa, Krystyna (1997):** O nowych zjawiskach leksykalnych w świetle semantyki rozumienia. In: Grzegorzczkowska, Renata / Zaron, Zofia (Hrsg.): Semantyczna struktura słownictwa i wypowiedzi. Warszawa: WUW. S. 9–24.
- Waszakowa, Krystyna (1998):** Słotwórczy aspekt procesów profilowania. In: Bartmiński, Jerzy / Tokarski, Ryszard (Hrsg.): Profilowanie w języku i w tekście. Lublin: Wydawnictwo UMCS. S.105–116.
- Waszakowa, Krystyna (2005):** Przejawy internacjonalizacji w słotwórstwie współczesnej polszczyzny. Warszawa: WUW.
- Waterkott, Brigitte (1992):** Glaube und Religiosität. In: Kobylińska, Ewa / Lawaty, Andreas / Stephan, Rüdiger (Hrsg.): Deutsche und Polen. 100 Schlüsselbegriffe. München: R. Piper. S. 279–289.
- Wawrzyniak, Zdzisław (1991):** Praktyczne aspekty translacji literackiej na przykładzie języków niemieckiego i angielskiego. Warszawa: PWN.
- Weinrich, Harald (1976):** Sprache in Texten. Stuttgart: Klett.
- Wellmann, Hans (1975):** Deutsche Wortbildung. Typen und Tendenzen in der Gegenwärtssprache. Eine Bestandsaufnahme des Instituts für deutsche Sprache Forschungsstelle Innsbruck. Zweiter Hauptteil. Das Substantiv. Düsseldorf: Pädagogischer Verlag Schwann.
- Weydt, Harald (1986):** Wissen – Sprechen – Metaphern. In: Zeitschrift für Literaturwissenschaft und Linguistik 64, 87–97.
- Wierzbicka, Anna (1999):** Różne kultury, różne języki, różne akty mowy. In: Bartmiński, Jerzy (Hrsg.): Język – umysł – kultura. Warszawa: PWN. S. 193–227.
- Wildgen, Wolfgang (1982):** Makroprozesse bei der Verwendung nominaler Ad-hoc-Komposita im Deutschen. In: Deutsche Sprache 10, 237– 257.
- Wilss, Wolfram (1988):** Kognition und Übersetzen. Zu Theorie und Praxis der menschlichen und der maschinellen Übersetzung. Tübingen: Niemeyer.
- Wilss, Wolfram (1989):** Anspielungen. Zur Manifestation von Kreativität und Routine in der Sprachverwendung. Tübingen: Niemeyer.
- Wittgenstein, Ludwig (1949/1984):** Vermischte Bemerkungen. In: Werkausgabe Band 8. Frankfurt/Main: Suhrkamp.

- Wittgenstein, Ludwig (1984):** Philosophische Untersuchungen. In: Werkausgabe Band 1. Frankfurt/Main: Suhrkamp.
- Wojtasiewicz, Olgierd (1957/1996):** Wstęp do teorii tłumaczenia. Warszawa: Wydawnictwo Tępis.
- Wójcik-Leese, Elżbieta (2001):** Tworzenie znaczeń w wierszu wolnym. In: Kubiński, Wojciech / Stanulewicz, Danuta (Hrsg.): Językoznawstwo kognitywne II. Zjawiska pragmatyczne. Gdańsk: Wydawnictwo Uniwersytetu Gdańskiego. S. 315–327.
- Wolf, Norbert Richard (1996):** Wortbildung und Text. In: Sprachwissenschaft. 21, 241–261.
- Wortschatz (1987):** Wortschatz der deutschen Sprache in der DDR. Fragen seines Aufbaus und seiner Verwendungsweise. Von einem Autorenkollektiv unter Leitung von W. Fleischer. Leipzig.
- Wyślouch, Seweryna (2001):** Literatura i semiotyka, Warszawa: PWN.
- Zemskaja, Elena Andreevna (1992):** Slovoobrazovanie kak dejatel'nost'. Moskva: Nauka.

Słowoobrazy i obrazy w przekładzie

Analiza słowotwórstwa jako obrazotwórstwa w kontekście przekładoznawczym

Streszczenie

Książka poświęcona jest zagadnieniu kreowania słowoobrazów środkami słowotwórczymi i ich przekładu. Badanie bazuje na założeniach językoznawstwa kognitywnego, a w szczególności na koncepcji *obrazowania konwencjonalnego* Langackera (1991). Tezą pracy jest, że „ważnym elementem ekwiwalencji w przekładzie jest ekwiwalencja na poziomie obrazowania” (Tabakowska 2001: 50). Zasadniczym celem jest ukazanie, jak zmienia się w przekładzie obraz wykreowany pierwotnie za pomocą środków słowotwórczych i z jakich powodów, a w efekcie – poprzez wykorzystanie wyników badań w dydaktyce przekładu – praca służyć ma uwrażliwieniu (przyszłych) tłumaczy na kwestię obrazowania i polepszeniu jakości przekładów.

Jako narzędzie do uchwycenia i ukazania zmian w przekładzie na poziomie obrazu wykorzystane zostały wyróżnione przez Fix (2002) trzy rodzaje naoczności: naoczność przez formę, przez znaczenie słowa oraz przez uogólnienie (procesy metaforycznego przeniesienia).

Rozdział pierwszy poświęcony został zasadniczemu dla pracy pojęciu obrazu oraz problematyce obrazowania, unaocznienia i naoczności. Pokazano, że obraz używany jest na określenie przynajmniej 5 typów zjawisk, a skala sięga od wytworów materialnych (np. rysunek) aż po obrazy językowe (por. Mitchell 1986). W rozdziale, mającym charakter ustaleń wstępnych, zostały krótko zreferowane najważniejsze teorie obrazu i odniesione do koncepcji słowoobrazów. Już w retoryce antycznej rozwinęła się teoria reprezentacji i mówiło się o obrazach językowych jako narzędziach sztuki zapamiętywania. W kontekście filozoficznych teorii obrazu między innymi rozważana była kwestia odzwierciedlenia, relacji podobieństwa oraz intencjonalności obrazów językowych. Podkreślono, że przez poszczególne konstrukcje słowotwórcze ewokowane są nie tylko obrazy jednostkowe, ale że w ramach danej wypowiedzi ewentualnie powstają całe zespoły obrazów (systemy obrazów), które trzeba uwzględnić, ponieważ poszczególne obrazy wzajemnie się warunkują. Postulowano rozróżnienie między obrazami rodzajowymi a portretowymi również w odniesieniu do słowoobrazów. Ponadto wskazano na rolę kontekstu użycia obrazu i odpowiednią ramę (*framing*) w konstytuowaniu obrazu.

W ramach psychologicznych teorii obrazu omówione zostały teorie recepcji i rozumienia obrazu. Podczas gdy pierwsze z wymienionych w kontekście przeprowadzonego badania nie są szczególnie istotne, ważne dla koncepcji słowoobrazów są teorie rozumienia obrazu, np. założenie pamięci wizualnej albo skala obrazów w mózgu rozciągająca się od bardzo konkretnych do całkowicie schematycznych wyobrażeń. Wkład psychologicznych teorii obrazu to ponadto pokazanie, że obrazy wyobrażeniowe mają nie tylko charakter wizualny, lecz też inne wymiary sensomotoryczne, stąd też obraz wewnętrzny (obraz mentalny) należy rozumieć jako doświadczenie mentalne (por. sensomotoryczna teoria kognitywna).

W ramach lingwistycznych teorii obrazu omówiono m.in. funkcjonalno-gramatyczne teorie obrazu i zaproponowany przez Kressa i van Leewena (1996) podział na struktury narracyjne, pojęciowe, analityczne, klasyfikujące i symboliczne. Pokazano, że w przypadku wywołanych przez znaki językowe obrazów wyobrażeniowych może być mowa o tego rodzaju obrazach. Stąd też wybór błędnego narracyjnego słowoobrazu może uruchomić w umyśle adresata inną niż zamierzona (niepoprawną) narrację, której skutkiem mogą być niespójności w systemie obrazów. Odnośnie metafunkcji interpersonalnej postawiono pytanie, jakie środki określają pragmatykę obrazu. Dalej do obrazowości odniesiono metafunkcję tekstualną. Następnie omówione zostało miejsce obrazowości w semantyce kognitywnej i w kognitywno-semantycznych teoriach obrazu. Na koniec zaprezentowana została teoria obrazowania Langackera i jego wymiary obrazowania. Pokazano, w jaki sposób środki słowotwórcze wykorzystywane są do profilowania perspektywy.

Przedostatni podrozdział poświęcony został naoczności i unaocznieniu. Zreferowano koncepcję unaocznienia u Husserla, z której wyprowadzono pytanie, czy konstrukcje słowotwórcze jako znaki symboliczne języka oryginału i ich przekłady umożliwiają adekwatne unaocznienie. Jako aparat weryfikacyjny wybrane zostały rodzaje naoczności według Fix. Rozdział pierwszy zamyka podrozdział podsumowujący, rozgraniczający pojęcia *obraz*, *obrazowanie*, *naoczność*, *unaocznienie*, *wyobrażenie*.

W rozdziale drugim, o charakterze analitycznym, omówiona została naoczność ewokowana przez formę słowoobrazów. Podstawowe pytanie brzmiało, czy forma danej konstrukcji słowotwórczej przyczynia się także do wytworzenia naoczności i czy ta w przypadku błędnego, nieadekwatnego, tłumaczenia może być naocznością zafalszowaną. Na podstawie ekscerptów z badanych tekstów stwierdzono, że przekłady wielokrotnie wywołują nieadekwatne, odmienne, obrazy, m.in. przez nietrafny wybór modelu słowotwórczego w języku przekładu. Przyczyną błędów może być zarówno niewystarczająca kompetencja słowotwórcza tłumaczy w języku przekładu, jak i niedostateczna znajomość modeli słowotwórczych języka oryginału. Następnie omówione zostały przypadki kolizji między zachowaniem obrazotwórczej formy a zachowaniem funkcji danej formacji słowotwórczej. Kolejny podrozdział poświęcony został zmianom poziomu uszczegółowienia przez zastosowanie hiponimów bądź hiperonimów. Stwierdzono, że redukcja elementów formy prowadzi do zwiększenia ogólności obrazu, im więcej zaś formy (środków formalnych), tym większe z reguły uszczegółowienie ewokowanego obrazu. Do różnic między obrazami wywoływanymi przez oryginał i przekład przyczynić się może

także różny stopień eksplicytności formacji słowotwórczej w języku oryginału i przekładu. Problem dotyczy tu w sposób szczególny okazjonalizmów, gdzie określony obraz nie jest powiązany z leksykalizacją i przynajmniej częściowo warunkowany przez nią, lecz powstaje w umyśle odbiorcy wyłącznie na podstawie kreujących wyobrażenia obrazowe elementów semantyczno-formalnych.

W kolejnym podrozdziale omówione zostały kwestie ikoniczności formy. Pokazano, że do zmian na poziomie obrazowania dochodzi zarówno w przypadku niezachowania ikoniczności fonologicznej (naoczność onomatopeiczna i symbolika dźwiękowa, aluzja brzmieniowa), jak i na skutek niezachowania zasady ilości, zasady dystansu i zasady następstwa.

Dalsze przeanalizowane przykłady dotyczyły stopnia schematyczności. Pokazały one, że zarówno ukonkretnienie, jak i schematyzacja zmieniają ewokowany obraz.

Następny podrozdział poświęcony został nacechowaniu modeli słowotwórczych. Stwierdzono, że wybór określonych nacechowanych bądź nienacechowanych modeli słowotwórczych spowodować może nie tylko wywoływanie jednostkowego obrazu, ale ich użycie może narzucać również wybór określonej ramy interpretacyjnej dla całej sceny, co jest szczególnie ewidentne w przypadku formacji nacechowanych diatopicznie czy diachronicznie. Szczególnie w przypadku formacji nacechowanych diatopicznie odniesienie do konkretnego miejsca/regionu w przekładzie ulega zwykle neutralizacji, co prowadzić może do wyboru innej ramy interpretacyjnej w przekładzie.

Ostatnim omówionym środkiem formalnym, który może wpłynąć na ewokowany obraz, jest przerysowanie, stosowane między innymi w celu zniekształcenia obrazu. Rezygnacja w przekładzie ze środków słowotwórczych profilujących przerysowanie powoduje kolejne zmiany na płaszczyźnie obrazowania.

Rozdział trzeci poświęcony został naoczności wywoływanej przez znaczenie słowa. Punktem wyjścia było założenie, że do naoczności przyczyniają się w sposób szczególny okazjonalizmy i neologizmy, gdyż to one konstytuują nowe sposoby patrzenia na rzeczywistość, konstytuują nowe obrazy językowe. Natomiast naoczność formacji zleksykalizowanych często nie jest już przez użytkowników języka zauważana i ożywa dopiero w przypadku remotywacji, gry językowej etc., kiedy użytkownicy języka uświadamiają ją sobie ponownie. Pokazano, że również w przypadku formacji zleksykalizowanych może dochodzić do kreowania w przekładzie błędnych obrazów językowych zwłaszcza wtedy, gdy tłumaczowi nie jest znane zleksykalizowane znaczenie danej formacji i kieruje się on ewokującymi pewne wyobrażenia elementami obrazu językowego. Błędy w przekładzie mogą pojawić się także wtedy, gdy w językach oryginału i przekładu występują różnice motywów nazewniczych w odpowiednich oznaczeniach. Ponadto w sytuacji różnych motywów nazewniczych jednostek zleksykalizowanych w języku oryginału i przekładu – w przypadku odwoływania się do określonego motywu nazewniczego w oryginale – może dojść do rezygnacji z (adekwatnego) obrazu w przekładzie, a na skutek tego do inkoherencji na poziomie obrazowania.

W podrozdziale poświęconym okazjonalizmom pokazano, że pełnią one bardzo ważną funkcję tekstową i stylistyczną, a wiele z nich można traktować jako korekty tradycyjnych obrazów językowych stanowiących utrwalone sposoby widzenia. Wie-

le okazjonalizmów stanowi modyfikacje formacji zleksykalizowanych. W związku z tym w podrozdziale 3.1.5. omówione zostały typy modyfikacji, a podrozdział 3.1.6. rozpatruje kwestię analogii słowotwórczej w kontekście przekładu. Następnie ukazana została rola kontekstu w wypełnieniu znaczeniowym i wyprofilowaniu konkretnego znaczenia. W podrozdziale 3.2. przedstawiony został katalog możliwych funkcji nowych okazjonalnych formacji słowotwórczych, ze szczególnym uwzględnieniem funkcji obrazotwórczej, oraz analizie poddane zostały przykłady realizacji określonych funkcji w oryginale i w przekładzie. Analiza wykazała, że ekwiwalencja na poziomie obrazowania ma znaczenie nie tylko w przypadku funkcji obrazotwórczej, lecz jest istotna również przy realizacji pozostałych opisanych funkcji.

W rozdziale czwartym omówiono naoczność ewokowaną przez procesy metaforycznego przeniesienia. Na wstępie scharakteryzowane zostało zjawisko metafory, po czym zaprezentowana została kognitywna teoria metafory w koncepcji Lakoffa/Johnsona (1980). W dalszej części analizie poddane zostały metafory słowotwórcze. W nawiązaniu do teorii metafory Lakoffa/Johnsona uwzględniono nie tylko metafory obrazowe, lecz także metafory konceptualne, które, jak wykazano, w przypadku słowotwórstwa odgrywają rolę istotniejszą nawet niż metafory obrazowe. W podrozdziale 4.5. przeanalizowane zostały przekłady złożonych metaforycznych, natomiast w podrozdziale 4.6. na podstawie metafory przestrzennej ukazano znaczenie zgramatyzowanej metafory konceptualnej dla kreowania obrazu w oryginale i w przekładzie.

Rozdział piąty poświęcony został obrazom mentalnym, a w szczególności kwestii, czy formacje słowotwórcze użyte w danej wypowiedzi mogą wywoływać u wielu odbiorców podobne wyobrażenia obrazowe. Na przykładzie deminutiwów pokazano, że zastosowanie bądź też rezygnacja z określonych środków słowotwórczych może mieć wpływ na wyobrażenia ewokowane przez tekst. Przeprowadzony na podstawie wiersza Baczyńskiego i jego przekładów eksperyment udowodnił, że badani odbiorcy tekstu wyobrażają sobie inaczej podmiot liryczny w zależności od tego, czy w tekście zostały użyte formy zdrobniałe czy też nie.

Rozdział szósty zawiera wnioski końcowe, w których między innymi w nawiązaniu do Holmes'a (1988) omówione są strategie tłumaczy wykorzystywane do przekładu słowoobrazów, tj. wybór formy mimetycznej, analogicznej, organicznej, odbiegającej lub obcej i „przekład prozą”, czyli poprzez wykorzystanie parafrazy słowotwórczej. Ponadto scharakteryzowane są nim procedury tłumaczeniowe stosowane przy przekładzie słowoobrazów.

We wnioskach końcowych wskazano, że ostatecznie o wyborach tłumacza „decyduje jego wizja świata przedstawionego w oryginale, (...), ujrzenie rzeczywistości, którą twórca oryginału powołał w swoim tekście do życia” (Wawrzyniak 1991: 49), stąd tak ważne jest, by również w procesie kształcenia tłumaczy uwrażliwiać przyszłych adeptów na ten „wizualny” aspekt przekładu oraz kształtować kreatywność i odwagę wyboru rozwiązań niestandardowych, tak by pozwolili oni, gdy chce tego twórca oryginału, „rybie latać z wyzywającą wprawą” (Szymborska).