

**Badania biograficzne i narracyjne
w perspektywie interdyscyplinarnej**

UNIwersytet IM. ADAMA MICKIEWICZA W POZNANIU
SERIA BADANIA INTERDYSCYPLINARNE NR 43

Badania biograficzne i narracyjne w perspektywie interdyscyplinarnej

Aplikacje - Egzemplifikacje - Dylematy metodologiczne

Redakcja naukowa

MAGDALENA PIORUNEK



POZNAŃ 2016

ABSTRACT. Piorunek Magdalena (ed.), *Badania biograficzne i narracyjne w perspektywie interdyscyplinarnej. Aplikacje – Egzemplifikacje – Dylematy metodologiczne* [Biographical and narrative research from the interdisciplinary perspective: Applications – Exemplifications – Methodological dilemmas]. Wydawnictwo Naukowe Uniwersytetu im. Adama Mickiewicza w Poznaniu (Adam Mickiewicz University Press). Poznań 2016. Seria *Badania Interdyscyplinarne* nr 43. Pp. 314. ISBN 978-83-232-3079-3. ISSN 1895-376X. Polish text with English summary.

The monograph focuses on multifaceted analysis of biographical and narrative research in social sciences and humanities, and takes into account two fundamental aspects of scientific enquiry. On the one hand, it comprises a methodological analysis of these methods, of the strategies utilised for collecting and analysing qualitative data (often inextricably linked to quantitative data), the merits and drawbacks, opportunities and limitations of these methods, and the dilemmas and open questions related to their assumptions and use. On the other, the possibilities for using them and examples of their application in interdisciplinary discourse (based on pedagogy, ethnology, cultural sciences, sociology, psychology, history, medicine) and selected studies of spheres of social reality, and also interpersonal and intrapsychic phenomena. The authors who used or use biographical and narrative methods in various contexts, in terms of numerous verification strategies ('pure' qualitative methods, combined with quantitative methods in the form of mixed methodologies and ultimately context-based qualitative methods and illustrative methods with regard to the research goals achieved) and the diverse repertoire of methods and techniques, acquaint the reader with their research method and invite deeper methodological reflection.

Magdalena Piorunek, Uniwersytet im. Adama Mickiewicza w Poznaniu, Wydział Studiów Edukacyjnych, ul. Szamarzewskiego 89, 60-568 Poznań, Poland

Recenzent: dr hab. Bogusława Gołębiak, prof. Collegium Da Vinci

Publikacja dofinansowana przez Wydział Studiów Edukacyjnych UAM

© Uniwersytet im. Adama Mickiewicza w Poznaniu,
Wydawnictwo Naukowe UAM, Poznań 2016

Projekt okładki: Helena Oszmiańska-Napierała

Redaktor: Ewa Dobosz

Redaktor techniczny: Dorota Borowiak

Łamanie komputerowe: Eugeniusz Strykowski

ISBN 978-83-232-3079-3

ISSN 1895-376X

WYDAWNICTWO NAUKOWE UNIwersytetu im. Adama Mickiewicza w Poznaniu
61-701 POZNAŃ, UL. ALEKSANDRA FREDRY 10
www.press.amu.edu.pl

Sekretariat: tel. 61 829 46 46, faks 61 829 46 47, e-mail: wydnauk@amu.edu.pl

Dział Promocji i Sprzedaży: tel. 61 829 46 40, e-mail: press@amu.edu.pl

Wydanie I. Ark. wyd. 19,75. Ark. druk. 19,625

DRUK I OPRAWA: EXPOL, WŁOCŁAWEK, UL. BRZESKA 4

Spis treści

MAGDALENA PIORUNEK	
Liczby i słowa w badaniach humanistycznych i społecznych (Nie)dychotomiczność paradygmatów badawczych	7
BERNADETTE JONDA, REINHOLD SACKMANN	
Koherencja badań biograficznych i analiz biegu życia. Tradycje. Perspektywy. Metody	17
IZABELA SKÓRZYŃSKA, CLAUDIA FLORENTINA DOBRE, BERNADETTE JONDA, ANNA WACHOWIAK	
O złożonej relacji badaczek i narratorek w kontekście badań historii życia kobiet w Polsce, Rumunii i byłej NRD okresu komunizmu	45
KAROL PAWEŁ KACZOROWSKI	
Badania innych kultur a różnorodność metod biograficznych. Szanse i wyzwania w praktyce badawczej na przykładzie badań kurdyjskich migrantów w Stambule	59
RAFAŁ BESZTERDA	
Pułapki wywiadu w badaniach biograficznych. Doświadczenia etnologiczne ...	85
MAGDALENA PIORUNEK	
Metoda biograficzna w badaniu karier zawodowych. Egzemplifikacja badawczego zamysłu. Otwarte pola eksploracji	99
WANDA MARIA DRÓŻKA	
Z doświadczeń badawczych nad pamiętnikami i autobiografiami nauczycieli ...	119
JOANNA KOZIELSKA	
Zastosowanie hermeneutycznej analizy treści w badaniach nad migracjami. Znaczenie doświadczeń migracyjnych młodych polskich emigrantów zarobkowych	139
GRAŻYNA TEUSZ	
Rzeczywistość budowana słowami. Narracja jako proces współtworzenia tożsamości rodziny polskiej na emigracji	157
WALDEMAR ŚWIĘTOCHOWSKI	
Interpretacja genogramu w badaniach klinicznych i empirycznych z zakresu psychologii rodziny	179
AGNIESZKA SKOWROŃSKA-PUĆKA	
Macierzyństwo nastolatek, wychowanek placówek opiekuńczo-wychowawczych. Perspektywa biograficzna	191

MARTA BOŻEWICZ	
Powołany do kapłaństwa – struktura biograficzna wymykająca się koncepcji Fritza Schützegego	207
JUSTYNA DERĘGOWSKA	
Rola badań biograficzno-narracyjnych w budowaniu modelu wsparcia społecznego rodzin doświadczonych chorobą nowotworową dziecka	223
VIOLETTA DRABIK-PODGÓRNA, MAREK PODGÓRNY	
<i>Coaching</i> jako hermeneutyczna strategia nadawania znaczeń epizodom biograficznym	239
KRZYSZTOF TOMANEK, KALINA KUKIELKO-ROGOZIŃSKA	
Słowa – obrazy – emocje. Wielowymiarowa analiza narracji materiałów tekstowych i wizualnych publikowanych na blogu	259
DOMINIKA ŁĘCKA	
Narracja ukryta jako dopełnienie obrazu sytuacji problemowej i metody jej wydobycia w trakcie wywiadu	275
SŁAWOMIR KRZYCHAŁA, MICHAŁ KŁAPCIŃSKI	
Zastosowanie metody dokumentarnej w analizie terapii otwartego dialogu – rekonstrukcja sesji rodzinnej pacjenta doświadczającego kryzysu psychicznego	293
Informacje o autorach	309
Biographical and narrative research from the interdisciplinary perspective. Applications – Exemplifications – Methodological dilemmas (Summary)	311

Liczby i słowa w badaniach humanistycznych i społecznych. (Nie)dychotomiczność paradygmatów badawczych

W celu budowania teorii, jak i podejmowania skutecznych działań w praktyce społecznej niezbędna jest szczegółowa diagnoza rzeczywistości, tak w odniesieniu do jednostek, jak i szerszego kontekstu ich wzajemnych interakcji. Badanie, tj. opis i analiza rzeczywistości, stanowiące zasadniczy cel każdego procesu diagnostycznego, czynione z myślą o poznaniu naukowym, przybierają postać weryfikacji (badań) empirycznych, w których często posługujemy się metodami, technikami i narzędziami tożsamymi lub analogicznymi do tych, wykorzystywanych w diagnostyce klinicznej czy socjopedagogicznej realizowanej dla celów edukacyjnych, często także tworzymy instrumentarium specyficzne, sprawdzające się przede wszystkim lub wyłącznie w świecie naukowego poznania.

Nauki humanistyczno-społeczne, zajmując się analizami teoretycznymi i weryfikacjami empirycznymi, odkrywają:

- prawidłowości o charakterze uniwersalnym (fenomeny, cechy, procesy, właściwości, wzory zachowań, relacji charakterystyczne dla wszystkich ludzi);
- prawidłowości charakteryzujące tylko niektóre, mniejsze grupy ludzi, zbiorowości np. zróżnicowane ze względu na rasę, płeć, wiek, klasę społeczną, zawód itd. oraz
- właściwe tylko dla poszczególnych jednostek, niepowtarzalnych osób¹.

Na każdym z tych poziomów możliwe jest budowanie uogólnień o różnym charakterze i zasięgu. Wiedza pochodząca z każdego z tych poziomów uogólnień - objęta kwantyfikatorami ogólnymi, poprzez kwantyfikatory ograniczone, po szczegółowe ma swoje zalety i wady. To, co stanowi zaletę formułowania prawidłowości uniwersalnych, np. szeroki zasięg twierdzeń często wiąże się z jednoczesnym zarzutem niemożności doprecyzowania określonych właściwości i ich zróżnicowania z uwzględnieniem specyfiki jednostkowej - wiemy zatem, jak opisać wszystkich, ale jednocześnie nie

¹ W. M. Runyan, *Historie życia a psychobiografia*, PWN, Warszawa 1992.

możemy w ten sposób scharakteryzować każdego z osobna. Z kolei, gdy precyzyjnie i dogłębnie opisujemy zjawiska jednostkowe nie możemy związanych z nimi prawidłowości automatycznie uogólniać na inne niepowtarzalne fenomeny, wiemy zatem, jakie prawidłowości charakteryzują każdego z osobna, ale nie możemy odpowiedzialnie stwierdzić, jak funkcjonują w danym zakresie wszyscy.

Aspekt uniwersalności uogólnień kojarzy się tradycyjnie z ilościowymi metodami badawczymi. Są one traktowane jako domena paradygmatu normatywnego, a prawomocność stosownych w ich ramach technik diagnostycznych bierze się stąd, że pozwalają one na powtarzalność zastosowanej procedury badawczej, ujawnianie korelacji pomiędzy zmiennymi, umożliwiają badanie przyczyny występowania zjawisk, a wnioski uzyskiwane z takich badań mają charakter pewny, zobiektywizowany, co zgodne jest z założeniami filozofii (neo)pozytywistycznej. Zastosowanie procedury normatywnej umożliwia odpowiedzenie (daje szansę poszukiwania odpowiedzi) na pytanie, jaka jest rzeczywistość i jakimi rządzi się regułami.

W badaniach ilościowych używa się ścisłego języka, charakterystycznego dla nauk przyrodniczych – zmienne, kontrola, mierzenie, eksperyment itd., a celem ich realizacji jest uzyskiwanie zbioru skumulowanych generalizacji opartych na segregacji danych². Badaniom ilościowym możemy w pewnym uproszczeniu przypisać następujące cechy: są to badania „twarde”, ustrukturyzowane, obiektywne, wolne od wartościowania, testujące hipotezy, abstrakcyjne, w ramach których dominujące są metody sondażowe³.

Ilościowe dążenie do zoperacjonalizowania zmiennych już na początkowym etapie procedury badawczej może stać się arbitralnym procesem, który odwraca uwagę od procedur nadawania sensu w codzienności, jaki stosują ludzie w konkretnych środowiskach życia. W konsekwencji niektóre „twarde” uzyskiwane w ten sposób dane mogą opisywać pozory rzeczywistości, stwarzać rzeczywistość pozorną.

Swoistym panaceum na zagrożenie „upozorowania rzeczywistości statystycznej” w badaniach ilościowych są jakościowe metody badawcze ufundowane na paradygmacie interpretatywnym, które badają konstruowaną przez ludzi, subiektywnie doświadczaną, rzeczywistość społeczną odtwarzaną w toku specyficznej, często bezpośredniej, interakcji pomiędzy badającym a badanym⁴. Pozwalają na opis i próbę zrozumienia „pojedynczych” rzeczywistości, pokazują świat, jakim bywa on w odbiorze jednostkowym,

² D. Silverman, *Interpretacja danych jakościowych*, Wydawnictwo Naukowe PWN, Warszawa 2007.

³ Tamże.

⁴ K. Konecki, *Studia z metodologii badań jakościowych. Teoria ugruntowana*, Wydawnictwo Naukowe PWN, Warszawa 2000.

świat „zniczeń” zawartych w życiu społecznym. Badacze jakościowi wskazują na możliwość uzyskiwania, poprzez zastosowanie tych metod, pogłębionego rozumienia zjawisk społecznych.

Przedstawienie zamkniętej, pełnej typologii badań jakościowych, z uwagi na ramy niniejszego tekstu i cele opracowania, a także ich zróżnicowanie w literaturze przedmiotu nie jest tu możliwe. Wskażę tylko na zasadnicze cechy badań tego typu przywoływane przez większość autorów i wybrane próby typologizacji.

Wspomniane cechy tego typu badań sprowadzają się do następujących:

- badania jakościowe przebiegają w trakcie intensywnego kontaktu z „terenem” weryfikacji czy sytuacją życiową konkretnych ludzi;

- rolę badacza jest uzyskiwanie holistycznego wglądu w poddany badaniom kontekst - odkrywanie jego logiki, wewnętrznego uporządkowania, jego ukrytych i jawnych zasad;

- badacz wystrzegając się „przedzałożeń” stara się empatycznie zrozumieć sytuację badanego niejako „od wewnątrz”;

- głównym zadaniem jest próba wyjaśnienia dróg, jakimi ludzie dochodzą do odbioru i zrozumienia sytuacji, podejmowania działań, radzenia sobie z codziennymi sytuacjami, dokumentuje się świat przez pryzmat indywidualnego postrzegania i doświadczania badanych;

- preferuje się badania indukcyjne, oparte na wyprowadzaniu hipotez z uzyskanych danych, nie zaś na testowaniu hipotez założonych przed rozpoczęciem badań;

- używa się w nich stosunkowo mało standaryzowanych narzędzi badawczych;

- preferuje się dane pojawiające się w warunkach naturalnych, w ramach nieustrukturyzowanych (lub słabo ustrukturyzowanych) wywiadów;

- większość prowadzonych analiz dotyczy słów i obrazów, które badacz może tak organizować, żeby umożliwiły one porównywanie, analizowanie i opisywanie schematów, wzorów, tworzenie typologii⁵.

W przeciwieństwie do badań ilościowych, tym o charakterze jakościowym przypisuje się takie cechy, jak „miętkość”, elastyczność, subiektywizm, spekulatywność, ugruntowanie w rzeczywistości, koncentrację na studiach przypadków⁶.

Jaber Gubrium i James Holstein wskazują na cztery idiomy (podejścia), związane z preferencjami analitycznymi, stylem badawczym i używanym językiem w badaniach jakościowych:

⁵ M. B. Miles, A. M. Huberman, *Analiza danych jakościowych*, Trans Humana, Białystok 2000; *Metody badań jakościowych*, red. N.K. Denzin, Y.S Lincoln, t. I i II, Warszawa 2010.

⁶ D. Silverman, *Interpretacja danych jakościowych*, Wydawnictwo Naukowe PWN, Warszawa 2007.

- naturalizm związany z próbą wyjścia na zewnątrz i zajmowaniem pozycji obserwatora w stosunku do treści życia codziennego przekazywanych przez informatora;

- etnometodologię, związaną z koncentracją na szczegółach odnajdywanych w relacjach z innymi ludźmi;

- emocjonalizm bazujący na intymnym, emocjonalnym kontakcie z badanymi, zwłaszcza w toku odtwarzania przez nich swoich biografii;

- postmodernizm nie definiujący preferowanych danych i sposobów ich przedstawiania, dekonstruujący zarówno przedmiot, jak i teren badań⁷.

Z kolei Miles i Huberman wskazują na trzy zasadnicze podejścia do analizy danych jakościowych:

- podejście interpretatywne (fenomenologiczne) obejmujące semiotykę, dekonstruktywizm, krytykę estetyczną, etnometodologię i hermeneutykę, skupione na „praktycznym zrozumieniu” znaczeń i postępowania;

- antropologię społeczną obejmująca badania biograficzne, teorie ugruntowane, psychologię ekologiczną, studia narracyjne, które zmierzają przede wszystkim ku opisowi i kondensacji danych pozwalających wychwycić regularności w zachowaniach codziennych, opisać wzory, reguły;

- kooperacyjne badania społeczne obejmujące między innymi badania poprzez (w) działaniu, etnografię krytyczną, w których mamy do czynienia ze swoistym „eksperymentem terenowym” jako generalną strategią wprowadzania zmian instytucjonalnych⁸.

Badaniom jakościowym zarzuca się z reguły niską rzetelność (poszczególne stwierdzenia mogą być przypisywane różnym kategoriom przez różnych badaczy lub przez tego samego obserwatora w różnych sytuacjach), wskazuje się na ich anegdotyzm, który ujawnia się w sposobie pisania raportów z tego typu badań, co pozwala także kwestionować trafność takich weryfikacji⁹.

To, co stanowi zaletę zarówno badań ilościowych, jak i jakościowych można potraktować jednocześnie jako wadę, a przynajmniej słabość danego podejścia paradygmatycznego. Zważywszy „za i przeciw” badaniom realizowanym w paradygmacie normatywnym i interpretatywnym możemy zasadnie stwierdzić, że zarówno badania ilościowe, jak i jakościowe mogą w konkretnym kontekście badawczym mieć głęboki sens lub być zgoła bezsensowne. O ocenie badań nie decyduje w istocie wybór paradygmatu nor-

⁷ J. Gubrium, J. Holstein, *The New Language of Qualitative Method*, New York, Oxford University Press 1997.

⁸ M. B. Miles, A. M. Huberman, *Analiza danych jakościowych*, Trans Humana, Białystok 2000.

⁹ D. Silverman, *Interpretacja danych jakościowych*, Wydawnictwo Naukowe PWN, Warszawa 2007.

matywnego *vs* interpretatywnego, ale jakość owych weryfikacji oraz metod użytych adekwatnie do celu badań. Spór ilościowo-jakościowy jest w gruncie rzeczy jałowy, a badania ilościowe i jakościowe są „nierozzerwalnie splątane”, nie tylko na poziomie zbioru danych, lecz także na poziomie projektowania badań i analizy danych, a egzemplifikacją takiego sposobu myślenia o badaniu rzeczywistości społecznej jest metodologia mieszana¹⁰.

Zarówno badania kwantytatywne, jak i jakościowe mają w szeroko rozumianych naukach społecznych swoje miejsce, niemniej jednak w ostatnim ćwierćwieczu na gruncie rodzimych weryfikacji szczególnym zainteresowaniem cieszą się właśnie, odkrywane na nowo (bo przecież obiektywnie obecne w polskiej tradycji badawczej od dawna) badania jakościowe. Dość wspomnieć, że choćby tylko na gruncie polskiej pedagogiki – jako jednej z wielu nauk humanistyczno-społecznych – przeprowadzono w ostatnim dwudziestopięcioleciu znaczną liczbę badań, które możemy zaliczyć do tej grupy. Dariusz Kubinowski¹¹ podjął próbę ich typologizacji i egzemplifikacji modeli badań jakościowych zastosowanych w pedagogice. Wskazuje między innymi na badania biograficzne i autobiograficzne oraz narracyjne, etnograficzne, studia przypadków, analizy dyskursu, badania w działaniu, badania fenomenograficzne, fokusowe, badania wizualne, interpretację dokumentarną, teorię ugruntowaną, badania hermeneutyczne, analizę konwersacyjną, analizę ramową, badania performatywne. Nie trudno zauważyć, że wszelkie próby typologizacji z zastosowaniem jasnych, rozłącznych kryteriów tego typu badań są niezwykle utrudnione. Podobna sytuacja dotyczy całego spektrum nauk humanistycznych i społecznych.

Wśród badań jakościowych poczesne miejsce zajmują badania o charakterze biograficznym (autobiograficznym) i narracyjne, które stwarzają szansę na deskrypcję i zrozumienie świata życia i doświadczania rzeczywistości przez jednostki. Stanowi to przedmiot zainteresowań wielu badaczy, bowiem funkcjonowanie jednostek i grup społecznych uległo w ostatnich dekadach pod wpływem intensywnych transformacji społeczno-kulturowych, politycznych, gospodarczych znacznym przeobrażeniom. Dyferencjacja, kulturowy pluralizm, narastające tempo nieliniarnych zmian, płynność rzeczywistości, poczucie rozdzielania przyczyn i skutków ludzkiej aktywności, ambiwalencja emocji i relatywizm wartości przyczyniają się do deregulacji mechanizmów społecznego funkcjonowania jednostek, a bieg życia człowieka wyznaczają sytuacje i doświadczenia często nieobecne do tej pory

¹⁰ W. J. Paluchowski, *Model mieszanych metod, czyli o przyczynach i skutkach pewnej metodologicznej rewolucji*, „Przegląd Psychologiczny” 55, 2012, nr 2.

¹¹ D. Kubinowski, *Idiomatyczność. Synergia. Emergencja. Rozwój badań jakościowych w pedagogice polskiej na przełomie XX i XXI wieku*, Lublin 2013.

w biografiach poprzednich pokoleń. Opis i próby wyjaśniania źródeł i specyfiki postnowoczesnej rzeczywistości konstruowanej przez poszczególne jednostki stają się, wobec jej zmienności i nieprzewidywalności, coraz trudniejsze, nie zawsze możliwe przy wykorzystaniu tradycyjnych metod o charakterze sondażowym. Wiele fenomenów społecznych i intrapsychnicznych, analizowanych w naukach humanistyczno-społecznych wymyka się możliwościom pogłębionego ich badania przy wykorzystaniu tylko wspomnianych metod, dzięki którym wprawdzie uzyskujemy informacje o trendach charakteryzujących zbiorowości, ale nie o członkach tych zbiorowości. Ci zaś różnić się mogą zasadniczo od statystycznego, uśrednionego ich obrazu. Pełniejsza analiza rzeczywistości społecznej i psychologicznej wymaga obok liczb także słów, zarówno zobiektywizowanych metod poznania, jak i subiektywnego odzwierciedlenia doświadczeń zewnętrżności dokonywanych przez jednostki w toku komunikacji międzyludzkiej – w ramach narracji osadzonej w różnych wymiarach funkcjonowania człowieka. W tym, narracji porządkowanej przez kryteria temporalne, odnoszącej się do biegu życia człowieka. Perspektywa biograficzna w badaniach humanistycznych i społecznych została zresztą spopularyzowana stosunkowo wcześniej, w początkach dwudziestego wieku w ramach działalności szkoły chicagowskiej, między innymi za sprawą słynnej pracy o polskich migrantach autorstwa Williama Thomasa i polskiego socjologa – prekursora badań biograficznych Floriana Znanieckiego¹².

Od tego czasu, zważywszy na swoisty boom jakościowy w naukach humanistyczno-społecznych ostatniego ćwierćwiecza, stosowano badania o charakterze narracyjnym i biograficznym wielokrotnie. Uwagę zwraca zarówno dyferencjacja badawczych obszarów, aplikacyjne ich możliwości, jak i niezwykle zróżnicowane procedury ich przeprowadzania. Są one często łączone, mieszane, dopełniane innymi metodami badawczymi na etapie zbierania danych, ich analizy bądź podczas interpretacji wyników, a także w toku całego procesu badawczego. Nadmienię tylko, że szczegółowego opisu zastosowanych przez siebie metod i technik badawczych dokonują poszczególni autorzy opracowań częściowych, dlatego też w tym miejscu ograniczam się jedynie do uwag o charakterze propedeutycznym.

Wydaje się, że jakkolwiek aplikacje – projektowanie i realizacja oraz egzemplifikacje badań narracyjnych i biograficznych wymykają się wszelkim próbom systematycznego opisu, porządkowania i typologizacji, tworząc swoisty kolaż badawczych podejść, skomplikowanych procedur czy refleksji teoretycznej budowanej na ich podstawie, wnoszą one znaczące

¹² W. Thomas, F. Znaniecki, *Chłop polski w Europie i Ameryce*, t. 1-5, Ludowa Spółdzielnia Wydawnicza, Warszawa 1976.

jakości do naszej wiedzy o świecie przeżywanym i doświadczanym przez badanych. Otwierają przed badaczami i badanymi – którzy w toku badań narracyjnych i biograficznych mają do spełnienia rolę szczególną, bowiem to oni słowami konstruują i odzwierciedlają swój świat życia – możliwości rzeczywistego wejścia w rzeczywistość społeczną i jednostkową oraz rozumienia toczących się w niej procesów.

W przedkładanej czytelnikowi książce proponuję koncentrację na dwóch obszarach refleksji wokół tytułowych badań biograficznych i narracyjnych, które są obecne we wszystkich zawartych w niej opracowaniach. Jest to z jednej strony metodologiczna analiza wspomnianych metod – wykorzystywane w nich strategie zbierania i analizowania danych jakościowych (często w nierozdzielalnym związku z danymi ilościowymi), zalety i wady, szanse i ograniczenia stosowania tych metod, dylematy i pytania otwarte związane z ich założeniami i wykorzystaniem. Z drugiej zaś – możliwości i przykłady ich aplikacji w dyskursie interdyscyplinarnym (na gruncie pedagogiki, etnologii, nauk o kulturze, socjologii, psychologii, historii, medycyny) i badaniach wybranych obszarów rzeczywistości społecznej (w tym np. biegu życia edukacyjno-zawodowego człowieka, specyfiki karier realizowanych w różnych obszarach rynku pracy, roli kobiet w przestrzeni społecznej) oraz zjawisk interpersonalnych oraz intrapsychicznych. Wszyscy autorzy tekstów byli (są) jednocześnie badaczami, którzy wykorzystywali (wykorzystują) w swojej pracy naukowej metody biograficzne i narracyjne w różnych kontekstach tematycznych, w ramach rozlicznych strategii weryfikacji („czyste” metody jakościowe, łączone z metodami ilościowymi w ramach metodologii mieszanej czy wreszcie metody jakościowe wykorzystywane kontekstowo i ilustracyjnie w stosunku do realizowanych celów badawczych) i zróżnicowanego repertuaru metod i technik szczegółowych.

Niniejsza monografia jest zatem nade wszystko szerokim oglądem potencjalnych możliwości zastosowania metod biograficznych i narracyjnych w perspektywie interdyscyplinarnej, koncentruje się jednak nie na rezultatach przeprowadzonych (będących w toku) badań – te przywoływane są zaledwie kontekstowo czy ilustracyjnie – lecz na aspektach metodologicznych dotyczących ich projektowania, realizowania, interpretowania, ale i możliwości praktycznego wykorzystania.

Monografię otwiera tekst Bernadette Jonda i Reinholda Sackmana, w którym autorzy przybliżają tradycje badań biograficznych i analiz biegu życia, opisują szczegółowe metody realizacji tego typu badań oraz analizy zebranego materiału badawczego (także z wykorzystaniem analizy statystycznej), ukazują perspektywy ich rozwoju, bazujące także na łączeniu jakościowych i ilościowych modeli weryfikacji.

Następny tekst Izabeli Skórzyńskiej, Claudii Florentiny Dobre, Bernadette Jondy i Anny Wachowiak ukazuje możliwości wykorzystywania badań biograficznych w deskrypcji historii życia kobiet w krajach byłego bloku wschodniego, koncentruje się jednocześnie na dylematach uwikłania badaczek we własne biografie i konteksty tamtego okresu, co konstruuje swoistą przestrzeń współdoświadczenia i współodczuwania w relacji badacz-narrator.

Kolejny tekst Karola Pawła Kaczorowskiego, wprowadzający czytelnika w genezę i rozwój metod biograficznych w naukach społecznych, ukazuje jednocześnie dylematy przeprowadzania tego typu badań w obrębie innych kultur (w tym przypadku kurdyjskich emigrantów w Stambule).

Rafał Beszterda, sięgając do swoich wieloletnich doświadczeń w zakresie badań etnologicznych, rozważa kulturowe i warsztatowe pułapki prowadzenia wywiadów biograficznych.

Dwa następne opracowania koncentrują się na sferze biografii zawodowych człowieka. Pisząca te słowa odwołuje się do autorskich badań biegu życia zawodowego osób na etapie średniej dorosłości, realizujących swoje kariery zawodowe w Polsce okresu transformacji kulturowych i ustrojowo-gospodarczych, przygotowywanych jednak do funkcjonowania na rynku pracy w ramach systemu edukacyjnego sprzed przełomu 1989 roku.

Z kolei Wanda Maria Dróżka pokazuje możliwości badań autobiograficznych w kontekście dynamiki przemian jednej grupy zawodowej, mianowicie pokoleń polskich nauczycieli, doświadczających transformacji społecznych odciskających swoje piętno na życiu zawodowym i całokształcie ich funkcjonowania.

Joanna Kozielska zaś proponuje wykorzystanie hermeneutycznej analizy treści blogów młodych polskich emigrantów poakcesyjnych, co pozwoliło na wnioski dotyczące personalnego znaczenia doświadczeń migracyjnych oraz zilustrowanie innego niż statystyczno-demograficzny wymiar zarobkowych migracji.

Narracyjne konteksty kształtowania rodzinnej tożsamości w sytuacji przebywania na emigracji stały się z kolei przedmiotem dociekań Grażyny Teusz.

W kręgu badań klinicznych i empirycznych rodziny pozostaje kolejny tekst. Waldemar Świętochowski proponuje w nim wykorzystanie genogramów jako metody analizy procesów rodzinnych na podstawie schematycznego rysunku systemu rodzinnego, obejmującego przynajmniej trzy pokolenia, nie tylko w ramach systemowej terapii rodzinnej, ale także w badaniach naukowych wzbogacających repertuar jakościowych metod badania rodziny. Postuluje nie tylko w fazie zbierania informacji, ale także w analizie genogramu stosowanie przez badacza strategii analogicznej do sposobu

interpretacji danych w badaniach jakościowych np. analizie narracyjnej czy hermeneutycznej.

Agnieszka Skowrońska-Pućka przywołuje zaś egzemplifikację badań biograficzno-narracyjnych koncentrujących się na deskrypcji świata przeżyć i doświadczeń młodych dziewcząt – które (przed)wcześnie zostały matkami, a ich macierzyństwo realizowane było w warunkach instytucjonalnych. Badania te realizowane przez osobę bezpośrednio zaangażowaną w pracę opiekuńczo-wychowawczą nad tymi osobami przynosi także szereg wniosków dla społecznej praktyki pomocy i wsparcia dla nieletnich matek.

Innym przykładem wykorzystania badań biograficznych wraz z wywiadem narracyjnym inspirowanym koncepcją Fritza Schützego są badania niezwykle trudnego do zdefiniowania i naukowego oglądu fenomenu powołania do kapłaństwa przedstawione w tekście Marty Bożewicz.

Kolejny tekst autorstwa Justyny Deręgowskiej to także przykład inspirującego wykorzystania badań biograficzno-narracyjnych, w tym wypadku do rekonstruowania obrazu świata rodzin doświadczonych chorobą nowotworową dziecka, w celu budowania modelu efektywnego, odnoszącego się do ich rzeczywistych potrzeb, wsparcia w kryzysie życiowym.

Inny aspekt społecznej praktyki relacyjnej odsłania przed czytelnikami Violetta Drabik-Podgórna i Marek Podgórný odwołujący się w swoim tekście do projektu „Coaching akademicki”, który łączy aspekty edukacyjno-pomocowe i badawcze wykorzystując dialogiczne słuchanie i hermeneutyczną analizę epizodów biograficznych.

Kolejny autorzy – Kalina Kukielko-Rogozińska i Krzysztof Tomanek skupili się na ukazaniu drogi intelektualnej, jaką przeszli dokonując analizy materiału, na który składają się zarówno wypowiedzi pisane, jak i fotografie opublikowane na blogu *Looking for Marshall McLuhan in Afghanistan* prowadzonym przez kanadyjską fotografkę Ritę Leistner. Analiza tekstów i obrazów – dwóch różnych przekaźników informacji i emocji wsparta została także technikami o charakterze ilościowym.

Dominika Łęcka skupia się zaś na intrapsychicznych procesach wydobycia do świadomości i przedstawiania sytuacji, które przez ich podmioty zostały zdefiniowane jako problemowe. Narracje o sytuacji problemowej są próbą zaprezentowania, za pomocą różnych środków wyrazu, uświadomionego obrazu sytuacji problemowej z pozycji obserwatora, niosą jednak ze sobą także aspekty niewidoczne zarówno dla jej uczestników, jak i słuchaczy (narracje ukryte), których wydobycie możliwe jest w toku wywiadu.

Monografię zamyka tekst Sławomira Krzychały i Michała Kłapocińskiego odnoszący specyfikę narracji do obszaru rozważań klinicznych. Autorzy wykorzystując założenia terapii otwartego dialogu i metodę dokumentarną

dokonują rekonstrukcji sesji rodzinnej pacjenta doświadczającego kryzysu psychicznego.

Niezwykle zróżnicowane teksty pokazują szeroką perspektywę zastosowania metod biograficznych i narracyjnych w badaniach humanistycznych i społecznych oraz na gruncie praktyki edukacyjno-pomocowej i klinicznej. Odwołują się do różnorodnych możliwości ich przeprowadzania, analizowania, potencjalnego praktycznego wykorzystania. Koncentrują na metodologicznych meandrach ich planowania, realizowania i prowadzenia analizy wynikowej. Wydaje się, że mogą stanowić asumpt do świadomej, pogłębionej refleksji nad możliwościami i ograniczeniami tego typu metod w praktyce badacza zarówno doświadczonego już w realizacji weryfikacji empirycznych, jak i dopiero planującego ich podjęcie.

Bezpośrednim impulsem do powstania tej publikacji stały się obrady IV Transdyscyplinarnego Sympozjum Badań Jakościowych, odbywającego się w dniach 27–30 maja 2015 roku w Poznaniu, którego głównymi organizatorami był Instytut Socjologii UAM oraz Fundacja Naukowa im. Floriana Znanieckiego¹³. W ramach sympozjum miałam przyjemność współorganizować i współkierować sesją tematyczną „Metody narracyjne i biograficzne w naukach humanistycznych i społecznych”. Niniejsza publikacja odwołuje się do wybranych wystąpień konferencyjnych, zawiera także teksty innych autorów.

Wszystkim autorom, którzy wzięli udział w realizacji niniejszego projektu, serdecznie dziękuję za inspirującą współpracę.

Magdalena Piorunek

¹³ Współorganizatorami sympozjum byli: Instytut Etnologii i Antropologii Kulturowej UAM, Instytut Historii UAM, Instytut Kulturoznawstwa UAM, Instytut Psychologii UAM oraz Wydział Studiów Edukacyjnych UAM.

Koherencja badań biograficznych i analiz biegu życia. Tradycje. Perspektywy. Metody

1. Wprowadzenie

Od kiedy człowiek opanował sztukę pisania, starał się utrwaląc ważne dla niego wydarzenia czy opisywać bieg życia swojego i innych – najczęściej znanych osobistości. Te „biograficzne wytwory” miały wartość samą w sobie. Kiedy jednak na początku XX wieku na gruncie socjologii uzmysłowiono sobie, że społeczeństwo – w całej jego różnorodności, wraz z szeregiem sprzeczności – można ująć tylko poprzez naukowo kontrolowane zbieranie danych empirycznych, dostrzeżony zostaje deskrypcyjny i eksplanacyjny potencjał metody badań biograficznych¹. W centrum zainteresowania tej metody stają wtedy nie tylko historie życia znaczących postaci, ale także doświadczenia i historie zwykłych ludzi. William I. Thomas i Florian Znaniecki (1918–1920) odkryli w swoich badaniach nad losami polskich imigrantów w Stanach Zjednoczonych, że osobiste dokumenty, takie jak pamiętniki i listy umożliwiają głęboki wgląd w subiektywne doświadczenie przemian społecznych². Z kolei Marie Jahoda, Paul F. Lazarsfeld i Hans Zeisel zanalizowali w 1933 roku społeczno-psychologiczny wpływ bezrobocia w czasie Wielkiej Depresji z 1931 roku na sposób życia, osobowość bezrobotnych, na całą wspólnotę lokalną, a także perspektywy życiowe bezrobotnych w miejscowości Marienthal pod Wiedniem³.

¹ M. Schmeiser, *Vom „statistischen Kleingemälde” zur „Lebensgeschichte”: Die Entwicklung von Biografie- und Lebenslaufsforschung in der frühen deutschen Soziologie*, „BIOS” 2004, nr 17, s. 69–94.

² W. I. Thomas, F. Znaniecki, *The Polish Peasant in Europe and America. Monograph of an Immigrant Group*, Gorham Press, Boston 1918–1920, (tom 1 i 2: 1918, tom 3: 1919, tom 4 i 5: 1920).

³ M. Jahoda, P. F. Lazarsfeld, H. Zeisel, *Die Arbeitslosen von Marienthal. Ein soziografischer Versuch über die Wirkungen langdauernder Arbeitslosigkeit*, Suhrkamp, Frankfurt/Main 1975. Opisana w książce osada fabryczna była dotknięta całkowitym bezrobociem. W języku pol-

Stosując kombinację różnych prostych technik badań terenowych, jak na przykład: wywiady i ankiety, obserwacje, analizy danych z miejscowych instytucji, z wykazów wydatków domowych, analizy historii życia czy też wypracowań szkolnych badacze odkryli, że bezrobocie nie budzi buntu, lecz rodzi bierność, apatię i rezygnację. Pokazali, iż są to skutki nie tylko braku środków do życia, lecz także niezorganizowania pojawiającego się nadmiaru czasu. W ten sposób zanegowali marksistowskie przekonanie, że zrozpaczeni, pozbawieni pracy robotnicy staną się armią rewolucji. Praca ta stanowi klasykę badań nad bezrobociem, zaliczana jest również do klasyki empirycznej socjologii. Jest też początkiem badań opartych na jednoczesnym wykorzystaniu różnych metod.

Jednakże, kiedy w latach trzydziestych XX wieku w badaniach socjologicznych otworzyły się możliwości pozyskiwania informacji za pomocą ilościowych badań ankietowych, metody biograficzne zostały zepchnięte na margines. Przez kilka dziesięcioleci uważano je wtedy za „subiektywnie zniekształcone”. Dopiero w latach sześćdziesiątych po raz kolejny wzrosło zainteresowanie subiektywnymi perspektywami zmian społecznych. Od lat siedemdziesiątych można w wielu krajach zaobserwować renesans metod jakościowych⁴. Szczególnie często znajdują zastosowanie metody biograficzne. Za ich pomocą próbuje się naukowo badać tak wysoce subiektywny fenomen, jakim jest biografia człowieka, w celu uzyskania istotnej wiedzy o jednostce i społeczeństwie.

Drugi nurt badań socjologicznych, który w ostatnich latach zyskał na znaczeniu, zajmuje się życiorysami (biegiem życia). Pojawiająca się w latach sześćdziesiątych XX wieku *socjologia biegu życia* koncentrowała się na badaniu, w jaki sposób społeczeństwo wpływa na życie jednostek. Genezę *socjologii biegu życia* tworzy teoretyczne założenie o multi- i transdyscyplinarności nauk społecznych, które ma zapobiegać mnożeniu subdyscyplin szczegółowych. Przykładowo przez długi czas poszczególnymi grupami wiekowymi badanych zajmowali się nie tylko socjologowie, ale także kulturoznawcy, antropolodzy czy etnolodzy. Jedni przedstawiciele tych nauk są ekspertami w kwestii wieku młodzieńczego, inni w kwestii starości, jeszcze inni ekspertami odnośnie do wieku średniego. W *socjologii biegu życia* specjalności te są połączone w celu możliwie dokładnego przeanalizowania teoretycznego znaczenia kategorii wieku i grup wiekowych dla struktury społecznej danego społeczeństwa oraz w celu poznania logiki społecznych powiązań pomiędzy grupami wiekowymi a indywidualnym *status process*.

skim pozycja ta ukazała się pod tytułem: *Bezrobotni Marienthalu*, Oficyna Naukowa, Warszawa 2007.

⁴ R. Sackmann, *Lebenslaufanalyse und Biografieforchung: Eine Einführung*, Springer VS, Wiesbaden 2013.

Jakie korzyści i zalety oferują badania biograficzne i analiza biegu życia? Za pomocą jakich metod usiłują osiągnąć swoje cele – takie jak na przykład zbadanie koherencji między pracą, edukacją, rodziną a państwem opiekuńczym, zarówno w wymiarze czasowym, jak i w wymiarze jednostkowym odnoszącym się do poszczególnych aktorów życia społecznego?

Są to dwa główne zagadnienia, które określają ramy niniejszego tekstu i które mogą ułatwić refleksję na temat tego, jak społeczeństwo wpływa na indywidualny bieg życia człowieka i jak poszczególne biografie kształtują społeczeństwo. Jak na przykład dokonują się procesy wejścia na rynek pracy⁵ i procesy opuszczenia go? Na czym polegają różnice w życiorysach kobiet i mężczyzn? Jakie wydarzenia społeczne kształtują kohorty poszczególnych roczników? Te i podobne pytania są istotne w kontekście tłumaczenia obserwowanych zjawisk społecznych i uzyskiwania na nie potencjalnego wpływu⁶.

2. Sens i cel badań biograficznych i analizy biegu życia

Pojęcia „życiorys” i „biografia” w języku potocznym często stosowane są synonimicznie. Szczególnie pojęcie „życiorys” (niem.: *Lebenslauf*, dosłownie: bieg życia) – zarówno w języku niemieckim, jak i w polskim – nie ma jednoznacznego charakteru. Z jednej strony chodzi tu o indywidualny przebieg życia danej osoby. Z drugiej strony, „życiorysem” nazywa się również wysoko zestandaryzowany dokument, określany w języku angielskim jako *curriculum vitae* lub *c.v.*, na podstawie którego wykazuje się na przykład potencjalnym pracodawcom, w jaki sposób przebiegało dotychczasowe indywidualne zdobywanie kompetencji. Spisuje się etapy kształcenia i pracy, jakie przebyło się w dotychczasowym życiu i opatruje je datami. Ludzie nie określają przy tym indywidualnie, co było w ich życiu ważne. Przedstawiając bieg swego życia, wzorują się na społecznych konwencjach, odpowiadają na oczekiwania osoby, czy instytucji, do której adresują swój życiorys i wiedzą, że niewystarczające wykształcenie i luki w przebiegu zatrudnienia albo nawet zbyt długi okres studiów, mogą rzucić złe światło na osobą starającą się na przykład o pracę. Takie sposoby zachowania przy okazji tworzenia życiorysu, dołączanego na przykład do oferty o pracę, wskazują na istnienie społecznie powiązanych struktur różnych życiorysów. Ludzie kierują się tymi właśnie wyznacznikami przy planowaniu życia, próbując znaleźć dla

⁵ Przykładowo: H. von Felden, J. Schiener (red.), *Transitionen – Übergänge vom Studium in den Beruf: Zur Verbindung von Qualitativer und Quantitativer Forschung*, VS Verlag, Wiesbaden 2010.

⁶ Chociaż w niniejszym artykule nawiązujemy również do autorów angielskojęzycznych, to jednak w głównym stopniu odnosimy się do literatury niemieckiej.

siebie optymalną drogę. Celem socjologii biegu życia jest rozumienie i analiza społecznych oczekiwań i modeli działania, które są dyktowane przez społeczeństwo.

Inaczej przedstawia się pojęcie „biografia”. Tutaj w centrum znajduje się opis życia jednostki. Szczególną formą biografii jest autobiografia. Często jest ona sporządzana w celu utrwalenia własnych doświadczeń życiowych i pozostawienia w ten sposób śladów własnego życia dla potomności. Autobiografia jest dla nauki nierzadko ciekawym źródłem wiedzy, odzwierciedlającym społeczną rzeczywistość życia w określonym czasie. Zarówno biografia, jak i autobiografia są z reguły retrospektywnie budowaną konstrukcją opisującą określoną treść życia. Przy tej okazji można zadać pytanie o różnice między życiem rozumianym subiektywnie i życiem obiektywnie doświadczanym. Każdy człowiek opowiada o swoim życiu, wiążąc opowieść z kontekstem, na którego tle opowieść jest rozwijana, co oznacza, że szkicuje własną biografię w zależności od sytuacji w życiu, na potrzebę której ów opis powstaje. Inaczej przedstawia swoje życie przy nawiązywaniu kontaktów osobistych, inaczej podczas rozmów kwalifikacyjnych, a jeszcze inaczej na przykład w kontakcie z organami ścigania. Biografie są też ważnym instrumentem pamięci o innych osobach. O tym, że może przy tej okazji dojść do znacznych wypaczeń, świadczy na przykład najnowsza wiedza o życiu Mozarta: przez dziesięciolecia kolportowana „wiedza” o śmiertelnej nienawiści między Salierim a Mozartem, wzmocniona jeszcze przez film „Amadeus” Miloša Formana, nie znajduje obecnie potwierdzenia w świetle kantaty z 1785 roku, którą Mozart i Salieri wspólnie skomponowali, a której partyturę odnaleziono w roku 2016 w Pradze.

Zalety „biografii” mogą równocześnie stanowić jej wadę. Biografia, w porównaniu z życiorysem czy biogramem, jest nie tylko spisaniem ważnych wydarzeń z życia człowieka, lecz zawiera również bogactwo elementów analitycznych i krytycznych. Ponieważ rzadko są (mogą być) one obiektywne – stąd istnieje niebezpieczeństwo zniekształceń. Szczególnie wyraźnie widać to podczas lektury biografii ludzi, którzy na przykład przeżyli wojnę: w powstałych biografiach te same wydarzenia przedstawiane są różnie, czasem nawet przeciwstawnie i sprzecznie – w zależności od tego, w jaki sposób ludzie ci w owe wydarzenia byli uwikłani. Prawda subiektywna nie zawsze wytrzymuje konfrontację z faktami. Jest to uwaga krytyczna, do której jeszcze powrócimy.

Pomimo różnic między badaniami biograficznymi i analizą biegu życia – obie koncepcje umożliwiają (jeśli nawet przy różnie rozkładanych akcentach) realizację następujących, opisywanych w dalszym ciągu tekstu zadań:

- a) dynamiczną analizę społecznych w czasie;
- b) wizualizację powiązań między komponentami mikro- i makrosocjologicznymi;

- c) połączenie procedur badań jakościowych i ilościowych dzięki pluralizmowi metod;
- d) interpretacyjną rekonstrukcję sensu w biegu życia.

2.1. Analiza dynamiki rozwoju

Za pomocą badań biograficznych i analizy biegu życia udaje się dokładniej prześledzić dynamiczny charakter procesów społecznych. Zrealizowano niezliczoną ilość badań i projektów, które służą temu celowi. Z długiej listy przeróżnych koncepcji ukierunkowanych na badania jednostki, posiłkujących się różnymi metodami i instrumentami badawczymi, warto wymienić następujące:

- analiza historii zdarzeń (*Verlaufsdatenanalyse, Ereignisdatenanalyse, event history analysis*) dążąca do tego, aby przebieg życia analizować jako następujące w kolejności i połączone przyczynowo procesy;

- analiza biograficzna starająca się o znalezienie klucza do nawarstwionych doświadczeń i umożliwiająca oparcie działań na wiedzy pochodzącej z owej analizy;

- poznawanie warunków kontekstu, opisy przyczyn, okoliczności i skutków poszczególnych przejęć i zdarzeń w kolejności ich występowania (*Verlaufsdimensionen*);

- analiza w perspektywie porównawczej dynamiki zmian w obrębie poszczególnych segmentów aktywności podmiotów badań empirycznych (jak np. wykształcenie, praca, rodzina lub zdrowie);

- analiza wzorów sekwencji (*Sequenzmusteranalyse, sequence analysis, optimal matching analysis*) prowadząca do tworzenia typów sekwencji wśród następujących po sobie stanów.

Wszystkie te pomysły mogą być stosowane do badań procesów społecznych o różnej długości - od pojedynczych dni, tygodni, miesięcy do lat i całego życia. Choć dotychczas w socjologii biegu życia dominują analizy średniookresowe (miesiące, lata), to w przyszłości można sobie wyobrazić dokładniejsze analizy krótszych jednostek czasowych, na przykład wtedy, gdy należy badać dynamikę interakcji.

Analiza biegu życia i badania biograficzne jednostek wniosły wartościowy wkład również do badań nad społeczeństwem w odniesieniu do czasu społecznego (*Gesellschaftszeit*⁷). Przemiany społeczne oraz zamierzone

⁷ M. Kohli, *Gesellschaftszeit und Lebenszeit*, [w:] *Die Moderne - Kontinuitäten und Zäsuren*, red. J. Berger, Schwartz, Göttingen 1986, s. 83-208.

i niezamierzone zmiany struktur makrospołecznych nie są obecnie zjawiskami szczególnymi, a więc są analizowane jako coś zwyczajnego. Założenia analizy biegu życia i badań biograficznych mogły w tym wypadku silnie opierać się na sprawdzonych już koncepcjach: teorie przełomów rewolucyjnych i transformacji były równie znane, co teorie przemian ewolucyjnych. Teorie nawiązujące do kohort i generacji należały do podstawowych narzędzi analizy biegu życia i badań biograficznych. Ogólnie można przyjąć w tym przypadku, że już istniejące, po części spekulatywne teorie, w połączeniu z nowymi procedurami i przy silniejszym uwzględnieniu poszczególnych aktorów w procesach przemian, zyskały na bogactwie empirycznym i mogły zostać uzupełnione wiedzą bardziej szczegółową. Dlatego też rozważania o naturze przemian społecznych i ich konsekwencjach mogą dziś znacznie szybciej, niż przed dziesiątkami lat, doczekać się przełożenia na empiryczne programy badawcze.

Otwarte pytanie, powstałe w związku z dynamizacją formacji społecznych, dotyczy „prawdziwej” natury procesów społecznych. Nadal dominuje współczesna wiara, że można odnotować ich przyspieszenie⁸. Wiele elementów głoszonego przyspieszenia związanych jest ze strukturami współczesnych podsystemów, które tak jak media, nauka, sztuka i gospodarka premiuje innowację, a tym samym preferują deklarowaną zmianę. Otwarta pozostaje również kwestia pomiaru samego procesu, który – ze względu na jakościowy charakter czynników określających społeczną konstrukcję „nowości” – trudno jest zrealizować. Przeprowadzenie takich pomiarów będzie należało do ważnych wyzwań dla analizy biegu życia i badań biograficznych w przyszłości.

Jeśli nawet ważne i empirycznie słuszne jest twierdzenie, że społeczności, które podlegają procesom dynamicznych przemian, można adekwatnie zbadać jedynie przy użyciu dynamicznych instrumentów analizy biegu życia i badań biograficznych, to jednak napotyka ono na granice w przypadku procesów utrwalenia i stagnacji. Procesy stabilizacji, aż po petryfikację stosunków społecznych są także ważnym przedmiotem badań socjologii biegu życia i badań biograficznych. Nieprzypadkowo dostarczyły one – dzięki stwierdzeniom o stałości istniejących nierówności społecznych, czy konserwatyzmie życia codziennego – środków do empirycznej korekty ślepej wiary w szybkość przemian, znajdowanej czasem w pracach felietonistów. Wyzwania w tym zakresie pozostaną ważne również w przyszłości.

⁸ Patrz H. Rosa, *Beschleunigung: Die Veränderung der Zeitstrukturen in der Moderne*, Suhrkamp, Frankfurt/M. 2005.

2.2. Ilustracja powiązań między aspektami mikro- i makrosocjologicznymi

Następna korzyść ze stosowania analizy biegu życia i badań biograficznych polega na możliwości wzajemnego powiązania zagadnień mikro- i makrosocjalnych. Koncepcja ta opiera się na ogólnym wzroście znaczenia założeń mikrosocjologicznych dla socjologii. Dla przykładu *teoria decyzji*, początkowo obserwowana ze sceptycyzmem, weszła w międzyczasie na niektórych polach *socjologii biegu życia* do kanonu. Modelowanie procesów płodności, które mogą być zbadane (również) jako racjonalne procesy decyzyjne, stało się podstawą wiedzy w tej dziedzinie (na przykład *Value of Children* albo też *New Home Economics*). Podobną wagę osiągnęło przeformułowanie *teorii nierówności dostępu do wykształcenia* dzięki koncepcji związanej z *decyzją o wyborze formy wykształcenia* – zwerbalizowaną na przykład przez Johna H. Goldthorpe'a i Richarda Breena⁹. Modelowanie procesów „tak, jakby” następowały z pobudek racjonalnych, a zatem procedura, którą propagował już Max Weber, stanowi również dzisiaj łatwy do opanowania i pożyteczny instrument analizy, który może być użyteczny również dla rozwijania wyobrażeń o społecznym potencjale przemian. Pomimo wzrostu znaczenia teorii decyzji większość metod zachowała szerszy charakter *teorii działania*, tak więc niemożliwe jest w nich zrezygnowanie z dokładnego opisu i analizy empirycznych procesów i motywów. Empiryczne sporządzanie złożonych opisów i analiz świata społecznego stanowi centralne zadanie socjologii biegu życia i badań biograficznych, a próby tworzenia tzw. modeli platońskich¹⁰ (*Model Platonism*) są jedynie środkiem pomocniczym. Otwarte pozostało pytanie, w jakiej mierze holistyczne wyobrażenia o sensie i określaniu sensu mogą zostać zintegrowane z powszechnie stosowanymi modelami przejść w biegu życia, w szczególności w jaki sposób można je ze sobą połączyć. Na tym polu, które jednocześnie określa punkty przecięcia między analizą biegu życia i badaniami biograficznymi, nadal brakuje solidnych modeli analizy i łatwych do zastosowania instrumentów badawczych.

Niemieckojęzyczna *analiza biegu życia*, jak też *badania biograficzne*, posiadają już od dziesięcioleci znacznie silniejszą podbudowę makrosocjologiczną

⁹ R. Breen, J. H. Goldthorpe, *Explaining educational differentials*, „Rationality and Society” 1997, nr 9, s. 275–305.

¹⁰ Chodzi o dedukcyjne podejście teorii neoklasycznej, które zaniedbuje zarówno szerokie obszary empirii, jak też motywacje i środowisko społeczne osób działających. Zdaniem Hansa Alberta (1963) nie daje się to pogodzić z wymogami współczesnej nauki. Dominującą cechą jest, jak w przypadku wielu dedukcyjnych metod, immunizacja, tzn. reinterpretowanie ignorancji wobec zaistnienia sprzecznych obserwacji. Patrz: H. Albert, *Modell-Platonismus*, [w:] *Sozialwissenschaft und Gesellschaftsgestaltung. Festschrift für Gerhard Weisser*, red. F. Karrenberg, H. Albert, Duncker & Humblot, Berlin 1963, s. 45–76.

niż ich anglo-amerykańskie odpowiedniki. Dlatego też w ostatnich dziesięcioleciach można w nich znaleźć doprecyzowanie makrosocjologicznych tez i modeli¹¹. Nowym elementem stało się dokładniejsze badanie organizacji jako członu pośredniczącego. W badaniach mobilności społecznej, by wymienić chociaż jeden przykład, tradycyjne pytania o reprodukcję statusu w rodzinie i system kształcenia zostały dziś uzupełnione o badania organizacyjno-demograficzne i organizacyjno-ekologiczne. Prace Michaela Windzio wykazują, jak precyzyjnie poprzez tego rodzaju konkretyzacje dają się zrekonstruować nawet pozornie całkowicie makrostrukturalne zmiany, takie jak przemiany po przełomie 1989 roku, owocujące konsekwencjami dla przebiegu dróg zawodowych w strukturach organizacyjnych¹². Zainteresowanie tematem „społeczeństwa światowego” (*world society*) w latach dziewięćdziesiątych XX wieku zwróciło ponadto uwagę na to, że organizacje większe, niż państwa narodowe, w coraz większym stopniu wpływają na bieg życia. W pracach badawczych wykazano najpierw, poprzez porównania międzynarodowe, w jak różnorodny sposób „polityka biegu życia” wpływa na życiorysy¹³. Należy przy tym zwrócić uwagę na fakt, że chodzi tu najczęściej o niezamierzone skutki działań, mających swoje podłoże w innych kontekstach. Popularne rozważania na temat procesów globalizacji społeczeństwa w perspektywie ekonomicznej (np. odnośnie do konkurencji o lokalizację miejsc pracy), czy też w perspektywie bezpieczeństwa (np. terror) nie doceniają faktu, iż głównymi procesami przemian społeczeństwa globalnego (*world society*) są obecnie zmiany struktury biegu życia, jak na przykład światowa eksplozja czasu, który spędzany jest w systemie edukacyjnym. Zbyt mało uwagi poświęca się dotychczas także temu, że centralne ryzyko współczesnej globalizacji zasadza się na kwestiach polityki biegu życia: starzenie demograficzne, głód dywidend prywatnych funduszy emerytalnych¹⁴, czy też nierozwiązany problem chińskich emerytur – można tu wymieniać jedynie jako przykłady na to, że skutki źle prowadzonej w skali narodowej polityki biegu życia można odczuwać na całym świecie. Precyzyjne analizy dotyczące mechanizmów powiązań między problemami, jak też rozwiązań na tym polu prowadzonych w skali narodowej i międzynarodowej stanowią ważny dezyderat naukowy.

¹¹ R. Sackmann, *Lebenslaufanalyse und Biografieforschung: Eine Einführung*, Springer VS, Wiesbaden 2013.

¹² M. Windzio, *Ungleichheiten im Erwerbsverlauf*, Centaurus, Pfaffenweiler 2000; M. Windzio, *Organisation, Strukturwandel und Arbeitsmarktmobilität*, Westdeutscher Verlag, Opladen 2003.

¹³ R. Sackmann, *Lebenslaufanalyse und Biografieforschung: Eine Einführung*.

¹⁴ Patrz P. Windolf (red.), *Finanzmarkt-Kapitalismus*, „Kölner Zeitschrift für Soziologie und Sozialpsychologie” 2005, Sonderheft, nr 45.

2.3. Pluralizm metod w jakościowych i ilościowych procedurach badawczych

Trzeci charakterystyczny element podejścia analizy biegu życia i badań biograficznych polega na połączeniu jakościowych i ilościowych metod badawczych. Znaczenie jakościowych badań społecznych wzrosło w ciągu ostatnich 50 lat na całym świecie, o czym świadczy choćby rzut oka na bibliografie wydawnicze i spisy treści czasopism naukowych. Ów proces uzyskiwania dużego znaczenia w obszarze metod związany był z ostrymi konfliktami, które na przykład w niemieckiej socjologii doprowadziły do utworzenia dwóch sekcji stosujących różne metody i zwalczających się wzajemnie. W tym kontekście należy podkreślić, że na polu *analizy biegu życia i badań biograficznych* udało się uznać znaczenie dorobku obu stron. Jakościowe badania społeczne koncentrują się przy tym na procesach określania sensu – jak przykładowo dzieje się to w badaniach biograficznych; natomiast analiza biegu życia silniej akcentuje czasową strukturę działań. Uczni prowadzący badania biograficzne potrafili przy tym wykorzystać okres rozkwitu niemieckich badań jakościowych, związany z takimi nazwiskami, jak Schütze, Oevermann, Bohnsack, i rozwinąć ten dorobek dla własnych celów. Równie duże znaczenie metodologiczne miały ilościowe badania biegu życia. W takim innowacyjnym kontekście możliwe było pokuszenie się o rozwiązanie trudnych zadań, takich jak rozwinięcie i standaryzacja jakościowych metod badawczych w połączeniu z metodami ilościowymi – o czym świadczą np. prace Udo Kellego¹⁵ czy Susann Kluge¹⁶.

Zasada ta działa też w odwrotnym kierunku, kiedy np. Hans-Peter Blossfeld i Johannes Huinink¹⁷, jako badacze stosujący metody ilościowe, szukali w piśmie BIOS dróg silniejszego określenia sensu dla danych ilościowych. Poszukiwanie punktów wspólnych dla ilościowych i jakościowych badań społecznych może, z dużym prawdopodobieństwem, przynieść w kolejnych dziesięcioleciach dalsze plony. Powstają ponadto nowe wyzwania metodologiczne. Na przykład projekty analizy dyskursu, które silniej ukierunkowane są makrosocjologicznie, wykazują jeszcze niewielkie związki z rozpo-

¹⁵ U. Kelle, *Die Integration qualitativer und quantitativer Methoden in der empirischen Sozialforschung. Theoretische Grundlagen und methodologische Konzepte*. VS Verlag, Wiesbaden 2007; U. Kelle, Ch. Erzberger, *Die Integration qualitativer und quantitativer Forschungsergebnisse*, [w:] *Methodeninnovation in der Lebenslauforschung*, red. S. Kluge, U. Kelle, Juventa, München 2001, s. 89–133.

¹⁶ S. Kluge, U. Kelle (red.), *Methodeninnovation in der Lebenslauforschung*, Juventa, München 2001.

¹⁷ H.-P. Blossfeld, J. Huinink, *Lebensverlaufsforschung als sozialwissenschaftliche Forschungsperspektive*, „BIOS” 2001, nr 14, s. 5–31.

wszechnionymi formami badań biograficznych czy analizy biegu życia, choć posiadają interesujący potencjał precyzyjnego modelowania zmian kulturowych, które dotychczas określane były dość ogólnie (niezróżnicowanym) terminem „zmiana wartości”. Również badania nad teorią sieci rozwinęły się w ostatnich dziesięcioleciach znacząco, co powinno nakłaniać do włączenia zaczerpniętych z nich metod do standardowego repertuaru badań biograficznych i analizy biegu życia¹⁸.

2.4. Interpretacyjna rekonstrukcja sensu biegu życia

Jako inny, wyróżniający element badań biograficznych i analizy biegu życia należy wymienić interpretującą rekonstrukcję odnajdywania sensu w biegu życia. Istotny wkład w kształtowanie tej rekonstrukcji wniósł Martin Kohli¹⁹, który od lat siedemdziesiątych prowadzi badania nad biegiem życia. Opisał on wzlot i upadek zestandaryzowanego przebiegu przeciętnego biegu życia, jaki nadal często dominuje w społeczeństwie. Jego miejsce zajmuje obecnie silniej destrukuryzowany, bardziej zindywidualizowany bieg życia. Stwierdzenie to dokumentuje wiele przykładów i obserwacji biegu ludzkiego życia, jednocześnie jednak należy wskazać na jego ograniczenia. Z jednej strony, nie tylko w Niemczech, nabierają w ostatnich dziesięcioleciach coraz większego znaczenia destandaryzujące tendencje indywidualnych dróg kształcenia, zwiększyły się możliwości wyboru w sferze związków międzyludzkich i rodzinnych, bezrobocie stało się doświadczeniem dostępnym szerokiej grupie ludzi. Z drugiej strony dochodzi jednocześnie do nowych instytucjonalizacji, na przykład do „normalizacji” kształcenia przedszkolnego, czy też możliwości rejestracji związków jednopłciowych. I oczywiście nadal zasoby socjalne, takie jak dochód, majątek, wykształcenie, zawód etc., pozostały ważnymi czynnikami kreującymi strukturę społecznie zróżnicowanych biegów życia.

Potencjalnie nową ideą przewodnią w badaniach biograficznych i w analizie biegu życia mogłaby stać się refleksja Matildy White Riley i Johna W. Rileya²⁰. Według nich znajdujemy się na etapie przejściowym do społeczeństwa wyzwolonego od stygmatu wieku i integrującego ludzi bez względu

¹⁸ Patrz J. Lüdicke, M. Diewald, *Soziale Netzwerke und soziale Ungleichheit. Zur Rolle von Sozialkapital in modernen Gesellschaften*, VS Verlag, Wiesbaden 2007.

¹⁹ M. Kohli (red.), *Soziologie des Lebenslaufs*, Luchterhand, Neuwied 1978; M. Kohli, *Die Institutionalisation des Lebenslaufs*, „Kölner Zeitschrift für Soziologie und Sozialpsychologie” 1985, nr 37, s. 1–29.

²⁰ M. W. Riley, J. W. Jr. Riley, *Structural Lag: Past and Future*, [w:] *Age and Structural Lag*, red. M. W. Riley, R. L. Kahn, A. Foner, John Wiley & Sons, New York 1994, s. 15–36.

na wiek. Wzmacniane w wielu krajach, również w Niemczech, prawodawstwo zapobiegające dyskryminacji ze względu na wiek pokazuje, że idea ta obecnie przekładana jest na język instytucjonalny. Ważnym zadaniem badań biograficznych i analizy biegu życia w następnych dziesięcioleciach będzie empiryczne i teoretyczne sprawdzenie możliwości i ograniczeń tej nowej idei przewodniej. Nierzadko jednak takie idee przewodnie o pozytywnej konotacji, podczas wdrażania ich w życie ulegają pewnym deformacjom, gdyż realia społeczne zmuszają do odstępstw, co powoduje skutki uboczne, które należy uwzględnić przy formułowaniu kolejnych tego typu zasad.

Trzecim modelem współczesnego biegu życia mógłby być odpowiedzialny, osadzony w kontekście, kreatywny bieg życia. Na całym świecie przybywa takich możliwości kształcenia jednostek, które dają szansę kreatywnych rozwiązań problemów zarówno indywidualnych, jak i społecznych. Potencjał ten można produktywnie wykorzystać jedynie wówczas, gdy stworzy się struktury społeczne, które wzmocnią odpowiedzialność indywidualną i grupową. Odczuwanie konsekwencji działań, konfrontacja z wpływem tych działań na jednostki i społeczeństwo, ich ciągłe ulepszanie – to część procesu przejmowania społecznej odpowiedzialności, który prowadzi do autonomii, wolności i tworzenia silnych członków społeczeństwa. Dlatego sprawstwo (*agency*) może stać się przewodnim pojęciem przyszłej socjologii biegu życia.

Bieg życia realizuje się wtedy, gdy jest zakorzeniony w grupach, wspólnotach, społecznościach i różnych innych organizacjach. Dla tego zakorzenienia ważne są takie wartości jak solidarność, ale też symboliczne lokalizacje i struktury formalne – nawet jeśli muszą one ulec modyfikacji.

3. Metody badań biograficznych i analizy biegu życia

Od lat osiemdziesiątych XX wieku roku rozkwita w naukach społecznych empiryczna *analiza cyklu życia*²¹. Analiza cyklu życia jest specyficznym sposobem obserwacji społeczeństwa: społeczeństwo nie jest traktowane jako statyczny twór, którego struktura pozostaje stała, uważa się, że społeczeństwo ulega ciągłym zmianom. Tylko za pomocą dynamicznej analizy można ten proces zmiany społeczeństwa odpowiednio uchwycić, interpolując dane uzyskane w ramach analiz poprzecznych/przekrojowych (*cross-sectional analysis*), obejmujących tylko jeden przedział czasowy, w celu uzyskania ponadczasowych uogólnień.

²¹ R. Sackmann, *Lebenslaufanalyse und Biografieforschung: Eine Einführung*.

Nowe techniki zbierania danych i metody ich analizy wydobywają na plan pierwszy strategie badań podłużnych: czas przeprowadzenia analiz przekrojowych (*cross-sectional analysis*) stanowi jedynie część pewnego procesu, dla którego istnieje „przed”, „po”, jak i „w trakcie”. W celu analizy przebiegu zdarzeń i procesów prowadzone są z wybranymi osobami, w określonych odstępach czasu, wielokrotne wywiady (badanie panelowe) bądź też zbiera się dane o dotychczasowym przebiegu zdarzeń z dokładnym określeniem czasu (badanie retrospektywne). Coraz więcej krajów zbiera od końca lat siedemdziesiątych XX wieku tego rodzaju dane. Przykładowo w Niemczech przeprowadza się od 1984 roku rocznie tak zwany *Sozio-Ökonomisches Panel (SOEP)* (*German Socio-Economic Panel*; pol. panel socjoekonomiczny). Metody ilościowej analizy danych, jak np. analiza panelowa, analiza historii zdarzeń (*event history analysis*), czy też analiza kohort umożliwiają opracowanie złożonych informacji na temat procesów społecznych.

Analityczny ogląd biegu życia i dynamiczne modelowanie procesów społecznych nie są jedynie „zabawą w metody”. Zmieniając perspektywę oglądu – ze statycznej na dynamiczną – uzyskujemy nowy obraz rzeczywistości społecznej i nowy ogląd jej powstawania. Jako przykład przywołajmy problematykę badania biedy²². Do klasycznych elementów wiedzy codziennej i wiedzy socjologicznej należała informacja o tym, że bieda jest problemem społecznym dotyczącym określonej grupy osób niedysponujących odpowiednimi środkami materialnymi. Można, przykładowo, zbadać zależność między strukturą społeczeństwa a wielkością populacji ludzi ubogich. W USA, przykładowo, proporcje ludności biednej w stosunku do reszty społeczeństwa są większe niż w Szwecji. Były również i nadal są prowadzone badania nad specyficzną kulturą ludzi biednych, w szczególności *underclass* czy też „niższej warstwy społecznej”. W dynamicznym oglądzie biedy kwestie te są interesujące, jednak w ten statyczny dotąd ogląd wkracza znacząca diagnoza: bieda może być przejściowym epizodem w życiorysie. Bieda może oznaczać dłuższy lub krótszy odcinek życia, który po jakimś czasie pozostaje za nami. W badaniu nad przebiegiem udzielania pomocy społecznej w jednym z miast Republiki Federalnej Niemiec Stephan Leibfried i Lutz Leisering²³ zetknęli się np. z takim zjawiskiem, iż znaczna liczba odbiorców pomocy socjalnej pobierała ją jedynie bardzo krótko; pomoc ta musiała zostać użyta jako pomost uprawniający do uzyskania różnych innych form opieki społecznej (np. kiedy zaświadczenia z Urzędu Pracy czy też decyzja o prawie do renty były opóźnione). Te nowe dane empiryczne, dokumentujące dynamiczny obraz biedy, mają praktyczne konsekwencje. Wraz z upo-

²² S. Leibfried, L. Leisering (red.), *Zeit der Armut*, Suhrkamp, Frankfurt/M 1995.

²³ Tamże.

wszechnieniem wiedzy o nich przesuwają się punkty ciężkości polityki zwalczającej biedę: z walki z ubóstwem (*war on poverty*) przemieszcza się ona na ukierunkowaną próbę skrócenia okresu życia w warunkach biedy. Niektóre praktyczne rozwiązania wprowadzone w dużych miastach Republiki Federalnej Niemiec, takie jak próba podniesienia efektywności współpracy różnych urzędów, silniejsza koncentracja administracji sektora pomocy społecznej na terenie i próby prowadzenia polityki społecznej aktywizującej ludzi wynikają właśnie z dynamicznego rozumienia biedy.

Duże znaczenie badań empirycznych dla analizy biegu życia i badań biograficznych uwidacznia się także w tym, że szybki rozwój tej dziedziny wiedzy w ostatnich latach był ściśle związany z innowacjami metodologicznymi. Na obszarze badań biograficznych decydujące znaczenie miały nowe metody jakościowe, takie jak wywiad narracyjny i stosowana po jego zakończeniu technika interpretacyjna, podobnie jak w kontekście obiektywnej hermeneutyki miała je analiza sekwencyjna (*sequence analysis*). Do postępu w analizie biegu życia przyczyniły się również procedury ilościowe, takie jak analiza czasu trwania (*Verweildaueranalyse*) oraz analiza wzoru sekwencji (*Sequenzmusteranalyse / sequence analysis; optimal matching analysis*). Znaczący badacze łączyli stosowanie metod jakościowych i ilościowych. Glen H. Elder jun. i Martin Kohli – żeby przywołać niektóre tylko nazwiska – działali na obu obszarach. Jednakże również w grupie naukowców nastawionych raczej na metody ilościowe nie zerwano kontaktu z badaniami jakościowymi, a raczej był on poszukiwany (również na etapie koncepcyjnym)²⁴. Ta właśnie cecha pozytywnie odróżnia tę dziedzinę badań od innych, w których dyskurs między badaczami stosującymi metody ilościowe i jakościowe określał się przez „budowanie obozów” i „mentalność bunkra”. W dalszej części tekstu przedstawione zostaną różne procedury badań jakościowych i ilościowych, jak też strategie metod łączonych.

3.1. Wywiad narracyjny

Po początkowym okresie rozkwitu badań biograficznych w latach dwudziestych, wraz ze wzrostem znaczenia metod sondażowych, techniki takie jak wywiad narracyjny popadały coraz bardziej w zapomnienie, ponieważ w porównaniu z „twardymi”, obiektywnymi danymi badacze stosujących metody ilościowe uznawano je za subiektywne. Dopiero prace Fritza Schütze i Ulricha Oevermanna pokazały drogi, dzięki którym wcześniejszy zarzut subiektywizmu mógł zostać odparty. Na zarzut subiektywizmu skła-

²⁴ Jak na przykład: H.-P. Blossfeld, J. Huinink, *Lebensverlaufsforschung als sozialwissenschaftliche Forschungsperspektive*, „BIOS” 2001, nr 14, s. 5–31.

dały się różne elementy, np. forma zbierania danych jest jakoby za mało obiektywna, zaś komentarze człowieka udzielającego wywiadu zanadto mieszają realia z fikcją. Jak zatem udało się np. Schützemu zobiektywizować jakościowe badania biograficzne, uwolnić je od subiektywizmu?

Znaczenie przedmiotu badań wzrosło wraz z renesansem mikrosocjologii, którą Schütze zajmował się intensywnie w ramach działań grupy roboczej *Arbeitsgruppe Bielefelder Soziologen*²⁵. W obrębie socjologii interpretatywnej perspektywa aktora odgrywa zasadniczą rolę w konstytuowaniu rzeczywistości społecznej, jako że jego specyficzny pogląd na sprawy znajduje wyraz w charakterze jego działań. Relacjom biograficznym (*accounts*), czyli opisom stanu świata i własnych działań, przypisuje się zasadnicze znaczenie – jak stwierdza etnometodologia, pod której silnym wpływem znajdował się Fritz Schütze – ponieważ w relacjach tych można rozpoznać metodę działań przeciętnego człowieka²⁶.

Schütze łączy swoje zainteresowanie relacją, tj. opisem stanu faktycznego działań, ze specyficzną techniką pozyskiwania danych, podczas której osoba przeprowadzająca wywiad mocno usuwa się w cień. Ponieważ osoba ta jest zainteresowana uzyskaniem możliwie niezafalszowanej relacji osoby, z którą przeprowadzany jest wywiad, Schütze stawia żądanie, aby przeprowadzający wywiad stawał się stymulatorem opowiadania, który dostarcza jedynie podstawy strukturalno-formalnej wywiadu. Oto przykład:

W wywiadach prowadzonych w ramach polsko-niemieckich badań porównawczych nad młodzieżą badacz²⁷ prosił swego rozmówcę/rozmówczynię, aby opowiedział(a) o swoim życiu i co dla niego/niej w życiu jest ważne. Odpowiedź na tego rodzaju stymulację nadawała strukturę dalszemu przebiegowi wywiadu. Po bardzo ogólnej stymulacji badacze ograniczali się początkowo do słuchania z zainteresowaniem, co manifestowali poprzez krótkie sformułowania potwierdzające („tak, tak”, „aha” itp.). W ten sposób osoba badana mogła tak ujmować temat i w taki sposób nadawać mu znaczenia, jak sama tego chciała bądź jak odpowiadało to jej przeżyciom. Znaczące dla metodologii wywiadu narracyjnego jest to, że opowiadanie odzwierciedla przebieg zdarzeń. Osoba badana sama precyzuje przebieg zdarzeń życia w swojej narracji poprzez sekwencjonowanie, przyjętą przez siebie konieczną kolejność zdarzeń i uszczegółowienie²⁸. Badacz nie wywiera

²⁵ Arbeitsgruppe Bielefelder Soziologen, *Alltagswissen, Interaktion und gesellschaftliche Wirklichkeit*, t. 1 i t. 2, Rowohlt, Reinbek 1973.

²⁶ H. Garfinkel, *Studies in ethnomethodology*, Prentice-Hall, Englewood Cliffs 1967.

²⁷ Badanie „Zmiana norm i wartości wśród młodzieży w Polsce i Niemczech” prowadzone przez Bernadette Jonda i Sylwestra Zagulskiego w latach 2011–2016.

²⁸ F. Schütze, *Die Technik des narrativen Interviews in Interaktionsfeldstudien – dargestellt an einem Projekt zur Erforschung von kommunalen Machtstrukturen*. Arbeitsberichte und Forschungsmaterialien der Fakultät für Soziologie, nr. 1. Bielefeld 1977.

wpływu na jej działania w tym obszarze. Dopiero w ostatniej części rozmowy (po głównym opowiadaniu) osoba prowadząca wywiad starała się skonkretyzowanymi pytaniami wyjaśnić kwestie, które w toku opowiadania pozostały dla niej niejasne lub próbowała rozwikłać sprzeczności.

Schütze łączy rozwiniętą przez siebie technikę wywiadu ze specyficzną metodą jego analizy. Istnieje swoiste współbrzmienie, rodzaj homologii, między sposobem, w jaki jakieś zdarzenie było przeżyte, a sposobem, w jaki jest ono opowiadane. Współbrzmienie to ukazuje, jakie biograficzne wzorce zachowania dominują w działaniu. Wysoki stopień wiarygodności danych uzyskiwanych w wywiadach narracyjnych i ich analizy wyniósł tę procedurę na centralne miejsce wśród metod badań biograficznych²⁹. Jednakże teza o homologii budzi nadal wątpliwości: konstruktywistyczni autorzy starają się niszczyć połączenia interpretacyjne między opowiadaniem a tym, co jest opowiadane, aby skoncentrować się wyłącznie na rozwoju samego opowiadania³⁰. Dla badań empirycznych ważniejszy od tych teoretyczno-metodologicznych debat był zarzut sformułowany przez Utę Gerhardt (1984), mówiący, że każda „krzywa biegu życia”, mimo że przedstawiana przez Fritza Schützego (1981) jako stosunkowo przewidywalna, zawiera również przestrzeń dającą możliwość indywidualnego kształtowania, którą można odnaleźć, tworząc konstrukcje typów idealnych oraz w porównaniach interindywidualnych. Jako przykład empiryczny pokazuje ona konstruowanie biografii w reakcji na ciężkie choroby³¹.

W ostatnich latach pojawiają się warianty wywiadów narracyjnych, które o ile nie ignorują zarzutów o brak obiektywności, to przynajmniej podkreślają, że walory poznawcze tkwiące w wywiadach biograficznych powinny mieć większe znaczenie niż chęć jakiegokolwiek sformalizowania zdobywanego materiału w celu uzyskania „obiektywizacji”. O ile próba skoncentrowania relacji na określonych elementach już poprzez pierwotną

²⁹ F. Schütze, *Biographieforschung und narratives Interview*, „Neue Praxis” 1983, nr 13, s. 283–293; G. Rosenthal, *Erlebte und erzählte Lebensgeschichte. Gestalt und Struktur biographischer Selbstbeschreibungen*, Campus, Frankfurt/M. 1995; I. Küsters, *Narrative Interviews. Grundlagen und Anwendungen*, VS Verlag, Wiesbaden 2006.

³⁰ Patrz: A. Nassehi, G. Weber, *Zu einer Theorie biographischer Identität*, „BIOS” 1990, nr 3, s. 153–187 oraz H.-Ch. Koller, *Biographie als rhetorisches Konstrukt*, „BIOS” 1993, nr 6, s. 33–45. Wobec tego krytycznie: W. Fischer-Rosenthal, G. Rosenthal, *Narrationsanalyse biographischer Selbstrepräsentation*, [w:] *Sozialwissenschaftliche Hermeneutik*, red. R. Hitzler, A. Honer, UTB, Opladen 1997, s. 133–164 oraz M. Wohlrab-Sahr, *Prozessstrukturen, Lebenskonstruktionen, biographische Diskurse*, „BIOS” 2002, nr 15, s. 3–23. Przyjmując pozycję pośredniczącą: M. Corsten, *Beschriebenes und wirkliches Leben*, „BIOS” 1994, nr 7, s. 185–205; oraz M. Corsten, *Institutionelle und biographische Konstruktion beruflicher Wirklichkeit*, [w:] *Konstruktivistische Sozialisationsforschung*, red. M. Grundmann, Suhrkamp, Frankfurt/M 1999, s. 267–289.

³¹ U. Gerhardt, *Typenkonstruktion bei Patientenkarrerien*, [w:] *Biographie und soziale Wirklichkeit*, red. M. Kohli, G. Robert, Metzler, Stuttgart 1984, s. 53–77.

stymulację do opowiadania jest w wielu sytuacjach korzystna, to jednak istnieje w niej niebezpieczeństwo, że pozbawia ona badacza możliwości uzyskania informacji wybiegających ewentualnie poza to, co sam narrator uznał za ważne, ale także poza to, co dotychczas mieściło się w jego schemacie opowiadania. Przejście od słuchania do rozmowy może być stymulujące także w sensie odkrywania wspólnych struktur głębokich. Jak podkreśla Brunek, opowieści o życiu powinny mieć zakorzenie w społeczności, z której wyrastają, „muszą mieć jakąś wspólną strukturę głęboką dotyczącą natury życia”³². Reguły opowiadania o życiu nie mogą być zatem całkowicie arbitralne, jeśli ten, który mówi i ten, który słucha (a więc ci, którzy rozmawiają), mają rozumieć, o czym jest mowa³³.

W wywiadach przeprowadzonych w ramach polsko-niemiecko-rumuńskich badań porównawczych „Odbudować przeszłość, aby odzyskać przyszłość. Narracje życia kobiet okresu komunizmu” osoby przeprowadzające wywiad prosiły swoje rozmówczynie, aby te opowiedziały o swoim życiu³⁴. Zastosowano zatem bardzo ogólną stymulację, badaczki ograniczały się początkowo do słuchania, by partnerka wywiadu mogła tak ujmować temat i w taki sposób nadawać mu znaczenia, jak sama tego chciała bądź jak odpowiadało to jej przeżyciom. To ona sama ustalała kolejność relacjonowanych zdarzeń z jej życia. Ale co się dzieje w sytuacji, kiedy badana osoba nie posiada zdolności swobodnego wypowiedzania się? Czy to wyklucza ją z kręgu osób mogących być rozmówcą badacza? Czy jej życie jest mniej ważne, by być przedmiotem badania naukowego?

We wspomnianym polsko-niemiecko-rumuńskim badaniu kobiet powstawały nierzadko sytuacje, kiedy badane kobiety zwracały się do badaczki, prosząc wręcz „no niech mnie Pani o coś zapyta”. Wywiad biograficzny był w takich sytuacjach możliwy tylko dlatego, że powstawał autentyczny dialog pomiędzy badaną osobą a badaczką i wszelkie próby bycia „obiektywną” i nie chcącą „ingerować” w tok relacji byłyby kontrproduktywne. To właśnie za sprawą udziału badacza w rozmowie, dane wywiadu narracyjnego wykazują wysoką porównywalność, gdyż jest to gwarancją, że (prawie) te same treści wystąpią we wszystkich wywiadach, bo o to troszczy się badacz, kierując się dyspozycjami do wywiadu. Nie umniejszając zasług Schützegego, należy więc zauważyć ograniczenia jego metody.

³² J. S. Brunek, *Życie jako narracja*, „Kwartalnik Pedagogiczny” 1990, nr 4, s. 8.

³³ Tamże, s. 3–17.

³⁴ I. Skórzyńska, A. Wachowiak, B. Jonda, C.-F. Dobre, *„Regaining the future by rebuilding the past”: Women’s narratives of life during communism*, National Science Center (Poland), „Harmony” Programme, nb. UMO-2013/10/MHS3/00482 (2014–2017); odwołanie do tych badań znajdzie czytelnik także w kolejnym tekście prezentowanym w ramach niniejszego tomu.

3.2. Obiektywna hermeneutyka

W przypadku obiektywnej hermeneutyki, którą rozwinął Oevermann³⁵, chodzi o metodę interpretacji danych jakościowych. W odróżnieniu od wywiadu narracyjnego nie wymaga ona żadnego szczególnego sposobu ich zbierania. Za pomocą tej metody można analizować dowolne teksty, a z zastosowaniem jej nowych form – również obrazy³⁶ i sekwencje filmów³⁷. Samej procedurze nadawane są w literaturze różne nazwy: analiza sekwencyjna lub analiza szczegółowa. Aby uniknąć pomylenia z opisywaną później ilościową analizą wzoru sekwencji (*Sequenzmusteranalyse*), będziemy teraz używać pojęcia analizy szczegółowej. Inspiracje do stworzenia obiektywnej hermeneutyki, która powstała w latach siedemdziesiątych we Frankfurcie nad Menem, pochodziły z psychoanalizy, z teorii interakcji Margaret Mead oraz hermeneutyki Hansa-Georga Gadamera.

Procedura obiektywnej hermeneutyki polega na bardzo intensywnym zajmowaniu się grupy badaczy określonym tekstem – na przykład transkrypcją jakiegoś wywiadu. Badacze rozwijają interpretację tekstu zdanie po zdaniu. Tekstu nie odczytuje się zatem wynikowo jako całości, lecz rozwojowo – od sekwencji do sekwencji (stąd też nazwa: analiza sekwencyjna). Badacze wypowiadają asocjacje związane ze zdaniami, dokonują dowolnych interpretacji. Dla interpretacji tych ważne jest, aby badacze, jako zwykli ludzie, rozumieli, na jakie oczekiwania interakcyjne reaguje twórca tekstu i jakie treści są rozwijane w samym tekście. Ten społeczny horyzont oczekiwań jest z reguły społecznie, a dokładniej – intersubiektywnie narzucony. Można by zatem w tym wypadku zamiast o hermeneutyce „obiektywnej” mówić również o hermeneutyce intersubiektywnej, jako że interpretatorzy poszukują subiektywnego momentu nadania sensu tekstowi przez autora, w dyskusji z danym światem społecznym. Grupa badaczy formułuje odczytany przez siebie sens tych zdań w formie hipotez. Celem szczegółowej analizy jest kontynuowanie procedury poprzez sprawdzenie i obalenie hipotez.

³⁵ U. Oevermann, *Genetischer Strukturalismus und das sozialwissenschaftliche Problem der Erklärung der Entstehung des Neuen*, [w:] *Jenseits der Utopie*, red. S. Müller-Doohm, Suhrkamp, Frankfurt/M. 1991, s. 267–336; U. Oevermann, T. Allert, E. Konau, J. Krambeck, *Die Methodologie einer „objektiven Hermeneutik“ und ihre allgemeine forschungslogische Bedeutung in den Sozialwissenschaften*, [w:] *Interpretative Verfahren in den Sozial- und Textwissenschaften*, red. H.G. Soeffner, Metzler, Stuttgart 1979, s. 352–434; R. Hitzler, A. Honer (red.), *Sozialwissenschaftliche Hermeneutik*, UTB, Opladen 1997; A. Wernet, *Einführung in die Interpretationstechnik der Objektiven Hermeneutik*, Leske + Budrich, Opladen 2000.

³⁶ T. Loer, *Halbbildung und Autonomie. Über Struktureigenschaften der Rezeption Bildender Kunst*, Westdeutscher Verlag, Opladen 1996.

³⁷ M. Corsten, M. Krug, C. Moritz (red.), *Videographie praktizieren: Herangehensweisen, Möglichkeiten und Grenzen*, VS Verlag, Wiesbaden 2010.

Interpretacja może być uznana za właściwą tylko wówczas, gdy nie uda się jej sfalsyfikować. Gdy w tekście pojawiają się nowe punkty widzenia – wówczas konieczne jest sformułowanie nowych tez, które należy również systematycznie sprawdzić. Skrupulatnie prowadzona, nastawiona na falsyfikację procedura szczegółowej analizy oferuje kolejny powód, dla którego mówimy tutaj o „obiektywnej hermeneutyce”. Całość procesu interpretacji, z chybionymi próbami fałszywych interpretacji włącznie, dokumentowana jest na piśmie. Często interpretacje obiektywnej hermeneutyki rozwijane są w analizach przypadków jednostkowych, przy czym każdorazowo opracowuje się ogólne i szczególne interpretacje tych przypadków.

Procedura obiektywnej hermeneutyki – niewątpliwie również ze względu na swoją nazwę – znacznie silniej spolaryzowała nauki społeczne niż wywiad narracyjny. Grupie bardzo zaangażowanych zwolenników przeciwstawia się bardzo wielu zdystansowanych i odrzucających ją obserwatorów. Pragmatycznie można by stwierdzić, że zaletą szczegółowej analizy jest jej dokładność i zrozumiałość złożonych interpretacji. Wadą natomiast jest konieczność ogromnego nakładu pracy, co prowadzi do radykalnego ograniczenia badanych przypadków, co przyczynia się do powstawania związanych z tym faktem problemów z uogólnianiem wyników analizy. Dlatego też pewna część badaczy biograficznych stosuje szczegółową analizę jedynie dla ważnych fragmentów tekstu i nie dokumentuje wszystkich prób interpretacyjnych.

3.3. Analiza historii zdarzeń (*event history analysis*)

W kolejnych dwóch podrozdziałach opisane zostaną dokładniej dwie procedury ilościowej analizy danych. Obie procedury zakładają istnienie danych podłużnych, czyli danych, które zmieniają się w czasie i dotyczą jednostek. Często chodzi tu o dane retrospektywne lub o dane panelowe. Zestawem danych retrospektywnych jest przykładowo niemieckie *studium biegów życia*, w którym poszczególne osoby pytane były retrospektywnie o wiele epizodów swego życia związanych z pracą, rodziną, zamieszkiwaniem etc. Zestawem danych panelowych jest wspomniany już SOEP (*Sozio-Ökonomisches Panel*), podczas którego wiele tysięcy obywateli Republiki Federalnej Niemiec pytanych jest między innymi o dochód, pracę, rodzinę i poglądy na przeróżne zagadnienia. Ponieważ respondenci w badaniu SOEP podczas pierwszego wywiadu pytani są o całość dotychczasowej kariery zawodowej, a podczas następnym każdorazowo o przebieg zdarzeń mających miejsce między ostatnim i obecnym wywiadem, tak więc w przypadku SOEP mamy do czynienia z połączeniem wywiadu retrospektywnego i panelowego.

Mianem analizy historii zdarzeń określa się grupę procedur statystycznych³⁸, które znane są również pod nazwą *analizy danych przebiegu zdarzeń* (*Verlaufsdatenanalyse*) czy też *analizy trwania zdarzeń* (*Verweildaueranalyse*). W naukach społecznych są one coraz częściej stosowane od lat osiemdziesiątych³⁹.

Analiza historii zdarzeń zakłada istnienie pewnej przestrzeni sytuacji, która zależnie od sformułowanego pytania obejmuje wszelkie możliwe odmiany tych sytuacji. W badaniu na temat dzietności przestrzeń sytuacyjna mogłyby przykładowo składać się z sytuacji „0 = nie ma dzieci”; „1 = ma jedno dziecko”. Ponadto potrzebne są informacje dotyczące czasu, np. miesiące lub lata. W odniesieniu do konkretnej osoby te dwa rodzaje informacji mogą zostać powiązane w jeden zbiór danych. Przejścia od jednej sytuacji do innej określane są mianem zdarzenia lub przejścia (np. z 0 do 1). W procedurach przede wszystkim deskryptywnych, takich jak krzywa przeżywalności czy krzywa umieralności, proces ten obrazowany jest dla jednej lub większej liczby grup.

W centrum zainteresowania analizy historii zdarzeń (*Ereignisdatenanalyse*) znajdują się procedury wielowariantowe, w których z reguły proces przejściowy, a dokładniej prawdopodobieństwo wystąpienia fazy przejściowej, stanowi zmienną zależną. Do tej zmiennej zależnej odnoszą się liczne zmienne wyjaśniające, które można podzielić na zmienne zależne od czasu i zmienne od niego niezależne. Zmienne niezależne od czasu to sytuacje, które zazwyczaj w biegu życia nie zmieniają się (np. płeć), zmienne ulegające zmianie w czasie to, jak sama nazwa mówi, takie wielkości, które mogą ulec zmianie, np. status zatrudnienia. Zależności między dwoma wielkościami zmieniającymi się w czasie są szczególnie interesujące, ponieważ ułatwiają one odnalezienie związków przyczynowych⁴⁰. W porównaniu z typowymi analizami regresowymi stanowi to istotną zaletę. W regresjach można jedynie ustalić, że istnieje znaczący związek między dwoma zmien-

³⁸ K. Yamaguchi, *Event history analysis*, Sage, Newbury Park 1999; J. M. Box-Steffensmeier, B. S. Jones, *Event history modeling*, Cambridge University Press, Cambridge 2004; H.-P. Blossfeld, G. Rohwer, *Techniques of event history modeling*, Lawrence Erlbaum, Mahwah 2002; W. Ludwig-Mayerhofer, *Statistische Modellierung von Verlaufsdaten in der Analyse sozialer Probleme*, Teil I: Grundlagen, „Soziale Probleme” 1994, nr 5, s. 115–139; W. Ludwig-Mayerhofer, *Statistische Modellierung von Verlaufsdaten in der Analyse sozialer Probleme*, Teil II: Datenauswertung, „Soziale Probleme” 1994, nr 5, s. 228–263.

³⁹ M. Giesselmann, M. Windzio, *Regressionsmodelle zur Analyse von Paneldaten*, Springer VS, Wiesbaden 2012; J. Brüderl, *Kausalanalyse mit Paneldaten*, [w:] *Handbuch der sozialwissenschaftlichen Datenanalyse*, red. Ch. Wolf, H. Best, VS Verlag, Wiesbaden 2010, s. 963–994.

⁴⁰ H.-P. Blossfeld, G. Prein (red.), *Rational choice theory and large-scale data analysis*, Westview, Boulder 1998.

nymi. Kierunek tego związku, czyli wyobrażenie przyczynowe mówiące która ze zmiennych jest skutkiem, a która przyczyną, pozostaje zastrzeżone dla rozstrzygnięć teoretycznych. Podczas analizy historii zdarzeń ich kolejność daje cenne wskazówki, jako że przyczyna z reguły poprzedza skutek⁴¹.

Zmienna zależna w analizie historii zdarzeń to z reguły prawdopodobieństwo wystąpienia pewnego zdarzenia. Szybkość wystąpienia zdarzenia dostarcza informacji o prawdopodobieństwie jego obecności w grupie nosicieli cech. Dla umiejscowienia tego wydarzenia w czasie używa się różnych funkcji matematycznych (np. wykładniczej, log-liniowej), aby określić modele oceny. W zależności od przedmiotu badań wprowadzono różne modele oceny – dla większości celów badań procedurą najbardziej elastyczną jest pce-model (*piecewise-constant exponential estimator / an exponential model with variable transition rates*), model wykładniczy zawierający zmienne zmieniające się w przedziałach czasowych⁴².

3.4. Analiza sekwencji

W latach dziewięćdziesiątych analiza historii zdarzeń została poddana ostrej krytyce badaczy, którzy rozwinęli nową procedurę – *analizę sekwencji*, znaną też jako *analizę wzoru sekwencji* (*Sequenzmusteranalyse / sequence analysis; optimal matching analysis*)⁴³. Jako wadę wytykano w analizie danych o zdarzeniach fakt, iż jedynie części procesów, mianowicie pojedyncze okresy przejściowe są przedmiotem analizy, podczas gdy analiza całego biegu życia pozostaje wyłącznie teoretycznym postulatem, który nigdy nie doczekał się empirycznej realizacji. Dlatego też w ostatnich dziesięcioleciach nastąpiły liczne eksperymenty z nową procedurą tzw. analizy sekwencji, które dały w efekcie nowy standard postępowania⁴⁴. Ta procedura statystyczna stoso-

⁴¹ W tym kontekście należy jednak uwzględnić debaty na temat tzw. samoselektywności (*Selbstselektivität*); patrz: H.-P. Blossfeld, J. Huinink, *Lebensverlaufsforschung als sozialwissenschaftliche Forschungsperspektive*, „BIOS” 2001, nr 14, s. 5–31, oraz K. Yamaguchi, *Event history analysis*, Sage, Newbury Park 1999.

⁴² Patrz: H.-P. Blossfeld, K. Golsch, G. Rohwer, *Event history analysis with Stata*, Lawrence Erlbaum Associates, Mahwah 2007; J. M. Box-Steffensmeier, B. S. Jones, *Event history modeling*, Cambridge University Press, Cambridge 2004, również R. Sackmann, *Lebenslaufanalyse und Biografieforschung: Eine Einführung*, s. 76 n.

⁴³ A. Abbott, A. Hrycak, *Measuring resemblance in sequence data: an optimal matching analysis of musician' careers*, „American Journal of Sociology” 1990, nr 96, s. 144–185; S. Aisenbrey, *Optimal Matching Analyse*, Leske + Budrich, Opladen 2000; R. Sackmann, M. Wingens, *Theoretische Konzepte des Lebenslaufs: Übergang, Sequenz, Verlauf*, [w:] *Strukturen des Lebenslaufs*, red. R. Sackmann, M. Wingens, Juventa, Weinheim 2001, s. 17–48.

⁴⁴ S. Aisenbrey, A. E. Fasang, *New life for old ideas: The „second wave” of sequence analysis bringing the „course” back into the life course*, „Sociological Methods & Research” 2010, nr 38,

wana była początkowo przy porównywaniu sekwencji DNA, a celem był pomiar podobieństwa sekwencji. Zastosowanie analizy wzoru sekwencji w naukach społecznych okazało się jak najbardziej owocne, chociaż dziś można już powiedzieć, że wprawdzie metoda ta zastosowana do badań biegu życia stanowi dobre uzupełnienie analizy danych o zdarzeniach, nie wypiera jednak tej ostatniej, ponieważ chociaż znajduje ona zastosowanie w wielowariantowej analizie przyczyn jedynie w ograniczonym zakresie, to jednak można ją wykorzystać do badania danych, gdyż posiada ona wysoką obrazowość. Procedura analizy wzoru sekwencji rozpoczyna się od zbioru danych, który posiada taką samą strukturę, jak zbiór w analizie danych o zdarzeniach, który zawiera: dane czasowe dotyczące ludzi (może przy tym chodzić również o aktorów zbiorowych), dane dotyczące sytuacji w ramach jednej przestrzeni sytuacyjnej. Ponieważ jedynie przestrzeń sytuacyjna jest przedmiotem analizy wzoru sekwencji, należy starannie opracować jej koncepcję. Skoro analizie podlega całość przebiegu zdarzeń (a nie można zastosować matematycznej koncepcji prawostronnej cenzury danych – *right censoring*) należy porównywać procesy o odcinkach czasowo jednakowych⁴⁵.

W centrum uwagi analizy wzoru sekwencji znajduje się porównanie sekwencji przebiegu. Analiza optymalnego dopasowania polega na prowadzeniu porównań parami, co pozwala na zmierzenie podobieństw między przebiegiem zdarzeń. W tym celu przeprowadza się operacje, takie jak „dołączanie”, „zastępowanie” i „substytucja/wymiana”, które badacz przedtem każdorazowo szacuje⁴⁶. Przez zastosowanie algorytmu porównuje się ze sobą wszystkie przebiegi zdarzeń i określa się matryce podobieństwa (krok ten wymaga bardzo intensywnych obliczeń, komputer potrzebuje na ich przeprowadzenie dużo czasu). Wartości tej matrycy za pomocą analizy skupień można pogrupować w typy przebiegów. Niektórzy badacze zadowolają się tym krokiem rachunkowym. Inni dodają jeszcze regresję logistyczną, aby stwierdzić, czy obecne są związki między przynależnością do typu przebiegu i „wyjaśniającymi” zmiennymi. W odróżnieniu od analizy danych o zdarzeniach zastosowanie mają tu najczęściej jedynie zmienne standardowe, przyczynowa interpretacja związków między zdarzeniami podlega

s. 420–462; S. Scherer, J. Brüderl, *Sequenzdatenanalyse*, [w:] *Handbuch der sozialwissenschaftlichen Datenanalyse*, red. Ch. Wolf, H. Best, VS Verlag, Wiesbaden 2010, s. 1017–1053; B. Halpin, *Optimal matching analysis and life-course data: The importance of duration*, „Sociological Methods & Research” 2010, nr 38, s. 365–388.

⁴⁵ S. Aisenbrey, *Optimal Matching Analyse*, Leske + Budrich, Opladen 2000; Ch. Erzberger, G. Prein, *Optimal Matching Technik*, „ZUMA-Nachrichten” 1997, nr 21, s. 52–81.

⁴⁶ G. Rohwer, U. Potter, *TDA User's Manual*, Ruhr-Universität Bochum, Bochum 2005; S. Aisenbrey, A. E. Fasang, *New life for old ideas: The „second wave” of sequence analysis bringing the „course” back into the life course*, „Sociological Methods & Research” 2010, nr 38, s. 420–462.

tym samym ograniczeniu, jak przy innych regresjach. Jednakże przy bogatych zbiorach danych można również tutaj osiągnąć złożony stopień wyjaśnień⁴⁷.

3.5. Połączenie metod jakościowych i ilościowych

Przed 50 laty pole empirycznych badań społecznych było jeszcze bardzo przejrzyste: bardzo mocną pozycję miały ilościowe badania społeczne, które stanowiły 90% wszystkich badań empirycznych. Przeważały one w naukowej literaturze socjologicznej i na uczelniach. Wewnątrz uprawiającej je społeczności dominowała wiedza o tym, że istniało paru dziwacznych subiektywistów, którzy sądzili, iż uprawiają jakościowe badania społeczne. I odwrotnie – w niewielkiej wspólnoty ludzi uprawiających jakościowe badania społeczne panowało przekonanie, że uprawia się tu prawdziwą naukę, która jest całkowicie odmienna od pogardzanych badań ilościowych, i taka być powinna. W tym czasie zwykło się mówić – z fantazją, ale nietrafnie – o różnych paradygmatach metod⁴⁸. Pomiędzy tymi ekstremami poruszało się bardzo niewielu badaczy. Dzisiaj grupy te są mniej więcej równo liczne (a przyczyniła się do tego również analiza biegu życia i badania biograficzne), przy czym nawet w wydawnictwach zorientowanych na metodologię można zaobserwować wyraźny wzrost wpływu badań jakościowych – co staje się również coraz bardziej odczuwalne w programie kształcenia. Istnieją badacze, którzy potrafią prowadzić zarówno jakościowe, jak i ilościowe badania empiryczne. W takim klimacie można produktywnie zastanowić się nad powiązaniem obu metodologicznych kierunków.

Punktem wyjściowym do powiązania ilościowego badania biegu życia i jakościowych badań biograficznych jest świadomość słabości obu grup procedur. W studiach ilościowych wyjaśnienia zazwyczaj formułowane są przez kombinacje zmiennych, które są dość abstrakcyjne⁴⁹. Matematyczne powiązania otrzymują podbudowę w postaci hipotez z życia codziennego, które pozwalają te powiązania zrozumieć. O motywach działania, doświadczeniach, wiedzy i normach można jedynie snuć przypuszczenia.

Słabością badań jakościowych jest niewielka liczba przypadków, które się bada. W badaniach ilościowych ustalono, że na podstawie ankiet prze-

⁴⁷ M. Anyadike-Danes, D. McVicar, *My brilliant career: Characterizing the early labor market trajectories of British women from generation x*, „Sociological Methods & Research” 2010, nr 38, s. 482–512.

⁴⁸ J. Eulenberger, *Migrationsbezogene Disparitäten an der ersten Schwelle. Junge Aussiedler im Übergang von der Hauptschule in die berufliche Bildung*, Springer VS, Wiesbaden 2013, s. 75 nn.

⁴⁹ U. Kelle, S. Kluge, *Einleitung*, [w:] *Methodeninnovation in der Lebenslaufforschung*, red. S. Kluge, U. Kelle, Juventa, München 2001, s. 11–33.

prowadzonych z reprezentatywną próbą ludności złożonej z 2000 osób można już dać dość wiarygodną ocenę zachowań dużej grupy ludności liczącej kilka milionów ludzi. Można zatem uogólniać wypowiedzi uzyskane w próbach losowych, tzn. przenosić je na naród/społeczeństwo. Natomiast podczas badań jakościowych czasem przeprowadza się wywiad tylko z 10 osobami. Nawet jeśli podejmie się wielki wysiłek i zbada jakościowo 150 osób – to przy przeniesieniu przydzielonej odpowiedzi tej próby na całe społeczeństwo danego kraju prawdopodobieństwo popełnienia błędu jest bardzo duże. Dane ilościowe mogą być tutaj bardzo pomocne, ponieważ w sposób pewny uogólniają jakościowe orzeczenia.

Przy łączeniu procedur jakościowych i ilościowych bardzo owocne okazały się dwie strategie (stosowane w bardziej złożonych projektach, np. Kluge 2001). W klasycznym przypadku⁵⁰ wychodzi się z założenia, że badania jakościowe służą przygotowaniu badania ilościowego. Dzięki procedurom jakościowym zdobywa się pierwsze wrażenie o polu i występujących na nim aktorach, w krokach interpretacyjnych rozwija się hipotezy i sprawdza je z zastosowaniem badania ilościowego. Taka jest procedura, wobec której jednak czasem dość swobodnie traktuje się materiał jakościowy, jako że nacisk kładzie się na wypowiedzi łatwo mierzalne. Alternatywna strategia polega na przeprowadzeniu ilościowej ankiety przed jakościową. Celem tego działania jest dostosowanie wyboru przypadków jakościowych do kontrastujących typów przypadków. W konsekwencji można potem podejmować próbę odnalezienia w wywiadach głębszych powodów i motywów ilustrujących wyniki badań ilościowych. Obie strategie są równie wartościowe.

Strategie łączenia badań jakościowych i ilościowych wiązane są również z pojęciem triangulacji⁵¹. Jest sprawą dyskusyjną, czy można w ten sposób osiągnąć wzajemną walidację stanu rzeczy⁵². Upraszczające natomiast jest założenie, że przy osiągniętej zgodności wyników obu procedur automatycznie uzyskuje się prawdziwe wypowiedzi. W nowszych teoriach wychodzi się z przeciwnego założenia, że łączyć można jedynie wypowiedzi empi-

⁵⁰ A. H. Barton, P. F. Lazarsfeld, *Einige Funktionen von qualitativer Analyse in der Sozialforschung*, [w:] *Qualitative Sozialforschung*, red. Ch. Hopf, E. Weingarten, Klett-Cotta, Stuttgart 1984, s. 41-89.

⁵¹ U. Kelle, *Die Integration qualitativer und quantitativer Methoden in der empirischen Sozialforschung. Theoretische Grundlagen und methodologische Konzepte*, VS Verlag, Wiesbaden 2007; H.-H. Krüger, N. Pfaff, *Triangulation quantitativer und qualitativer Zugänge in der Schulforschung*, [w:] *Handbuch der Schulforschung*, red. W. Helsper, J. Böhme, VS Verlag, Wiesbaden 2008, s. 157-180.

⁵² U. Kelle, Ch. Erzberger, *Die Integration qualitativer und quantitativer Forschungsergebnisse*, [w:] *Methodeninnovation in der Lebenslaufforschung*, red. S. Kluge, U. Kelle, Juventa, München 2001, s. 89-133.

ryczne z teoretycznymi. Wypowiedzi empiryczne, które zawsze związane są z wypowiedziami teoretycznymi, mogą być generowane zarówno przez procedury jakościowe, jak i ilościowe. Obie te perspektywy mogą się do siebie zbliżać, uzupełniać się lub być rozbieżne.

LITERATURA

- Abbott A., Hrycak A., *Measuring resemblance in sequence data: an optimal matching analysis of musicians' careers*, „American Journal of Sociology” 1990, nr 96, s. 144–185.
- Aisenbrey S., Fasang A. E., *New life for old ideas: The „second wave” of sequence analysis bringing the „course” back into the life course*, „Sociological Methods & Research” 2010, nr 38, s. 420–462.
- Aisenbrey S., *Optimal Matching Analyse*, Leske + Budrich, Opladen 2000.
- Albert H., *Modell-Platonismus*, [w:] *Sozialwissenschaft und Gesellschaftsgestaltung. Festschrift für Gerhard Weisser*, red. F. Karrenberg, H. Albert, Duncker & Humblot, Berlin 1963, s. 45–76.
- Anyadike-Danes M., McVicar D., *My brilliant career: Characterizing the early labor market trajectories of British women from generation x*, „Sociological Methods & Research” 2010, nr 38, s. 482–512.
- Arbeitsgruppe Bielefelder Soziologen, *Alltagswissen, Interaktion und gesellschaftliche Wirklichkeit*, t. 1 i t. 2, Rowohlt, Reinbek 1973.
- Barton A. H., Lazarsfeld P. F., *Einige Funktionen von qualitativer Analyse in der Sozialforschung*, [w:] *Qualitative Sozialforschung*, red. Ch. Hopf, E. Weingarten, Klett-Cotta, Stuttgart 1984, s. 41–89.
- Blossfeld H.-P., Huinink J., *Lebensverlaufsforschung als sozialwissenschaftliche Forschungsperspektive*, „BIOS” 2001 nr 14, s. 5–31.
- Blossfeld H.-P., Golsch K., Rohwer G., *Event history analysis with Stata*, Lawrence Erlbaum Associates, Mahwah 2007.
- Blossfeld H.-P., Rohwer G., *Techniques of event history modeling*, Lawrence Erlbaum, Mahwah 2002.
- Blossfeld H.-P., Prein G. (red.), *Rational choice theory and large-scale data analysis*, Westview, Boulder 1998.
- Box-Steffensmeier J. M., Jones B. S., *Event history modeling*, Cambridge University Press, Cambridge: 2004.
- Breen R., Goldthorpe J. H., *Explaining educational differentials*, „Rationality and Society” 1997, nr 9, s. 275–305.
- Brüderl J., *Kausalanalyse mit Paneldaten*, [w:] *Handbuch der sozialwissenschaftlichen Datenanalyse*, red. Ch. Wolf, H. Best, VS Verlag, Wiesbaden 2010, s. 963–994.
- Brunek J. S., *Życie jako narracja*, „Kwartalnik Pedagogiczny”, 1990 nr 4, s. 3–17.
- Corsten M., *Beschriebenes und wirkliches Leben*, „BIOS” 1994, nr 7, s. 185–205.
- Corsten M., *Institutionelle und biographische Konstruktion beruflicher Wirklichkeit*, [w:] *Konstruktivistische Sozialisationsforschung*, red. M. Grundmann, Suhrkamp, Frankfurt/M. 1999, s. 267–289.

- Corsten M., Krug M., Moritz C. (red.), *Videographie praktizieren: Herangehensweisen, Möglichkeiten und Grenzen*, VS Verlag, Wiesbaden 2010.
- Erzberger Ch., Prein G., *Optimal Matching Technik*, „ZUMA-Nachrichten“ 1997, nr 21, s. 52–81.
- Eulenberger J., *Migrationsbezogene Disparitäten an der ersten Schwelle. Junge Aussiedler im Übergang von der Hauptschule in die berufliche Bildung*, Springer VS, Wiesbaden 2013.
- Felden H. von, Schiener J. (red.), *Transitionen – Übergänge vom Studium in den Beruf: Zur Verbindung von Qualitativer und Quantitativer Forschung*, VS Verlag, Wiesbaden 2010.
- Fischer-Rosenthal W., Rosenthal G., *Narrationsanalyse biographischer Selbstrepräsentation*, [w:] *Sozialwissenschaftliche Hermeneutik*, red. R. Hitzler, A. Honer, UTB, Opladen 1997, s. 133–164.
- Garfinkel H., *Studies in ethnomethodology*, Prentice-Hall, Englewood Cliffs 1967.
- Gerhardt U., *Typenkonstruktion bei Patientenkarrieren*, [w:] *Biographie und soziale Wirklichkeit*, red. M. Kohli, G. Robert, Metzler, Stuttgart 1984, s. 53–77.
- Giesselmann M., Windzio M., *Regressionsmodelle zur Analyse von Paneldaten*, Springer VS, Wiesbaden 2012.
- Halpin B., *Optimal matching analysis and life-course data: The importance of duration*, „Sociological Methods & Research“ 2010, nr 38, s. 365–388.
- Helfferich, C., *Die Qualität qualitativer Daten. Manual für die Durchführung qualitativer Interviews*, VS Verlag, Wiesbaden 2010.
- Hitzler R., Honer A. (red.), *Sozialwissenschaftliche Hermeneutik*, UTB, Opladen 1997.
- Jahoda M., Lazarsfeld P. F., Zeisel H., *Bezrobotni Marienthalu*, Oficyna Naukowa, Warszawa 2007.
- Jahoda M., Lazarsfeld P. F., Zeisel H., *Die Arbeitslosen von Marienthal. Ein soziographischer Versuch über die Wirkungen langandauernder Arbeitslosigkeit*, Suhrkamp, Frankfurt/M. 1975.
- Kelle U., Erzberger Ch., *Die Integration qualitativer und quantitativer Forschungsergebnisse*, [w:] *Methodeninnovation in der Lebenslaufforschung*, red. S. Kluge, U. Kelle, Juventa, München 2001, s. 89–133.
- Kelle U., *Die Integration qualitativer und quantitativer Methoden in der empirischen Sozialforschung. Theoretische Grundlagen und methodologische Konzepte*, VS Verlag, Wiesbaden 2007.
- Kelle U., Kluge S., *Einleitung*, [w:] *Methodeninnovation in der Lebenslaufforschung*, red. S. Kluge, U. Kelle, Juventa, München 2001, s. 11–33.
- Kluge S., Kelle U. (red.), *Methodeninnovation in der Lebenslaufforschung*, Juventa, München 2001.
- Kohli M., *Die Institutionalisierung des Lebenslaufs*, „Kölner Zeitschrift für Soziologie und Sozialpsychologie“ 1985, nr 37, s. 1–29.
- Kohli M., *Gesellschaftszeit und Lebenszeit*, [w:] *Die Moderne – Kontinuitäten und Zäsuren*, red. J. Berger, Schwartz, Göttingen 1986, s. 83–208.
- Kohli M. (red.), *Soziologie des Lebenslaufs*, Luchterhand, Neuwied 1978.
- Koller H.-Ch., *Biographie als rhetorisches Konstrukt*, „BIOS“ 1993, nr 6, s. 33–45.
- Konietzka, D., *Zeiten des Übergangs. Sozialer Wandel des Übergangs in das Erwachsenenalter*, VS Verlag, Wiesbaden 2010.
- Krüger H.-H., Pfaff N., *Triangulation quantitativer und qualitativer Zugänge in der Schulforschung*, [w:] *Handbuch der Schulforschung*, red. W. Helsper, J. Böhme, VS Verlag, Wiesbaden 2008, s. 157–180.

- Küsters I., *Narrative Interviews. Grundlagen und Anwendungen*, VS Verlag, Wiesbaden 2006.
- Leibfried S., Leisering L. (red.), *Zeit der Armut*, Suhrkamp, Frankfurt/M. 1995.
- Loer T., *Halbbildung und Autonomie. Über Struktureigenschaften der Rezeption Bildender Kunst*, Westdeutscher Verlag, Opladen 1996.
- Lüdike J., Diewald M., *Soziale Netzwerke und soziale Ungleichheit. Zur Rolle von Sozialkapital in modernen Gesellschaften*, VS Verlag, Wiesbaden 2007.
- Ludwig-Mayerhofer W., *Statistische Modellierung von Verlaufsdaten in der Analyse sozialer Probleme, Teil I: Grundlagen*, „Soziale Probleme“ 1994, nr 5, s. 115–139.
- Ludwig-Mayerhofer W., *Statistische Modellierung von Verlaufsdaten in der Analyse sozialer Probleme, Teil II: Datenauswertung*, „Soziale Probleme“ 1994, nr 5, s. 228–263.
- Nassehi A., Weber G., *Zu einer Theorie biographischer Identität*, „BIOS“ 1990, nr 3, s. 153–187.
- Oevermann U., *Genetischer Strukturalismus und das sozialwissenschaftliche Problem der Erklärung der Entstehung des Neuen*, [w:] *Jenseits der Utopie*, red. S. Müller-Doohm, Suhrkamp, Frankfurt/M. 1991, s. 267–336.
- Oevermann U., Allert T., Konau E., Krambeck J., *Die Methodologie einer „objektiven Hermeneutik“ und ihre allgemeine forschungslogische Bedeutung in den Sozialwissenschaften*, [w:] *Interpretative Verfahren in den Sozial- und Textwissenschaften*, red. H. G. Soeffner, Metzler, Stuttgart 1979, s. 352–434.
- Riley M. W., Riley J. W. Jr., *Structural Lag: Past and Future*, [w:] *Age and Structural Lag*, red. M. W. Riley, R. L. Kahn, A. Foner, John Wiley & Sons, New York 1994, s. 15–36.
- Rohwer G., Potter U., *TDA User's Manual*, Ruhr-Universität Bochum, Bochum 2005.
- Rosa H., *Beschleunigung: Die Veränderung der Zeitstrukturen in der Moderne*, Suhrkamp, Frankfurt/M. 2005.
- Rosenthal G., *Erlebte und erzählte Lebensgeschichte. Gestalt und Struktur biographischer Selbstbeschreibungen*, Campus, Frankfurt/M. 1995.
- Sackmann R., *Lebenslaufanalyse und Biografieforchung: Eine Einführung*, Springer VS, Wiesbaden 2013.
- Sackmann R., Wingens M., *From Transitions to Trajectories: Sequence Types*, [w:] *Social dynamics of the life course*, red. W. R. Heinz, V. W. Marshall, Aldine de Gruyter, New York 2003, s. 93–112.
- Sackmann R., Wingens M., *Theoretische Konzepte des Lebenslaufs: Übergang, Sequenz, Verlauf*, [w:] *Strukturen des Lebenslaufs*, red. R. Sackmann, M. Wingens, Juventa, Weinheim 2001, s. 17–48.
- Scherer S., Brüderl J., *Sequenzdatenanalyse*, [w:] *Handbuch der sozialwissenschaftlichen Datenanalyse*, red. Ch. Wolf, H. Best, VS Verlag, Wiesbaden 2010, s. 1017–1053.
- Schmeiser M., *Vom „statistischen Kleingemälde“ zur „Lebensgeschichte“: Die Entwicklung von Biografie- und Lebenslaufsforschung in der frühen deutschen Soziologie*, „BIOS“ 2004 nr 17, s. 69–94.
- Schütze F., *Biografieforchung und narratives Interview*, „Neue Praxis“ 1983, nr 13, s. 283–293.
- Schütze F., *Die Technik des narrativen Interviews in Interaktionsfeldstudien – dargestellt an einem Projekt zur Erforschung von kommunalen Machtstrukturen*. Arbeitsberichte und Forschungsmaterialien der Fakultät für Soziologie Nr. 1. Bielefeld 1977.
- Skórzyńska I., Wachowiak A., Jonda B., Dobro C.-F., *„Regaining the future by rebuilding the past“: Women's narratives of life during communism*, National Science Center (Poland), „Harmony“ Programme, nb. UMO-2013/10/MHS3/00482 (2014–2017).

- Thomas W. I., Znaniecki F., *The Polish Peasant in Europe and America. Monograph of an Immigrant Group*, Gorham Press, Boston 1918–1920, (t. 1 i 2: 1918, t. 3: 1919, t. 4 i 5: 1920).
- Wernet A., *Einführung in die Interpretationstechnik der Objektiven Hermeneutik*, Leske + Budrich, Opladen 2000.
- Windolf P. (red.), *Finanzmarkt-Kapitalismus*, „Kölner Zeitschrift für Soziologie und Sozialpsychologie“ 2005, Sonderheft nr 45.
- Windzio M., *Organisation, Strukturwandel und Arbeitsmarktmobilität*, Westdeutscher Verlag, Opladen 2003.
- Windzio M., *Ungleichheiten im Erwerbsverlauf*, Centaurus, Pfaffenweiler 2000.
- Wohlrab-Sahr M., *Prozessstrukturen, Lebenskonstruktionen, biographische Diskurse*, „BIOS“ 2002, nr 15, s. 3–23.
- Yamaguchi K., *Event history analysis*, Sage, Newbury Park 1999.

O złożonej relacji badaczek i narratorek w kontekście badań historii życia kobiet w Polsce, Rumunii i byłej NRD okresu komunizmu

„Odbudować przeszłość, aby odzyskać przyszłość?”

Punktem wyjścia do rozważenia problemu postawionego w tytule artykułu jest realizowany przez nas od roku 2015 (do 2017) projekt badawczy: „Odbudować przeszłość, aby odzyskać przyszłość. Narracje życia kobiet okresu komunizmu” („Regaining the future by rebuilding the past: Women’s narratives of life during communism”). Projekt ma charakter międzynarodowy i interdyscyplinarny¹ i dotyczy badań historii życia kobiet w Polsce, byłej NRD oraz Rumunii w okresie od 1945 do 1989 roku.

W badaniach postawiłyśmy hipotezę, że powojenne losy kobiet w krajach komunistycznych były wypadkową czynników zewnętrznych (historia państwa komunistycznego) oraz wewnętrznych (historia rodzinna, lokalna, pokoleniowa) w różny sposób determinujących ich życie. Założyłyśmy też, że zarówno doświadczenia życia kobiet w okresie komunizmu, jak i sposób ich ujmowania – wywiad narracyjny – pozwolą nam uchwycić ten moment w ich biografiiach (*biographical shift*), gdy zaczęły one realizować własne, względnie niezależne scenariusze życia. Zdawałyśmy sobie przy tym sprawę, że ów punkt zwrotny w biografii dotyczyć może różnych pokoleń naszych rozmówczyń, a zatem że dla każdej z nich, w relacji do poprzedniczek i/lub następczyń, mogło to znaleźć się (o ile, tak rzeczywiście było) w różnym czasie i przestrzeni historycznej, społecznej, rodzinnej czy lokalnej.

¹ I. Skórzyńska, A. Wachowiak, B. Jonda, C.-F. Dobre, „Regaining the future by rebuilding the past: Women’s narratives of life during communism”, National Science Center (Poland), „Harmony” Programme, nb. UMO-2013/10/MHS3/00482 (2014–2017).

Przyjęliśmy też, że wskaźnikiem zmiany biograficznej jest trwała poprawa statusu (i/lub) społecznego, kulturowego, ekonomicznego naszych rozmówczyń. Uznałyśmy wreszcie, że wskaźniki tej zmiany mogą być bardzo różne dla każdej z narratorek, zależnie od tego, co odziedziczyła ona lub co straciła w stosunku do swoich poprzedniczek. Innymi słowy, czy i kiedy odzyskała przeszłość, aby budować przyszłość.

Wywiad narracyjny i badania fokusowe

W badaniach przewidziałyśmy zebranie i opracowanie wywiadów narracyjnych z 48 kobietami z każdego z trzech krajów objętych badaniem (razem 144 wywiady), reprezentującymi 4 kohorty wiekowe (tj. roczniki: 1939–1949, 1949–1959, 1959–1969, 1969–1979), zamieszkującymi wielkie, średnie, małe miasta oraz wsie. Inaugurując badania, wprowadziłyśmy kolejną zmienną, a mianowicie zaprosiłyśmy kobiety o różnych statusach społecznych i ekonomicznych. W dalszej kolejności zaplanowałyśmy badania fokusowe (po 4 wywiady zogniskowane w każdym z krajów). Badaniom narracyjnym towarzyszy także analiza zastanych dokumentów rozumiana jednak bardzo szczególnie, jako dokumentowanie i analiza wskazanych przez nasze rozmówczynie cennych dla nich dokumentów i pamiątek, w tym artefaktów, także zresztą tych, które one utraciły, które znajdują się w posiadaniu innych członków rodziny, ale które one pamiętają (chcą i potrafią opisać) i którym przypisują szczególną wartość historyczną, symboliczną, materialną i/lub sentymentalną.

Analiza porównawcza

Aby możliwa była analiza porównawcza materiału empirycznego uzyskanego drogą wywiadów w Polsce, Rumunii i byłej NRD, wypracowałyśmy dyspozycje do wywiadu pełniące jednak funkcję pomocnicze – przyjęłyśmy, że ich użycie zależy każdorazowo od tego, jak przebiega wywiad, czyli czy rozmówczyni tworzy opowieść o życiu, czy raczej skłonna jest odpowiadać na pytania, czy udziela rozbudowanych, czy też oszczędnych odpowiedzi, itd.

Z uwagi na zamiar sekwencyjnego docierania do rozmówczyń, a także następczego ujawniania ich historii życia w wywiadach narracyjnych, jak również kontekstualnego charakteru danych powstających podczas badań fokusowych, założyłyśmy, o czym była już mowa powyżej, zastosowanie w badaniach obu typów wywiadu (tj. indywidualnych oraz grupowych). Indywidualne wywiady narracyjne oraz grupowe (fokusowe), potraktowa-

łyśmy jako techniki badawcze mieszane w powyżej wskazanej kolejności, a więc badania rozpoczęłyśmy od wywiadów narracyjnych. W przypadku badań fokusowych kontekstualna natura tej metody (pozyskiwanych w ten sposób danych) może być jej słabą stroną, jeśli zacząć od niej jako pierwszej². Tymczasem fokus, który poprzedzony jest wywiadami narracyjnymi, zmierza do uzyskania konsensusu³, a więc może, choć nie musi, służyć krytycznemu oglądowi danych pozyskanych metodą wywiadów narracyjnych (czyli uprawomocnieniu sądów i opinii ogólnych na temat życia kobiet w okresie komunizmu, w ich korespondencji z sędami jednostkowymi pozyskanymi w indywidualnej rozmowie). Badanie fokusowe ułatwia też problematyzację historii życia kobiet jako faktu społecznego (a nie tylko psychologicznego)⁴.

Aby wzmocnić w sensie ilościowym i jakościowym dane pozyskane metodą wywiadów, postanowiłyśmy także sięgnąć do szerokiej reprezentacji publikowanych narracji biograficznych: dzienników, pamiętników, wywiadów rzek, biografii i autobiografii kobiet okresu komunizmu oraz do archiwów społecznych, gdzie także gromadzone są ich relacje. Analiza tychże wraz z danymi uzyskanymi w toku zbierania materiałów pochodzących z wywiadów narracyjnych oraz wywiadów fokusowych argumentuje za włączeniem wyników naszych badań do historii społecznej kobiet okresu komunizmu, uwzględniając indywidualne badanie losów tzw. zwyczajnych kobiet⁵.

Respondentki jako świadkinie

Osobistą motywacją projektu były nasze własne doświadczenia życia w warunkach socjalistycznego państwa. W projekcie wyraziłyśmy to zdaniem: „(...) pytając o historię życia kobiet okresu komunizmu, pytamy także o nas same”⁶. Z tego też powodu na nasze rozmówczynie wybrałyśmy kobiety

² R. Barbour, *Badania fokusowe. Metodologia*, PWN, Warszawa 2011, s. 48.

³ Tamże.

⁴ A. Giza, *Życie jako opowieść*, Zakład Narodowy im. Ossolińskich, Wrocław 1991, s. 5.

⁵ Poprzez nawiązanie do publikacji: *Historia zwyczajnych kobiet i zwyczajnych mężczyzn*, red. D. Kałwa, T. Pudłocki, PWSW w Przemyślu, Przemyśl 2008. Jak pisze Dobrochna Kałwa we *Wstępie*: „Tytułowe postaci zwyczajnych kobiet i zwyczajnych mężczyzn stanowią rodzaj znaku wywoławczego dla pytania o normy i praktyki związane z rolami społecznymi kobiet i mężczyzn w ciągu ostatnich dwóch stuleci”, tamże, s. 4.

⁶ Trzy spośród nas – autorkę projektu, a mianowicie Anna Wachowiak, Bernadette Jonda oraz Izabela Skórzyńska, mieszczą się w 2 kohortach wiekowych (1949–1959 oraz 1959–1969). Czwarą z badaczek, Claudia Florentina Dobre, mieści się w kohorcie 4 (1969–1979).

(metoda kuli śniegowej), które znamy i te, które zostały nam/my im zarekomendowane (dotarliśmy do nich przez znane nam osoby i/lub instytucje). Taki dobór próby, opierający się na mniej lub bardziej bliskich relacjach badaczek i rozmówczyń dzielących tę samą przestrzeń doświadczenia przeszłości, co obiecuje porozumienie (a w sensie emocjonalnym także zaufanie i bezpieczeństwo rozmowy), zwłaszcza gdy od naszych rozmówczyń oczekujemy świadectw życia w warunkach socjalistycznego państwa, a więc nie powszechnie znanych faktów, ale obrazów przeżytej przez nie przeszłości⁷, które współdzielimy z nimi w takim stopniu, w jakim ich i nasza przeszłość, terażniejszość i przeszłość (nasza świadomość historyczna) jest pochodną przekazów przeszłości organizujących naszą – kobiet, kobiet z byłych państw socjalistycznych, tę samą lub podobną opowieść o tej przeszłości⁸. W tym sensie nasze rozmówczynie to świadkinie, o których ważności życia decyduje nie historiograficzny weryfikator tego, co w tym życiu było ważne, ale i przede wszystkim to, co i jak jest ważne dla nich samych w chwili, gdy o tym opowiadają.

Sięgając do kategorii świadka⁹, opowiedziałyśmy się za takim jego rozumieniem¹⁰, gdzie postulat etyczny dominuje nad epistemologicznym¹¹, a nacisk położony jest na złożony „(...) proces tworzenia relacji ustnej od momentu nawiązania pierwszego kontaktu z rozmówcą do publikacji badań”¹². Naszą ambicją było przy tym sięganie po historię zwyczajnych kobiet, które dotąd rzadko lub wcale nie miały głosu. Znamy je zatem przede wszystkim jako zbiorowe bohaterki drugiego planu, choć także przecież jako nasze matki, babki, sąsiadki i przyjaciółki...

Ruch historii mówionej i jej funkcja ratownicza obiecuje, jak zauważa Piotr Filipkowski, upodmiotowienie świadka w dwojakim sensie tego słowa. Raz jako ofiary przeszłości i powtórnie jako ofiary historii¹³. W przypadku naszych rozmówczyń kwestia tak rozumianej podwójnej ofiary nie jest jednak oczywista. Kryterium ich wyboru nie jest bowiem ich ofiara, ale fakt, że

⁷ A. Portelli, *The Death of Luigi Trastuli and Other Stories. Form and Meaning in Oral History*, Suny Series in Oral and Public History, Albany 1991, s. 63. Cyt. za: M. Kurkowska-Budzan, *Informator, świadek historii, narrator - kilka wątków epistemologicznych i etycznych oral history*, „Wrocławski Rocznik Historii Mówionej”, R. 1, 2011, s. 26.

⁸ Por. M. Bugajewski, *Historiografia i czas. Paula Ricoeura teoria poznania historycznego*, Wydawnictwo Poznańskie, Poznań 2002, s. 202.

⁹ Szerzej: M. Kurkowska-Budzan, *Informator*, s. 9-33.

¹⁰ Tamże.

¹¹ Anty-historia według typologii Michaela Frischa, o czym pisze: M. Krukowska-Budzan, *Informator*, s. 18.

¹² M. Kurkowska-Budzan, *Informator*.

¹³ P. Filipkowski, *Historia mówiona jako historia ratownicza. Doświadczenie, opowieść, egzystencja...*, „Teksty Drugie” 2004, nr 5, s. 33-35.

po prostu żyły one w określonym czasie i miejscu, i w warunkach określających socjalistyczne państwo. To, czy były i czy czuły się one ofiarami, jest więc kwestią otwartą. Bardziej ewidentna jest tu ofiara „historiograficzna” – niemal całkowite pomijanie historii ich życia w dotychczasowych narracjach historycznych poświęconych komunizmowi.

Wywiady narracyjne w praktyce

Nasze dotychczasowe doświadczenia w zespole różnią się ze względu na stosowanie badań jakościowych (wywiadów narracyjnych), a także motywy pracy z kobietami jako narratorkami. Symptomatyczne są tu doświadczenia rumuńskie, o których nasza partnerka Claudia Florentina Dobre pisze, że pierwsze wywiady zaczęła przeprowadzać w roku 2003 jako podstawę do przygotowywanej podówczas pracy doktorskiej. Wywiady dotyczyły niegdysiejszych więźniarek politycznych dających świadectwo politycznych prześladowań w Rumunii w latach pięćdziesiątych (były to więc ofiary w dosłownym znaczeniu tego słowa). Badania były podbudowane teorią i metodami *oral history* (*récits de vie*)¹⁴. Zebrane narracje były w istocie historiami życia (*life reviews*)¹⁵, gdyż narratorki (a także narratorzy – mężczyźni) mieli skończone 70 lat (wyjątkiem była jedna respondentka, która ukończyła 68 lat). Respondenci byli już na emeryturze, zarazem nadal angażowali się oni w podtrzymywanie na różne sposoby pamięci komunizmu: jako informatorzy osób zaangażowanych w projekty badawcze, konsultanci filmów, osoby aktywne w dokumentowaniu represji czasów komunizmu. Kryteria wyboru rozmówców związane były z ich wykształceniem, z ich zaufaniem do badaczki i ze względu na ich pobyt w więzieniu z przyczynami politycznymi. W doborze rozmówców obowiązywała technika kuli śniegowej z rekomendacją, a więc jeden rozmówca przedstawiał badaczkę drugiemu. Taka technika jest najodpowiedniejsza, gdy chodzi o tzw. dane wrażliwe, jakimi są polityczne prześladowania, gdyż konieczne jest tu zaufanie do badacza, a także poczucie bezpieczeństwa oraz szacunku z jego strony. Pierwszą i najważniejszą rozmówczynią była kobieta, którą badaczka знаła wiele lat przedtem, nim zaczęła przeprowadzać rozmowy. To ona przedstawiła badaczkę swoim koleżankom, dawniej współwięźniarkom, wyjaśniając również, że na podstawie wywiadów przygotowywana jest dysertacja doktorska, która będzie bronią w Kanadzie¹⁶. Tak więc grupa badawcza składała

¹⁴ D. Bertaux, *Les récits de vie*, Nathan, Paryż 1997.

¹⁵ P. Thomson, *The Voice of the Past, Oral History*, Oxford University Press, Oxford 2000, s. 137.

¹⁶ Informatorzy byli zainteresowani, aby historie ich życia upowszechnić także w świecie zachodnim, chcieli dać dowód, że Rumunii przeciwstawiali się komunizmowi, że był to sys-

się z przyjaciółek, przyjaciółek przyjaciółek oraz członków ich rodzin, a także dawnych koleżanek osadzonych we wspólnej celi. Powody, dla których władze komunistyczne w Rumunii prześladowały własnych obywateli, były różne, niektóre sprokurowane przez Securitate, jak szpiegostwo, zakłócanie porządku publicznego, konspiracja, itd. Wszystkie rozmówczynie należały do przedwojennej klasy średniej, tak zwanej burżuazji i istotnie zrobiły karierę jako badaczki, naukowczynie, politechniczki, nauczycielki, tłumaczki w okresie komunizmu. Wywiady były przeprowadzane w Rumunii w ich domach. Trwały one od godziny do kilku godzin. Czas ten zależał wyłącznie od narratorek. Taka niedyrektywna (nieortodoksyjna) technika przeprowadzania wywiadu zakładała pytania otwarte oraz prośbę o opowiedzenie historii życia od momentu, który pamiętały narratorki jako najwcześniejszy w ich życiu, aż do chwili, w której przeprowadzany był wywiad. Aby nie burzyć ich własnej logiki ani chronologii, badaczka powstrzymywała się przed zadawaniem pytań. Przerywała tylko w tych momentach, kiedy czegoś nie rozumiała lub potrzebowała wyjaśnień terminów z więziennego żargonu. Wywiad był nagrywany. W jego trakcie badaczka notowała także uwagi dotyczące gestów i mowy ciała rozmówczyń. Następnie transkrybowała wywiady, by dokonać analizy narracyjnej. W celu zdobycia szerszego obrazu dotyczącego publicznych i prywatnych relacji na temat komunizmu, badaczka studiowała także inne źródła, w tym publikowane pamiętniki, dzienniki, artykuły prasowe, filozoficzne eseje oraz literaturę związaną z komunizmem. Studiowała także historyczne, narodowe metanarracje oraz dyskursy oparte na wartościach konserwatywnych, w tym tych uwzględniających poglądy narratorek na temat ról płciowych i ich przekonań na ten temat. W 2011 roku badaczka rozpoczęła podobne badania wśród osób deportowanych w czasach komunistycznego państwa. Zastosowała ona tę samą metodologię prowadzenia badań. Tym razem jej rozmówcy byli filmowani, jak i jednocześnie nagrywani. Jednym z rezultatów tego badania był film dokumentalny, zrealizowany razem z Valeriu Antonovici „Historia z Baragan, rumuńskiej Syberii”. Dokument cieszył się ograniczonym sukcesem, a był o tyle ważny, że jego autorzy stali się rozpoznawalni i uznani za ekspertów w dziedzinie studiów nad pamięcią okresu komunizmu. Kiedy rozpoczęły się badania w ramach projektu: „Odbudować przeszłość, aby odzyskać przyszłość. Narracje życia kobiet okresu komunizmu”, badaczka otrzymała pomoc w kontakcie z narratorkami od osób, które znały ją jako ekspertkę w zakresie studiów pamięci represjonowanych. Miało to duże znaczenie, gdyż kobiety, z którymi się spotkała już na samym początku

tem destrukcyjny. Wszyscy stanowczo stwierdzili, że byli bardzo zadowoleni z udziału w badaniach, których rezultatem była dysertacja doktorska obroniona na Uniwersytecie Laval w kanadyjskim Quebecu.

mówiły, że nie miały żadnej styczności z prześladowaniami, a więc nie są przekonane, czy ich historie będą interesujące! Kiedy badaczka przekonała je, że tym razem jest to zupełnie inne podejście do historii komunizmu i historii życia, chętnie otwierały się na dialog i wymianę.

Podobne doświadczenia mają także za sobą pozostałe badaczki współtworzące zespół. Każda z nas ma bowiem za sobą pracę metodą wywiadu. Niemniej znacznie częściej nasze wywiady były sprobematyzowane i dotyczyły m.in.: studenckiego życia teatralnego, miejsca i roli kobiet w społeczeństwie demokratycznym w kontekście instytucjonalnym czy stosunku niemieckich Serbołużyczan do ich dziedzictwa regionalnego w kontekście groźby jego utraty (w związku z rozwojem górnictwa odkrywkowego na zamieszkiwanych przez nich obszarach). Niewątpliwie nieporównanie łatwiej jest dotrzeć i rozmawiać z rozmówcami w kontekście konkretnego problemu i tematu badania, gdy nie historia życia w ogóle, ale jego wybrane aspekty są przedmiotem rozmowy. Uwaga ta dotyczy także ofiar. Jakkolwiek bowiem kwestia ofiary jest niezwykle trudna zarówno dla badacza, jak i rozmówcy w wymiarze psychologicznym, to zarazem składanie relacji z własnego cierpienia i niezłomności już z definicji czyni narratora kimś wyjątkowym, kimś, kto „ma coś do powiedzenia”. Tymczasem ofiara i heroizm różne mają oblicza. Jest przecież różnica między kobietami żyjącymi w komunistycznych Polsce, Rumunii i byłej NRD, które brały czynny udział w walce z reżimem i tymi, które po prostu zmagaly się z jego skutkami, próbując poradzić sobie z tym, co niosła codzienność.

Dobrze pokazuje to wywiad przeprowadzony przez Claudię Florentinę Dobre. Został on przeprowadzony z kobietą urodzoną w 1935 roku¹⁷, w miejscowości Deta, niewielkim mieście w zachodniej części Rumunii. W tym czasie narratorka mieszkała w większym mieście – Timisoarze, aby studiować i zostać nauczycielką. Kiedy wyszła za mąż i urodziła syna, zrezygnowała z pracy zawodowej, aby zająć się domem, ciesząc się przywilejami żony ważnej lokalnej osoby – jej mąż był dyrektorem kilku połączonych gospodarstw rolnych w regionie. W latach osiemdziesiątych XX wieku Ceausescu postanowił spłacić zadłużenie państwa na Zachodzie, by zapewnić sobie całkowitą niezależność. W ślad za tą decyzją nastąpiła dekada reglamentowania żywności, usług i większości artykułów konsumpcyjnych. Niedobór wszystkiego (wyjąwszy kolejne ceremonie i parady państwowe) znacznie skomplikował codzienność rumuńskich kobiet. Ten czas rozmówczyni przedstawiła jako walkę o przetrwanie. Na ówczesną codzienność

¹⁷ Po dyskusji uznałyśmy, że są możliwe niewielkie odstępstwa od przyjętych przez nas kohort wiekowych, o ile tylko doświadczenie życia w warunkach socjalistycznego państwa jest znaczącą częścią biografii narratorek.

składały się brak elektryczności i ogrzewania, absurdy planu pięcioletniego, a przy tym także brak wolności słowa, niemożność podróżowania, strach, uzależnienia, nadużycia. W relacji narratorki był to czas rozpaczy i beznadziei. Przeciwnie do lat sześćdziesiątych, o których opowiadała ona z nieporównanie większym entuzjazmem. Na tym etapie badań (na podstawie 10 innych wywiadów) można wnioskować, że opowieść narratorki, sposób konstruowania narracji na temat życia w warunkach komunizmu, dobrze oddaje powszechnie obowiązującą w dyskursie pamięciowym ambiwalencję na temat komunizmu w Rumunii. Ta ambiwalencja bierze się z pewnej dychotomii, której doświadczało całe społeczeństwo. Z jednej strony ludzie starali się przeżyć swoje życie normalnie, nadać cechy normalności swoim czynom, postawom, zwyczajom, itp., a z drugiej adaptowali się do reżimu, w którym arbitralność, kontrola, represje i strach były cechami dominującymi.

Podobnie normalnie starały się żyć kobiety w PRL, jak jedna z naszych respondentek urodzona w 1958 roku – mieszkanka wsi, która odnosząc się do kariery edukacyjnej i zawodowej, ze spokojem opowiedziała, jak musiała zrezygnować z tej ścieżki ze względu na posiadanie dzieci, brak pomocy ze strony rodziców (zmarli zanim doczekała się potomstwa), rytm pracy (12-godzinny dla niej i męża), dojazdy do pracy, inwentarz domowy. Jej narracja miała charakter rozumiejący, wątki związane z edukacją i pracą zawodową, „pozorne” niepowodzenia – takie jak nauka w szkole zawodowej, w której uczyć się nie chciała, ale nie dostała się do innej – wybranej, jak konieczność rezygnacji z dobrze płatnej, obfitej w przywileje socjalne pracy w przedsiębiorstwie komunikacyjnym ze względu na dzieci i dom, czy rezygnacja ze zdawania matury – wyjaśniała czynnikami „obiektywnymi”, które na taki bieg zdarzeń się złożyły, które jednak, choć od niej niezależne, uznała ona za normalne. „Mogło być gorzej” – mówiła o przerwaniu kariery zawodowej, dodając, że „trzeba się cieszyć z tego, co się ma”. Dawała też do zrozumienia, że możliwość zdobywania nowej wiedzy i umiejętności jest nadal dla niej otwarta, że pójdzie się jeszcze kształcić: „Trzeci wiek przede mną jeszcze stoi otworem, tak że spokojnie. Nauczę się jeszcze jakiegoś języka”. Tak poprowadzona narracja, dobrze czytelna w materiale fonicznym, nie upoważnia nas (choć nieco inaczej wygląda to w transkrypcji) do sytuowania rozmówczyni po stronie ofiar społecznych systemu (sama narratorka tego tak nie wyrażała). Z drugiej strony trudno powiedzieć, że nie poniosła ona żadnej ofiary. Nie mogła posłać dzieci do przedszkola, gdyż na wsi działało ono jedynie do godziny 14.00, a zatem musiała zrezygnować z pracy zawodowej, która była dla niej ważna. Nie zdawała też matury, gdyż na to musiałaby uzyskać zgodę pracodawcy. Z kolei decydując się na pozostanie w domu, nie korzystała z licznych przywilejów pracowniczych, na przykład nie korzystała z wczasów. Ambicje zawodowe i edukacyjne ulokowała

tymczasem, dostarczając motywacji i stwarzając warunki materialne, w córkach, z których każda mogła zrealizować karierę edukacyjną i zawodową, tak jak tego chciała.

Przytoczone powyżej dwa studia przypadku, dobrze pokazujące co rozumiemy przez pojęcie zwyczajnych kobiet, nie wykluczają w naszych badaniach narracji znacznie bardziej strauumatyzowanych. Tak było w przypadku wywiadu przeprowadzonego przez Bernadette Jonda, która poszukując rozmówczyni, skorzystała z rekomendacji pracowników tzw. miejsca pamięci w Bautzen. W Bautzen badaczka spotkała kobiety, które za czasów NRD były tam więzione albo ich mężowie byli więźniami w Bautzen, podczas gdy one same były więzione – ze względów politycznych – w więzieniu Hoheneck¹⁸.

Bohaterka wywiadu Bernadette Jonda urodziła się w 1951 roku. W rozmowie potrafiła ona bardzo dokładnie (niemalże co do minuty!) wskazać moment, w którym w jej życiu wszystko zdecydowanie się zmieniło. Stało się to, gdy w roku 1979 w tajemniczych okolicznościach zniknął bez śladu jej wówczas trzyletni syn. Rozmowa z badaczką rozpoczęła się, jak wspomnieliśmy, w miejscu pamięci w Bautzen. Jak można było przypuszczać, stosunkowo łatwo było nawiązać pierwszy kontakt. Wynikało to z faktu, że narratorka z Bautzen była tam po to, aby publicznie przedstawić swoją historię (bierze ona udział w projekcie nt. „Uprowadzeń dzieci w NRD” i traktuje udział ten, podobnie jak inne działania, które podejmuje, aby wyjaśnić wydarzenia z przeszłości, jako misję życiową). W byłej już NRD uderzająco wiele dzieci „zniknęło” albo zostało poddanych przymusowej adopcji, co stało się gorzkim i tragicznym doświadczeniem zarówno tysięcy rodziców, jak i samych dzieci. Nasza rozmówczyni od 36 lat, od momentu gdy straciła dziecko, jest przekonana, że stało się to za sprawą Stasi. Jej synek został porwany z parkingu w chwili, gdy była wraz z mężem, przez zaledwie kilka minut, zajęta załadunkiem samochodu. Fakt, że narratorka w kolejnych latach nie otrzymała żadnej pomocy w znalezieniu dziecka oraz że i ją, i jej męża spotykały kolejne szykany ze strony władz, utwierdził ją tylko w przekonaniu, że za całą tą historią kryje się właśnie Stasi. Miejsce, w którym doszło do spotkania z narratorką, ułatwiło nawiązanie z nią rozmowy. Jednak aby przeprowadzić z nią wywiad, konieczne okazało się wybranie innego czasu i lokalizacji na spotkanie. Czasowe rozdzielanie tych dwóch

¹⁸ Hoheneck było jednym z najcięższych więzień w Niemieckiej Republice Demokratycznej, gdzie były więzione kobiety z powodów politycznych. Więzienie to było znane z brutalności (karcer). Dokładne liczby więzionych tam kobiet nie są znane. Szacuje się, że było ich kilka tysięcy. Już sam ten fakt był dla nas wystarczającym powodem, by w naszym badaniu uwzględnić los kobiet – ofiar Stasi w byłym NRD.

faz spotkania miało tę zaletę, że badaczka mogła przepracować pierwsze informacje, jakie uzyskiwała od narratorki. To pierwsze, inicjacyjne spotkanie pozwoliło też na ważne dla naszych badań zbliżenie się obu rozmówczyń, uzgodnienie wspólnego pola doświadczeń życia w warunkach komunizmu (oczywiście wobec różnic), które także w tym przypadku zaistniały.

W relacji Claudii Florentiny Dobre pojawia się informacja, iż kobiety „bez heroicznego życiorysu” powątpiewają w użyteczność ich historii dla badania. Podobne doświadczenia dotyczą też polskich respondentek. Zdarzało się, że już na etapie ustalania wspólnego spotkania, napomykały one, że pewnie niewiele pomogą w badaniach, a kończąc rozmowę, powątpiewały, czy to się na coś przyda. Z drugiej strony, wiele z nich już w trakcie wywiadu dostrzegało wartość życiowych wyborów, istotę ograniczeń, ale także możliwości, jakie były jeśli nie przed nimi, to przed ich następczyniami, a także uświadamiało sobie, co było dla nich ważne i co pozostawało takie w chwili, gdy wywiad był realizowany. To jeden, choć zapewne nie jedyny powód, dla którego możemy sądzić, że sięganie do historii życia zwyczajnych kobiet okresu komunizmu, może być dla nich wyzwalające, bez względu na to, czego i jakiego zwykłego/niezwykłego aspektu ich życia to dotyczy¹⁹.

O złożonej relacji badaczek i narratorek dzielących tę samą przestrzeń doświadczenia przeszłości

Powyższa konstatacja dotyczy jednak nie tylko naszych narratorek, ale także nas samych. W uwagach wstępnych na temat realizowanego przez nas projektu wspomnieliśmy o osobistej motywacji jego realizacji. Motywacją tą było, przypomnijmy, pytanie o historie życia kobiet okresu komunizmu badane przez pryzmat naszych własnych, a także naszych matek, babć i córek, doświadczeń życia w warunkach socjalistycznego państwa. W tym miejscu chciałybyśmy odnieść się szerzej do tego problemu, pytając o świadka przeszłości nie tylko już w kontekście naszych rozmówczyń, ale także nas samych, dzielących z nimi tę samą przestrzeń doświadczenia.

¹⁹ Tu istotna uwaga. Otóż badania narracji życia zwyczajnych kobiet okresu komunizmu uwarżliwiły nas także na zwyczajny wymiar życia kobiet sławnych i znanych tamtego okresu, które jako opozycjonistki i ofiary systemu zmagaly się z komunizmem i jego skutkami także na co dzień. Dobrze widać to w biografjach, autobiografiach i wywiadach rzekach Anny Walentynowicz, Danuty Wałęsy, Haliny Mikołajskiej, Gai Kuroń, Henryki Krzywonos i wielu innych kobiet, które musiały zapewnić opiekę rodzinie, zdobywać artykuły codziennego użytku, wystając w długich kolejkach, które traciły i zmieniały pracę, którym brakowało pieniędzy na podstawowe potrzeby ich i ich rodzin, itd.

Rosnąca popularność świadka i świadectwa we współczesnych kulturach wiąże się ściśle (za Richardem Rorty'm) z „pragnieniem solidarności” i „obiektywności”²⁰. W praktyce oznacza to, że mówiący w pierwszej osobie świadek sięga do dwojakiego rodzaju kontekstów wspierających jego dążenie do ustanowienia tożsamości (nadania sensu własnemu życiu). Po pierwsze, jest to dążenie do wypowiedzenia własnej historii w kontekście innych podobnych historii życia, a więc do ustanowienia wspólnoty doświadczeń, poprzez wspólną opowieść o nich. Po drugie, jest to staranie o uwierzytelnienie własnej opowieści w złożonym procesie jej „produkcji, krążenia i przyjęcia”²¹, gdy jednostkowe losy członków wspólnoty stają się nie tylko udziałem, ale znajdują uznanie w losie *Innego*²². Powyższe uwagi, odniesione do konkretnych badań historii życia kobiet okresu komunizmu, rzucają światło na szczególną rolę jaką w badaniach tych pełnią same badaczki dzielące z narratorkami tę samą przestrzeń doświadczenia (odnajdują się w tej samej/podobnej opowieść o przeszłości). To nieoczywiste, w kontekście naszego projektu, miejsce i rola badaczek i narratorek, wskazuje na konieczny namysł nad racją, jaka za takim wyborem naszego miejsca i roli stoi. Z pomocą przychodzi nam w tym względzie John Beverley, który pisze: „Wracając do propozycji Rorty’ego o «pragnieniu solidarności» znaczna siła narracji świadka wynika z tego, że ten gatunek zarówno symbolicznie reprezentuje, jak i ustanawia w swoim poznaniu i odbiorze relację solidarności między nami samymi jako członkami pracującej klasy średniej i praktykami nauk humanistycznych, a podrzędnymi podmiotami społecznymi. Narracja świadka daje głos wcześniej anonimowym i bezgłośnym podmiotom ludowo-demokratycznym, lecz w taki sposób, że intelektualista lub profesjonalista jest interpelowany w swojej funkcji rozmówcy/czytelnika świadectwa jako sprzymierzony z tym tematem (i do pewnego stopnia zależny od niego), bez utraty w tym samym czasie swojej tożsamości intelektualisty”²³.

W przypadku naszych badań owo sprzymierzenie badacza z tematem badania jest silniejsze niż zwykle i podyktowane jest osobistym udziałem w konstruowaniu opowieści o życiu kobiet w warunkach socjalistycznego państwa. O tym, jaka jest ta opowieść, wspólna/różna od opowieści naszych respondentek, decyduje z jednej strony owa zadekretowana przez Beverleya tożsamość intelektualisty, ale z drugiej także osobiste, poparte doświadcze-

²⁰ J. Beverley, *Narracja świadka, podrzędność i autorytet narracyjny*, [w:] *Metody badań jakościowych*, red. K. Denzin, Y. S. Lincoln, tłum. M. Świątkiewicz-Mośny, t. 2, PWN, Warszawa, 2009, s. 761. Cyt. przez J. Beverleya: R. Rorty, *Solidarity or objectivity?* [w:] *Post-analytic Philosophy*, red. J. Raichmann, C. West, Columbia University Press, New York 1985, s. 3–19.

²¹ J. Beverley, *Narracja*, s. 761.

²² Tamże, s. 763.

²³ Tamże, s. 771.

niem i jego pamięci, nasze uwikłanie w badaną kulturę. Inaugurując badania pamięci kobiet okresu komunizmu, choć nie bez wątpliwości, postanowiłyśmy nie ukrywać tego faktu. Oznaczało to poszukiwanie takich rozwiązań w bogatej i różnorodnej tradycji prowadzenia badań jakościowych, które pozwoliłoby nam zarazem ujawnić nasze zaangażowanie w badany temat i zachować naszą odrębność jako badaczek (tożsamość intelektualisty), co zdecydowało o wyborze formy i konwencji wywiadów.

Konkluzje

Decydując się na wywiady narracyjne jako technikę zbierania danych, miałyśmy do dyspozycji z jednej strony ortodoksyjną tradycję badań ukierunkowanych na zbieranie informacji, gdzie niemal przezroczysty i na ogół milczący badacz (jego dopuszczalną aktywność w badaniu szacuje się na maksymalnie 5–11%)²⁴ zmierza najkrótszą drogą do zdobycia informacji. A z drugiej, miękką tradycję spod znaku *dialogic performance*²⁵, gdzie „badanie doświadczenia ludzkiego” dokonuje się, jak zauważa Kurkowska-Budzan, „w próbie przekazu (czyli procesie nadawania sensu przeżyciom – budowania tożsamości) poprzez opowieść (czyli w formie językowej) współtworzonej w dialogu z badaczem”²⁶.

Nie jest tajemnicą, że podmiotowość rozmówcy jako świadka lepiej jest ustanawiać, niż nadawać, a zatem że trafniej jest odwołać się do jak najbardziej performatywnych form wywiadu, aby uniknąć sytuacji, jak to ujmują Fontana i Frey rozglądania się „za lepszą sokowirówką (technikami) by wycisnąć więcej soku (odpowiedzi) z pomarańczy (człowieka-respondenta)”²⁷.

Optując za nieortodoksyjną techniką prowadzenia wywiadu, skłoniłyśmy się ostatecznie ku tradycji badawczej spod znaku „nowej etnografii”, gdzie „(...) coraz powszechniejsze staje się umieszczanie rozmówcy w relacji, tworzenie z dynamiki interakcji i negocjacji między rozmówcą a narratorem części tego, o czym świadczy narracja świadka”²⁸.

Jest to kwestia szczerości badawczej i prawdziwości relacji nie tylko na temat życia kobiet w okresie komunizmu, ale także przebiegu każdej kolej-

²⁴ E. Babbie, *Badania społeczne w praktyce*, PWN, Warszawa 2004.

²⁵ Więcej szczegółów w: A. Portelli, *The Death of Luigi Trastuli and Other Stories. Form and Meaning in Oral History*, Suny Press, Albany 1991.

²⁶ M. Kurkowska-Budzan, *Informator*, s. 28.

²⁷ A. Fontana, J. H. Frey, *Wywiad. Od neutralności do politycznego zaangażowania*, tłum. M. Skowrońska, [w:] *Metody badań jakościowych*, t. 2, red. N. K. Denzin, Y. S. Lincoln, Wydawnictwo Naukowe PWN, Warszawa 2010, s. 82.

²⁸ J. Beverley, *Narracja*, s. 771.

nej rozmowy, która tę kwestię ma oświetlić. Nie jest tajemnicą, że zarówno my – badaczki, jak i nasze rozmówczynie uwikłane jesteśmy w konteksty osobiste, lokalne, historyczne, których skutki aż nadto dobrze widać w naszych rozmowach. Że choć obie strony znają cel badania, to zarazem za każdym razem od nowa określamy drogi docierania do niego. W tej sytuacji dobrze mieć uprzedni plan działania, ale także przyjąć twórczą, otwartą, empatyczną postawę wobec siebie reagując we wzajemności na nasze i naszych narratorek potrzeby, oczekiwania, nastawienia i zachowania.

Nie jest tajemnicą, że bogate w historii życia naszych narratorek, odkrywamy swoje własne. Pytaniem otwartym pozostaje, co robimy z tym doświadczeniem?

LITERATURA

- Babbie E., *Badania społeczne w praktyce*, PWN, Warszawa 2004.
- Barbour R., *Badania fokusowe. Metodologia*, PWN, Warszawa 2011.
- Bertaux D., *Les récits de vie*, Nathan, Paryż 1997.
- Beverly J., *Narracja świadka, podrzędność i autorytet narracyjny*, [w:] *Metody badań jakościowych*, red. K. Denzin, Y. S. Lincoln, tłum. M. Świątkiewicz-Mośny, t. 2, PWN, Warszawa 2009.
- Bugajewski M., *Historiografia i czas. Paula Ricoeur'a teoria poznania historycznego*, Wydawnictwo Poznańskie, Poznań 2002
- Filipkowski P., *Historia mówiona jako historia ratownicza. Doświadczenie, opowieść, egzystencja...*, „Teksty Drugie” 2004, nr 5.
- Fontana A., Frey J. H., *Wywiad. Od neutralności do politycznego zaangażowania*, tłum. M. Skowrońska, [w:] *Metody badań jakościowych t.2*, red. N. K. Denzin, Y. S. Lincoln, Wydawnictwo Naukowe PWN, Warszawa 2010.
- Giza A., *Życie jako opowieść*, Zakład Narodowy im. Ossolińskich, Wrocław 1991.
- Kałwa D., *Wstęp*, [w:] *Historia zwyczajnych kobiet i zwyczajnych mężczyzn*, red. D. Kałwa, T. Pudłocki, PWSW w Przemyślu, Przemyśl 2008.
- Kurkowska-Budzan M., *Informator, świadek historii, narrator – kilka wątków epistemologicznych i etycznych oral history*, „Wrocławski Rocznik Historii Mówionej” 2011, nr 1.
- Portelli A., *The Death of Luigi Trastuli and Other Stories. Form and Meaning in Oral History*, Suny Series in Oral and Public History, Albany 1991.
- Rorty R., *Solidarity or objectivity?* [w:] *Post-analytic Philosophy*, red. J. Raichmann, C. West, Columbia University Press, New York 1985.
- Thomson P., *The Voice of the Past, Oral History*, Oxford University Press, Oxford 2000.

Badania innych kultur a różnorodność metod biograficznych. Szanse i wyzwania w praktyce badawczej na przykładzie badań kurdyjskich migrantów w Stambule*

Niniejszy artykuł, traktując jako ilustrację doświadczenia z badań młodych migrantów kurdyjskich w Stambule, stara się przybliżyć ogólnoteoretyczną dyskusję na temat tego, jakie badania można nazwać biograficznymi oraz pod jakimi względami mogą one być użyteczne w praktykowaniu antropologii kulturowej. Podjęcie tej tematyki wiąże się z refleksją po napotkanych w toku badań terenowych trudnościach z aplikacją metody autobiograficzno-narracyjnej. Na początku pracy przybliżam pokrótce historię perspektywy biograficznej w naukach społecznych, by następnie opisać jej ogólne cechy w ramach badań jakościowych. Kolejna część poświęcona jest różnorodności podejść do badań biografii i różnym jej typologiom. Po zarysowaniu kontekstu i założeń badań własnych oraz problemów napotkanych podczas badań prowadzonych w Turcji, przechodzę do zarysowania ogólniejszych szans i wyzwań w stosowaniu metod biograficznych, a w szczególności techniki wywiadu narracyjnego przy badaniach antropologicznych.

Perspektywa biograficzna w badaniach społecznych została spopularyzowana na początku XX wieku za sprawą działalności szkoły chicagowskiej i wpływowej pracy o polskich migrantach autorstwa Williama Thomasa i Floriana Znanięckiego¹. Analizowanie dokumentów osobistych korespon-

* Niniejszy artykuł powstał w ramach projektu sfinansowanego ze środków Narodowego Centrum Nauki przyznanych na podstawie decyzji numer DEC-2013/09/N/HS3/02014.

¹ W. Thomas, F. Znanięcki, *Chłop polski w Europie i Ameryce*, t. 1 i 2, tłum. M. Metelska, Ludowa Spółdzielnia Wydawnicza, Warszawa 1976.

dowało z postulatem wzięcia pod uwagę współczynnika humanistycznego i spojrzeniem na społeczne problemy z perspektywy jednostek². Tematyka ta kontynuowana była w ramach nurtów symbolicznego interakcjonizmu i chicagowskich badań miejskich (poświęconym szczególnie problemom dzielnic o najgorszej sytuacji ekonomicznej). Po drugiej wojnie światowej w obliczu dominacji makrostrukturalnych, funkcjonalistycznych podejść niejako porzucono w socjologii prowadzenie badań skoncentrowanych na indywidualnych biografiami. Powrót zainteresowania ową perspektywą badawczą przypadł na przełom lat sześćdziesiątych i siedemdziesiątych XX wieku. Na tę zmianę miało wpływ pojawienie się orientacji krytycznych wobec funkcjonalizmu i podkreślających humanistyczny aspekt badań społecznych wraz z koniecznością analizy zwykłych ludzi pomijanych w badaniach systemów społecznych i makrospołecznych instytucji. Zwrot ku podejściu interpretatywnemu w naukach społecznych wiązał się także z popularyzacją orientacji konstruktywistycznej przez Petera Bergera i Thomasa Luckmanna w socjologii oraz Clifforda Geertza w antropologii kulturowej. Nurty te zwracały uwagę na konieczność zrozumienia społecznych znaczeń przypisanych przez badanych w określonym kontekście kulturowym. Swego rodzaju odrodzenie perspektywy biograficznej wiązało się także z inspiracjami socjologii fenomenologicznej Alfreda Schütza oraz teorią ugruntowaną Anselma Straussa i Barneya Glasera, która miała zdobyć dominującą pozycję w metodologii badań jakościowych³. Na współczesne badania biograficzne znaczący wpływ mieli także uczeni związani z socjologią europejską, tacy jak: Daniel Bertaux, Paul Thompson i Fritz Schütze. Rozwój metodologii proponowanych przez owych uczonych wraz ze wzrastającą współpracą międzynarodową w badaniach biograficznych oraz naciskiem w naukach społecznych na refleksyjność traktowaną przez Anthony'ego Giddensa jako główną charakterystykę późnej nowoczesności doprowadził do wzrostu popularności tej orientacji badawczej na przełomie XX i XXI wieku. Dynamika tego wzrostu doprowadziła część badaczy do nazwania go biograficznym zwrotem w naukach społecznych⁴.

² Zob. J. Szczepański, *Metoda biograficzna*, [w:] J. Szczepański, *Odmiany czasu teraźniejszego*, Książka i Wiedza, Warszawa 1973, s. 615–649.

³ Zob. B. Roberts, *Biographical research*, Open University Press, Buckingham, Philadelphia PA 2002, s. 3–13; B. Glaser, A. Strauss, *Odkrywanie teorii ugruntowanej*, przeł. M. Gorzko, Zakład Wydawniczy Nomos, Kraków 2009.

⁴ Por. P. Chamberlayne, J. Bornat, T. Wengraf, *Introduction: the biographical turn*, [w:] *The Turn to Biographical Methods in Social Science. Comparative issues and examples*, red. P. Chamberlayne, J. Bornat, T. Wengraf, Routledge, London, New York, NY 2000, s. 3–14.

Specyfika metod biograficznych jako badań jakościowych

Metoda biograficzna oraz wywodzące się z niej techniki (a w tym technika wywiadu narracyjnego) podlegają nieustannej rekonstrukcji i formowaniu się, trudno jest więc mówić o jednoznacznej definicji tego sposobu uprawiania badań społecznych⁵. Wspólną cechą prowadzenia badań z użyciem metody biograficznej jest z pewnością koncentracja na poszczególnych życiorysach jednostek, zapośredniczonych czy to w formie autobiografii pisanej, czy też historii mówionej (jak w przypadku przedstawianego poniżej projektu). Wyniki jakościowych badań biograficznych mogą być ekstrapolowane na podstawie zasady wiarygodności zamiast na podstawie istotności statystycznej, stąd w antropologii i socjologii jakościowej używa się często pojęcia teoretycznego nasycenia (*theoretical saturation*)⁶, które w praktyce oznacza brak występowania nowych znaczących danych czy też przypadków, mogących świadczyć o innej eksplikacji zjawiska niż wyprowadzonej na podstawie wcześniejszych procesów poboru danych. Zatem najlepszym dowodem istotności badań biograficznych jest dojście do tych samych wniosków przez różne osoby, niezależnie prowadzące projekty naukowe. Trafność badań biograficznych objawia się zaś zdaniem Marka Prawdy (interpretującego koncepcje Fritza Schützego) poprzez otrzymanie tych samych struktur narracyjnych, które respondenci ujawniają w rozmowach potocznych. Rzetelność oznaczałaby wykazanie reprodukcji tych struktur, w praktyce jest to jednak bardzo trudne do wykazania⁷, stąd istnieje *implicite* konieczność wiary w przekazywane przez respondentów narracje. Wciąż istotne jest akcentowane przez Schützego analizowanie stylu samych wypowiedzi⁸. Norman Denzin stwierdził, iż: „możliwe jest dochodzenie do twierdzeń odnoszących się do całej populacji na podstawie jednej biografii lub małego ich zbioru. Takie bowiem rozwiązanie umożliwia indukcja analityczna. Każdy przypadek i każde zdarzenie w ramach danego przypadku staje się krytycznym źródłem danych, które potwierdzają lub odrzucają poprzednie hipotezy”⁹.

Współczesne socjolożki, antropolożki czy też socjologowie i antropologowie zaznaczają, iż narracje są nieustannie konstruowane, a ich złożoność może świadczyć o pojawianiu się nawet w jednym życiorysie wielu narracji, których postronny badacz nie jest nigdy w stanie w pełni zrozumieć. Mając

⁵ I. Helling, *Metoda badań biograficznych*, „Kultura i Społeczeństwo” 1985, nr 3, s. 93.

⁶ Tamże, s. 101.

⁷ M. Prawda, *Biograficzne odtwarzanie rzeczywistości (O koncepcji badań biograficznych Fritza Schütze)*, „Studia Socjologiczne” 115, 1989, nr 4, s. 81–98.

⁸ Tamże.

⁹ N. Denzin, *The Research Act*, Aldine, Chicago IL 1970, s. 239, za: I. Helling, *Metoda badań biograficznych*, s. 99.

na uwadze owe spostrzeżenia będące owocem nowych tendencji we współczesnych naukach społecznych, badacz powinien najpierw przeanalizować poszczególne przypadki jako całości, by dopiero potem pogrupować wypowiedzi różnych respondentów według kategorii interesujących osobę prowadzącą badania. Podejście badające jedynie jedną biografię w kontekście społecznym stanowi jednak moim zdaniem element traktowania biografii jako tematu (*biography as a topic*), czyli skoncentrowania na biografii jako na celu samym w sobie w odróżnieniu od postrzegania biografii jako środka (*biography as a means*). To drugie podejście ma na celu poprzez badania narracji biograficznych odpowiedzenie na szersze socjologiczne pytania¹⁰. Podejście do biografii jako tematu wydaje się wymagać co najmniej kilku respondentów i respondentek (jeśli nie dużej próby), aby można było wypracować pewne reguły społeczne wychodzące poza ramy samej partykularnej biografii. Przedstawiony projekt mieści się w ramach „biografii jako tematu”, gdyż jego cele odnoszą się do konkretnego zjawiska dotyczącego większej grupy młodych Kurdów – migracji i podtrzymywania tożsamości w warunkach wielokulturowej metropolii – Stambułu.

Wychodząc naprzeciw postulatowi o uwzględnienie dynamiki faktów społecznych oraz uwzględniając celne konstruktywistyczne spostrzeżenia Berga i Luckmanna¹¹ (1983), Fritz Schütze uwzględnił w swoim podejściu do biografii dwa aspekty – „doznawanie” i „działanie”. O ile „działanie” odnosi się do eksterioryzacji suwerennych decyzji jednostek, o tyle „doznawanie” łączy się z utratą kontroli nad własnym życiem ze względu na warunki strukturalne oraz czynniki niemożliwe do przewidzenia¹². Otrzymując tym samym model uwzględniający zarówno statykę, jak i dynamikę społeczną (przywodzący na myśl Giddensowską strukturację), Schütze wyróżnił cztery struktury procesowe dotyczące biografii: 1. Wzorce instytucjonalne; 2. Biograficzne schematy działania; 3. Trajektorie; 4. Przemiany¹³. Zarówno Schütze, jak i twórca socjologicznego pojęcia trajektorii – Anselm Strauss traktowali trajektorię jako „linię pochylą” obrazującą zmiany statusu jednostki, podkreślając niezależność i niepewność doznań, które narzucają warunki społeczne i ogólnie życiowe składające się na trajektorię¹⁴. Gerhard Riemann wraz z Fritzem Schützem określili wręcz trajektorię jako „podstawową koncepcję teoretyczną w analizach cierpienia i beładnych procesów społecznych”.

¹⁰ I. Helling, *Metoda badań biograficznych*, s. 95–96.

¹¹ P. Berger, T. Luckmann, *Społeczne tworzenie rzeczywistości. Traktat z socjologii wiedzy*, tłum. J. Niżnik, WN PWN, Warszawa 2010 (1966).

¹² M. Prawda, *Biograficzne odtwarzanie*, s. 84–85.

¹³ Tamże.

¹⁴ G. Riemann, F. Schütze, „Trajektorii” jako podstawowa koncepcja teoretyczna w analizach cierpienia i beładnych procesów społecznych, „Kultura i Społeczeństwo” 1992, nr 2, s. 89–109.

Zauważyli oni jednocześnie, iż prace Straussa nad trajektorią umierania przyczyniły się do uzupełnienia wiedzy służby medycznej o przeżyciach pacjentów.

Po omówieniu ogólnych cech metod biograficznych sytuujących je w ramach szeroko pojętych badań jakościowych, warto zaznaczyć niejasności w definiowaniu, jaką konkretnie metodologię prezentują perspektywy biograficzne. Poniższa część tekstu omawia różnorodność podejść do tej problematyki oraz typologie pojęć i orientacji w badaniach biografii. Mogą one w pewnym stopniu ułatwić precyzowanie używanego przez danych badaczy zaplecza teoretyczno-metodologicznego.

Różnorodność perspektyw biograficznych w naukach społecznych

Jako specyfikę socjologicznego podejścia do badań biograficznych Florian Znaniecki wymienił analizę jednostki z perspektywy jej kontekstu społecznego (a nie koniecznie wewnętrznych stanów psychicznych, jak w psychologii), który badany jest pod kątem życia owego indywidualium (łącznie jednostkę ze społeczeństwem, co daje spojrzenie w mniejszej skali niż podejście historyczne). Jednocześnie zdaniem Znanieckiego biografie umożliwiają wgląd w przemiany psychospołecznej osobowości, rozumianej jako kształtowane w danym otoczeniu społecznym czynności, którym odpowiadają normy i wartości, które określić można jako *kompleksy zainteresowań*. Jeden z pierwszych popularyzatorów metody biograficznej w naukach społecznych za największy atut spisanych na zamówienie autobiografii jako jednostek analizy, widział dobrowolność narracji, za sprawą której ujawnione mogą być przemiany zinternalizowanych *kompleksów zainteresowań* oraz zamierzone lub nie style podejść do własnego życia¹⁵.

Niniejszy artykuł bierze pod uwagę głównie metody biograficzne stosowane w badaniach socjologicznych i antropologicznych. Niemniej równie rozwinięte i popularne są badania biografii w takich dyscyplinach jak historia (w związku z ruchem *oral history*) oraz psychologia społeczna i kliniczna. Poszukując genezy badań biograficznych i perspektyw narracyjno-dyskursywnych, często wskazuje się na filozofię oświecenia podkreślając istotność introspekcji, a także myśl protestancką, w ramach której przykładano dużą wagę do krytycznej oceny własnego życia¹⁶. W ramach nauk historycznych,

¹⁵ F. Znaniecki, *Autobiografia jako materiał do badań socjologicznych*, „Przegląd Socjologiczny” 28, 1976, s. 154–161.

¹⁶ Zob. J. Bruner, *The Narrative Construction of Reality*, „Critical Inquiry” 18, 1991, s. 1–21; B. Roberts, *Biographical research*, Open University Press, Buckingham, Philadelphia PA 2002, s. 4.

ruch historii mówionej miał na celu zwrócenie uwagi na wydarzenia historyczne z perspektywy zwykłych obywateli w przeciwieństwie do dokumentów spisanych na polecenie uprzywilejowanych, obdarzonych władzą grup społecznych. W ramach reinterpretacji *oral history* zwrócono także uwagę na kontekstowość i językowe umocowanie powstawania relacji historycznych, co doprowadziło do przemian nazywanych zwrotem lingwistycznym w historii¹⁷. W psychologii studia nad biografiami wpisywane są często w szersze podejście narracyjne, uwagę zwraca się na swoistą pracę jednostki nad własną tożsamością i biografią. Takie podejście podkreśla, iż wytwarzana w toku tej pracy konstrukcja biografii może przy każdej werbalizacji się różnić, kształtowana jest jednak przez znaczenia obecne w kontekście dyskursywnym jednostki oraz szerzej społecznie podzielane oczekiwania względem przebiegu życia¹⁸. Podejście związane z narracjami biograficznymi stosuje się także w różnego rodzaju terapiach oraz pracy społecznej z osobami starszymi (Wolfram Fischer-Rosenthal zauważył nawet, iż każda terapia jest „profesjonalnym strukturyzowaniem biografii”¹⁹). Badanie strategii życiowych jako pracy nad biografią stosuje się także w naukach związanych z pedagogiką i szeroko rozumianą ekonomią²⁰.

Wielość podejść do badania biografii, różnice pomiędzy dyscyplinami, a także wzajemne zapożyczenia oraz stosowanie różnej terminologii związanej z ową perspektywą, sprawiają, iż trudno o jej całościowe ujęcie. Brian Roberts zwrócił uwagę na stosowanie w literaturze zamiennie różnych pojęć odnoszących się do przedmiotu badań mimo ich często odmiennego definiowania. Jako przykłady takich pojęć wymienił: biografię i autobiografię, historię mówioną (*oral history*) oraz osobiste narracje (*personal narrative*). Kaja Kaźmierska – jedna z czołowych przedstawicielek badań biograficznych w Polsce, wyróżniła trzy współcześnie dominujące typy wykorzystywania perspektywy biograficznej: 1) pozanaukowy i pozabadawczy – związany często z działalnością artystyczną, edukacyjną i terapeutyczną, 2) nawiązujący deklaratywnie do metod biograficznych, ale nie stosujący wypracowanych wcześniej metod i technik badań biograficznych przy jednoczesnym braku jednoznacznego ich określenia, 3) metoda biograficzna w naukach

¹⁷ Zob. J. Topolski, *Jak się pisze i rozumie historię. Tajemnice narracji historycznej*, Wydawnictwo Poznańskie, Poznań 1996.

¹⁸ S. Taylor, K. Littleton, *Biographies in talk: A narrative-discursive research approach*, „Qualitative Sociological Review” 2, 2006, is. 1, s. 23.

¹⁹ W. Fischer-Rosenthal, *Biographical work and biographical structuring in present-day societies*, [w:] *The Turn o Biographical Methods in Social Science: Comparative issues and examples*, red. P. Chamberlayne, J. Bornat, T. Wengraf, Routledge, London, New York 2000, s. 116.

²⁰ Zob. M. Piorunek, *Bieg życia zawodowego człowieka. Kontekst transformacji kulturowych*, Wydawnictwo Naukowe UAM, Poznań 2009.

społecznych charakteryzująca się opartym na konkretnej teorii doprecyzowaniem procedur zbierania materiałów ich analizy oraz interpretacji²¹. Jako czynniki wpływające na spadek jakości zastosowań perspektywy biograficznej oraz zagrożenia w klarowności jej stosowania Kaźmierska określiła: brak rozróżnienia między naukową a pozanaukową perspektywą biograficzną, aspiracje przedsięwzięć artystycznych i społecznych do roli naukowej oraz stereotypowe postrzeganie metod biograficznych bez klarownego stosowania wypracowanych przez nią technik. Jako przykłady trzeciego – odpowiednio naukowego – typu podejść autorka wymieniła między innymi: metodologie wypracowane w Niemczech, z których za najważniejszą można uznać metodę autobiograficzno-narracyjną Fritza Schützego, inspirowany nią obecny w brytyjskich naukach społecznych nurt *Biographical Narrative Interpretative Method* (BNIM), którego jednym z przedstawicieli jest Tom Wengraf, oraz analizę historii rodzin, powstałą we Francji za sprawą badań Daniela Bertaux i Catherine Delcroix. Rozróżnienie Kaźmierskiej pokazuje pewną stopniowalność rygorystyki naukowej w różnych orientacjach perspektyw biograficznych. Na jej podstawie można zaproponować rozróżnienie metody biograficznej *sensu largo* (uwzględniające wszelkie badania dotyczące biografii, także te zaangażowane społecznie w ramach nurtu *action research*) oraz metody biograficzne *sensu stricto*, które szczegółowo określają metody zbierania i analizy biografii.

Analizując różnorodność szeroko rozumianych badań historii życia (*life history*), Annica Ojermark²² wymieniła następujące pojęcia jako najczęściej stosowane i w pewnym stopniu różnicujące daną orientację: badania biograficzne (prowadzone na temat biografii poszczególnych jednostek z zastosowaniem najczęściej analizy dokumentów lub wywiadów), etnografię (zwracającą uwagę szczególnie na kontekst kulturowy badanej grupy), rodzinną historię (*family history* – zajmującą się narracjami i wydarzeniami dotyczącymi danych rodzin), narracje (rozumiane jako opowieści, które formułują doświadczenia i zachowania społeczne), historię mówioną (*oral history* – badającą między innymi za pomocą wywiadów osobiste relacje danych wydarzeń w celu wypracowania pewnych analiz historycznych), historię przypadku (*case history* – nakierowane nie tyle na przeżycia jednostki, ile sam przebieg danego zdarzenia czy procesów społecznych i historycznych), studium przypadku (dotyczące wybranego przykładu badanej problematyki),

²¹ K. Kaźmierska, *Badania biograficzne w naukach społecznych*, „Przeгляд Socjologii Jakościowej” 9, 2013, nr 3, s. 6–8 <<http://www.przekladsocjologiijakosciowej.org>> [dostęp: 22.11.2015].

²² A. Ojermark, *Presenting Life Histories: A literature review and annotated bibliography*, Chronic Poverty Research Centre, s. 4 <http://papers.ssrn.com/sol3/papers.cfm?abstract_id=1629210> [dostęp: 22.11.2015].

life history (podejście badające życiorysy lub ich tematyczne fragmenty oraz przedstawiane zgodnie z analizą i interpretacją badacza), *life story* (przekaz życiorysu badanych ukazany przy jak najmniejszym stopniu ingerencji badacza), narracyjne dochodzenie (*narrative inquiry* – szeroko określające podejścia podkreślające sposób dyskursywnego łączenia w spójną fabularną całość przekazywanych zdarzeń), *testimonio* (pojęcie pochodzące z kontekstu Ameryki Łacińskiej, określające relacje osób doświadczonych represjami i dyskryminacją, które były dokumentowane, często w celu szerzenia informacji na temat prześladowań).

Wymienione przez Ojermark orientacje podzielone ze względu na konceptualizację przedmiotu badań wskazują na niebywałą różnorodność, ale także trudności w jasnym definiowaniu metod biograficznych. Owe różnice mogą dotyczyć także: ogólnych celów badawczych, technik odtwarzania i analizowania życiorysów, oraz teoretycznych orientacji co do rezultatów badań. Współcześnie najczęściej stosowaną w naukach społecznych techniką biograficzną wydaje się wywiad narracyjny zaproponowany przez Fritza Schützego, a stosowany między innymi także przez Gabriele Rosenthal²³ oraz w brytyjskich badaniach BNIM. Ma on na celu uzyskanie konstrukcji autobiografii badanych, które rejestruje badacz, zadając następnie pytania dotyczące narracji oraz uzupełniające, niezwiązane z nią bezpośrednio. Taki wywiad dzieli się zazwyczaj na kilka części²⁴, a spośród nich najważniejsza jest ta, w której po pytaniu wprowadzającym respondenci w możliwe nieskrępowany sposób przedstawiają swój życiorys lub jego część dotyczącą tematyki wymaganej przez badającego. W kolejnych częściach badacz zadaje pytania dotyczące przedstawionego życiorysu oraz pytania teoretyczne niekoniecznie dotyczące wprost samej narracji respondenta, ale ważne dla tematyki badań.

²³ G. Rosenthal, *Biographical research*, [w:] *Qualitative research practice*, red. C. Seale, G. Gobo, J. F. Gubrium, D. Silverman, Sage, London 2004, s. 48–64.

²⁴ Tom Wengraf wymienił trzy części wywiadu narracyjnego, poświęcone narracji biograficznej, pytaniom do niej oraz pytaniom dodatkowym. Podobny schemat przedstawiony przez Kają Kaźmierską liczy pięć etapów, gdyż osobno traktowane jest wprowadzenie badacza oraz stymulujące narrację pytanie, polska badaczka zwróciła także uwagę na istotność ostatniej dodatkowej części, w której badacz po wyłączeniu dyktafonu prowadzi bardziej swobodną rozmowę w celu normalizacji sytuacji. Gabriele Rosenthal wyróżniła dwie główne części wywiadu biograficznego, gdyż w jej ujęciu jako jeden etap traktowane są pytania dotyczące narracji i pytania dodatkowe. Zob. T. Wengraf, *The Biographic-Narrative Interpretive Method (BNIM) – Short-guide*, <http://eprints.ncrm.ac.uk/30/1/Biographic-NarrativeInterpretiveMethodShortGuide.doc> [dostęp: 22.11.2015], s. 2; K. Kaźmierska, *Wywiad narracyjny – technika i pojęcia analityczne*, [w:] *Biografia a tożsamość narodowa*, red. M. Czyżewski, A. Piotrowski, A. Rokuszewska-Pawełek, Katedra Socjologii Kultury Uniwersytetu Łódzkiego, Łódź 1997, s. 35–38.

Wywiad narracyjny nie jest jednak jedynym sposobem zbierania materiału i rekonstrukcji biografii respondentów. Wciąż za wartościowe w badaniach biograficznych uważa się dokumenty osobiste, w tym pamiętniki i życiorysy pisane w ramach konkursów ogłoszonych przez badaczy. Różne projekty badawcze biorą pod uwagę także dane niepochodzące bezpośrednio od respondentów jako źródło kontekstu ich biografii. Wreszcie stosuje się także inne rodzaje wywiadów – otwarte i półotwarte, a także miesza pytania ustrukturyzowane z bardziej narracyjnymi²⁵.

Jedną ze znaczących różnic w różnych podejściach do metody biograficznej jest sposób analizy zebranych materiałów. Chociaż niemal każde z nich zawiera w sobie klasyczne dla badań jakościowych dociekanie znaczeń formowanych przez badanych w toku narracji, to wiele z nich postuluje także dodatkowe, często skomplikowane metody analiz mających na celu sprawdzenie samego sposobu relacji życiorysu i potencjalnych elementów trudnych dla badanych lub przemilczanych przez nich. Specjalne formy analizy mają także na celu przewyższenie potencjalnej subiektywności interpretacji wykonywanej przez jednego badacza.

Za tradycyjny sposób analizy w badaniach jakościowych można uznać spopularyzowane przez teorię ugruntowaną szczegółowe kodowania znaczeń, często przy użyciu kluczy kategoriacyjnych (zazwyczaj wyłonionych z badanego materiału). Fritz Schütze zaproponował ponadto analizę struktur procesowych informujących o sekwencyjnym sposobie konstruowania narracji. Zwrócił on także uwagę na zjawisko *przesłonięcia* (*Ausblendung*) w narracji respondentów. *Przesłonięcie terażniejsze* określa zabiegi ze strony respondentów mające na celu ukrycie pewnych przeżyć biograficznych przed rozmówcami lub odbiorcami narracji. *Przesunięcie ówczesne* dotyczy niecelowych luk w relacji, mogą one jednak mieć wpływ na dalsze losy opowiadanych zdarzeń i decyzji. Drugi typ przesunięcia można próbować zniwelować podczas zadawania pytań dodatkowych, prosząc badanych o wyjaśnienie niezrozumiałych części relacji, jest on jednak zasadniczo trudniejszy do spostrzeżenia niż pierwszy. O *przesunięciu terażniejszym* może świadczyć złamanie wymogów narracji, na których opiera się wywiad narracyjny. Za Kaźmierską²⁶ wyróżnić można 1) wymóg kondensacji – polegający na doborze przez respondenta elementów składających się na główną linię opowiadania, 2) wymóg wchodzenia w szczegóły – związany z potrzebą konsekwentnego opowiadania kolejnych treści, tak by zachować zrozumiały tok wypowiedzi, 3) wymóg zamknięcia formy tekstualnej – dotyczący konieczności dokończenia danego opowiadania wchodzącego w skład narracji.

²⁵ P. Chamberlayne, J. Bornat, T. Wengraf, *Introduction: the biographical turn*, s. 18–22.

²⁶ K. Kaźmierska, *Wywiad narracyjny – technika i pojęcia analityczne*, s. 40.

Nieco odmienną analizę od metody autobiograficzno-narracyjnej wypracowano w brytyjskim nurcie BNIM. Prowadzi się w ramach niego analizę przedstawionego przebiegu życia i decyzji podjętych w jego toku – *lived life* oraz sposobu opowiadania o nich – *told-story*. Polega one na poddaniu pod deliberację panelowi badawczemu nieznającemu treści wywiadu, pozbawionego interpretacji przebiegu decyzji i wydarzeń życiowych (przedstawionych z osobna, bez znajomości ciągu następstw – *future blind*) w celu zrozumienia potencjalnych uwarunkowań przeżyć i odczuć jakich mógł doznawać respondent. Sposób opowiadania jest w ramach osobnej, choć podobnej procedury dyskutowany przez panel badawczy, za sprawą prezentacji przygotowanych na podstawie narracji segmentów opowieści. Na tym etapie dyskusji stawia się pytania: w jaki sposób respondent ocenia dane wydarzenia, jak prezentuje się wobec odbiorców badania, i jakie wnioski stara się przekazać im w swojej opowieści. W celu integracji obu sfer przechodzi się następnie do stawiania hipotez strukturalnych, określających dla czego osoba o przedstawionym życiu opowiedziała je w dany sposób. Zazwyczaj na podstawie przeanalizowania kilku wywiadów z próby zgodnie z przedstawionym schematem można wysnuć wnioski do dalszej analizy, której może już dokonać pojedynczy uczony. Wykorzystanie dyskusji panelowej badaczy ma za zadania wydobyć potencjalne elementy rozumienia respondentów, które mógłby pominąć pojedynczy badacz przy interpretacji²⁷. Przy pewnych większych nakładach organizacyjnych uzyskuje się w ten sposób bardziej intersubiektywny sposób analizy wywiadów.

Metody biograficzne a badanie innych kultur

Często wskazuje się na dużą istotność badań życiorysów i narracji w rozwoju antropologii kulturowej. Sytuowanie jednostek w kontekście ich codziennych przeżyć w toku życia i odnoszenie do kontekstu kulturowego wydaje się nieodłączną praktyką nawet klasycznych badań antropologicznych. Wiele nurtów w ramach tej dyscypliny starało się także oddać głos narracjom indygenicznym, czego przykładem było między innymi nagrywanie przez Franza Boasa relacji starszych członków plemion rdzennych Amerykanów²⁸. Szczególne zainteresowanie metodami biograficznymi i *life history* w antropologii przypadło na drugą połowę XX wieku, co wiązało się z pojawieniem się wpływowych prac opisujących życiorysy oraz codzienność rodzin i jed-

²⁷ Zob. T. Wengraf, *The Biographic-Narrative Interpretive Method (BNIM) – Shortguide*.

²⁸ S. Cole, *Biography/ Life Writing*, [w:] *Theory in Social and Cultural Anthropology. An Encyclopedia*, red. R. J. McGee, R. L. Warms, Sage, Los Angeles, London 2013, s. 75–77.

nostek, ale także ze zwrotami: interpretatywnym, a następnie dyskursywnym wraz z pojawieniem się krytycznej antropologii²⁹. Antropologiczne analizy życia codziennego w toku biografii, takie jak *Sanchez i jego dzieci* Oscara Lewisa³⁰ poświęcona kulturze biedy na przykładzie jednej rodziny meksykańskiej oraz *Number Our Days* Barbary Myerhoff³¹, zawierająca opis codzienności żydowskich seniorów w Kalifornii przemieszana z refleksjami na temat własnej tożsamości, spopularyzowały badania historii życiowych w ramach tej dyscypliny. Aby zwiększyć dostęp historiom respondentów i pokazać ich interakcyjno-dialogiczne tworzenie w ramach spotkań z badaczem, antropolodzy, tacy jak Vincent Crapanzano³², publikowali prace uwzględniające głos informatorów oraz tłumaczy. Jednocześnie wzrosło zainteresowanie badaniami biografii samych badaczy i badaczek, w celu wyjaśnienia formowania się ich naukowych orientacji oraz autoetnografii. Ten ostatni typ stał się bardzo częstym (jeśli nie najczęstszym) współczesnym sposobem odniesienia do perspektyw biograficznych w antropologii.

Mimo że zarówno klasyczne, jak i współczesne badania antropologiczne zajmowały i zajmują się historią mówioną, warto zauważyć, że ich metodologia nie wpisuje się w trzeci typ badań biograficznych wyróżniony przez Kaźmierską. Można je uznać bardziej za metodę biograficzną *sensu largo* niż *sensu stricto*, a sposób zbierania materiału i jego analizy wydaje się znacząco różny od metody autobiograficzno-narracyjnej czy nurtu BNIM. Opisywane w antropologii życiorysy są zazwyczaj rezultatem badań terenowych, obserwacji uczestniczącej oraz wielokrotnych wywiadów swobodnych, a nie jednej, głównej, dłuższej opowieści, jak w przypadku badań opartych na wywiadach narracyjnych. Bardziej socjologiczne badania biograficzne *sensu stricto* były jednak prowadzone w odniesieniu do antropologicznej tematyki takiej, jak tożsamość, religijność, zderzenie kultur, etniczność i migracje. Część badaczy reprezentujących jedną z uszczegółowionych metod biograficznych prowadziło także badania i wywiady narracyjne z przedstawicielami kultur innych niż własne w tym poza euroatlantyckich. Do tego rodzaju badań można zaliczyć projekt „Doing Biographical Research”, którego owocem był specjalny numer czasopisma „Forum: Qualitative Social Research” poświęcony analizom wywiadu narracyjnego z turecką migrantką do Niemiec o imieniu Hülya. W ramach niego Kaźmierska zaprezentowała analizę przemian tożsamościowych respondentki, związanych z różnymi

²⁹ J. Clifford, *Kłopoty z kulturą*, KR, Warszawa 2000, s. 29–63.

³⁰ O. Lewis, *Sanchez i jego dzieci. Autobiografia rodziny meksykańskiej*, tłum. A. Frybesowa, PIW, Warszawa 1964.

³¹ B. Myerhoff, *Number Our Days*, Touchstone, New York 1980.

³² V. Crapanzano, *Tuhami: Portrait of a Moroccan*, The University of Chicago Press, Chicago, London 1980.

normami wobec roli kobiet w Turcji i Niemczech³³. Za inne przykłady posłużyć mogą: wpływowa dla *oral history* praca *Oral tradition as history* autorstwa belgijskiego historyka Jana Vansina³⁴, który prowadził badania w Kongo oraz badania jamajskich rodzin imigranckich Elain Bauer i Paula Thompsona³⁵. Warto także wspomnieć o współczesnych badaniach prowadzonych przez antropologów w ramach ściśle zoperacjonalizowanych metod biograficznych, ich respondentami i respondentkami są jednak zazwyczaj członkowie i członkinie społeczeństw zachodnich.

Kontekst i główne założenia badań młodych kurdyjskich migrantów w Stambule

Prowadzony przeze mnie projekt badawczy ma za zadanie sprawdzenie, w jaki sposób grupa młodych kurdyjskich migrantów z innych części Turcji do Stambułu tworzy swoją tożsamość etniczną, korzystając z zasobów kultur narodowych: tureckiej i kurdyjskiej. Tym samym projekt bada zderzenie tożsamości bardziej tradycyjnej (kurdyjskiej – pasterskiej i rolniczej) z tożsamościami charakterystycznymi dla późnej nowoczesności (np.: nacjonalistyczną turecką, wielkomiejską, biznesową) w dodatku w sytuacji, w której dominującą w Turcji ideologię uznać można za „tożsamość drapieżczą” w rozumieniu Arjuna Appaduraia³⁶. Istotne w ramach ich prowadzenia było uwzględnienie, w jakich sytuacjach respondenci i respondentki definiują siebie jako Kurdowie i Kurdyjki oraz jak sami badani rozumieją „bycie Kurdem lub Kurdyjką” w ogólności. Opisany projekt badawczy ma ambicję objąć trzy połączone ze sobą obszary tematyczne. Pierwszy to rozumienie tożsamości kurdyjskiej i sposoby korzystania z jej wzorców przez Kurdów będących młodymi migrantami do Stambułu. Drugi – historia migracji do tej metropolii i zmiana codziennych praktyk po jej dokonaniu (zwłaszcza w sferze kultywowania swojej kultury etnicznej). Trzecim obszarem tematycznym, jaki obejmuje projekt, jest stosunek badanych do wielokulturowości miasta, jego postrzeganie w odniesieniu do kultury kurdyjskiej, korzy-

³³ K. Kaźmierska, *Migration Experiences and Changes of Identity. The Analysis of a Narrative*, „Forum: Qualitative Social Research” 4, 2003, no. 3, art. 18 <<http://www.qualitative-research.net/index.php/fqs/issue/view/17>> [dostęp: 26.11.2015].

³⁴ J. Vansina, *Oral tradition as history*, University of Wisconsin Press, Madison WI, London 1985.

³⁵ E. Bauer, P. Thompson, *Jamaican Hands Across the Atlantic*, Ian Randle Publishers, Kingston 2006.

³⁶ A. Appadurai, *Fear of Small Numbers: An Essay on the Geography of Anger*, Duke University Press, Durham, London 2006.

stanie z jego infrastruktury i możliwości, a także społeczne współtworzenie Stambułu.

W ramach studiów bliskowschodnich oraz nauk społecznych, tematyka kultury kurdyjskiej najczęściej opisywana i analizowana jest w odniesieniu do mieszkańców Kurdystanu i ich walki o autonomię polityczną. Zjednoczenie tego regionu geograficzno-kulturowego, leżącego pomiędzy czterema państwami (Turcją, Syrią, Irakiem i Iranem) jest dla wielu Kurdów marzeniem i gwarantem możliwości kultywowania swojej kultury³⁷. Kurdowie stanowią jednak liczną diasporę przebywającą również poza krainą uznaną przez nich za ojczyznę. O ile częściej bada się ich migracje do Europy Zachodniej (np. Niemiec, Szwecji, Francji), o tyle dużo rzadziej inne regiony państw, pomiędzy którymi leży Kurdystan, mimo że ta druga grupa stanowi większość migracji Kurdów. Znaczna część populacji kurdyjskiej zamieszkuje tereny Turcji, jej liczbę szacuje się na 20 milionów³⁸. Oprócz uznawanej przez samą mniejszość etniczną za część Kurdystanu, Wschodniej Anatolii, duże społeczności kurdyjskie żyją także na terenie całego kraju – między innymi ze względu na prowadzone przez państwo akcje przesiedleń, a także migrację zarobkową³⁹. Stambuł jest największym skupiskiem Kurdów na świecie. Według badań tureckiego socjologa Rüstema Erkana, prowadzonych w 2009 roku, ponad 5 milionów tureckich Kurdów mieszka poza wschodnimi województwami kraju (nazywanymi przez samych Kurdów Kurdystanem Północnym). Największy odsetek z tej grupy przebywa zaś właśnie w Stambule⁴⁰.

Warto zauważyć, iż mimo odczuwanej wspólnoty oraz podobieństw tradycji, opartej na przekazach ustnych i półkoczowniczym życiu pasterskim, kultura kurdyjska jest w dużym stopniu heterogeniczna. Można ją tak określić ze względu na zróżnicowania religijne, językowe i geograficzne. Sam język kurdyjski posiada wiele dialektów, z których dwa mają status języków literackich (kurmandzi dominujący wśród Kurdów w Turcji oraz sorani,

³⁷ Zob. M. van Bruinessen, *Transnational aspects of the Kurdish question*, Working paper, Robert Schuman Centre for Advanced Studies, European University Institute, Florence 2000.

³⁸ Zob. J. Bocheńska, *Między Ciemnością i Światłem – o kurdyjskiej tożsamości i literaturze*, Księgarnia Akademicka, Kraków 2011, s. 8. Zarówno całkowitą światową populację Kurdów, jak i liczbę tureckich Kurdów trudno oszacować. Dzieje się tak, ze względu na przesiedlenia, heterogeniczność grupy oraz forsowanie asymilacji przez władze państw, w których Kurdowie mieszkają. Według szacunków pochodzących z pierwszej dekady XXI wieku, Kurdów na całym świecie jest od 30 do 38 milionów a w Turcji od 12 do 20 milionów.

³⁹ Por. J. Jongerden, *The Settlement Issue in Turkey and the Kurds. An Analysis of Spatial Policies*, Brill, Leiden, Boston 2007.

⁴⁰ TimeTurk, *En büyük Kürt şehri, İstanbul*, 2010, <<http://www.timeturk.com/tr/2010/03/25/en-buyuk-kurt-sehri-istanbul.html>> [dostęp: 6.08.2012].

którym posługują się Kurdowie w Iraku i Iranie), a na przestrzeni lat rozmaite odmiany języka kurdyjskiego zapisywano w różnych alfabetach: łacińskim, arabskim i cyrylicą. Ponadto Kurdowie wyznają różne religie: sunnicki i alewicki islam oraz jedydyzm i Ahl al Haqq⁴¹.

Stambuł to szczególnie miejsce dla kultury kurdyjskiej. Obecność Kurdów na tych terenach datuje się jeszcze od czasów Cesarstwa Bizantyjskiego. W tym mieście powstały pierwsze organizacje kurdyjskie oraz siedziby wielu (na przestrzeni lat zamykanych przez władze) gazet kurdyjskich. Stambuł odegrał także szczególną rolę dla kurdyjskiej literatury⁴². Metropolia ta jest także szczególna ze względu na to, że dominuje w niej kultura turecka. Normy i wartości dominującej grupy etnicznej (Turków) i religijnej (sunnitów szkoły hanafickiej⁴³) przyjmowane są jako oczywistość, jako powszechniki kulturowe.

Poziom migracji do Stambułu w pierwszej połowie XXI wieku rósł w szybkim tempie, osiągając szczyt w latach 2010–2011 w postaci ponad 450 tysięcy migrantów, by spaść w latach 2011–2012 do liczby 384 535 oficjalnie zarejestrowanych migrantów⁴⁴. Z analizy tureckiej badaczki migracji, politolożki Ayşe Betül Çelik⁴⁵ wynika, iż w latach osiemdziesiątych i dziewięćdziesiątych XX wieku w Turcji przeszła druga fala migracji, która w przeciwieństwie do pierwszej (z lat 1940–1980) miała głównie charakter przymusowy. Związana była z walką między Partią Pracujących Kurdystanu (PPK) a Republiką Turcji oraz w konsekwencji z licznymi przesiedleniami mieszkańców południowo-wschodnich regionów wiejskich w głąb kraju. Oprócz owych dominujących czynników odpychających (*push factors*) w postaci poczucia braku bezpieczeństwa oraz przymusowych migracji dochodziło również do migracji dobrowolnych związanych z czynnikami przyciągającymi (*pull factors*) – lepszymi warunkami ekonomicznymi, edukacyjnymi i jakością opieki zdrowotnej w tureckich metropoliach. O ile na przestrzeni lat dobrowolni migranci do Stambułu mogli liczyć na pomoc poprzez więzi *hemşehri* – z osobami pochodzącymi z tych samych miejsc geograficznych w Turcji, o tyle podobnej pomocy w adaptacji do wielkomiejskich warunków brakowało migrantom przymusowym. Wobec zanie-

⁴¹ Zob. K. Kaczorowski, *Religie Kurdów – jedydyzm, Ahl-e Haqq, alewizm, Sacrum*, Katowice 2015.

⁴² J. Bocheńska, *Między Ciemnością i Światłem*, s. 168–170, 233–327.

⁴³ Większość tureckich Kurdów jest muzułmanami sunnickiej szkoły szafickiej (por. Heper 2007).

⁴⁴ TurkStat, *Provincial in-migration, out-migration, net migration and rate of net migration*, 2013, <http://www.turkstat.gov.tr/PreIstatistikMeta.do?istab_id=163> [dostęp: 23.05.2013].

⁴⁵ A. B. Çelik, „I miss my village!”: *Forced Kurdish Migrants in Istanbul and Their Representation in associations*, „New Perspective on Turkey” 32, 2005, s. 137–163.

chania polityki przesiedleń przez władze Turcji na początku XXI wieku oraz przy wciąż rosnących statystykach migracji z kurdyjskich, południowo-wschodnich regionów kraju, można przewidywać, iż w ostatniej dekadzie przetoczyła się nowa fala wewnętrznej migracji, oparta na bardziej dobrowolnej ruchliwości geograficznej.

W swoich badaniach kieruję się sugestią Antoniny Kłoskowskiej, iż nauki społeczne powinny zwracać szczególną uwagę na indywidualne sposoby wykorzystywania elementów kultury narodowej⁴⁶. Ta ostatnia jest bowiem „subiektywnie się realizującym zjawiskiem intersubiektywnym, odniesionym do obiektywnych faktów”.

Respondentami były osoby dobrane na zasadzie dostępności opartej na zasadzie kuli śnieżnej. Najmłodsza miała 19 lat, a najstarsza 38, przy czym przeważali mężczyźni. Zgodnie z zamierzeniem badań pochodzili oni z różnych części południowo-wschodniej Turcji oraz mieszkali w różnych dzielnicach Stambułu. Dużą część z nich można by zaliczyć do klasy średniej, studiowali oni lub byli absolwentami miejscowych uczelni. Mniejszą część badanych można by natomiast zaliczyć do klasy robotniczej, z racji wykonywania gorzej opłacanych zawodów, takich jak kelner czy pracownik w fabryce tekstylnej⁴⁷.

Planowany pierwotnie w ramach projektu wywiad swobodny z elementami wywiadu narracyjnego miał składać się z trzech części. W pierwszej poprosiłem o przedstawienie historii migracji respondenta, przy zwróceniu uwagi na zmiany zwyczajów, jakie zaszły po zamieszkaniu w Stambule. W drugiej zapytałem o to, które codzienne i odświętne czynności wykonywane przez siebie respondenci i respondentki uważają za kurdyjskie, w jakich sytuacjach czują się Kurdami oraz jakie praktyki kulturowe w ogólności uważają za podtrzymujące kulturę kurdyjską. W tej części wywiadu poprosiłem również badanych o przedstawienie własnego rozumienia kultury kurdyjskiej i jej cech dystynktywnych. Trzecia część wywiadu poświęcona byłaby na pytania uzupełniające i w możliwie pośredni sposób na uzyskanie informacji od respondentek i respondentów na temat ich poglądów religijnych i politycznych. Na tym etapie zadałbym także pytania odnośnie do stosunku respondentek i respondentów do miasta (np. jego dobrych i złych stron, kluczowych charakterystyk Stambułu, miejsc związanych zdaniem respondentek i respondentów z kulturą kurdyjską,

⁴⁶ A. Kłoskowska, *Kultury narodowe u korzeni*, WN PWN, Warszawa 1996, s. 79.

⁴⁷ Wstępne wyniki pierwszego etapu badań, zrealizowanego w 2014 roku, wraz z dokładniejszym opisem połowy próby zostały opublikowane w: K. Kaczorowski, *Construction of ethnic identity among young Kurdish voluntary migrants in Istanbul*, [w:] *Turkish Migration Conference 2015 Selected Proceedings*, red. G. Şeker, A. Tilbe, M. Ökmen, P. Y. Hepgül, D. Eroğlu, I. Sirkeci, Transnational Press, London 2015.

sposobów korzystania z jego infrastruktury). Pewnym uzupełnieniem badań młodych migrantów było kilka wywiadów eksperckich przeprowadzonych z członkami stambulskich organizacji kurdyjskich.

Po przeprowadzeniu wywiadu pilotażowego zorientowałem się jednak, iż wywiad narracyjny może nie być najbardziej odpowiednią techniką do zbadania obranej przeze mnie tematyki. Okazało się, że wywołanie dłuższej narracji może być problematyczne w wywiadach z osobami, które nie są przyzwyczajone do opowiadania historii swojego życia, a zdają się raczej oczekiwać konkretnych pytań. Na koniec wywiadu pilotażowego zapytałem mojego rozmówcę, jakie są jego odczucia względem przeprowadzonej rozmowy, na co uzyskałem odpowiedź, iż łatwiej byłoby mu opowiadać na dookreślony temat. W ramach następných wywiadów, prowadzonych w języku tureckim⁴⁸ opowieści respondentów na temat samego procesu migracji i jej przyczyn ograniczały się niemal każdorazowo do kilku zdań⁴⁹. Gdy jednak zadawałem bardziej szczegółowe pytania, okazało się, że respondenci gotowi są podzielić się przeżyciami i wyrazić opinie na wiele tematów związanych z migracją, takich jak życie codzienne w rodzinnej miejscowości, edukacja, tradycje podtrzymywane przed i po przyjeździe do Stambułu, zmiany w życiu codziennym i światopoglądzie oraz postrzegane przeszkody na drodze kultywowania własnej tożsamości kulturowej w metropolii i szerzej w Turcji. Respondenci chętniej wyrażali także opinie na temat sytuacji politycznej oraz na konkretne tematy (takie jak na przykład dobre i złe strony mieszkania w Stambule), niż opowiadali wydarzenia w toku swego życia, które doprowadziły ich do przyjazdu do Stambułu.

Zdecydowałem, aby podczas badań terenowych główną techniką badawczą były wywiady półotwarte, starałem się jednak zadawać dodatkowe pytania zależne od wypowiedzi badanych oraz dawać wolne pole do opowiadania na dodatkowe tematy, jeśli wyrazili taką chęć. Posiadając listę pytań, mogłem zadbać o pewną powtarzalność i porównywalność wywiadów, a jednocześnie zyskałem możliwość pokazania potencjalnym respondentom i respondentkom głównych pytań, jakie zadaje, co często wpływało na ich łatwiejsze wyrażenie zgody na udział w badaniach. Zwrócenie się ku bardziej tradycyjnym metodom poskutkowało jednak pewnym ograniczeniem możliwości analizy transkrypcji zgodnej z metodami biograficznymi *sensu*

⁴⁸ Wszyscy moi respondenci posługiwali się biegle tym językiem, co wiąże się z systemem edukacji prowadzonej w tym języku oraz polityką państwa, która przez lata zabraniała posługiwania się językiem kurdyjskim. Natomiast część z 40 osób, które wzięły udział w badaniu przyznała, że nie posługuje się w sposób płynny językiem kurdyjskim.

⁴⁹ Wypowiedzi te były też często zakańczane takimi słowami, jak: „no i tyle”, „tak, mogę powiedzieć”, świadczącymi w ramach metodologii BNIM o zakończeniu narracji przez respondenta.

stricto oraz koniecznością bardziej pośredniej rekonstrukcji biografii czy ich części związanych z migracją. Dylemat dostosowania technik do warunków badawczych skłonił mnie do refleksji na temat potencjalnych możliwości, jakie oferuje perspektywa biograficzna, ale także trudności, jakie mogą nieść z sobą próby stosowania techniki wywiadu narracyjnego podczas badań terenowych.

Szanse i trudności w aplikacji metod biograficznych a własne doświadczenia badawcze

Oprócz wymienionych przy okazji opisu różnorodnych podejść, właściwościami perspektyw biograficznych, wpływającymi na ich wartościowość w badaniach jakościowych i w badaniach międzykulturowych w szczególności, warto zaznaczyć kilka głównych możliwości, jakie zdaniem teoretyków metod biograficznych niosą one za sobą.

Norman Denzin zauważył, iż „biografia przedstawia doświadczenia i definicje danej osoby, danej grupy lub danej organizacji tak jak ta osoba, grupa lub organizacja interpretuje te doświadczenia”⁵⁰. Jej badania spełniają zatem Weberowski postulat *Verstehen*, a także umożliwiają poznanie kwestii ważnych dla badaczy społecznych z perspektywy *emic* i w kontekście całego życia osób, których one dotyczą. Jak najefektywniejsze dążenie do uzewnętrznienia kodów badanych wydaje się szczególnie ważne w przypadku, gdy badani pochodzą spoza kultury badacza. Przedstawienie jedynie relacji z perspektywy osoby prowadzącej badania jest w tym wypadku narażone na fałszywe interpretacje, etnocentryzm i orientalizm (w rozumieniu Edwarda Saída).

Nadanie respondentom dominującej roli w toku zbierania materiałów wydaje się najczęściej podkreślaną i najszerzej oddziałującą na wartościowość analizy cechą perspektyw biograficznych. Dzięki swobodzie narracji badani mogą sami dobierać informacje, jakie chcą przekazać, tym samym mogą podnosić kwestie, które przed prowadzeniem badań były pomijane przez badacza lub nie uświadamiał on sobie ich istnienia. Dzięki przejściu inicjatywy przez narratora życiorysu w pewnym stopniu można uniknąć potencjalnego sugerowania odpowiedzi przez osoby prowadzące badanie⁵¹. Historia mówiona pozwala udzielić głosu grupom mniejszościowym (w tym

⁵⁰ N. Denzin, *The Research Act*, Aldine, Chicago IL 1970, s. 220–221, za: I. Helling, *Metoda badań biograficznych*, s. 93.

⁵¹ C. Kohler-Riessman, *Analysis of Personal Narratives*, <<http://alumni.media.mit.edu/~brooks/storybiz/riessman.pdf>> [dostęp: 22.11.2015].

przypadku Kurdów), marginalizowanym oraz jednostkom, które w inny sposób nie uzyskałyby możliwości publicznego wyrażenia swojego zdania na temat wielu spraw. Powyższy pozytywny wyróżnik perspektywy biograficznej znalazł odzwierciedlenie także w moich badaniach, mimo że stosowaną w nich techniką nie był wywiad biograficzny. Prowadząc wywiady półotwarte dotyczące migracji i zmian praktyk kulturowych w toku życia, dzięki umożliwieniu swobodnej wypowiedzi respondentom mogłem dowiedzieć się tego, że dyskryminacja Kurdów w Stambule może nie wiązać się bezpośrednio z przyznaniem do pochodzenia etnicznego, ale samym zaznaczeniem regionu, z którego się pochodzi. Duża część moich respondentów opowiadała historię poszukiwania mieszkania na wynajem w Stambule. Właściciele wynajmowanych lokali zazwyczaj po dowiedzeniu się, że moi respondenci pochodzą z południowego wschodu Turcji, odmawiali wynajmu. Innym ciekawym spostrzeżeniem, które nie wynikało z literatury i hipotez badawczych, przed przystąpieniem do badań była możliwość niejako wtórnej kulturalizacji w Stambule. Respondenci dzięki działalności kurdyjskich instytucji edukacyjnych mogli nauczyć się kurdyjskiego języka literackiego (często nazywali go *naukowym* w przeciwieństwie do codziennego, używanego w mowie w ich rodzinnych miejscowościach).

Metody biograficzne pozwalają na stosowanie wywiadów narracyjnych lub napisanych na potrzeby badań życiorysów, a w ten sposób możliwe jest analizowanie procesualności pracy biograficznej i nadawania przez respondentów znaczeń kolejnym wydarzeniom z ich życia. Taki porządek pomaga także w analizowaniu stylów dyskursywnych podczas biograficznej refleksji, co jest dużo trudniejsze w przypadku rekonstruowania życiorysów na podstawie więcej niż jednego źródła o klarownej konstrukcji (na przykład w przypadku wielu krótszych narracji w odpowiedzi na bardziej szczegółowe pytania). Spojrzenie z perspektywy biografii w pewnym stopniu redukuje synchroniczność nielongitudalnych badań jakościowych. Problem ten bywa często podnoszony w kontekście prowadzenia obserwacji i wywiadów w danej przestrzeni badawczej i przedstawiania obrazu, który może być pozbawiony szerszych zmian w czasie.

Mimo koncentracji na spojrzeniu z perspektywy jednostki, otrzymane dane nie mają posłużyć jedynie koncentracji na indywidualnych przeżyciach w toku życiorysu i w danym środowisku społecznym, ale umożliwić działanie wyobraźni socjologicznej postulowanej przez Charlesa W. Millsa, której głównym celem jest odkrycie i zrozumienie problematyki zarówno makrospołecznej, instytucjonalnej, jak i prywatnej specyficznej dla danego czasu i otoczenia⁵². Tym samym metody biograficzne pozwalają łączyć diagnozy

⁵² Zob. B. Roberts, *Biographical research*, Open University Press, Buckingham, Philadelphia PA 2002, s. 3.

strukturalne ze sprawczością (*agency*), której przejawy badane są poprzez swobodne narracje respondentów. W odniesieniu do przedstawionego projektu badawczego prześledzenie życiorysów młodych migrantów kurdyjskich do Stambułu pokazuje z jednej strony – duże różnice w możliwościach i uwarunkowaniach codziennego funkcjonowania po przybyciu do metropolii w stosunku do wcześniejszej przymusowej fali migracji, a z drugiej – związki z jej przedstawicielami, gdyż część moich respondentów, będąc dzieckiem, musiało zmienić miejsce zamieszkania na inne miasto na południowym wschodzie Turcji (Kurdystanie Północnym), część jest potomkami przymusowych migrantów lub posiada krewnych, którzy doświadczyli starć z tureckim wojskiem, pewna grupa badanych przybyła także do Stambułu razem z rodzicami w latach dziewięćdziesiątych. Poglądy młodych na podtrzymywanie tożsamości kurdyjskiej są także odzwierciedleniem zmieniającej się sytuacji Kurdów w Turcji, których symptomem jest między innymi znaczny wzrost publikacji w języku kurdyjskim⁵³.

Klasycznym już zarzutem względem technik biograficznych, a w tym wywiadu narracyjnego jest poleganie na jednostkowych relacjach i emocjach, które mogą ukazywać dane zdarzenia ze skrajnie subiektywnej perspektywy. O ile realistycznie zorientowani badacze, tacy jak Thomas, Znaniecki czy bardziej współcześnie Daniel Bertaux, wskazują na reprezentatywność opisów biograficznych związaną z poznaniem w toku analizy narracji pewnej grupy społecznej, percepcji zdarzeń właściwej dla niej, o tyle część badaczy biografii wskazuje na subiektywność narracji jako zaletę, ze względu na wspomniane odzwierciedlenie procesów społecznych w jednostkowych życiach. Uczni stojący na drugim stanowisku podkreślają także, że samym przedmiotem analizy technik biograficznych nie są wydarzenia historyczne, ale ich wewnętrzne przeżycia. We wszystkich tych podejściach najistotniejsze wydaje się nawiązanie więzi zaufania i względnej szczerości między badanymi a badaczem, tak by narracje rzeczywiście zawierały autentyczne emocje i opinie. Badania jakościowe oraz metody biograficzne wypracowały różne, wspomniane we wcześniejszych częściach niniejszej pracy, techniki pewnej weryfikacji owej autentyczności, zawsze pozostaje ona jednak niepełna.

Badanie biografii przedstawicieli innych kultur wymaga także zrozumienia kontekstu ich formowania, co rodzi konieczność konsultacji z respondentami oraz swego rodzaju ekspertami na temat owych kultur zarów-

⁵³ Wydawnictwa kurdyjskie bardzo często mają główne siedziby w Stambule, czego przykładem są między innymi: Avesta, Do, Aram, Vate, Nûbihar. O przemianach sytuacji Kurdów w Turcji zob. K. Kaczorowski, *Kurdyjskie starania o utrzymanie tożsamości kulturowej – przemiany politycznej reprezentacji Kurdów w Republice Tureckiej*, „Władza Sądzenia”, nr 4, 2014, <<http://wladzasadzenia.pl/nr/4-2014/>> [dostęp: 22.11.2015].

no pochodzących z wewnątrz, jak i zewnątrz badanej grupy. Potencjalne nieporozumienia i błędne interpretacje mogą bowiem mieć charakter nie tylko językowy (co może do pewnego stopnia zniwelować na przykład konsultowanie transkrypcji z językoznawcami i przedstawicielami danej kultury), ale także społeczno-kulturowy. Poleganie w tej sytuacji wyłącznie na długich narracjach wywiadów biograficznych wydaje się niemożliwe. Tym samym wywiad narracyjny i szerzej metody biograficzne z jednej strony oddają głos dyskursom indygenicznym, ale mogą być szczególnie zagrożone metodologicznym nacjonalizmem (w rozumieniu Andreeasa Wimmera i Niny Glick Schiller⁵⁴). Ponadto jeśli za główną cechę badań biograficznych uznać za Catherine Riessman⁵⁵ koncentrację na porządkowaniu przez badanych życiorysów sekwencyjnie, uznając następstwo przyczynowo-skutkowe, takie podejście będzie zakładać, że wszyscy respondenci mają linearne poczucie czasu i historii, co nie jest właściwe wszystkim kulturom⁵⁶.

Osiągnięcie sytuacji zaufania oraz skłonienie respondentów do długich narracji życiowych przy jednoczesnym zachowaniu atmosfery komfortu wypowiedzi bez nacisków na opowiadanie oraz konkretyzację, to podstawowe założenia wywiadu biograficznego wymieniane przez Gerharda Riemanna⁵⁷. Wywołanie dłuższych narracji może bowiem w wielu sytuacjach badawczych okazać się bardzo trudne. Respondenci mogą nie być przyzwyczajeni do długiego opowiadania o całym życiu, mogą nie być gotowi do refleksji życiowej *ad hoc* (lub nie wyrazić zgody na takową). O ile osoby, o określonych predyspozycjach i doświadczeniach (na przykład: które przeżyły konwersję religijną lub były świadkami istotnych wydarzeń historycznych) mogą bardziej rozumieć potrzebę dłuższej opowieści i być skłonni do opowiadania całych biografii, inni mogą czuć się kompetentne i komfortowo jedynie przy odpowiadaniu na bardziej zarysowane tematycznie pytania.

Wreszcie sama sytuacja niejako „przepytowania” kogoś z życia może wydawać się, jeśli nie dyskomfortowa, to sztuczna dla badanych. Nawet przy osiągnięciu atmosfery pełnego zaufania i możliwości nieskrępowanej narracji badani mogą odczuwać taką sytuację jako nienaturalną i w pewnym

⁵⁴ Zob. A. Wimmer, N. Glick Schiller, *Methodological nationalism and beyond: nation, state building, migration and the social science*, „Global Networks” 2, 2002, 4, s. 301–334. W odpowiedzi na owo zagrożenie nie tylko pytałem samych badanych, co sądzą o zadawanych przeze mnie pytaniach, ale także starałem się konsultować moje badania z badaczami tureckimi i kurdyjskimi.

⁵⁵ C. Kohler-Riessman, *Analysis of Personal Narratives*.

⁵⁶ Przykładem może być kosmologia jezydzka zob. K. Kaczorowski, *Religie Kurdów*, s. 43–54.

⁵⁷ G. Riemann, *Joint Project Against the Backdrop of a Research Tradition: An Introduction to “Doing Biographical Research”* 1, „Forum: Qualitative Social Research” 4, 2003, no. 3, art. 18, <<http://www.qualitative-research.net/index.php/fqs/issue/view/17>> [dostęp: 26.11.2015].

stopniu oderwaną od ich codziennego życia. Tradycyjne antropologiczne metody rozmów i jawnej obserwacji uczestniczącej wydają się w dużo większym stopniu unikać owego odczucia nienaturalności sytuacji, ale może ono być równie trudnym problemem przy wywiadach pogłębianych i ustrukturyzowanych.

Aby pomóc w stymulacji narracji oraz uzyskać lepszy dostęp do przeżywanej codzienności, często stosuje się techniki projekcyjne korzystające z metod antropologii wizualnej, a także postuluje bardziej zaangażowane badania w nurcie *action research*⁵⁸.

Warto zauważyć jednak, że problemem w stosowaniu technik wizualnych i projekcyjnych jako jedynych narzędzi zastępczych w badaniu biografii może prowadzić do zupełnie innego uramowienia narracji i przekazu respondentów. Dane fotografie mogą z jednej strony pomagać w dyskusji na określony temat, ale też ją ograniczać i zbyt dokładnie narzucać badanym treści. Innymi słowy, mimo tego samego ogólnego pytania badawczego, wywiad narracyjny i techniki projekcyjne mogą stanowić zupełnie odrębne badania. Podczas stosowania technik wizualnych w rezultacie głównym problemem badawczym może okazać się nie biografia lub jej tematycznie zorientowany fragment, ale bardziej konkretne problemy wywołane przez przedmioty biorące udział w technikach jak na przykład porządek spędzania czasu, relacje z przedmiotami i ukazywanie tożsamości w przestrzeni mieszkalnej badanych. Stąd w badaniu ogólniejszych tematów dotyczących zinternalizowanych (i w pewnym sensie mniej ucieleśnionych) właściwości takich jak: religijność, tożsamość, przeżycia w toku biografii (np. migracje), techniki projekcyjne wydają się najbardziej korzystne jako uzupełniające, a nie jedyne narzędzie badawcze.

Radykalna realizacja postulatów *action research* poprzez organizację warsztatów, instalacji czy wydarzeń w przestrzeni publicznej mających wpłynąć na opinię publiczną, z jednej strony zapewnia najbardziej bezpośredni efekt analizy życiorysów, ale z drugiej budzi wątpliwości, czy naukowy charakter nie został porzucony na rzecz aktywizmu. Rodzi się także pytanie o możliwość bardziej intersubiektywnego opisu danej tematyki, jeśli badacz niejako tworzył badane zjawisko⁵⁹. Z wymienionych wyżej wzglę-

⁵⁸ Czego przykładem są aplikacje przedstawione w numerze „Qualitative Sociological Review” poświęconym socjologii biograficznej, redagowanym przez Briana Roberta i Riittę Kyllönen, np. S. Taylor i K. Littleton, *Biographies in talk: A narrative-discursive research approach*, „Qualitative Sociological Review” 2, 2006, is. 1, s. 22–38. Zob. także: B. Roberts, *Photographic Portraits: Narrative and Memory*, „Forum: Qualitative Social Research” 12, 2011, art. 6, <<http://www.qualitative-research.net/>> [dostęp: 26.11.2015].

⁵⁹ Por. K. Kaźmierska, *Badania biograficzne w naukach społecznych*, „Przegląd Socjologii Jakościowej” 9, 2013, nr 3, s. 6–8 <<http://www.przegladsocjologiijakosciowej.org/>> [dostęp: 22.11.2015].

dów w pewnych przypadkach (do których zalicza się przedstawiony powyżej projekt badawczy) wydaje się, że klasyczne metody etnograficzne, takie jak wywiad pogłębiony i obserwacja uczestnicząca są najodpowiedniejszymi alternatywami wobec metody autobiograficzno-narracyjnej.

Podsumowanie

Badania biograficzne prowadzone były w ramach nauk społecznych przy użyciu bardzo różnorodnych metodologii. Łączyło je na ogół badanie życiorysów, by ukazać indywidualne odzwierciedlenia szerszych problemów i procesów społeczno-kulturowych. Wraz z popularnością ujęć krytycznych wobec wyłącznie makrostrukturalnych, funkcjonalistycznych analiz, dokonał się renesans metod biograficznych, który objął także antropologię. O ile w socjologii niemieckiej i brytyjskiej wypracowano precyzyjne narzędzia pomiaru i analizy materiałów narracyjnych, to już nacisk antropologicznych badań biograficznych położony był bardziej na ogólne udzielenie swobodnego głosu badanym, dialogiczne ukazanie budowania relacji życiowych oraz łączenie tematyki badań z refleksjami autobiograficznymi uczonych. Zainteresowanie interpretowaniem narracji i analizowaniem procesów biograficznych wzmożło się w ostatnich dekadach XX wieku, co zaowocowało także często swobodnym powoływaniem się na metody biograficzne bez odniesienia do wypracowanych wcześniej metod i technik badań. Metoda autobiograficzno-narracyjna Fritza Schützego oraz inspirowany nią brytyjski nurt *Biographical Narrative Interpretive Method* postulują prowadzenie wywiadów biograficznych, których najważniejszy element stanowią długie, nieskrępowane narracje badanych, na temat ich życiorysów. Oddanie w ten sposób dominującej roli w badaniu respondentom pozwala na ukazanie nowych – ważnych z perspektywy *emic* problemów, a zarazem prześledzenie pracy biograficznej.

Prowadzenie wywiadów narracyjnych wymaga jednak określonych warunków, w tym uzyskania atmosfery zaufania, szczerości oraz gotowości do refleksji *ad hoc* oraz podzielenia się szeroko zakrojonym opowiadaniem o życiorysie. Wywołanie jednorazowych, rozległych narracji może być poważną trudnością w toku badań biograficznych prowadzonych wśród przedstawicieli kultur innych niż ta, z której wywodzi się badacz, czego przykładem był przedstawiony w zarysie projekt na temat tożsamości kulturowej młodych migrantów kurdyjskich w Stambule. Ograniczenie się wyłącznie do analiz jednorazowych narracji budzi także poważne ryzyko niezrozumienia kontekstu społeczno-kulturowego wypowiedzi, co skutkować może metodologicznym nacjonalizmem. Zrozumienie innych kultur wydaje

się jednak niemożliwe bez uzyskania ich własnego głosu i dotarcia do ich historycznych przeżyć. Szeroko rozumiane metody biograficzne wydają się więc wciąż niezbędne w antropologii kulturowej. Nowe propozycje w badaniach biograficznych mogą zaś budzić dyskusje na temat granic naukowości (w przypadków postulatów z nurtu *action research*) lub wpływać na uzyskany materiał, powodując powstanie nowego względem biograficznych typu badań. Pozostaje pytanie: czy techniki projekcyjne i wizualne nie sprawiają, iż badania zyskują bardziej inklinacje tematyki materialnej codzienności w przeciwieństwie do umieszczonej w czasie, przeżywanej wewnętrznie pracy nad własną biografią.

Współczesne tendencje w badaniach biograficznych wydają się balansować między wywiadami narracyjnymi, klasycznymi metodami jakościowymi a technikami wizualnymi i badaniami zaangażowanymi. Odpowiedniość konkretnych technik może zależeć od wybranego problemu badawczego, celu badań i sytuacji w badanym środowisku. Wydaje się jednak, iż perspektywy biograficzne, szczególnie w badaniach innych kultur będą stosowane w coraz szerszym i bardziej zróżnicowanym kontekście, nieraz wymykającym się sztywnym ramom wywiadów narracyjnych i analiz metody biograficznej *sensu stricto*.

LITERATURA

- Appadurai A., *Fear of Small Numbers: An Essay on the Geography of Anger*, Duke University Press, Durham, London 2006.
- Bauer E., Thompson P., *Jamaican Hands Across the Atlantic*, Ian Randle Publishers, Kingston 2006.
- Berger P., Luckmann T., *Spółeczne tworzenie rzeczywistości. Traktat z socjologii wiedzy*, tłum. J. Niżnik, WN PWN, Warszawa 2010 (1966).
- Bocheńska J., *Między Ciemnością i Światłem – o kurdyjskiej tożsamości i literaturze*, Księgarnia Akademicka, Kraków 2011.
- Bruinessen M. van, *Transnational aspects of the Kurdish question, Working paper*, Robert Schuman Centre for Advanced Studies, European University Institute, Florence 2000.
- Bruner J., *The Narrative Construction of Reality*, „Critical Inquiry” 18, 1991, s. 1–21.
- Chamberlayne P., Bornat J., Wengraf T., *Introduction: the biographical turn*, [w:] *The Turn o Biographical Methods in Social Science: Comparative issues and examples*, red. P. Chamberlayne, J. Bornat, T. Wengraf, Routledge, London, New York NY 2000, s. 3–14.
- Crapanzano V., *Tuhami: Portrait of a Moroccan*, The University of Chicago Press, Chicago, London 1980.
- Cole S., *Biography/ Life Writing*, [w:] *Theory in Social and Cultural Anthropology. An Encyclopedia*, red. R. J. McGee, R. L. Warms, Sage, Los Angeles, London 2013, s. 75–77.
- Clifford J., *Kłopoty z kulturą*, KR, Warszawa 2000, s. 29–63.
- Denzin N., *The Research Act*, Aldine, Chicago IL 1970.

- Fischer-Rosenthal W. *Biographical work and biographical structuring in present-day societies* [w:] *The Turn o Biographical Methods in Social Science – comparative issues and examples*, red. P. Chamberlayne, J. Bornat, T. Wengraf, Routledge, London, New York 2000, s. 109–125.
- Glaser B., Strauss A., *Odkrywanie teorii ugruntowanej*, przeł. M. Gorzko, Zakład Wydawniczy Nomos, Kraków 2009.
- Helling I., *Metoda badań biograficznych*, „Kultura i Społeczeństwo” 1985, nr 3, s. 93–115.
- Jongerden J., *The Settlement Issue in Turkey and the Kurds. An Analysis of Spatial Policies*, Brill, Leiden, Boston 2007.
- Kaczorowski K., *Kurdyjskie starania o utrzymanie tożsamości kulturowej – przemiany politycznej reprezentacji Kurdów w Republice Tureckiej*, „Władza Sądzenia” 2014, nr 4, <<http://wladzasadzenia.pl/nr/4-2014/>> [dostęp: 22.11.2015].
- Kaczorowski K., *Construction of ethnic identity among young Kurdish voluntary migrants in Istanbul*, [w:] *Turkish Migration Conference 2015 Selected Proceedings*, red. G. Şeker, A. Tilbe, M. Ökmen, P. Y. Hepgül, D. Eroğlu, I. Sirkeci, Transnational Press, London 2015.
- Kaźmierska K., *Wywiad narracyjny – technika i pojęcia analityczne*, [w:] *Biografia a tożsamość narodowa*, red. M. Czyżewski, A. Piotrowski, A. Rokuszewska-Pawełek, Katedra Socjologii Kultury Uniwersytetu Łódzkiego, Łódź 1997, s. 35–44.
- Kaźmierska K., *Migration Experiences and Changes of Identity. The Analysis of a Narrative*, „Forum: Qualitative Social Research” 4, 2003, no. 3, art. 18, <<http://www.qualitative-research.net/index.php/fqs/issue/view/17>> [dostęp: 26.11.2015].
- Kaźmierska K., *Badania biograficzne w naukach społecznych*, „Przegląd Socjologii Jakościowej” 9, 2013, nr 3, s. 6–10, <<http://www.przegladsocjologiijakosciowej.org>> [dostęp: 22.11.2015].
- Kohler-Riessman C., *Analysis of Personal Narratives*, <<http://alumni.media.mit.edu/~brooks/storybiz/riessman.pdf>> [dostęp: 22.11.2015].
- Lewis O., *Sanchez i jego dzieci. Autobiografia rodziny meksykańskiej*, tłum. A. Frybesowa, PIW, Warszawa 1964.
- Myerhoff B., *Number Our Days*, Touchstone, New York 1980.
- Ojermark A., *Presenting Life Histories: A literature review and annotated bibliography*, Chronic Poverty Research Centre, <http://papers.ssrn.com/sol3/papers.cfm?abstract_id=1629210> [dostęp: 22.11.2015], s. 4.
- Piorunek M., *Bieg życia zawodowego człowieka. Kontekst transformacji kulturowych*, Wydawnictwo Naukowe UAM, Poznań 2009.
- Prawda M., *Biograficzne odtwarzanie rzeczywistości (O koncepcji badań biograficznych Fritza Schütze)*, „Studia Socjologiczne” 115, 1989, nr 4, s. 81–98.
- Riemann G., Schütze F., „Trajektoria” jako podstawowa koncepcja teoretyczna w analizach cierpienia i bezładnych procesów społecznych, „Kultura i Społeczeństwo” 1992, nr 2, s. 89–109.
- Riemann G., *Joint Project Against the Backdrop of a Research Tradition: An Introduction to “Doing Biographical Research” 1*, „Forum: Qualitative Social Research” 4, 2003, no. 3, art. 18, <<http://www.qualitative-research.net/index.php/fqs/issue/view/17>> [dostęp: 26.11.2015].

- Roberts B., *Biographical research*, Open University Press, Buckingham, Philadelphia PA 2002.
- Roberts B., *Photographic Portraits: Narrative and Memory*, „Forum: Qualitative Social Research” 12, 2011, art. 6, <<http://www.qualitative-research.net/>> [dostęp: 26.11.2015].
- Rosenthal G., *Biographical research*, [w:] *Qualitative research practice*, red. C. Seale, G. Gobo, J. F. Gubrium, D. Silverman, Sage, London 2004, s. 48–64.
- Szczepański J., *Metoda biograficzna*, [w:] J. Szczepański, *Odmiany czasu teraźniejszego*, Książka i Wiedza, Warszawa 1973, s. 615–649.
- Taylor S., Littleton K., *Biographies in talk: A narrative-discursive research approach*, „Qualitative Sociological Review” 2, 2006, is. 1, s. 22–38.
- Thomas W., Znaniński F., *Chłop polski w Europie i Ameryce*, t. 1 i t. 2, tłum. M. Metelska, Ludowa Spółdzielnia Wydawnicza, Warszawa 1976.
- Topolski J., *Jak się pisze i rozumie historię. Tajemnice narracji historycznej*, Wydawnictwo Poznańskie, Poznań 1996.
- Vansina J., *Oral tradition as history*, University of Wisconsin Press, Madison WI, London 1985.
- Wengraf T., *The Biographic-Narrative Interpretive Method (BNIM) – Shortguide*, <<http://eprints.ncrm.ac.uk/30/1/Biographic-NarrativeInterpretiveMethodShortGuide.doc>> [dostęp: 22.11.2015].
- Wengraf T., *Interpretacja historii życiowych, sytuacji życiowych i doświadczeń osobistych: biograficzno-narracyjna metoda interpretacyjna (BNIM-Biographical-Narrative Interpretive Method)* [w:] *Metoda biograficzna w socjologii. Antologia tekstów*, red. K. Kaźmierska, Nomos, Kraków 2012, s. 351–362.
- Wimmer A., Glick Schiller N., *Methodological nationalism and beyond: nation, state building, migration and the social science*, „Global Networks” 2, 2002, 4, s. 301–334.
- Znaniński F., *Autobiografia jako materiał do badań socjologicznych*, „Przegląd Socjologiczny” 28, 1976.

Pułapki wywiadu w badaniach biograficznych. Doświadczenia etnologiczne

Wprowadzenie

Chcę podzielić się w tym tekście nie tyle wiedzą, ile wątpliwościami budującymi moje doświadczenia badacza podejmującego próby opisanie i zrozumienia człowieka sytuujące się w podejściu jakościowym. Odwołam się tutaj do obserwacji, wniosków i uwrażliwień powstałych w trakcie prowadzenia wywiadów w ramach różnych badań antropologicznych. Różne typy wywiadów prowadzę od niemal dwudziestu lat. Spotykam się z mieszkańcami polskich wsi i miast, ale też od połowy lat dziewięćdziesiątych zrealizowałem kilka projektów w himalajskich Indiach¹, podczas których stosowałem wywiady obejmujące elementy biograficzne oraz etnohistoryczne. Doświadczenie różnic kulturowych w szczególności sposób uwrażliwia na niuanse i zagrożenia występujące w trakcie tych kontaktów, przede wszystkim w odniesieniu do praktycznej strony rozmowy z „obcymi”: mieszkańcami Polski oraz członkami tzw. społeczności tradycyjnych. Zawodowo łączę tym samym klasyczne działania etnograficzne polegające na tłumaczeniu kultur z „antropologią postęgotyczną”².

¹ W latach 1996–1997 prowadziłem badania terenowe w pasie himalajskim Indii i Nepalu, dotyczące lokalnych zjawisk mikroekonomicznych i tradycyjnej gospodarki wysokogórskiej. W latach 1999–2001 byłem kierownikiem grantu badawczego finansowanego przez Research Support Scheme w Pradze, pt. „Moravian Missionaries in the Himalaya” (RSS, nr 895/1999). W 2007 roku byłem jednym z wykonawców projektu dr Anny Szymoszyń, pt. „Regionalne ruchy narodo-religijne w globalizującej się Azji; współczesne pielgrzymowanie do góry Kailas na pograniczu indyjsko-chińsko-nepalskim” (MNiSW, nr 1232/32). W latach 2008–2010 kierowałem badaniami „Odnawianie tradycyjnych więzi kulturowych w rejonach przygranicznych. Reaktywacja himalajskich szlaków handlowych pomiędzy Indiami a Tybetem / Chinami” (NCN, nr 1769/34).

² J. Clifford, *Praktyki przestrzenne: badania terenowe, podróże i praktyki dyscyplinujące w antropologii*, [w:] *Badanie kultury. Elementy teorii antropologicznej. Kontynuacje*, red. M. Kempny, E. Nowicka, tłum. S. Sikora, Wydawnictwo Naukowe PWN, Warszawa 2004, s. 148.

Zespołowy projekt badawczy, w którego realizacji obecnie uczestniczę³, dotyczy Polaków, którzy odnieśli sukces na emigracji. Interesują nas zatem biografie tematyczne, które obejmują przełomowy etap życia jednostek związanych z ich emigracją. Można go nawet nazwać swoistym obrzędem przejścia, początkiem „stawania się” człowieka transkulturowego. Uzyskane dane posłużą do przeprowadzenia antropologicznych analiz zjawiska sukcesu na „obczyźnie”. Chodzi nam o zrekonstruowanie doświadczenia emigracji i odniesionego tam sukcesu z perspektywy badanych – podmiotów przeżywających i interpretujących tę rzeczywistość. W tym fragmencie⁴ projektu kluczowe jest ich subiektywne poczucie odniesienia sukcesu, spełnienia, stabilizacji oraz pomyślnej adaptacji do nowego miejsca. Jednym z naszych zamierzeń badawczych jest właśnie rozpoznanie uwarunkowanych biograficznie kryteriów sukcesu.

Pułapki uwarunkowane kulturowo

Na początku warto zwrócić uwagę na specyfikę doświadczeń związanych z prowadzeniem wywiadów w obcej przestrzeni kulturowej. Jest to kwestia skomplikowana, choć należy do kanonu podstawowych zagadnień dotyczących kontaktów międzyludzkich. Zdarza się bowiem, że w odniesieniu do europejskiego arealu kulturowego badacz czuje się na starcie zbyt pewnie. Przecież wie, o co chodzi. Dzieli z rozmówcą wiele kontekstów. W praktyce obie strony podzielają niedostatecznie wiele z nich, by się zrozumieć. Uzgadnianie znaczeń jest fundamentalną koniecznością, szczególnie podkreślaną w podejściach etnometodologicznych⁵. Tytułem ilustracji odwołam

³ *Polacy sukcesu – między emigracją a transnarodowością: nowe oblicze polskiej diaspory w Europie Zachodniej*, NCN 2014/13/B/HS3/04927. Projekt zespołowy, kierownik prof. dr hab. Aleksander Posern-Zieliński. Badania realizowane są w pięciu krajach Europy, wśród polskiej diaspory mieszkającej w tamtejszych aglomeracjach stołecznych. Zgromadzone materiały posłużą do przeprowadzenia antropologicznych analiz zjawiska sukcesu na emigracji. Takie podejście umożliwi poznanie i zrozumienie specyfiki współczesnej polskiej diaspory. Realizacja projektu ukaże nowe możliwości zastosowania metod jakościowych w badaniach migracji, środowisk wielkomiejskich i przedstawicieli klasy średniej. Pierwszy etap badań terenowych przeprowadziłem w aglomeracji Oslo we wrześniu i październiku 2015 roku.

⁴ Podkreślam, że w tym tekście odwołuję się tylko do niektórych części projektu badawczego, który jest znacznie bardziej złożony. Interesują nas również ponadnarodowe, kulturowe, rodzinne, sieciowe i ekonomiczne uwarunkowania oraz konteksty sukcesu na emigracji. W badaniach stosujemy triangulację badaczy, danych i metod.

⁵ Najbardziej klasyczny wykład: H. Garfinkel, *Studies in Ethnomethodology*, Prentice-Hall, 1967.

się do przykładu⁶. Rodzimi mieszkańcy Norwegii zazwyczaj niechętnie uzewnętrzniają swe poglądy. Polska bezpośredniość i wylewność narusza ich przestrzeń osobistą, ma charakter inwazyjny. Można zburzyć spokój/komfort rozmówcy samymi sygnałami mimicznymi. Uzgadnianie reguł międzykulturowego kontaktu trwa dość długo i przeważnie wymaga wielokrotnych spotkań. Trudno wręcz sobie wyobrazić pierwszą rozmowę ze Skandynawem, która jest prowadzona w otwarty oraz bezpośredni sposób. Zresztą zadawanie pytań dotyczących sfer rodzinnych, politycznych, wyznaniowych i wszelkich osobistych może być traktowane jako niegrzeczne, niekulturalne, a dopytywanie będzie natychmiast uznane za zachowanie wręcz niedopuszczalne. W naszym-polskim odczuciu rozmowa toczy się niezmiernie powoli. Partner „cedzi” informacje, ubiera je starannie w wyważone słowa. Na spontaniczność raczej nie ma co liczyć. Budowanie niezbędnego zaufania trwa wiele dni, a nawet tygodni. Badaczowi bardzo trudno stać się przyjacielem „na chwilę”. W jednym z wywiadów rozmówczyni odwołała się do swojego doświadczenia biograficznego z początków pobytu na emigracji ukazującego, jej zdaniem, sposób bycia i charakter lokalnych mieszkańców. Przez kilka miesięcy codziennie rano spotykała tego samego mężczyznę na przystanku autobusowym. Przeważnie przez parę minut czekali wspólnie, bez słowa, na ten sam pojazd. Z początku pozdrowiała go krótko, ale wobec braku odpowiedzi, uśmiechu czy innego sygnału, zaprzestała. Pewnego razu nieoczekiwanie spotkali się na uroczystości, w miejscowości oddalonej o kilkaset kilometrów od ich miejsca zamieszkania. Gdy Norweg ją zobaczył, podszedł natychmiast. Moja rozmówczyni sądziła, że zacznie się towarzyska rozmowa, która zainicjuje niezobowiązujący kontakt. Mężczyzna powiedział, że ją poznaje i to miło, że się spotkali tak daleko od domu. Po czym odwrócił się i odszedł. Koniec interakcji⁷. Kobieta opowiedziała o tym zdarzeniu, bo w jej odczuciu ten epizod nader trafnie oddaje różnice kulturowe. Dopiero lata spędzone na emigracji pozwoliły jej zrozumieć i zaakceptować (na własnych warunkach) kulturową odmienność Norwegów. Badacz na ogół nie ma takiego komfortu. Uwarunkowania realizacji projektów zmuszają go do rozumienia w przyspieszonym tempie. Mimo zawodowej wiedzy, wypracowanego uwrażliwienia i odczuwania, czasem spłyca znaczenia, a tym samym interpretuje „na wyczucie”. Płynne i wielokrotne przechodzenie z perspektywy *etic* do *emic* jest możliwe tylko w przypadku świetnego poznania kultury innego obszaru poza własnym.

⁶ Pierwszy etap badań terenowych przeprowadziłem w aglomeracji Oslo we wrześniu i październiku 2015 roku. Przywoływane w tym miejscu przykłady pochodzą z przeprowadzonych wówczas wywiadów z polskimi emigrantami.

⁷ Wywiad z A (Oslo, wrzesień 2015).

Szczególne wyzwanie stanowią, w tym świetle, wywiady z przedstawicielami odległych kultur, powszechnie uznawanych za „egzotyczne”. Chcę przywołać fragment swych doświadczeń z prac prowadzonych na obszarze okręgu Kinnaur, jednego z wysokogórskich części indyjskiego stanu Himacal Pradeś. Prowadziłem tam rozmowy dotyczące miejscowej religijności. Interesowało mnie między innymi, w jaki sposób w indywidualnych biografiach ludzie godzą i/lub łączą praktyki wyznaniowe. Na tym obszarze, który jest słusznie nazywany przejściowym, funkcjonują trzy główne nurty religijne: buddyzm, hinduizm oraz tzw. wierzenia lokalne, a dodatkowo w ostatnich dwóch dekadach coraz silniejsze są wpływy odłamów chrześcijańskiego protestantyzmu. Podczas wywiadu osoba o bardzo wysokim statusie społecznym wspomniała o zakupie dużej ilości mięsa drobiowego na wieczorną ceremonię, planowaną dla wybranych, ważnych przedstawicieli lokalnej społeczności. Uwzględniając pozycję mego rozmówcy, wydawać by się mogło, że z jakiegoś powodu zamierza on złamać kulturowe normy zakazujące spożywania mięsa. Owo tabu pokarmowe jest związane na opisywanym terenie z postępującymi procesami sanskrytyzacji i braminizacji, które są współcześnie tym silniejsze, że zbudowanie połączeń drogowych i poprawa jakości istniejących wcześniej umożliwiają utrzymywanie stałych związków pomiędzy strefą wysokogórską a nizinami. Tym samym wpływy ortodoksyjnych nurtów hinduistycznych (dominujących na terenach nizinnych), sprzeciwiających się jedzeniu jakiegokolwiek mięsa, wyznaczyły standardy odnośnie do rodzaju spożywanego pokarmu, ściśle skorelowane z pozycją społeczną także w Himalajach. W konsekwencji mięso spożywają osoby z niskich szczebli drabiny społecznej, jeśli tylko stać je na jego zakup. Wracając do omawianego zdarzenia, najprostszą, jednoliniową interpretacją mówiłaby, że mój rozmówca, postąpił wbrew obowiązującym go zakazom. Lecz, aby trafnie zinterpretować tę informację, potrzeba szerokiego zorientowania w miejscowym zróżnicowaniu wyznaniowym, w ramach którego obowiązują odrębne i niepokrywające się sfery tabu. Mężczyzna, z którym rozmawiałem, deklarował się jako przede wszystkim buddysta, lecz równocześnie sprawował opiekę nad i był ofiarnikiem w wiejskiej świątyni tzw. lokalnego bóstwa (devta), a ponadto czynnie uczestniczył w ceremoniach hinduistycznych. Należy wziąć pod uwagę szereg czynników: religijne powinności, skład grupy biorącej udział w ceremonii, kalendarz świąt i ich prestiż, miejscowe normy gościnności, a nawet porę roku, które łącznie warunkują spożywanie mięsa. W opisywanym przypadku uroczystość była poświęcona lokalnemu bóstwu, ku którego czci rytuały obejmują ceremonialną ucztę, najczęściej z potrawami z baraniny. Decyzja o przygotowaniu poczęstunku z drobiu była zatem jednoznacznym wyrazem uszanowania

dla grupy wiernych biorącej udział w rytuale⁸. Interpretacja narzucająca się jako pierwsza, mimo pozorów kulturowego zakorzeniania, byłaby fałszywa.

To oczywiste, że kontakty z „obcymi kulturowo” są trudne i obciążone niezrozumieniem⁹. Niestety, podobne zagrożenia niosą ze sobą spotkania z Polakami zamieszkującymi na „obcej ziemi”. Łatwo popaść wtedy w schemat identyfikacyjny: to nasz, swój, czujący i myślący jak ja, tylko przebywający poza Polską. Dodać można w myślach wspólne elementy enkulturacyjne: zestaw wspólnie znanych filmów, przeczytane książki, wydarzenia polityczne i historyczne, muzykę i inne. Czy z człowiekiem, który przeszedł podobną drogę, mogę się nie porozumieć? Przecież „chwytały się w lot”. Czujemy, że wykazujemy wzajemne zrozumienie. Tyle, że rozmowa odbywa się już często z Polakiem transkulturowym, który wpada wraz z badaczem na chwilę w wir wyznaczników swej dawnej/wyjściowej kultury. Dobrze się w czasie takiej wycieczki czuje. Bywa, że się silnie wzruszy. Nawet oczy mu się zaszkłają. Ale czy to przybliży nas do poznania go? Czy tworzy realną furtkę, byśmy mogli spojrzeć w głąb jego siatki znaczeń, priorytetów, zachowań i celów?¹⁰ Dominują w nim wówczas rozmaite sentymenty, które mogą w tym momencie zmieniać/falszować jego postrzeganie emigracyjnej codzienności. Odwoływanie się do wspólnoty doświadczeń może zatem stanowić dla badacza pułapkę. W tym przypadku zdarza się, że bliski kontakt nie przekłada się na jakość (a raczej trafność) wywiadu.

Transkulturowość¹¹ rozmówców, która charakteryzuje większość emigrantów stawia przed badaczem istotne wyzwania. To jednocześnie bycie w kulturze pochodzenia oraz kulturze przyjmującej przejawia się w trudnej do badawczego rozpoznania hybrydyzacji kulturowej tożsamości jednostki.

⁸ W przedstawionym omówieniu analizowanej sytuacji pomijam już nasilenie obostrzeń związanych z rodzajem spożywanego mięsa (drób, baranina, wołowina) i inne szczegóły kulturowo-historyczne odnoszące się do zmieniających się praktyk żywieniowych oraz ich złożonych przyczyn.

⁹ H. J. Rubin, I. S. Rubin, *Qualitative Interviewing. The Art of Hearing Data*, II wyd., Sage, Los Angeles, London, New Delhi 1995, s. 168–183.

¹⁰ Problematykę przekładów językowych i rozumienia kultur w perspektywie historycznej refleksji naukowej omawia interesująco np. T. Asad, *The Concept of Cultural Translation in British Social Anthropology*, [w:] *Writing Culture. The Poetics and Politics of Ethnography*, red. J. Clifford, G. E. Marcus, University of California Press, Berkeley, Los Angeles, London 1986, s. 154–164.

¹¹ Kategoria transkulturowości coraz częściej zastępuje wcześniej stosowane w naukach społecznych pojęcia interkulturowości czy wielokulturowości. Dynamika, wielokierunkowość i złożoność przemian kulturowych współczesnego świata wymaga zaakcentowania nowego zjawiska, jakim jest przenikanie i hybrydyzacja kultur. Zob. R. Cohen, S. Vertovec, *Migration, Diasporas and Transnationalism*, Edward Elgar, Aldershot, 1999; W. Welsch, *Transculturality – the Puzzling Form of Cultures Today*, [w:] *Spaces of Culture: City, Nation, World*, red. M. Featherstone, S. Lash, Sage, London 1999; S. Vertovec, *Transnarodowość*, tłum. I. Kołbon, UJ, Kraków 2012.

Swoista „wyspowość” asymilowanych elementów kultury przyjmującej oraz dynamika i stopień zaawansowania tego procesu zależy od wielu czynników. Wydaje się, że kluczowe są czas pobytu zagranicą, środowisko, w którym emigrant żyje, pracuje, przebywa, jego kapitał społeczny i ludzki. Na prostym przykładzie (niewymagającym rozbudowanych wyjaśnień kontekstowych), postaram się unaocznić ewentualne błędy interpretacyjne, które mogą wystąpić podczas analizy wywiadów. Wielu Polaków stosuje w swym życiu w Norwegii lokalne zasady grzecznościowe wymagające wcześniejszego umawiania się z gośćmi na wizytę. Bez wyjątku. Reguły te obowiązują także rodziców. Nawet oni nie mają prawa naruszać prywatności i nie zaryzykują niespodziewanych odwiedzin, bowiem mogliby zostać odprawieni spod drzwi. Łatwo w analizie takiego zachowania emigrantów popełnić błędy wynikające z nieadekwatnego rozpoznania kontekstu kulturowego. Nawet przy znanych powszechnie zagrożeniach wynikających z prowadzenia badań wśród przedstawicieli kultury badacza¹², bardzo trudno zorientować się w stopniu przyjęcia kultury miejsca oraz transkulturowości rozmówcy. Sytuacja zostaje spotęgowana tym, że wywiady prowadzone są w języku polskim. Tyle że konteksty wyrażane w rodzimym języku pochodzą już niejednokrotnie z kultury przyjmującej. Aby badacz był w stanie przeprowadzić trafną analizę treści wypowiedzi, musi znać oba konteksty kulturowe, w szczególnych przypadkach nawet kilka z nich. W przeciwnym razie dokona interpretacji, używając, nieadekwatnych w tej sytuacji, kategorii kultury wyjściowej.

Pułapki warsztatowe

W badaniach, które prowadzę, najczęściej wykorzystuję techniki wywiadu swobodnego (przeważnie w niewielkim stopniu ukierunkowanego). Przy czym w kontakcie dążę przeważnie do uzyskania poziomu rozmowy¹³, co osiągam dzięki cierpliwości, okazywaniu zainteresowania, a w konsekwencji nawiązaniu bliskich relacji z partnerem i rezygnacji ze swej potencjalnie uprzywilejowanej pozycji. Taka forma na ogół się sprawdza, z pożytkiem dla wielowarstwowości uzyskanych danych, ich zniuansowania i kontek-

¹² M. Angrosino, *Badania etnograficzne i obserwacyjne*, tłum. M. Brzozowska-Brywczyńska, Wydawnictwo Naukowe PWN, Warszawa 2010, s. 71–72.

¹³ Rozróżnienie wywiadu (asymetrycznej formy kontaktu) od rozmowy (sytuacji pełnej symetrii) opisał celnie K. Konecki, *Studia z metodologii badań jakościowych. Teoria ugruntowana*, Wydawnictwo Naukowe PWN, Warszawa 2000, s. 176–179. W tym tekście odnoszę się głównie do wywiadu, choć uważam, że i wywiad antropologiczny powinien być prowadzony w formie jak najbardziej zbliżonej do rozmowy.

stowości. „Suche” dane, obrane z odniesień oraz uwarunkowań niełatwo poddają się analizie, której wynikiem ma być obraz człowieka, świata jego doświadczeń z przynależnymi mu cechami, złożonością i niepewnością. Wydaje się, że w badaniach jakościowych dążenie do prostoty i klarowności rekonstruowanego obrazu niesie ze sobą niebezpieczeństwo zbanalizowania i strywializowania analizy oraz interpretacji.

W wywiadach realizowanych w podejściu jakościowym chodzi o odsłanianie wybranego (z uwagi na przyjętą problematykę badań) wymiaru rzeczywistości z perspektywy osoby badanej. W takim ujęciu to ciekawość innego i gotowość do zrozumienia powinna być podstawą kontaktu. Ten kierunek dążenia powoduje, że trzeba stworzyć sobie obraz rozmówcy¹⁴, zrozumieć go jako człowieka, wraz z jego priorytetami, moralnością, celami, chęciami, problemami i na przykład, swoistym poczuciem humoru¹⁵. Dążenie do zrekonstruowania doświadczeń badanego jest procesem wieloetapowym i długotrwałym. W wymiarze praktycznym, podczas prowadzenia badań z wykorzystaniem wywiadów, zazwyczaj nie ma nadmiaru czasu, dlatego z konieczności obraz drugiego człowieka pozbawiony jest części cech go konstytuujących. Czy sam byłbym gotów, by analizowano moje wypowiedzi, a później wypowiadano się o mnie, na podstawie kilkugodzinnej rozmowy? A jest to praktyka rutynowa. Skoro nie mamy dość czasu, bardzo ważne jest efektywne wykorzystanie spotkania. Dlatego też priorytetem jest należyte przygotowanie się do prowadzenia określonych badań. Ten etap łączy się często z koniecznością pogłębienia swej wiedzy w zakresie zbieżnym z zainteresowaniami, codziennością osoby/osób, z którymi zamierza się rozmawiać. Pokutuje w tym względzie nazbyt częste założenie, że dzięki doświadczeniu badacz poradzi sobie w większości sytuacji, bo jest przecież naukowcem mającym na podorzędziu sporą „skrzynkę z narzędziami”¹⁶. Jest to podejście niebezpieczne, bo osłabia czujność badawczą, ale także karkołomnie naiwne, gdyż marnowany jest krótki czas spotkania. Zawsze jest go zbyt mało. Okazuje się potem, że wiedza metodologiczna i praktyka badawcza są niewystarczające do przeprowadzenia dobrego wywiadu z każdym partnerem.

Warto jeszcze kilka słów poświęcić metodycznym aspektom prowadzenia wywiadu. Refleksji badacza nad własnym warształem nigdy za wiele. Solidne przygotowanie tematyczne pozwala na ograniczenie czasu rozmo-

¹⁴ W. Fife, *Doing Fieldwork. Ethnographic Methods for Research in Developing Countries and Beyond*, Palgrave Macmillan, New York 2005, s. 149.

¹⁵ Zagadnienie autorefleksji antropologicznej i zmieniającego się w jej konsekwencji obrazu „obcego” omawia np. M. Huspek, *Critical ethnography and subjective experience*, „Human Studies” 17, 1994, (głównie w ujęciu H. G. Gadamera).

¹⁶ Np. W. Fife, *Doing Fieldwork*, s. 2.

wy wstępnej – koniecznego etapu wprowadzającego. Dzięki temu badacz ma szansę okazać się od razu interesującym, kompetentnym, czasami nawet fascynującym partnerem. Nie trzeba mu tłumaczyć wszystkiego od podstaw. Czy osoba, która nie była w górach, może przeprowadzić wyczerpującą rozmowę z alpinistą i zrozumieć, o czym jest mowa? Czy dzięki kierunkowemu wykształceniu badacz potrafi precyzyjnie sformułować pytania dotyczące obszarów poza własnym, choćby częściowym doświadczeniem? To stary, choć wciąż aktualny problem. Już do obiegu potocznego trafiło stwierdzenie, że ornitolog nie musi umieć latać, by opisywać ptaki. Ale czy w odniesieniu do wywiadu ta zasada może obowiązywać? Prowadzący jest bowiem wystawiony na rozmaite próby ze strony rozmówcy. On też chce go rozwikłać, poznać jego potencjał, a badacz zainteresowany jest najbardziej treściami wspólnymi, które powstają w wyniku interakcji. Aby zaistniała obustronna stymulacja, trzeba mieć coś interesującego do powiedzenia, i to także na tematy zajmujące partnera. W tym zakresie, by „zasłużyć” na rozmowę, konieczne jest wykonanie uprzedniej pracy. A w szczególnych przypadkach przygotowanie do spotkania wymaga odbycia poważnych studiów i nie da się tego zrobić w dzień poprzedzający rozmowę. Wywiad wykorzystywany w badaniach biograficznych nie jest tu wcale sytuacją wyjątkową. Niezmiernie ważne jest, komu się opowiada, powierza swe wspomnienia. Inaczej: kto słucha. Od tego zależy uszczegóławianie wątków, gotowość do podjęcia analiz, niepozostawanie na bezpiecznym poziomie dawno już dokonanych ocen swych działań i myśli. Długie opowiadanie o swym życiu jest trudne i wymaga wysiłku. Żeby być na to gotowym, partner musi być silnie zmotywowany faktem, iż jego narracja jest powierzana osobie czującej i rozumiejącej.

Ważną kwestią jest język prowadzenia wywiadu, który bezpośrednio wpływa na jakość pozyskanego materiału. Popołnione błędy w skrajnych wypadkach powodują, iż uzyskane dane są nierzetelne, a w konsekwencji powstają nietrafne analizy. Dość oczywista jest tu konieczność dostosowania języka do możliwości poznawczych partnera. Niestety, nie ma żadnego przewodnika, który praktycznie wspomógłby badacza. Trzeba to robić na wycucie. Wiadomo, że nie można operować pojęciami spoza jego słownictwa, ale taka zwyczajowa praktyka ma kilka niedogodności i zagrożeń. Po pierwsze, rozmówca na ogół przyjmuje zaproponowaną przez badacza formułę kontaktu, wraz z jej regułami dotyczącymi skomplikowania leksykalnego. To powoduje, że prowadzący nie jest pewien, czy partner przyjął formę i styl kontaktu dlatego, że są one zbliżone do jego własnych, czy też „gra w naszą grę”, na swoich warunkach. Możliwe jest bowiem, że propozycja została zaakceptowana z innych powodów: wygodnictwa, przyjęcia konwensu – „bo widocznie tak ma być”, „niech mu będzie” lub np. niskiej sa-

mooceny. Po drugie, spływając kontakt słowny i frazeologiczny badacz staje twarzą w twarz z problemami należytego sformułowania pytań, myśli i komentarzy. Nagle słowa stają się niebezpiecznie wieloznaczne, aż do przykładów umowy kulturowej, gdy partykuła *no*, staje się spójnikiem i/lub zaimkiem. Dodatkowo upraszczanie form językowych może spowodować także niebezpieczeństwo zbytnej familiarności, która wytrąca badaczowi z ręki atuty. Ile razy, nie naruszając zdobytego już zaufania rozmówcy, można dopytywać o szczegóły, słysząc raz po raz: „No, wiesz jak to jest”.

Pogłębiając nieco omówienie zagrożeń tkwiących w potoczności języka, można przywołać szczególny przypadek niejednoznaczności wypowiedzi, który stanowi nasycenie jej przekleństwami, mającymi rozmaite funkcje gramatyczno-językowe. Stosowanie tych środków stylistycznych niejednokrotnie zaciemnia obraz i sens wypowiedzi. Niezręcznie¹⁷ jest mi tu dosłownie przywoływać liczne przykłady, ale chcę zaznaczyć, iż w wielu przypadkach znajomość młodzieżowego czy lokalnego slangu nie wystarcza. Badacz staje w takich sytuacjach wobec konieczności dopytywania, by uzyskać dodatkowe informacje na temat znaczenia użytych słów/zwrotów i prosić wytłumaczenie ich w inny sposób. Te same wyrazy mogą mieć bowiem skrajnie różne znaczenia w ramach jednej wypowiedzi.

Z wieloznacznością wypowiedzi zdarzyło mi się zmierzyć także poza Polską, choć wciąż prowadząc badania w rodzimym języku. W tym miejscu przykład jest nieodzowny. Na pytanie o stopień znajomości języka norweskiego¹⁸ po niemal dziesięcioletnim pobycie w tym kraju, otrzymałem odpowiedź: „(piii)! Po (piii) mi angielski na budowie?!”¹⁹. Niby odpowiedź jest prosta i konkretna, jednakże jej zaklasyfikowanie stanowi problem przede wszystkim na poziomie interpretacyjnym, ale i ewentualnego kodowania. Aby ją właściwie odcyfrować, należy wziąć pod uwagę atmosferę spotkania i resztę wypowiedzi mego rozmówcy. Świadomie zdecydowałem się na ograniczenie dystansu podczas tego wywiadu, co sprowokowało jego spływanie w warstwie słownej. Konsekwencje familiarności musiałem przyjąć z całym dobrodziejstwem inwentarza, ponieważ budowanie dystansu poniewczasie byłoby zabiegiem sztucznym i wprowadziłoby nieufność w dopiero co nawiązanych relacjach. A ten swoisty wybuch, zaznaczony wulga-

¹⁷ Oczywiście ze względu na czasami skrajną wulgarność sformułowań użytych przez rozmówcę.

¹⁸ Ścisłe rzecz biorąc pytałem o znajomość języka *østnorsk*, najbardziej zbliżonego do formy języka pisanego bokmål. Będąc na obszarze aglomeracji Oslo nie miało sensu pytanie o stopień znajomości *nynorsk*. Języki norweskie są silnie zdialektyzowane, a rządowe promocja *nynorsk* nie przynosi oczekiwanych przez państwo rezultatów. Obecnie tylko około 10% populacji Norwegii posługuje się językiem *nynorsk*.

¹⁹ Wywiad z B (październik 2015).

ryzmami, związany był z silnymi emocjami i wagą, którą mój respondent przywiązywał do znajomości norweskiego, ponieważ nieznamość tego języka towarzyszył spory żal do siebie samego. Nie miało tu znaczenia, że w praktyce zawodowej wystarczał język angielski, który mój rozmówca opanował też dopiero na obczyźnie, i to głównie z powodów honorowych (obiecał komuś i sobie, a potem wypełnił). Kluczowe było to, że znajomość norweskiego nie była konieczną i wielce pożądaną umiejętnością w jego zawodzie oraz na obecnym stanowisku pracy. Tylko że trzeba dodać jeszcze jeden ważki kontekst. Swobodne posługiwanie się lokalnym językiem ostonorsk odróżnia imigrantów zasiedziały od nowoprzybyłych, a szczególnie od tych pozaeuropejskiego pochodzenia. Z tymi ostatnimi, zdaniem badanego, są problemy. Generalnie nie wykazują oni chęci do asymilowania się, czyli są tymi „gorszymi”, „innymi”, bardziej „obcymi” od Polaków i innych przybyszów z Europy Wschodniej. Dodatkowo mają zazwyczaj ciemniejszy kolor skóry²⁰. W tej sytuacji pozornie błahy komunikat (tu w formie wulgaryzmów, które można byłoby potraktować jak swoiste przerywniki), później stanowił klucz do interpretacji tego wątku wypowiedzi rozmówcy.

Kłopotliwą sytuacją jest prowadzenie wywiadu z osobą, która zawodowo zajmuje się przekazywaniem informacji (np. *public relations*, promocja) lub ze względu na wykonywane przez siebie zajęcia udziela wielu wywiadów/relacji. W takich przypadkach badacz powinien być nie tylko świetnie przygotowany merytorycznie do rozmowy. Musi bardzo uważać na powtarzające się w wypowiedzi gotowe schematy, które mogą przyjmować formę zbitek faktów i ich interpretacji. Gorzej, że takie osoby często nie potrafią wyjść poza ramy swych dotychczasowych doświadczeń zebranych i wyczonych w sytuacjach zawodowych rozmów. Utrzymują swą profesjonalną pozę i dbają o zachowanie dystansu. Wszelkie dążenia badacza do pogłębienia kontaktu są zbywane ogólnikowymi wypowiedziami. Wówczas jednym z praktycznych wyjść z patowej sytuacji jest opowiedzenie o sobie, o sytuacjach, relacjach, doświadczeniach podobnych do tych, o które chcemy pytać. Własnych bądź cudzych. A wszystko to w celu wytworzenia swobodnej atmosfery rozmowy. Jest szansa, że zastosowanie przez badacza powyższego zabiegu spowoduje zmianę nastawienia „zawodowca”. Godzi się on na „zrzucenie maski”, choć wciąż bardzo trzeba uważać, ponieważ taki rodzaj kontaktu ma kruche podstawy i najmniejszy brak wycucia ze strony prowadzącego może skłonić rozmówcę do powrotu do swej „bezpiecznej

²⁰ Kwestie rasistowskie w Norwegii nie są dla bieżącej narracji istotne. Wymagają one należytego przedstawienia w osobnym miejscu, dlatego też nie pogłębiam tego wątku. Przywołałem je jedynie w celach ilustracyjnych.

skorupy". Ponadto w kontaktach z „zawodowcami” szczególne znaczenie wstępne ma dobry *briefing*. Trzeba w nim wykazać się pełnym profesjonalizmem i otwartością, w przeciwnym razie rozmowa może długo toczyć się na zdawkowym poziomie.

Zwróć teraz uwagę na problemy tkwiące w, wydawałoby się, prostych czynnościach badawczych. Jedną z nich jest transkrybowanie treści komunikatów utrwalonych podczas wywiadów/rozmów. Najistotniejszą cechą transkrypcji jest jej rzetelność, uzyskiwana wydawałoby się jedynie za pomocą mechanicznej czynności przepisywania, wymagającej dużego nakładu czasu. Trafność samej treści wywiadu nie zależy już bowiem od transkrybowania, albo została ona osiągnięta podczas spotkania, albo nie. Sięgając do swych doświadczeń nauczycielskich, które obejmują zajęcia z metodyki badań etnograficznych, seminaria, laboratoria i praktyki terenowe, chcę podkreślić wagę umiejętności i „wyposażenia” badacza²¹, przydające się w różnych typach etnograficznych badań jakościowych. Pośród wielu kompetencji, przydatnych także na etapie przygotowania badań i obserwacji, pomija się w literaturze kwestię dobrego słuchu²². Przykre to wykluczenie, ale akurat tego niezmiernie trudno się nauczyć. Co się dzieje, gdy student/badacz słyszy bardzo przeciętnie lub źle? Przede wszystkim, jak wspomniałem, cierpi na tym zazwyczaj rzetelność transkrypcji wywiadu (jeśli dokonuje jej samodzielnie), a w trakcie spotkania prowadzący okazuje się niekompetentnym oraz niewygodnym partnerem (szczególnie w trakcie wywiadów swobodnych). Moje uczulenie w tej sprawie bierze się głównie z lat spędzonych ze źródłami brytyjskimi, a obejmującymi zlatynizowany zapis nazw własnych z różnych języków Indii. Nieadekwatność głosek w różnych systemach zapisu prowadzi do nieporozumień, mimo że oboczności nazewnicze w wersji pisanej można czasami zrozumieć bądź się do nich przyzwyczaić. Gorzej, gdy w grę wchodzi nazwy własne i geograficzne, słowa, które „tak właśnie zostały zasłyszane” i potem zapisane. Wtedy zwyczajnie trudno zlokalizować osadę, odnaleźć potomków, odgadnąć faktyczne nazwy roślin, technik rzemieślniczych, miejsc kultu i znaczenie dawnych pojęć. Podobne problemy ujawniają się w przypadku prowadzenia rozmów i rejestrowania informacji zupełnie nowych, nieznanymi dotychczas poparcia w dostępnych źródłach. Są to niezbadane obszary i precyzja jest wtedy najbardziej potrzebna. Słyszenie jest ponadto ściśle związane z enkulturacją, zatem w pewnych, szczególnych sytuacjach, trzeba się zmie-

²¹ Zob. np. M. Hammersley, P. Atkinson, *Metody badań terenowych*, tłum. S. Dymczyk, Zysk i S-ka, Poznań 2000, s. 101–107; M. Angrosino, *Badania etnograficzne*, s. 111.

²² Mam na myśli dobry słuch w znaczeniu potocznym, a nie odniesienia do stanów chorobowych, niedosłuchu naturalnego czy też przypadłości nabytych.

ryć z naprawdę trudnymi problemami (na przykład tonalność mowy). W takich przypadkach przed całkowitym niezrozumieniem ratuje tylko wyborna znajomość lokalnego języka.

Pokrewnym problemem, który dostrzegłem dopiero w pracy ze studentami, jest utrzymanie w trakcie wywiadu koncentracji... badacza. W czasie autoanalizy doświadczenia prowadzenia wywiadu dotyczącego biografii przesiedleńców studenci zdziwieni byli własnym znużeniem. Nagromadzenie imion, nazwisk, koligacji, określeń geograficznych i miejscowych wyrażen żargonowych powodowało, że po krótkim czasie (około 30–45 minut) studenci odczuwali zmęczenie. Od tego momentu mieli poczucie, że przestają kojarzyć lub nie są w stanie robić tego dostatecznie szybko, by reagować adekwatnie do treści rozmowy²³. W konsekwencji musieli powtarzać pytania, prosili o przypomnienie imion, obcych słów, specyficznych określeń itp. Niestety, najczęściej zdawali sobie sprawę z faktycznych niedostatków rozmowy dopiero na etapie transkrybowania. Wtedy „czarno na białym” widzieli, w jaki sposób naprędce ratowali się w czasie trwania wywiadu. Najistotniejszym tu błędem było ukrywanie niedostatków nieudanych, niepełnych, niepogłębionych wywiadów i takie dalsze działania w ramach procesu badawczego, jak gdyby do dyspozycji był pełnowartościowy materiał. Konstatacje były wówczas na ogół nieuprawnione, nadmiarowe, pospieszne, ogólne i spływające, pojawiały się nadinterpretacje, brakowało rzetelnych odniesień do treści wywiadu/ów. Efektem takiego postępowania była unifikacja zamiast początkowej indywidualizacji i skupienia się na wyróżnikach. Działo się tak dlatego, że łatwiej początkującym badaczom jest dopasowywać interpretacje do wstępnych założeń i, choćby mimowolnych, oczekiwań, niż przeprowadzić pogłębioną analizę treści.

Mam nadzieję, że pomimo zastosowania wielu skrótów i dalece niewyczerpującego ujęcia tematyki, udało mi się zwrócić uwagę na niektóre pułapki związane z sytuacją prowadzenia oraz interpretacji wywiadów. Stanowią one wyzwania poznawcze i metodologiczne, z którymi każdy zmagają się, rozwijając swój warsztat badacza. Trzeba próbować docierać najgłębiej. W siebie i w „obcego”. Tylko wtedy interpretacje analityczne będą rysowały fragment obrazu drugiego człowieka, a nie jego karykaturę²⁴.

²³ Nie jestem kognitywistą, przyznaję się do ignorancji w zakresie szczegółów związków pomiędzy słuchem a kojarzeniem/myśleniem, ale w opisaney sytuacji występuje wyraźny spadek uwagi u prowadzącego badania.

²⁴ Np. Ch. A. Davies, *Reflexive Ethnography. A guide to researching selves and others*, Routledge, London, New York 1999, s. 7–25; Ch. J. Churchill Jr., *Ethnography as Translation*, „Qualitative Sociology” 28, 2005, nr 1, s. 3–4.

LITERATURA

- A Frog in the Fjord /blog/ <http://afroginthefjord.com/> dostęp: styczeń 2016.
- Angrosino M., *Badania etnograficzne i obserwacyjne*, tłum. M. Brzozowska-Brywczyńska, Wydawnictwo Naukowe PWN, Warszawa 2010.
- Asad T., *The Concept of Cultural Translation in British Social Anthropology*, [w:] *Writing Culture. The Poetics and Politics of Ethnography*, red. J. Clifford, G. E. Marcus, University of California Press, Berkeley, Los Angeles, London 1986, s. 141-164.
- Bourrelle J. S., *The Social Guidebook to Norway. An Illustrated Introduction*, Frisk Vorlag, Oslo 2014.
- Churchill Ch. J. Jr., *Ethnography as Translation*, „Qualitative Sociology” 28, 2005, nr 1, s. 3-24.
- Clifford J., *Praktyki przestrzenne: badania terenowe, podróże i praktyki dyscyplinujące w antropologii*, [w:] *Badanie kultury. Elementy teorii antropologicznej. Kontynuacje*, red. M. Kempny, E. Nowicka, tłum. S. Sikora, Wydawnictwo Naukowe PWN, Warszawa 2004, s. 139-179.
- Cohen R., Vertovec S., *Migration, Diasporas and Transnationalism*, Edward Elgar, Aldershot 1999.
- Davies Ch. A., *Reflexive Ethnography. A Guide to Researching Selves and Others*, Routledge, London, New York 1999.
- Fife W., *Doing Fieldwork. Ethnographic Methods for Research in Developing Countries and Beyond*, Palgrave Macmillan, New York 2005.
- Hammersley M., Atkinson P., *Metody badań terenowych*, tłum. S. Dymczyk, Zysk i S-ka, Poznań 2000.
- Huspek M., *Critical Ethnography and Subjective Experience*, „Human Studies” 17, 1994, s. 45-63.
- Konecki K., *Studia z metodologii badań jakościowych. Teoria ugruntowana*, Wydawnictwo Naukowe PWN, Warszawa 2000.
- Kvale Steinar, *Prowadzenie wywiadów*, tłum. A. Dziuban, Wydawnictwo Naukowe PWN, Warszawa 2010.
- Rubin H. J., Rubin I. S., *Qualitative Interviewing. The Art of Hearing Data*, II wyd., Sage, Los Angeles, London, New Delhi 1995.
- Vertovec S., *Transnarodowość*, tłum. I. Kołbon, UJ, Kraków 2012.
- Welsch W., *Transculturality - the Puzzling Form of Cultures Today*, [w:] *Spaces of Culture: City, Nation, World*, red. M. Featherstone, S. Lash, Sage, London 1999, s. 194-213.

Metoda biograficzna w badaniu karier zawodowych. Egzemplifikacja badawczego zamysłu. Otwarte pola eksploracji

Biografia zawodowa/kariera zawodowa – charakterystyka zjawiska

W biografii człowieka splatają się personalne, subiektywnie analizowane i oceniane doświadczenia z obiektywno-historycznym kontekstem ich przebiegu i kreacji. Biografia człowieka rozgrywa się zawsze w pewnych realiach czasoprzestrzennych i nie sposób, używając tu metaforycznie określenia charakterystycznego dla psychologii spostrzegania, wyodrębnić figury z tła. Chcąc ją dostrzec i stworzyć własną historię życia, jak i dokonując analizy zróżnicowanych wymiarów czyjegoś życia zawsze kontekst rozgrywania się tego życia, będzie stanowił istotny czynnik decydujący o jego kształcie.

Mówiąc o przebiegu ludzkiego życia (biografii człowieka), możemy koncentrować się na pewnych jego fragmentach limitowanych czasowo, przestrzennie czy wyznaczanych poprzez charakter nabywanych doświadczeń np. charakteryzowanych poprzez wchodzenie w relacje ze światem zawodowym, z rynkiem pracy. Mówimy wtedy o biografii zawodowej. Z drugiej jednak strony zarówno w literaturze, jak i społecznej świadomości ugruntowało się pojęcie kariery, także niejednoznaczne i wielowymiarowe¹. Uogólniając stanowi ona wzór doświadczeń życiowych związanych z pracą.

¹ Obszerny przegląd wybranych teoretycznych ujęć konstruktów kariery w perspektywie funkcjonalno-strukturalnej, w perspektywie interakcjonizmu symbolicznego, w perspektywie teorii strukturacji A. Giddensa, a także wybranych teorii cech i czynników oraz teorii rozwojowych znajdzie czytelnik między innymi w publikacji A. Cybał-Michalska, *Młodość akademicka a kariera zawodowa*, Oficyna Wydawnicza „Impuls”, Kraków 2013, a także: A. Paszkowska-Rogacz, *Psychologiczne podstawy wyboru zawodu. Przegląd koncepcji teoretycznych*, KOWEziU, Warszawa 2003.

Kariera jest konstruktem temporalnym, odnosząca się do przebiegu zindywidualizowanego doświadczenia konstruowanego w obiektywnych realiach społeczno-kulturowych, zogniskowanych wokół przejawów aktywności człowieka na rynku pracy. Jest ona zatem tożsama z pojęciem biografii zawodowej, która jako biografia „tematyczna”, odniesiona do wybranej sfery aktywności życiowej jednostki jest kategorią obecną w europejskiej tradycji i literaturze naukowej od lat trzydziestych XX wieku. Karierę można także postrzegać jako kategorię węższą – mianowicie jako przebieg zawodowej drogi na danym etapie biograficznego rozwoju jednostki².

Dokonując przeglądu cech charakteryzujących z jednej strony biografie jednostki³, z drugiej – cech zawodowych karier⁴, możemy uogólniając założyć, że biografia zawodowa/kariera zawodowa jest:

- zawsze czyjaś – jest zdefiniowana personalnie;
- jest splotem elementów obiektywnych i subiektywnych; te pierwsze odnoszą się do sekwencji zawodowych zadań, obowiązków, stanowisk, relacji pracowniczych, decyzji, drugie zaś wskazują na indywidualną interpretację doświadczeń w świecie pracy naznaczoną przez system wartości, oczekiwania, aspiracje, potrzeby i emocje jednostki;
- jest porządkowana przez wydarzenia, które mogą zmieniać drogi życiowe jednostki;
- są to zarówno wydarzenia związane z przynależnością jednostki do grupy wiekowej (będą one np. miały inny charakter w okresie młodzieńczej eksploracji zawodowej, inny w okresie wycofywania się z rynku pracy⁵), jak

² M. Piorunek, *Biographical Career Patterns – Differentiations, Emergence. Fields of Empirical Exploration*, [w druku].

³ Por. Ch. Bühler, *Bieg życia ludzkiego*, Wydawnictwo Naukowe PWN, Warszawa 1999; E. Hörning, *Lebensereignisse: Übergänge im Lebenslauf-Forschungsansätze*, [w:] *Methoden der Biographie und Lebenslaufforschung*, red. W. Voges, Leske+Budrich, Opladen 1987; E. Hörning, *Rola wydarzeń życiowych: doświadczenia i rewitalizacja w perspektywie biograficznej*, [w:] *Metoda biograficzna w socjologii*, red. J. Włodarek, M. Ziółkowski, PWN, Warszawa-Poznań 1990, opracowania autorskie: M. Piorunek., *Bieg życia zawodowego człowieka. Kontekst transformacji kulturowych*, Wydawnictwo Naukowe UAM, Poznań 2009; *Od stabilizacji do chaosu zawodowego. Scenariusze biografii zawodowych etapów średniej dorosłości*, „*Studia Edukacyjne*” 14, 2010.

⁴ Por. M. Piorunek, *Kariery zawodowe ludzi na etapie średniej dorosłości. Ciągłość i zmiana na polskim rynku pracy*, [w:] *Człowiek w kontekście pracy. Teoria – Empiria – Praktyka*, red. M. Piorunek, Wydawnictwo Adam Marszałek, Toruń 2009; *Kariera zawodowa w ponowoczesnej rzeczywistości. Nowy paradygmat i jego edukacyjno-pomocowe implikacje*, [w:] *Praca w życiu człowieka i jej społeczno-edukacyjne uwarunkowania*, red. J. Matejek, K. Białożyty, Wydawnictwo scriptum, Kraków 2015; E. Sarzyńska-Mazurek, *Perspektywa przypadkowych zdarzeń w karierach doradców zawodowych*, Wydawnictwo UMCS, Lublin 2013.

⁵ D. Super – autor bodaj najbardziej znanej teorii rozwoju zawodowego stanowiącej podstawę całościowego poradnictwa zawodowego (kariery), wylicza i charakteryzuje następujące stadia rozwoju kariery zawodowej: fazę wzrostu (stadium dzieciństwa), eksploracji (sta-

i określonej „społeczności doświadczeniowej” (np. grupy osób bezrobotnych, osób wykonujących określony zawód, pracowników określonej korporacji itd.), co nie pozbawia człowieka przynależności do innych grup odniesienia;

- wydarzenia występujące w przeciągu całego życia zawodowego odznaczają się różną częstotliwością i intensywnością przebiegu w poszczególnych jego okresach;

- mają zróżnicowany charakter – od wydarzeń przełomowych, punktów zwrotnych, „wybijających” jednostkę z trajektorii zawodowej po syndromy wydarzeń rutynowych organizujących codzienne zawodowe funkcjonowanie bez konieczności dokonywania rozległych i gwałtownych przekształceń tożsamościowych;

- wydarzenia rozgrywane się w obrębie życia zawodowego jednostki nie pozostają bez wpływu na wydarzenia z pozostałych sfer życia człowieka (np. sfery funkcjonowania rodzinnego, wolnoczasowego) i odwrotnie; wydarzenia rozgrywane się w życiu zawodowym często łączą ze sobą oraz z tymi rozgrywanymi się w innych sferach biografii związku przyczynowo-skutkowe, ale mamy też do czynienia z pewną pulą zdarzeń przypadkowych;

- odbiór i interpretacja wydarzeń zawodowych dokonywana przez jednostkę zależy od społecznych wzorców interpretacyjnych będących rezultatem subiektywizacji obiektywności⁶;

- wydarzenia w życiu zawodowym są elementem procesu, otwierającego pulę życiowych szans/zagrożeń, które w przypadku ich niezaistnienia byłyby dla jednostki niedostępne;

- wydarzenia życiowe (w tym te związane ze sferą zawodową) tworzą strukturę temporalną, mogą podlegać deskrypcji w trzech perspektywach czasowych: w ramach przeszłych zdarzeń, aktualnych sytuacji, którym jednostka nadaje określone znaczenia oraz projektów i planów ukierunkowujących przyszłość zawodową człowieka;

- w diachronicznym ujęciu mogą one być analizowane zarówno w czasie historycznym, jak i osadzone w czasie biograficznym;

dium adolescencji), zajmowania pozycji (wczesna dorosłość), konsolidacji (średnia dorosłość) oraz fazę schyłku (późna dorosłość, starość) – por. D. E. Super, *Career and Life Development*, [w:] *Career Choice and Development*, red. D. Brown, L. Brooks, Jossey-Bass, San Francisco, Washington, London 1984; D. E. Super, *A life-span, life-space approach to career development*, [w:] *Career Choice and Development: Applying Contemporary Theories to Practice*, red. D. Brown, L. Brooks, Jossey-Bass, San Francisco 1990; A. Paszkowska-Rogacz, *Psychologiczne podstawy wyboru zawodu. Przegląd koncepcji teoretycznych*, KOWEZiU, Warszawa 2003.

⁶ Por. rozważania na temat habitusu w koncepcji P. Bourdieu – M. Piorunek, *Projektowanie przyszłości edukacyjno-zawodowej w okresie adolescencji*, Wydawnictwo Naukowe UAM, Poznań 2004.

- doświadczenia zawodowe, które doprowadzają do wypadnięcia z trajektorii bądź zerwania ciągłości biograficznej nie powodują, że zaczyna się życie od zera – społeczno-zbiorowe i biograficzne schematy interpretacyjne zawierają ślady przeszłości;

- wydarzenia życiowe polegające na stratach, np. utrata pracy, powodujące erozje uprzednich biograficznych planów mogą być traktowane jak wyzwanie/szansa lub stanowić dla jednostki zagrożenie;

- znaczenie i wpływ wydarzeń życiowych/zawodowych zmieniają się w ciągu historii życia jednostki, co oznacza, że niosą wspólne i/lub ukryte normatywne przypisanie na przestrzeni życia osoby; na każdym etapie życia pojawiają się nowe, inne możliwości działania, które zmieniają wagę i ocenę przeszłych doświadczeń;

- wydarzenia życiowe/zawodowe mają wpływ na stosunki człowieka z otoczeniem społecznym; stosunki powstałe w ramach poprzednich układów ulegają reinterpretacji, często rywalizując z nowo powstającymi układami;

- ludzie różnie reagują na te same wydarzenia życiowe/zawodowe, co wiąże się ze znaczeniem im przypisywanym;

- biografia zawodowa/kariera jest pojęciem dynamicznym, zawiera w sobie elementy zmiany, ruchu, przemieszczania się, tranzycji (bez możliwości przewidywania kierunku zmian – koncepcja *careership*: „kariera jako element statycznie niewyznaczalny” – predykcje dotyczące kariery są często nieuprawnione i niemożliwe, ponieważ nawet subtelna zmiana któregokolwiek z czynników strukturalnego modelu uwarunkowań kolejnych decyzji edukacyjno-zawodowych prowadzi do zmiany całego układu, co może w konsekwencji owocować zmianą trajektorii zawodowej⁷);

- odnosi się do różnych form uczestnictwa w rynku pracy i wzajemnych powiązań aktywności zawodowej z innymi polami zaangażowania np. rodzinnego, obywatelskiego, wolnoczasowego;

- nie ma zewnętrznie narzuconych standardów oceny przebiegu zawodowego doświadczenia – takie obiektywne mierniki zawodowego sukcesu formułowane są tylko w podejściu strukturalno-formalnym, w ramach którego definiuje się je w kategoriach społecznej ruchliwości w kontekście zajmowanej pozycji i statusu przypisywanego danej roli zawodowej (jest to zbliżone do potocznego rozumienia tego pojęcia).

Badanie biografii/kariery zawodowej może przy wykorzystaniu zróżnicowanych paradygmatów badawczych (kwantytatywne, kwalitatywne, mie-

⁷ Szersze rozważania na temat koncepcji *careership* P. Hodkinsona znajdzie czytelnik w: P. Hodkinson, *Careership: The Individual, Choices and Markets in the Transition to Work*, [w:] J. Avis, M. Bloomer, G. Esland, D. Gleeson, P. Hodkinson, *Knowledge and Nationhood: Education, Politics and Work*, Cassell, London 1996; P. Hodkinson, A. C. Sparkes, *Careership: A Sociological Theory of Career Decision Making*, „British Journal of Sociology of Education” 18, 1997, nr 1; M. Piorunek, *Projektowanie przyszłości edukacyjno-zawodowej*.

szone) prowadzić do deskrypcji i analizy rzeczywistości społeczno-zawodowej na kilku płaszczyznach wzajemnie się przenikających:

- na płaszczyźnie mikrostrukturalnej - badamy przebieg zawodowego doświadczenia poszczególnych osób czy grup osób w perspektywie ich indywidualnych relacji ze światem pracy (interesować nas wtedy będzie np. system znaczeń, jaki jednostka przypisuje społecznemu i rzeczowemu kontekstowi swojej aktywności zawodowej; doświadczanie przez nią trazycji jako przejścia z jednego etapu rozwoju zawodowego na inny, czy przejścia z systemu edukacji do świata pracy, przemieszczenia w obrębie rynku pracy, czy proces wychodzenia z niego, radzenie sobie przez jednostkę z krytycznymi wydarzeniami występującymi w życiu zawodowym czy opis czynności rutynowych definiujących jej codzienność);

- na płaszczyźnie mezostrukturalnej możemy z kolei badać intersubiektywne przestrzenie życia zawodowego, interakcje jednostki z innymi podmiotami rynku pracy, wzajemne relacje sformalizowane i nieformalne w świecie pracy;

- na płaszczyźnie makrostrukturalnej - przedmiotem naszych potencjalnych zainteresowań mogą stać się tendencje wspólne dla dużych grup ludzi, czy wręcz całych społeczeństw i ich aktywności na rynku pracy, szczególnie w toku intensywnych przemian kulturowo-gospodarczych.

Ze względu na specyfikę niniejszego opracowania interesuje nas przede wszystkim podejście narracyjno-biograficzne, skupiające się wokół analizy pojedynczych przypadków, stąd za Bertaux możemy powtórzyć: „[...] Każda narracja (opowieść o życiu) dostarcza równocześnie elementów informacji i wskaźników dotyczących zjawisk usytuowanych na bardzo różnych „poziomach”. Możemy wyróżnić trzy zasadnicze:

1. Poziom wnętrza osoby badanej: początkowa struktura osobowości ukształtowana przez socjalizację i pierwsze doświadczenia, wiedza kulturowa i zawodowa, późniejsze zmiany psychologiczne, zwyczajowy sposób zachowania, formułowanie planów i sposobów działania prowadzących do ich realizacji.

2. Poziom historii trwałych relacji z rodzicami i bliskimi [...] i jego sieci.

3. Najbardziej socjologiczny, ale najmniej widoczny w narracji poziom stosunków społeczno-strukturalnych, właściwych temu czy innemu światu społecznemu i definiujących miejsca (pozycje, statusy), role, normy i oczekiwania względem zachowań, gry, rywalizacje, konkurencję, otwarty albo ukryty konflikt; mechanizmy społeczne, logiki społeczne, powtarzające się procesy i fenomeny kulturowe tworzące zbiorową semantykę (podzielane wartości i znaczenia) [...]”⁸.

⁸ D. Bertaux, *Analiza pojedynczych przypadków (au cas par cas)* [w:] *Metoda biograficzna w socjologii. Antologia tekstów*, red. K. Kaźmierska, Zakład Wydawniczy Nomos, Kraków 2012, s. 312.

Badanie biografii/kariery zawodowej. Egzemplifikacje autorskie realizowane w paradygmacie interpretatywnym⁹

Na biografiach indywidualnych odciska swe piętno kontekst przemian kulturowo-gospodarczych. Zmieniają się one zatem sukcesywnie pod wpływem przemian społecznych charakteryzujących późną nowoczesność, ponowoczesność czy Baumanowską płynną nowoczesność. Na przemiany kulturowe epoki globalizacji i niezwykle szybkiego postępu technologiczno-informacyjnego w skali europejskiej i światowej nakładają się transformacje na rodzimym rynku pracy, dla których symboliczną cezurę czasową stanowił przełom ustrojowy 1989 roku oraz akcesja Polski do Unii Europejskiej w 2004 roku. Zjawiska te diametralnie zmieniają warunki realizacji karier zawodowych, tak w perspektywie makrospołecznej, jak i indywidualnej. Deskrypcja przebiegu życia zawodowego jednostki w warunkach permanentnych, intensywnych przemian gospodarczych stanowiła zasadniczy cel zrealizowanego projektu badawczego. W jakim stopniu obecne zmiany na rynku pracy przyczyniają się do konstruowania sekwencji życiowych doświadczeń jednostki? Jak przenikają sferę biografii zawodowych? Jak zmieniają się wzorce zawodowego funkcjonowania jednostek? Są to główne pytania, które zdefiniowały obszar badawczy. Interesowano się zatem, jak poszczególni ludzie konstruują swoją zawodową drogę w warunkach transformacji charakteryzujących przełom XX i XXI wieku na rynku pracy. Tak zarysowany obszar badawczy wiązał się z wyznaczeniem kolejnych płaszczyzn badawczych, w ramach których dążono do odtwarzania i opisanie:

- przebiegu i sposobu indywidualnego doświadczania drogi edukacyjnej człowieka stanowiącej fazę przygotowania do pracy zawodowej;
- przebiegu i sposobu doświadczania indywidualnej drogi zawodowej w fazie wczesnej i średniej dorosłości;
- doświadczania przemian ustrojowo-gospodarczych ostatniego dwudziestolecia w przebiegu życia zawodowego.

Istotną była w realizowanych badaniach próba wydobycia leżących u podstaw tych narracji uniwersalnych zasad, w ramach których opisywane jest kontinuum życia zawodowego. Tworzą one mniej lub bardziej zamknięty, mniej lub bardziej dookreślony zestaw kategorii i znaczeń, wobec któ-

⁹ Treść niniejszego podrozdziału odwołuje się do projektu badawczego realizowanego w latach 2005–2008, ramach grantu badawczego, nr 1 H01F 06029 finansowanego przez Ministerstwo Nauki i Szkolnictwa Wyższego. Wyniki przeprowadzonych weryfikacji empirycznych zawarte zostały w monografii autorskiej *Bieg życia zawodowego człowieka. Kontekst transformacji kulturowych*, Wydawnictwo Naukowe UAM, Poznań 2009 oraz kilku innych publikacjach.

rych rozmówca musi zająć stanowisko, które musi się opisać, zdefiniować na poziomie świadomym lub nadać im podświadomie indywidualny sens.

W badaniach wykorzystano metodę biograficzną związaną z paradygmatem interpretatywnym i badaniami jakościowymi¹⁰. Tak zaprojektowane badania, w których starano się przede wszystkim odkrywać, opisywać subiektywne interpretacje faktów z życia zawodowego dokonane przez narratorów, mieszczą się w nurcie antropologii społecznej, z kontekstowo wykorzystanymi elementami podejścia fenomenologicznego prowadzącego do „praktycznego zrozumienia” znaczeń i postępowania jednostkowego¹¹.

„[...] W studiach biograficznych dominującą strategią doboru próby jest «teoretyczny sampling» [...] Przy czym decyzje o zakresie doboru próby i sposobie zestawiania materiału badawczego zapadają dopiero w trakcie procesu zbierania danych i ich opracowywania. Inną strategią doboru próby jest wywodząca się od Znanieckiego (1936) indukcja analityczna, polegająca na tym, że po tymczasowym rozwinięciu wyjściowej teorii, celowo poszukuje się i analizuje przypadki z nią niezgodne [...]”¹². W relacjonowanych badaniach wyjściowym założeniem dotyczącym doboru próby badawczej było kryterium temporalne, ze względu na przyjęte założenia badawcze koncentrowano się przede wszystkim na doborze badanych w określonym przedziale wiekowym, kontrastowo wykorzystując pojedyncze biografie osób spoza ścisłego przedziału wiekowego dla zweryfikowania pojawiających się wzorów, powtarzalnych schematów przebiegu zawodowego doświadczenia.

Badaniom poddano osoby znajdujące się na etapie średniej dorosłości, obejmującym zasadniczy okres aktywności zawodowej na rynku pracy, tj. osoby pomiędzy 35. a 60. rokiem życia, znajdujące się w zróżnicowanych sytuacjach zawodowych. Najliczniej reprezentowana była grupa badanych pomiędzy 40. a 50. rokiem życia¹³, tj. na etapie zawodowej konsolidacji

¹⁰ Głębsze rozważania na temat tej metody pominięto w niniejszym opracowaniu, ponieważ w kilku wcześniejszych i kolejnych tekstach autorzy skupili się między innymi na jej analizie, stąd chęć uniknięcia powtórzeń.

¹¹ M. B. Miles, A. M. Huberman, *Analiza danych jakościowych*, Trans Humana, Białystok 2000.

¹² F. H. Krüger, *Koncepcje i metody badań biograficznych w naukach o wychowaniu*, [w:] *Jakościowe orientacje w badaniach pedagogicznych. Studia i materiały*, red. D. Urbaniak-Zajac, J. Piekarski, Wydawnictwo Uniwersytetu Łódzkiego, Łódź 2001, s. 84.

¹³ Spośród badanych 12,1% znalazło się w przedziale wiekowym 35–40 lat, 20,1% to osoby pomiędzy 41. a 45. rokiem życia, 49,9% stanowili badani mieszczący się w przedziale wiekowym 46–50 lat, 17,9% zaś to badani w wieku 51 i więcej lat (do 60. roku życia). 72,6% badanych to osoby w grupie wiekowej 40–50 lat. Narracje tych właśnie osób podlegały weryfikacjom w pierwszej kolejności, pojedyncze przypadki osób spoza tej kategorii wieku dobrano dla uzyskania pełnego spektrum biografii ludzi na etapie dorosłości.

zgodnie z periodyzacją D. Supera¹⁴. Zasadne wydawało się przyglądanie się biografiom zawodowym ludzi zwłaszcza w tym okresie, gdyż osoby te od dłuższego czasu funkcjonujące na rynku pracy bezpośrednio doświadczały dokonujących się przemian. Konstytuująca się nowa rzeczywistość rynkowa stała się bezpośrednio ich udziałem, ci ludzie ją tworzyli i zostali w niej (za ich wewnętrzną zgodą lub bez niej), zakorzenieni lub poza nią usunięci. Są to wreszcie osoby, na których percepcję rzeczywistości zawodowej miało wpływ zapewne kształcenie w okresie przed transformacją, przy jednoczesnej aktywności zawodowej przypadającej głównie na etap intensywnych przemian rynkowych i etap potransformacyjny. Były to więc osoby, których dzieciństwo, adolescencja, a nierzadko i wczesna dorosłość upływały w PRL, w rzeczywistości centralnie sterowanej gospodarki, w realiach niedemokratycznego państwa, kształciły się zatem przed transformacją ustrojową, w innym systemie szkolnym, w którym nabyły wiedzę i kompetencje niejednokrotnie nieprzystające do nowych wymagań konkurencyjnego rynku pracy. Przyszło im jednak zasadniczą karierę zawodową konstruować w innych realiach, mierząc się z całą masą wyzwań, do których ani formalnie, ani mentalnie nie byli przygotowani.

Zmiany takie mogły być dostrzeżone i „przepracowane” zwłaszcza przez osoby spoglądające na rynek pracy w dłuższej perspektywie czasowej, przez ludzi funkcjonujących w sferze społeczno-zawodowej zarówno przed okresem transformacji, jak i obecnie. Co najmniej kilkunastoletnie funkcjonowanie tych osób na rynku pracy umożliwiło zebranie stosunkowo dużej liczby doświadczeń zawodowych, uprawnia też do formułowania retrospektywnych ocen.

Badania stanowiły próbę pokazania indywidualnych ocen, emocji i przeżyć związanych z poszczególnymi etapami kariery zawodowej. Prowadzono je za pomocą wywiadu narracyjnego o charakterze (auto)biograficznym. Badani byli proszeni o koncentrowanie się na przebiegu swojego życia zawodowego. Przedstawiając swoją drogę zawodową, rekonstruowali oni swoje doświadczenia i we własny, indywidualny sposób przedstawiali swoje losy zawodowe, swoje działania, wydarzenia, emocje. Narracje pozwoliły na pokazanie rzeczywistości społeczno-zawodowej z perspektywy działającego i doznającego podmiotu. Zarejestrowane biografie traktowano jako fakt ontologiczny, materiał biograficzny, ale także jako akt ekspresji i interpretacji rzeczywistości społecznej dokonywany z punktu widzenia doświadczającej jej jednostki. Biorąc powyższe pod uwagę, narracje biograficzne badanych nie są ani prawdziwe, ani fałszywe, są mniej lub bardziej auten-

¹⁴ Por. periodyzacja rozwoju kariery zawodowej D. Supera przywołana w ogólnym zarysie w przypisie 5 niniejszego tekstu.

tyczne¹⁵, o czym przesądza między innymi czas historyczny i biograficzny, w którym dokonuje się konstruowanie znaczeń, zainteresowania badanego, jakość relacyjnej sytuacji prowadzenia badań. Metoda ta ma z natury rzeczy charakter retrospektywny, pozwala na uchwycenie zjawisk odzwierciedlających się w diachronicznej perspektywie życiowej drogi, odtwarzanej w sposób zapamiętany przez badanego, relacjonowanych jednak zgodnie z jego obecnym stanem świadomości i znaczeniami nadawanymi im z perspektywy bieżącego doświadczenia. Trzeba zatem uzmysłowić sobie ową „słabość” biograficznej narracji. Ta sama kombinacja przeszłych sytuacji, wydarzeń, doznań może przez narratora zostać w zróżnicowany sposób odtworzona w zależności od tego, kiedy i w jakich okolicznościach dokonywana jest rekonstrukcja.

Zastosowanie wywiadu narracyjnego wiązało się z respektowaniem zalecanej procedury prakseologicznej¹⁶ :

- w fazie objaśnień poinformowano badanych o celach i funkcjach wywiadu;

- we wprowadzeniu omówiono z badanymi ważność ich wypowiedzi, zachęcając do prowadzenia swobodnej narracji na zadany temat;

- w fazie opowiadania głównego, w którym badacz przede wszystkim aktywnie słuchał i zachęcał poprzez np. parafrazowanie wypowiedzi badanych do dalszych zwierzeń; w fazie tej wypowiedzi badanych były też subtelnie ukierunkowywane przez badacza w celu uzyskania informacji o przebiegu doświadczenia edukacyjno-zawodowego badanych;

- w toku wypowiedzi uzyskiwane narracje były bilansowane w celu uzupełnienia i wyjaśnienia niektórych kwestii;

- w fazie podsumowującej proszono badanych, na podstawie ogólnie sformułowanych dyspozycji wywiadu, o ewaluację całokształtu zawodowych doświadczeń i próbę ich oceny według subiektywnych kryteriów oglądu rzeczywistości¹⁷.

¹⁵ I. K. Helling, *Metoda badań biograficznych*, [w:] *Metoda biograficzna w socjologii*, red. J. Włodarek, M. Ziółkowski, PWN, Warszawa, Poznań 1990.

¹⁶ T. Pilch, T. Bauman, *Zasady badań pedagogicznych*, Wydawnictwo Akademickie Żak, Warszawa 2001.

¹⁷ Koncepcja wywiadu narracyjnego wywodzi się z założeń Fritza Schützego, według którego narracja jest codziennym środkiem komunikacji. Opowiadanie pośredniczy w przybliżeniu innym swoich przeżyć, dlatego też relacjonowanie doświadczeń i doznań może być efektywnym środkiem docierania do indywidualnych doświadczeń podmiotów (współ)tworzących rzeczywistość społeczną, por. F. Schütze, *Biographieforschung und narratives Interview*, „Neue Praxis” 1983, nr 3; tenże, *Kognitive Figuren des autobiographischen Stegreiferzahlen*, [w:] *Biographie und soziale Wirklichkeit*, red. M. Kohli, G. Robert, Metzler, Stuttgart 1984; M. Prawda, *Biograficzne odtwarzanie rzeczywistości. O koncepcji badań biograficznych Fritza Schütze*, „Studia Socjologiczne” 1989, nr 4.

W toku wywiadu starano się odtworzyć trzy podstawowe kwestie związane z poznaniem drogi zawodowej osób poddanych badaniu.

1. Przebieg drogi edukacyjnej badanego – obejmujący ustalenie faktów edukacyjnych z życia badanego (kończone przez niego szkoły, inne formy kształcenia, także ustawicznego, ewentualne perturbacje na drodze edukacyjnej) oraz jego ustosunkowanie się do nich, tzn. odtworzenie sytuacji decyzyjnej na progach pomiędzy poszczególnymi typami szkół, motywacji dokonywanych wyborów, towarzyszących temu emocji, oczekiwań i ocen przebiegu kształcenia, sieci wsparcia w toku konstruowania projektów zawodowych.

2. Przebieg procesu konstruowania i realizowania zawodowej kariery – obejmujący także ustalenie faktów z tej sfery życia badanego (opis poszczególnych etapów kariery zawodowej: etapu zdobywania pierwszych doświadczeń, adaptacji do zawodowych ról w poszczególnych miejscach realizacji kariery, przebiegu doświadczania zawodowych realiów, ewentualnych zmian dotyczących miejsc pracy, zakresu obowiązków, zawodów itd., punktów zwrotnych w przebiegu pracy) oraz jego opinii, doznań, emocji z tym związanych. Można było domniemywać (co zresztą potwierdziło się w toku wywiadów), że jeśli przemiany gospodarcze ostatniego okresu były dla badanego w jakiś sposób ważne, wpłynęły na kształt jego biografii zawodowej pojawią się także odniesienia do roli transformacji w kształtowaniu osobistych doznań, indywidualnych doświadczeń.

3. Ogólna ocena przebiegu drogi zawodowej dokonana w trzech perspektywach temporalnych, tzn. ocena zawodowej przeszłości, aktualnego miejsca w karierze zawodowej oraz swojej przyszłości w tej sferze życia (plany, wizje, opinie dotyczące tego, co badanego jeszcze czeka w ramach aktywności zawodowej) oraz próby szacowania przez rozmówcę, w którym miejscu zawodowej trajektorii znajduje się w momencie udzielania wywiadu narracyjnego.

Sformułowane ogólne dyspozycje do wywiadu nie ograniczały zakresu wypowiedzi badanego, mógł on dość swobodnie wychodzić w swych wypowiedziach poza zaproponowane przez słuchaczy ramy, dokonując indywidualnych ocen, interpretacji. W toku badań respektowano zasadę podmiotowości, a wywiad traktowano jako wspólne dochodzenie do prawdy, w które były zaangażowane obydwie strony, każda jednak na innych zasadach. O ile badacz miał za zadanie wyzwolić aktywność rozmówcy, stworzyć atmosferę życzliwości, zainteresowania, empatii, nawiązać więź z badanym, sprzyjającą pozbyciu się skrupowania i szczerości wypowiedzi, o tyle badany był skupiony często na emocjonalnej narracji, na przypomnianiu sobie i przedstawianiu przebiegu swoich dotychczasowych doświad-

czeń zawodowych. Dla badaczy, którymi byli przeszkoleni studenci przeprowadzający wywiady i spisujący ich treść, było to często także emocjonalne doświadczenie „wejścia” w historię życia konkretnej osoby – łańcuch sytuacji, interakcji, reaktywnych *versus* proaktywnych działań, ale i ważne doświadczenie poznawcze, umożliwiające rekonstrukcję przemian rynku pracy w perspektywie jego podmiotów¹⁸.

Przeprowadzono około 300 narracyjnych wywiadów (auto)biograficznych. Po wstępnym zapoznaniu się z ich treścią, zakwalifikowano do dalszej analizy jakościowej 190 spośród nich, koncentrując się na biografiami o najbardziej wyczerpującym, wielowątkowym charakterze. Zaklasyfikowane do analizy biografie zawodowe były indywidualnymi historiami osób pochodzących z terenu zachodniej i incydentalnie centralnej Polski. Trzecia część badanych to mieszkańcy dużych miast, nieco ponad połowa zaś to mieszkańcy średnich i małych miast, niecałe 15% stanowili mieszkańcy wsi. Wśród badanych zdecydowanie dominowały kobiety (2/3 diagnozowanych). Proporcje wykształcenia osób w badanej próbie przedstawiały się następująco: ponad 40% osób legitymowało się wyższym wykształceniem (często zdobytym po wieloletniej przerwie w edukacji), podobna liczba badanych ukończyła edukację na poziomie średnim, niższe wykształcenie było udziałem mniej więcej co dziesiątego badanego.

Większość wypowiedzi nagrywano lub jeśli rozmówca nie wyrażał na to zgody – zapisywano najistotniejsze treści, uzupełniając szczegóły z przebiegu wywiadu bezpośrednio po jego zakończeniu. Rozmowy (z reguły trwające od 1,5 do 3 godzin) miały w większości dynamiczny przebieg, badani chętnie, w sposób wyczerpujący i najczęściej emocjonalnie zaangażowany opowiadali o swojej drodze edukacyjno-zawodowej, często demonstrując dokumenty, świadectwa, pamiątki, które pomagały im wrócić myślami do poszczególnych etapów. Zarówno narratorzy, jak i słuchający badacze często podkreślali, że było to dla nich ważne, skłaniające do refleksji doświadczenie, swoiste ćwiczenie samorozwojowe dla dwóch pokoleń – obecnych i potencjalnych uczestników rynku pracy.

¹⁸ Badania prowadzili wybrani studenci studiów pedagogicznych na kierunku doradztwo zawodowe i personalne oraz poradnictwo pedagogiczne (na III-V roku studiów lub słuchacze studiów II stopnia), przeszkoleni co do procedury prowadzenia wywiadów biograficznych, dyspozycji związanych z tym konkretnym doświadczeniem badawczym, ale także co do szeroko pojętej problematyki rozwoju zawodowego człowieka i poradnictwa zawodowego. Szczegółowe relacje z badań podlegały następnie analizie hermeneutycznej (jakościowej). Analiza spisanych wywiadów, zarówno w kontekście jakościowym, jak i ilościowym, treści (który z racji specyfiki całości opracowania nie stanowi w niniejszym tekście przedmiotu naszego zainteresowania), dokonywana była przez autorkę opisywanego projektu badawczego. Badania realizowano w latach 2005–2008.

Sednem wykorzystywanego podejścia badawczego było ujmowanie przebiegu życia zawodowego człowieka z punktu widzenia jego indywidualnego, niepowtarzalnego doświadczenia analizowanego i relacjonowanego w perspektywie retrospektywnej. Dla jego przedstawienia i analizy przydatne stało się wykorzystanie studium indywidualnego przypadku. „Przypadkiem” była w tej sytuacji jednostka opowiadająca swoje życie zawodowe, „kontekst” zaś stanowiła treść transformacji rynku pracy. Studium przypadku jest rodzajem rekonstrukcji i interpretacji pewnego fragmentu życia ludzkiego, opartej w tym wypadku na relacjach (auto)biografiach badanych osób. Studium przypadku stanowi formę porządkowania i prezentacji informacji o określonej osobie i jej środowisku konstruowaną na podstawie techniki wywiadu: narracyjnego – w formie i biograficznego – w treści¹⁹. Istotnym zadaniem analizy jest w tym wypadku odkrycie dróg, jakimi ludzie dochodzą do rozumienia, wyjaśnienia wydarzeń i sytuacji, podejmowania działań, radzenia sobie z sytuacjami życiowymi, sposobów odczytywania społecznych dyskursów i (re)konstruowania ich znaczenia na własne biograficzne potrzeby²⁰. Empatia w stosunku do badanego, istotna dla nawiązania i podtrzymania relacji z badanym nie wiąże się tu z pełnym „zawieszeniem” dotychczasowej wiedzy badacza (zresztą mimo takiego postulatu wielu badaczy jakościowych nie wydaje się to do końca realne), ale ze świadomym wykorzystywaniem przez badacza w pewnych sytuacjach statusu jego obcości wobec badanej rzeczywistości (komunikacyjno-wyjaśniający albo fenomenologiczno-interakcjonistyczny kontekst badań jakościowych, którego istotą jest „praktyczne zrozumienie” znaczeń i postępowania)²¹. Pozycja obcego – w tym wypadku badacza młodszego o poko-

¹⁹ W. M. Runyan, *Historie życia a psychobiografia*, PWN, Warszawa 1992. W. Runyan mówi wprost o metodzie studium przypadku, która w jego opinii jest jedną z najważniejszych i najczęściej stosowanych metod idiograficznych, może opierać na dowodach uzyskanych z różnych źródeł, przy wykorzystaniu różnych technik np. za pomocą wywiadów, testów projekcyjnych lub obiektywnych obserwacji w naturalnych środowiskach, studiów longitudinalnych, dokumentów osobistych. Studia przypadków mogą także, w opinii tego autora, zawierać dane uzyskane przy zastosowaniu metod narracyjnych (np. metody wspomaganiej autobiografii), stanowiących zapis subiektywnych interpretacji tego, co się zdarzyło i indywidualnych reakcji na te sytuacje. W przywoływanym projekcie badawczym studium przypadku potraktowano jako sposób prezentacji wyników badań.

²⁰ M. B. Miles, A. M. Huberman, *Analiza danych jakościowych*; D. Silverman, *Interpretacja danych jakościowych*, Wydawnictwo Naukowe PWN, Warszawa 2007; tenże, *Prowadzenie badań jakościowych*, Wydawnictwo Naukowe PWN, Warszawa 2013; D. Lalak, *Życie jako biografia. Podejście biograficzne w perspektywie pedagogicznej*, Wydawnictwo Akademickie Żak, Warszawa 2010.

²¹ Por. H. Oswald, *Was heißt qualitativ forschen? Eine Einführung in Zugänge und Verfahren*, [w:] *Handbuch qualitative Forschungsmethoden in der Erziehungswissenschaft*, red. B. Friebertshäuser,

lenie, który swoją drogę edukacyjną i pewne przejawy zawodowej aktywności zaczyna realizować w nowej, wolnorynkowej, konkurencyjnej rzeczywistości neoliberalnego państwa, pozwala dostrzec czynniki nieidentyfikowane przez samych badanych i nieświadomione przez nich reakcje mające jednak wpływ na ich działania. Ludzie żyją wprawdzie we własnej, tylko swojej historii, nie wyczerpuje się ona jednak w każdorazowym subiektywnym sensie myślenia i działania – istnieje także w sensie zobiektywizowanym.

Zgromadzone narracje biograficzne, które złożyły się na surowy materiał zawarty w studiach przypadków, zostały poddane ocenie wstępnej. Spisane treści zostały opatrzone doraźnymi notatkami i komentarzami. W dalszej kolejności poddano je kodowaniu. W odniesieniu do danych jakościowych oznacza to dokonywanie streszczeń i kondensacji segmentów informacji w obrębie przypadku. W dalszej kolejności grupowanie tych streszczeń w mniejszą liczbę zestawów, tematów i konstruktów, co umożliwi dokonanie analizy przypadków w przekroju²². Zgromadzony obszerny materiał narracyjny wykorzystano w przywoływanym projekcie badawczym w różny sposób.

Kilka wybranych biografii/karier zawodowych przedstawiono kompleksowo w postaci całościowych studiów przypadków (pominięto te wątki i komentarze, które nie miały bezpośredniego związku z przebiegiem życia zawodowego badanych, zachowano jednak wiernie cały tok i sposób narracji), opatrując autobiograficzne relacje badanych krótkimi komentarzami skalającymi oraz próbami fenomenologicznej analizy. Poszczególnym „przypadkom” przyporządkowano metaforyczne uogólnienia, wskazując pośrednio na rodzaj lub/i zakres napięcia pomiędzy jednostką, jako podmiotem kreacji („realizatorem”) konkretnej biografii a światem społecznym, stanowiącym kontekst tej kreacji (realizacji)²³.

W kolejnym podejściu wykorzystywano skomasowane narracje badanych, które w niektórych partiach skrócono, zmieniając chronologię narracji,

A. Prengel, Juventa Verlag, Weinheim, München 1997; M. B. Miles, A. M. Huberman, *Analiza danych jakościowych*, Trans Humana, Białystok 2000; K. Konecki, *Studia z metodologii badań jakościowych. Teoria ugruntowana*, Wydawnictwo Naukowe PWN, Warszawa 2000; *Jakościowe orientacje w badaniach pedagogicznych*, red. D. Urbaniak-Zajac, J. Piekarski Wydawnictwo Uniwersytetu Łódzkiego, Łódź 2001; U. Flick, *Jakość w badaniach jakościowych*, Wydawnictwo Naukowe PWN, Warszawa 2011; D. Silverman, *Prowadzenie badań jakościowych*.

²² *Bilanz qualitativer Forschung*, cz. I i II, red. E. König, N. Zedler, Deutscher Studien Verlag, Weinheim 1995; M. B. Miles, A. M. Huberman, *Analiza danych jakościowych*.

²³ Całościowe analizy objęły sześć biografii zawodowych opatrzonych tytułami: *W zmaganiu z historią...; W zmaganiu z samym sobą; Wykorzystać szansę; Z wewnętrznym żyroskopem; Z wiatrem w żaglach; Nie myśleć o przyszłości* – por. M. Piorunek, *Bieg życia zawodowego człowieka*, s. 73–117.

tak aby w sposób najbardziej czytelny oddać rzeczywistą temporalną strukturę życia badanych. Dokonano także autorskich wyróżnień tych partii narracji, które wskazywały na określone aspekty biografii zawodowych. Analizowano następujące biograficzne wymiary pracy:

- znaczenie przypisywane pracy zawodowej przez badanych (praca jako obowiązek i zadanie *versus* pasja i powołanie);
- aktywność *versus* pasywność w biegu życia zawodowego;
- ewaluację i personalne odniesienia procesu transformacji ustrojowo-gospodarczej do toku kariery zawodowej badanych.

Przyjrzenie się ocenom, refleksjom, znaczeniu przypisanemu indywidualnie definiowanym procesom transformacji ustrojowo-gospodarczej przyczyniło się do wyłonienia trzech grup narratorów, których cechowała:

- ambiwalencja i ostrożny optymizm,
- rozczarowanie i krytycyzm oraz
- akceptacja i wsparcie dla kierunku zmian dokonujących się na krajowym rynku pracy.

Osoby wypowiadające opinie ambiwalentne i nacechowane ostrożnym optymizmem należą do grona ludzi co najmniej ze średnim wykształceniem, a na ich biografiiach zawodowych transformacja ustrojowo-gospodarcza odcisnęła bodaj najbardziej zróżnicowane piętno. Wizje świata i procesów transformacji leżące u podstaw tych wypowiedzi ufundowane zostały na antynomii szans i zagrożeń, jakie niesie w efekcie ta zmiana systemowa. Z jednej strony – jak podkreślają rozmówcy – pojawia się więcej życiowych, edukacyjnych i zawodowych szans, z drugiej – ich wykorzystywanie niesie z sobą szereg utrudnień, frustracji, zagrożeń, stąd jednoznaczna ocena tego okresu i jego wpływu na bieg życia zawodowego jest niemożliwa. Dychoomiczne myślenie podsuwa tu przede wszystkim takie kategorie charakteryzujące ustrój sprzed przełomu w opozycji do obecnego, zaznaczające się w narracjach badanych: praca *versus* brak pracy, słabo zróżnicowana *versus* bogata oferta edukacyjna, posiadanie *versus* nieposiadanie środków do życia, mały wybór *versus* duży wybór środków konsumpcji. Badani upatrują przede wszystkim szans na lepszą egzystencję młodego pokolenia, sami sytuując się raczej po stronie obserwatorów i komentatorów obecnych zmian niż ich twórczych i aktywnych uczestników (...w tej chwili ludzie, którzy wiedzą co chcą osiągnąć, mają większe szanse, ale na pewno muszą być bardzo zdeterminowani, bo konkurencyjność jest nieporównywalnie większa, a wykształcenie wyższe stało się normą...).

Drugą grupę badanych cechuje *rozczarowanie i krytycyzm*. W grupie rozgoryczonych dokonującymi się zmianami dominują (choć nie jest to tendencja bezwzględna) ludzie o stosunkowo niskim poziomie wykształcenia, których życiorysy, często nie tylko zawodowe zostały zdekonstruowane

w wyniku przemian rynkowych. Ci badani podkreślają przede wszystkim, że transformacja czegoś ich pozbawiła, coś odebrała, rozwiła złudzenia i mirażę poukładanego, przewidywalnego życia. Nowy ład społeczny pozbawił wielu rozmówców z tej grupy przywilejów socjalnych poprzedniej epoki, „odebrał” pracę, zmusił do samodzielnego troszczenia się o swój los. Utrudnił także, co podkreślają w badaniach głównie kobiety, sprawowanie funkcji rodzicielskich. Mocno także nadwyrężył relacje między konkurującymi między sobą ludźmi. Tempo zmian, relatywizm ocen, niejednoznaczność wartości pozbawiają ludzi poczucia pewności i obniżają samoocenę. Nic zatem dziwnego, że następuje w tych okolicznościach atrybucja odpowiedzialności za kształt własnej biografii na zewnątrz – przyczyn niepowodzeń zasadnie czy też w charakterze mechanizmu obrony *ego*, upatruje się przede wszystkim w kontekście społecznym (nieprzyjaźni, mało tolerancyjni ludzie, wszechobecne *układy i układziki*, człowiek „bez pleców” nie ma szansy przebicia).

Z kolei akceptacja zmian systemowych jest pozytywnie skorelowana z relatywnie wysokim poziomem wykształcenia respondentów. Można przypuszczać także, że łatwiej tego typu opinie wygłaszać osobom, których życie zawodowe bilansowane na etapie średniej dorosłości zamyka się poczuciem sukcesu, nawet jeśli zostało zdestabilizowane w toku transformacji. Kierunek zmian, mimo ogólnospołecznych ich kosztów, jest akceptowany. Transformacja otworzyła Polskę na świat, dała szanse samodzielnym, aktywnym ludziom na kreowanie swojego życia zawodowego. Akceptacji kierunku przemian często towarzyszy nie zawsze wprost artykułowane założenie o autonomii jednostki w realiach wolnego rynku. Czy jest to jednak rzeczywista autonomia czy zaledwie wolność od nacisków komunistycznych mechanizmów władzy zamieniona na swobodę zdeterminowaną egzystencjalną koniecznością, to już dylematy, których respondenci w swoich często idealizowanych wizjach raczej nie rozstrzygają. Trudno w narracjach badanych, co oni sami niekiedy wprost werbalizują, oddzielić próby rzeczowej refleksji i ocen od resentymentów dla czasów minionej młodości, której przecież zanegować nie chcą i nie mogą, a oddzielenie wymiaru subiektywno-przeżyciowego od obiektywno-historycznych odniesień nie jest łatwe. Obydwa te wymiary mają charakter dyfuzyjny, łączą się i przenikają na poziomie emocji i faktów, a wyabstrahowanie kolorytu życiowych, codziennych konieczności z perspektywy historycznych odniesień wymaga niejako „stanięcie obok” i dokonania krytycznej refleksji, która nie musi jednak być udziałem narratora opowiadającego o swoim życiu.

W dalszej kolejności przyjęto założenie, że badania biograficzne mogą być też poświęcone analizie doświadczeń i sposobów rekonstruowania rzeczywistości społecznej przez grupy osób, co umożliwia dokonanie podziału

przebiegu życiowego/zawodowego doświadczenia na sekwencję wspólnych faz z odpowiadającą im określoną liczbą stanów. Umożliwia to badanie względnych częstotliwości występowania różnych przebiegów doświadczenia, co z kolei może wspomagać rekonstruowanie pewnych jego wzorów. Kolejna płaszczyzna analizy narracji biograficznych badanych związana była zatem próbą typologizacji przebiegu zawodowego doświadczenia narratorów, jego porządkowania ze względu na cechy charakterystyczne dla większych grup biografii, co umożliwiło opisanie wzorców karier odzwierciedlonych w zgromadzonym materiale narracyjnym. Przy czym odniesiono się w tym względzie do bodaj najbardziej rozpowszechnionej, tradycyjnej typologii karier Supera, która okazała się nie w pełni adekwatna dla opisu złożoności współczesnej sytuacji na rynku pracy, co w konsekwencji zaowocowało stworzeniem autorskiej typologii²⁴. Dokonano deskrypcji karier liniarnych, odznaczających się wysokim stopniem stabilności i niską presją na dokonywanie zmian, sekwencyjnych, w obrębie których częściej dochodzi do tranzycji pomiędzy różnymi formami uczestnictwa w rynku edukacji i pracy, zmiany czy wręcz przerywania toku zawodowego zaangażowania, ponownego szukania zatrudnienia oraz mozaikowych (zdestandaryzowanych) o charakterze kolażowym.

Zrealizowane badania biograficzne pozwoliły także na wyłonienie kilku typów uzyskanych relacji²⁵. Były to więc:

- realistyczne wizje życia zawodowego ufundowane na kategoriach racjonalności (rzeczowa prezentacja zdarzeń zawodowych przedstawianych jako wynik wykorzystania *versus* niewykorzystania szans życiowych);

- sformalizowane biografie zawodowe typu „ankieta personalna”, zawierające głównie informacje weryfikowalne w sposób obiektywny (ucieczka od ujawniania uczuć i emocji, dokonywania ocen);

- idealistyczne wizje życia zawodowego, mające często postać sentymentalnej podróży do czasów minionych (koncentracja na czasie dzieciństwa,

²⁴ Zaproponowana przez Supera typologia karier kobiecych i męskich w większym stopniu uwzględniała realia funkcjonowania względnie stabilnego, przewidywalnego ładu społecznego charakterystycznego dla zinstytucjonalizowanego społeczeństwa nowoczesnego. Nie uwzględniono w niej charakterystycznej dla ponowoczesności zmienności i wielokierunkowości owych zmian, nieprzewidywalności, Baumanowskiej płynności rzeczywistości. Dodatkowo zaznaczyć też należy, że zgromadzony metodami jakościowymi materiał badawczy poddano obok analizy *stricte* jakościowej także kontekstowo analizie ilościowej. Opis zastosowanej w tym wypadku procedury badawczej nie stanowi przedmiotu niniejszego opracowania i wykracza poza jego ramy.

²⁵ Podział zaprezentowany w opracowaniu inspirowany jest typologią wizji ludzkiego życia (idealistyczne, realistyczne, deterministyczne i alienacyjne) zawartej w monografii A. Gizy, *Życie jako opowieść*, Ossolineum, Wrocław 1991.

adolescencji i wczesnej młodości), w których „celebrytuje się” i eksponuje wątki o emocjonalnym charakterze, mające znaczenie dla całokształtu ludzkiego życia;

- deterministyczne biografie zawodowe ufundowane na kategorii losu, w których życie jest reifikowane, tzn. przypisuje mu się cechy rzeczy (*życie dało w kość, życie mnie zmusiło...*), a człowiek jest formowany przez procesy, zjawiska, czynniki zewnętrzne, a tożsamość jednostki nie podlega refleksji;

- autoperswazyjne narracje związane z kategorią wypartej winy i wewnętrznego niepokoju, dialog z sobą, w którym badani starają się przekonać, że ich życie zawodowe miało sens, było mimo wszystko udane, inaczej postąpić nie mogli. To narracje mające czasem także charakter swoistego katharsis emocjonalnego i stanowiące próbę dokonywania przede wszystkim na użytek narratora swoistego bilansu biograficznego.

Typ rekonstruowanej narracji autobiograficznej, jakkolwiek odnotowany i uświadomiony przez badacza nie stanowił jednak pola dalszych analiz, które koncentrowały się na deskrypcji fenomenów ludzkiego życia zawodowego i wielowymiarowej refleksji nad konstruowaniem jego przebiegu. Tego typu badania pozwalające na wniknięcie w świat życia pojedynczego człowieka, pokazanie procesu doświadczania przez niego zawodowej rzeczywistości skupiające się na ukazaniu procesów społeczno-zawodowych w mikroskali nie dają możliwości dokonywania uogólnień. Są jednak swoim procesem subiektywizacji społecznej obiektywności, dają szansę na pokazanie kazuistycznej perspektywy procesu percepcji i uczestnictwa personalnego w rynku pracy. Stanowią próbę (z)rozumienia pojedynczego człowieka w perspektywie jego relacji do procesów przemian makrostrukturalnych.

Podsumowanie

Możliwości analizy relacji człowiek-świat pracy w kontekście całościowego rozwoju jednostki i przemian świata pracy wydają się interesujące w kategoriach badawczych, stwarzają też możliwości otwarcia subdyscypliny pedagogiki, jaką jest pedagogika pracy na nurt teoretycznych i empirycznych weryfikacji psychologii i socjologii biegu życia. Biografia/kariera zawodowa ma szansę stać się kategorią pojęciową, wokół której koncentrują się dociekania i refleksje związane ze światem pracy postrzeganym w kontekście prawidłowości rozwoju i socjalizacji jednostki.

Badania biograficzne mogą stanowić cenne uzupełnienie instrumentarium badawczego tradycyjnej pedagogiki pracy. Na podkreślenie zasługuje odkrywana w ich toku, szczególnie istotna z humanistycznego punktu wi-

dzenia perspektywa jednostkowa makrostrukturalnych przemian w świecie pracy. Odkrywanie i opisywanie subiektywno-przeżyciowych aspektów życia zawodowego poddanych badaniom osób może stanowić cenne uzupełnienie obiektywistycznego spojrzenia na człowieka w świecie pracy.

Przywoływana tu perspektywa jednostkowa umożliwia np. obok opisu specyfiki biegu życia zawodowego poszczególnych osób w okresie intensywnych przemian społeczno-gospodarczych, spojrzenie na biografię zawodową także z punktu widzenia nowych zadań pedagogiki pracy, które wiążą się z przygotowaniem człowieka do poruszania się w dynamicznie zmieniających się realiach rynku edukacji i pracy.

Nadanie problematyce interakcyjnego związku człowiek-świat pracy charakteru diachronicznego (analizowanie go w kontekście całego życia człowieka: dzieciństwa, adolescencji, poszczególnych etapów dorosłości i starości) oraz jej poszerzenie i pogłębienie o konteksty subiektywizacji rzeczywistości zawodowej (sposób spojrzenia na subiektywne doświadczanie świata pracy przez poszczególne jego podmioty) może przyczynić się do konstruowania interesującej holistycznej, interdyscyplinarnej refleksji naukowej. Wszak świat zawodowy to rzeczywistość tworzona przez jednostki i przez nie doświadczana.

LITERATURA

- Bertaux D., *Analiza pojedynczych przypadków (au cas par cas)* [w:] *Metoda biograficzna w socjologii. Antologia tekstów*, red. K. Kaźmierska, Zakład Wydawniczy Nomos, Kraków 2012.
- Bühler Ch. *Bieg życia ludzkiego*, Wydawnictwo Naukowe PWN, Warszawa 1999.
- Cybal-Michalska A., *Młodość akademicka a kariera zawodowa*, Oficyna Wydawnicza Impuls, Kraków 2013.
- Flick U., *Jakość w badaniach jakościowych*, Wydawnictwo Naukowe PWN, Warszawa 2011.
- Giza A., *Życie jako opowieść*, Ossolineum, Wrocław 1991.
- Helling I. K., *Metoda badań biograficznych*, [w:] *Metoda biograficzna w socjologii*, red. J. Włodarek, M. Ziółkowski, PWN, Warszawa, Poznań 1990
- Hodkinson P., *Careership: The Individual, Choices and Markets in the Transition to Work*, [w:] *Knowledge and Nationhood: Education, Politics and Work*, red. J. Avis, M. Bloomer, G. Esland, D. Gleeson, P. Hodkinson, Cassell, London 1996.
- Hodkinson P., Sparkes A. C., *Careership: A Sociological Theory of Career Decision Making*, „British Journal of Sociology of Education” 18, 1997, nr 1.
- Hörning E., *Lebensereignisse: Übergänge im Lebenslauf-Forschungsansätze*, [w:] *Methoden der Biographie und Lebenslaufforschung*, red. W. Voges, Leske+Budrich Opladen 1987.
- Hörning E., *Rola wydarzeń życiowych: doświadczenia i rewitalizacja w perspektywie biograficznej*, [w:] *Metoda biograficzna w socjologii*, red. J. Włodarek, M. Ziółkowski, PWN, Warszawa-Poznań 1990.

- König E., Zedler N. (red.), *Bilanz qualitativer Forschung*, cz. I i II, Deutscher Studien Verlag, Weinheim 1995.
- Konecki K., *Studia z metodologii badań jakościowych. Teoria ugruntowana*, Wydawnictwo Naukowe PWN, Warszawa 2000.
- Krüger F. H., *Koncepcje i metody badań biograficznych w naukach o wychowaniu*, [w:] *Jakościowe orientacje w badaniach pedagogicznych. Studia i materiały*, red. D. Urbaniak-Zajac, J. Piekarski, Wydawnictwo Uniwersytetu Łódzkiego, Łódź 2001.
- Lalak D., *Życie jako biografia. Podejście biograficzne w perspektywie pedagogicznej*, Wydawnictwo Akademickie Żak, Warszawa 2010.
- Miles M. B., Huberman A. M., *Analiza danych jakościowych*, Trans Humana, Białystok 2000.
- Oswald H., *Was heißt qualitativ forschen? Eine Einführung in Zugänge und Verfahren*, [w:] *Handbuch qualitative Forschungsmethoden in der Erziehungswissenschaft*, red. B. Frieberthäuser, A. Prengel, Juventa Verlag, Weinheim, München 1997.
- Paszkowska-Rogacz A., *Psychologiczne podstawy wyboru zawodu. Przegląd koncepcji teoretycznych*, KOWEŻiU, Warszawa 2003.
- Pilch T., Bauman T., *Zasady badań pedagogicznych*, Wydawnictwo Akademickie Żak, Warszawa 2001
- Piorunek M., *Bieg życia zawodowego człowieka. Kontekst transformacji kulturowych*, Wydawnictwo Naukowe UAM, Poznań 2009
- Piorunek M., *Biographical Career Patterns – Differentiations, Emergence. Fields of Empirical Exploration*, [w druku].
- Piorunek M., *Kariera zawodowa w ponowoczesnej rzeczywistości. Nowy paradygmat i jego edukacyjno-pomocowe implikacje*, [w:] *Praca w życiu człowieka i jej społeczno-edukacyjne uwarunkowania*, red. J. Matejek, K. Białożył, Wydawnictwo scriptum, Kraków 2015.
- Piorunek M., *Kariery zawodowe ludzi na etapie średniej dorosłości. Ciągłość i zmiana na polskim rynku pracy*, [w:] *Człowiek w kontekście pracy. Teoria – Empiria – Praktyka*, red. M. Piorunek, Wydawnictwo Adam Marszałek, Toruń 2009.
- Piorunek M., *Od stabilizacji do chaosu zawodowego. Scenariusze biografii zawodowych etapu średniej dorosłości*, „Studia Edukacyjne” 14, 2010.
- Piorunek M., *Projektowanie przyszłości edukacyjno-zawodowej w okresie adolescencji*, Wydawnictwo Naukowe UAM, Poznań 2004.
- Prawda M., *Biograficzne odtwarzanie rzeczywistości. O koncepcji badań biograficznych Fritza Schütze*, „Studia Socjologiczne” 1989, nr 4.
- Runyan W. M., *Historie życia a psychobiografia*, PWN, Warszawa 1992.
- Sarzyńska-Mazurek E., *Perspektywa przypadkowych zdarzeń w karierach doradców zawodowych*, Wydawnictwo UMCS, Lublin 2013.
- Schütze F., *Biographieforschung und narratives Interview*, „Neue Praxis” 1983, nr 3.
- Schütze F., *Kognitive Figuren des autobiographischen Stegreiferzahlen*, [w:] *Biographie und soziale Wirklichkeit*, red. M. Kohli, G. Robert, Metzler, Stuttgart 1984.
- Silverman D., *Interpretacja danych jakościowych*, Wydawnictwo Naukowe PWN, Warszawa 2007.
- Silverman D., *Prowadzenie badań jakościowych*, Warszawa 2013.
- Super D. E., *Career and Life Development*, [w:] *Career Choice and Development*, red. D. Brown, L. Brooks, Jossey-Bass, San Francisco, Washington, London 1984.

Super D. E., *A life-span, life-space approach to career development*, [w:] *Career choice and development: Applying contemporary theories to practice*, red. D. Brown, L. Brooks, Jossey-Bass, San Francisco 1990.

Urbaniak-Zajac D., Piekarski J. (red.), *Jakościowe orientacje w badaniach pedagogicznych*, Wydawnictwo Uniwersytetu Łódzkiego, Łódź 2001.

Z doświadczeń badawczych nad pamiętnikami i autobiografiami nauczycieli

Wprowadzenie. Problematyka, zakres i metoda badań

W podjętych rozważaniach w większości będę się odwoływać do moich własnych doświadczeń oraz wniosków i refleksji, jakie płyną z prowadzonych przeze mnie cyklicznych badań nad pamiętnikami i autobiografiami pokoleń polskich nauczycieli w ostatnim 25-leciu. Zasadniczym celem prowadzonych przeze mnie badań było i jest dążenie do gromadzenia autentycznych, pochodzących od samych nauczycieli materiałów autobiograficznych, ukazujących i dokumentujących wewnętrzną, „rozumiejącą”, fenomenologiczną perspektywę dokonujących się w Polsce przemian, wraz z ich pozytywnymi i negatywnymi konsekwencjami dla poszczególnych nauczycieli, zawodu nauczycielskiego, polskiej edukacji, kultury i życia społecznego.

W badaniach tych dążyłam – zgodnie z podejściem jakościowym – do oddania głosu nauczycielom oraz do nawiązania z nimi swego rodzaju „dialogu na odległość”, aby w ten sposób pobudzić ich refleksję nad sobą, nad swym położeniem, miejscem w zmieniającej się strukturze oraz rolę, jaką mają do odegrania w sytuacji zmiany.

W przeprowadzonych analizach i interpretacjach wykorzystuję możliwości poznawcze i swoistą moc wyjaśniającą kategorii analitycznych: *pokolenia* (Ossowska, Gołębiowski i inni), chcąc w ten sposób uchwycić społeczno-kulturowo-historyczny (socjologiczny) aspekt przemian oraz *cyklu życia* (Erikson), a także rozwoju zawodowego (Super), dla ukazania aspektu rozwojowego (humanistyczno-psychologicznego) i zawodowego podjętej problematyki.

Pierwsze tak pomyślane badania przeprowadziłam na przełomie 1989/1990 roku, podejmując wątek następstwa i zróżnicowań pokoleniowych w śro-

dowisku i w zawodzie nauczycielskim w sytuacji dokonującego się przełomu ustrojowego w Polsce¹. Oprócz kwestionariusza ankiety wykorzystałam również wypowiedź autobiograficzną nt. „*Sens i godność mojego życia i pracy*”. W świetle tych badań zarysowała się dosyć wyraźna odrębność najmłodszego pokolenia nauczycieli, którzy do zawodu wchodzili w końcu lat osiemdziesiątych i w czasie przełomu ustrojowego.

Spośród trzech nauczycielskich pokoleń najmłodszy, w zdecydowanej większości absolwenci magisterskich studiów uniwersyteckich i WSP, wyróżniali się silnymi dążeniami do podmiotowości, autonomii osobowej (niezależności), godności osobowej, samodzielności zawodowej oraz wysokiego poziomu profesjonalizmu. W takim ukształtowaniu pokoleniowego wymiaru świata ich życia oraz filozofii zawodu znaczącą rolę odegrały czynniki natury kulturowo-historycznej – wartości i dążenia ruchu społecznego *Solidarności* oraz osobowe i demokratyczne aspiracje Polaków, wyzwolone niejako przez zmianę ustroju. Uwidoczniony został również wpływ czynników związanych z fazą życia, młodością i wczesną dorosłością, których domeną jest silne artykułowanie swej odrębności osobowej i niezależności.

Uzyskane wyniki dawały określoną podstawę do wysunięcia hipotezy o zauważalnych tendencjach do zmiany pokoleniowej w środowisku i w zawodzie nauczycielskim. Miałyby one polegać na odchodzeniu od postrzegania zawodu i zachowań nauczycieli w tradycyjnych kategoriach roli społecznej (nauczyciela zależnego od systemu oraz tzw. społecznikostwa w znacznej mierze zideologizowanego i upolitycznionego w okresie PRL) w kierunku kategorii i stylu pracy wyznaczonych przez standardy podmiotowe oraz raczej wąsko rozumiany profesjonalizm, bez zbytniego wchodzenia w role inne, niezwiązane bezpośrednio z zadaniami zawodowymi. Zaobserwowane tendencje wymagały dalszych badań.

Zostały one przeprowadzone na początku lat dziewięćdziesiątych, dokładnie w okresie od listopada 1992 do końca maja 1993, z zastosowaniem jakościowego podejścia autobiograficznego. Podejście to – najkrócej rzecz ujmując – umożliwia przyjęcie subiektywnej perspektywy indywidualnego podmiotu oraz ukazanie różnych problemów przez pryzmat pokoleniowej i biograficznej całości². Pozwala nade wszystko, jak już wcześniej zauważyłam, na rozumiejące, hermeneutyczne wniknięcie, wczucie się w świat znaczeń, a także w styl pracy ukazany w autobiograficznych i pamiętnikarskich narracjach badanych nauczycieli.

¹ W. Dróżka, *Pokolenia nauczycieli*, Wydawnictwo Naukowe WSP, Kielce 1993.

² W. Dróżka, *Młode pokolenie nauczycieli. Studium autobiografii młodych nauczycieli polskich lat dziewięćdziesiątych*, Wydawnictwo Uniwersytetu Jana Kochanowskiego, Kielce 1997; 2004 (II wyd.).

Badaniami objęłam „młode pokolenie” nauczycieli w wieku od 21 do 30 (35) lat. Z racji historycznego usytuowania okresu ich młodości właściwej (18–25) można było nauczycieli tych postrzegać jako przedstawicieli pokolenia sierpnia '80, *Solidarności*, stanu wojennego oraz przełomu ustrojowego i początków III Rzeczypospolitej.

Z perspektywy cyklu życia młode pokolenie nauczycieli sytuowałam w fazie ekspansji życiowej, a po części i w fazie kulminacji, według zaś koncepcji E. H. Eriksona: w fazie V, VI oraz początkowej VII. Pod względem rozwoju zawodowego badani nauczyciele znajdowali się w fazie przymierzania roli i początku pracy zawodowej, a w niewielkiej części i w fazie stabilizacji.

Jednym z głównych problemów postawionych w tych badaniach było pytanie: czy w systemie wartości, sposobie myślenia, w dążeniach, w stylu życia i pracy młodych nauczycieli, słowem w ich świecie życia, widoczne są pewne charakterystyczne, odmienne cechy (wartości, cele, przekonania, postawy), świadczące o tworzeniu się nowej formacji nauczycieli i nowego modelu edukacji w Polsce. Czy młodzi nauczyciele mają szansę na stanie się podmiotem w procesie transformacji do demokratycznego społeczeństwa? Jakie kompetencje są im niezbędne?

Badania przeprowadziłam metodą autobiograficzną poprzez ogłoszenie ogólnopolskiego konkursu na pamiętniki, autobiografie i inne wypowiedzi osobiste nauczycieli. Była to I edycja Konkursu pod hasłem „Młode pokolenie nauczycieli”.

Do nauczycieli młodego pokolenia (do 35. roku życia) została skierowana specjalna odezwa, będąca rodzajem dialogu, a jednocześnie umowy, w której zaapelowano o szczerze i osobiste opisy własnych losów życiowych i doświadczeń nauczycielskich, dążeń, wizji na początku transformacji w dowolnej formie: dziennika, pamiętnika, wspomnienia, rozwiniętego listu, itp. W odezwie tej zostały podane informacje o organizatorach, gwarancji anonimowości, zasadach wykorzystania do druku wypowiedzi w całości lub we fragmentach, nagrodach finansowych i rzeczowych, itd.

W badaniach tych istotne jest nawiązanie do polskich tradycji tego typu badań (prac Znanieckiego, Chałasińskiego, Szczepańskiego, Kłoskowskiej, Gołębiowskiego, Leońskiego, Gیزی i in.) oraz doświadczeń badaczy zachodnich (Denzina, Helling, Bertaux, Schütze)³. Wybór metody autobiograficznej w drodze specjalnie zorganizowanego konkursu okazał się korzystny, gdyż w jego rezultacie napłynęło ponad 120 obszernych prac o charakterze auto-

³ Por. W. Dróżka, *Nauczyciel. Autobiografia. Pokolenia. Studia pedeutologiczne i pamiętnikoznawcze*, Wydawnictwo Akademii Świętokrzyskiej, Kielce 2002; *Metoda biograficzna w socjologii*, red. J. Włodarek, M. Ziółkowski, PWN, Warszawa, Poznań 1990.

biograficznym, od młodych nauczycieli z całego kraju, z różnego typu szkół oraz placówek oświatowych i wychowawczych⁴.

Badania potwierdziły wcześniej zaobserwowane zmiany w postrzeganiu przez młodych nauczycieli własnej tożsamości i roli nauczyciela. Pozwoliły odkryć w wypowiedziach, refleksjach, w podmiotowych wizjach i koncepcjach szkoły oraz roli nauczyciela, powtarzający się motyw – dążenie do uczynienia ze szkoły i kontaktu nauczyciel–uczeń czegoś otwartego, bezpośredniego, osobowego, partnerskiego, nieskupionego tylko na formalnych wymaganiach, na lekcji i stopniach⁵. Pewien kierunek takiej zmiany pokoleniowej, dążenia do edukacji nieencyklopedyczno-pamięciowej, lecz osobowościowo – rozumiejącej, uczącej samodzielności myślenia i dociekania, formowania osobowego, uczenia się przez całe życie, poznawania siebie, samorealizacji, uwidocznili się w tym pokoleniu. Warunkiem niejako realizacji tej wizji miał być nauczyciel o wysokich walorach osobowych i moralnych, a także społeczno-ideowych w sensie zaangażowania nie politycznego, lecz w odbudowę, poprzez pracę oświatową i kulturalną, tradycji i kultury polskiej, wartości podstawowych, formacji osobowej młodego pokolenia Polaków.

Tendencje te oraz wiele innych interesujących prawidłowości zostało uwidoczniionych w kolejnych badaniach, nad średnim pokoleniem nauczycieli (35–50 (55) lat), które zostały przeprowadzone w 10 lat po poprzednich badaniach – w latach 2002–2004. Uczestnicy tamtego pamiętnikarskiego, konkursowego badania – młodzi nauczyciele i pedagodzy, wówczas 21–35-letni, w kolejnych znaleźli się w wieku średnim, w średniej fazie dorosłości, zaś pod względem zawodowym w fazie stabilizacji.

Badania przeprowadzono, podobnie jak poprzednie – metodą autobiograficzną w drodze konkursu (II Edycja Ogólnopolskiego Konkursu na Pamiętniki Nauczycieli) pod hasłem: „Nauczycielska dojrzałość. Średnie pokolenie nauczycieli wobec zmiany społeczno-edukacyjnej w Polsce”⁶.

W badaniach przyjąłem, że nauczycieli tych można by postrzegać i charakteryzować jako pokolenie doświadczające *traumy wielokrotnionej zmiany*, niosącej szereg napięć, konfliktów i kryzysów. Ich usytuowanie społeczno-kulturowe oraz życiowe i zawodowe określały trzy przełomowe zmiany:

⁴ Por. *Moja twarz jest niepowtarzalna. Pamiętniki młodych nauczycieli '93*, wybór, oprac., posłowie W. Dróżka, B. Gołębiowski, Jedność, Kielce 1993.

⁵ *Moja twarz jest niepowtarzalna*, s. 384.

⁶ *Nauczycielska dojrzałość. Pamiętniki średniego pokolenia nauczycieli 2004*, wybór, oprac., posłowie W. Dróżka, Wydawnictwo Akademia Świętokrzyska, Kielce 2005. W. Dróżka, *Generacja wielkiej zmiany. Studium autobiografii średniego pokolenia nauczycieli polskich 2004*, Wydawnictwo Uniwersytetu Jana Kochanowskiego, Kielce 2008.

- zmiana epokowa (globalna zmiana kulturowa, kryzys instytucji i organizacji; „czas wysoko rozwiniętej nowoczesności jest czasem fundamentalnej przemiany – nie tylko ciągiem dalszym nieustającej dynamiki nowoczesności, ale przedsmakiem dogłębnych przemian strukturalnych”⁷;

- zmiana ustrojowa (struktur społeczno-politycznych, ekonomicznych i edukacyjnych w Polsce, w tym radykalna reforma edukacji z 1999), ukazująca pokoleniowy (kulturowo-historyczny i socjologiczny) aspekt konfliktu etosu i społecznej roli nauczyciela oraz inne napięcia);

- zmiana życiowa (w wymiarze cyklu życia), ukazująca humanistyczno-psychologiczne, egzystencjalne aspekty kryzysu tożsamości wieku średniego).

Do nauczycieli w średnim wieku z całego kraju skierowano specjalną odezwę, w której zaapelowano o opisanie tego, jak odczuli dokonujące się zmiany, których apogeum była reforma oświaty.

Jak potoczyło się ich życie zawodowe, czy drogą sukcesu, powodzenia, czy też porażki, braku satysfakcji? Co się na to złożyło? O czym chcieliby opowiedzieć, co pochwalają, z czym się nie mogą pogodzić?

Co ich nurtuje? Jak próbują sobie radzić w nowej, bądź znacznie już zmienionej rzeczywistości? Co im w tym pomaga, co przeszkadza?

Jak widzą swoje dalsze życie, zawód, nową misję jako wychowawcy i nauczyciele? Jak widzą swoje miejsce w społeczeństwie, w społeczności lokalnej? Jakie stawiają sobie cele w swojej pracy? Czego oczekują od społeczeństwa i państwa?

Wybór metody autobiograficznej w jej wersji tradycyjnej – konkursowej okazał się korzystny, gdyż w rezultacie dotychczasowych konkursów zgromadzono w I edycji – ponad 120 obszernych prac o charakterze autobiograficznym, pamiętników, dzienników od młodych nauczycieli z całego kraju, z różnego typu szkół oraz placówek oświatowych i wychowawczych, zaś w II edycji ponad 160, od nauczycieli w średnim wieku z całego kraju.

Obecna, ogłoszona w listopadzie 2014 roku z terminem zakończenia w maju 2016 roku, trzecia już edycja Konkursu Ogólnopolskiego na Pamiętniki, Autobiografie i inne wypowiedzi nauczycieli, przebiega pod hasłem „Nauczycielskie przesłanie. Pokolenia polskich nauczycieli w trosce o przyszłość”. Jest to kolejny etap badań pamiętnikarskich nad pokoleniami nauczycieli w Polsce w okresie demokratycznych przemian od początku transformacji.

W tej trzeciej edycji zależy nam nade wszystko na zgromadzeniu autentycznych materiałów dokumentujących rolę, znaczenie oraz zaangażowane uczestnictwo nauczycieli w demokratycznych przeobrażeniach w Polsce po

⁷ A. Giddens, *Nowoczesność i tożsamość. „Ja” i społeczeństwo epoki późnej nowoczesności*, Wydawnictwo Naukowe PWN, Warszawa 2001, s. 284.

1989 roku. W szczególności zaś chodzi o poznanie dalszych losów życiowych i zawodowych nauczycieli z pokolenia *wielkiej zmiany*, które w większości schodzi już ze sceny, odchodzi na zasłużoną emeryturę.

Pojawiają się pytania o to, jaka jest kondycja społeczno-kulturowa i zawodowa pokoleń nauczycieli, jakie jest ich położenie społeczne, ekonomiczne, jak zmiany społeczno-polityczne (neoliberalizm) oraz ekonomiczne z ostatnich lat wywołane przez ogólnoswiatowy kryzys 2008 roku, wpłynęły na ich życie osobiste, zawodowe i społeczne, na ich poglądy, postawy, wartości, potrzeby, marzenia i pragnienia, na ich stosunek do przyszłości?

Jaki wpływ wywiera cywilizacja informacyjna, jakie niesie zmiany? Jakie wartości i ideały chcą chronić starsze pokolenia nauczycieli, jakie zaś są zapatrywania, nastawienia i aspiracje młodych, początkujących nauczycieli? Czy i jak dokonuje się nieunikniona zmiana pokoleniowa oraz co wnosi?

Rozważania terminologiczne w kontekście kulturowej ewolucji znaczeń

Na wstępie tej części rozważań należy zauważyć, że w podjętej problematyce występuje znaczna obfitość terminów i pojęć, jak: świat życia, narracja, generacja (pokolenie), biografia, autobiografia, wiek, cykl życia, faza życia i inne. Wiele z nich, a zwłaszcza pokolenie i biografia występują w mowie potocznej w postaci znanych powiedzeń czy przysłów. Jak choćby: *Każdy wiek ma swoje przywileje*, *Każdy nosi swój świat w sobie*, *Każde pokolenie ma swój czas*, a szerzej w piosence Budki Suflera pt. *Autobiografia: Każde pokolenie chce zmienić świat; każde odejdzie w cień*. Są one w ten sposób związane niejako z naszą codziennością, wyrażają to, czego doświadczamy, naszą osobistą mądrość, to, co wiemy o życiu, co jest dla nas jako niepowtarzalnych indywidualności oraz ogółu ludzi oczywiste i zrozumiałe samo przez się.

I tu wszak pojawia się pewien problem, którego nie sposób nie zauważyć lub co gorzej ignorować w prowadzonych obecnie badaniach społecznych i pedagogicznych. Otóż wraz z radykalną i globalną zmianą kulturową⁸, jakiej doświadczamy, większość, jeśli nie wszystkie wymienione wyżej pojęcia, jak również i inne, jak na przykład indywidualizacja czy samorealizacja, zmieniają zasadniczo swoje, utrwalone mocą kultury tradycyjnej znaczenia, a niekiedy całkowicie zdają się tracić swój kiedyś społecznie uzgodniony i ustalony sens.

⁸ Za Z. Baumanem żyjemy w czasie między epokami: w okresie interregnum. Jedna epoka zdaje się dobiegać końca, wyłania się kolejna, ale nikt nie wie, jaka ona będzie.

Dobrym przykładem może tu być pojęcie pokolenia, które w klasycznym rozumieniu historyczno-kulturowym, socjologicznym (Ossowska, Mannheim, Garewicz) oznacza wspólnotę hierarchii wartości, dążeń, celów i postaw wyznaczoną niejako wspólnym, doniosłym i silnym doświadczeniem o charakterze przeżycia pokoleniowego, które przyczynia się do takiego a nie innego ukształtowania osobowości, drogi życiowej na całe życie danego pokolenia.

Pokolenie, jakkolwiek zawsze rodzi się w młodości, to w klasycznym znaczeniu powstaje wtedy, gdy Młodość jako faza życia (15–25 lat) styka się z Historią pisaną wielką literą, która to styczność wytwarza wyrazistą tożsamość podporządkowaną określonej hierarchii wartości, np. pokolenie „Kolumbów Rocznik 20”, oraz wymusza niejako radykalizm postaw. Przynależność do jakiegoś pokolenia to określenie się ideowe, dokonanie wyboru, bycie za lub przeciw w odniesieniu do kanonu wartości, tego co ważne dla całego społeczeństwa, narodu, państwa. Tak rozumiana przynależność pokoleniowa może w sensie politycznym oznaczać, że ludzie mogą być „dobrze myślący” lub „źle myślący”; i że tzw. dobrze myślący się nie mylą. Jak pisze znany felietonista prof. Bronisław Łagowski⁹, mogą się jednak mylić. Trzeba tylko poczekać na nadejście pokolenia, które to ogłosi; zatem może nie wszystko stracone.

W Polsce powojennej na ukształtowanie się kolejnych pokoleń miały wpływ ważne historyczne wydarzenia o charakterze społeczno-politycznym, jak Październik '56, Grudzień '70, Sierpień '80, itd.

Kategoria pokolenia w ujęciu kulturowo-historycznym najbardziej niejako traci, gdyż jej treścią jest świat wielkich wartości, idei, postaw. Obecnie zaś wraz z pluralizacją i relatywizacją kulturową, indywidualizacją, fragmentaryzacją świata życia, migotaniem znaczeń, końcem wielkich opowieści (ideologii), globalizacją, postawy tego typu nie są popularne, nie mają też jakby uzasadnienia, nie ma bowiem wielkich wydarzeń o randze historycznej, które oddziaływałyby na orientacje ideowe wielkich zbiorowości oraz tożsamość ich członków. Nie miały raczej wymiaru pokoleniotwórczego protesty tzw. *Oburzonych* oraz demonstracje w sprawie ACTA, a także sytuacja tzw. pokolenia 600 Euro. Dziś przeżycie pokoleniowe jest nietrwałe, o pokoleniu mówi się z powodów cywilizacyjno-kulturowych, które określają styl życia młodzieży, rozumiany nie tyle jako wybór i sposób organizacji wartości, ile jako sposób konsumpcji, korzystania z różnych gadżetów, autokreacji swego wizerunku zewnętrznego – wyglądu. Tak powstających pokoleń jako różnych grup o odmiennych dominujących wyborach jest wiele.

⁹ B. Łagowski, *Wtrącam się*, „Przegląd” nr 31 z 5.08.2012.

Na inny jeszcze aspekt pokolenia: element odnowy – zwraca uwagę A. Giddens, gdy pisze: „W dobie nowoczesności sens kategorii pokolenia coraz silniej wiąże się ze znormalizowanym czasem. Mówimy o pokoleniu lat pięćdziesiątych czy pokoleniu lat sześćdziesiątych, itd. Tak pojmowane czasowe następstwo niewiele ma wspólnego z charakterystycznymi dla epok wcześniejszych procesami przemian zbiorowości”¹⁰. W systemach tradycyjnych cykl pokoleń ma wyraźny sens odnowy, gdyż każde nowe pokolenie w znacznej mierze odkrywa i odtwarza życie swoich przodków. W warunkach wysoko rozwiniętej nowoczesności, element odnowy zasadniczo zanika, gdyż sposoby działania są przejmowane o tyle, o ile są refleksyjnie uzasadnione¹¹.

W dalszych rozważaniach warto zwrócić uwagę na różnice, jakie istnieją między biografią a autobiografią, pomimo że są to rzeczy pokrewne i mające wiele wspólnego. Najogólniej rzecz ujmując – biografia to rezultat rekonstrukcji, zaś autobiografia jest plodem wspomnień¹². „Jakiegokolwiek są podobieństwa zamiarów biografii i autobiografii, to mówiąc poważnie, są od siebie oddzielone, jak historia i powieść. Pierwsza wyciąga wnioski (fakty) z lektury, obserwacji i wywiadów, druga natomiast podnosi pamięć do świadomości”¹³. Biografia to opowiadanie o kimś trzecim, to odtwarzanie czyjś życiorysu (historii życia), czerpiąc materiał z różnych źródeł, w tym z dokumentów osobistych, jak: autobiografie, pamiętniki, dzienniki, listy, zeznania. Autobiografia zaś (lub pamiętnik, a także dziennik) to opowieść o sobie samym. Jest to opis życia jednostki, dokonany przez nią samą.

Warto przytoczyć interesujące dla podjętej kwestii stanowisko Philippe Lejeune – znawcy w dziedzinie biografistyki. Otóż twierdzi on, iż „[...] autobiograf [można by dodać, że i pamiętnikarz] opowiada [...] rzeczy, które powiedzieć może tylko on, i na tym polega pożytek z jego opowieści. Natomiast w wypadku biografii, łatwo zebrać dodatkowe dane i sprawdzić ścisłość narracji. Ale nie tu przebiega różnica: paradoksalnie polega ona na tym, że w autobiografii ścisłość nie jest kwestia najważniejszą”¹⁴.

Przykładem na zmieniający się zakres znaczeniowy znanego terminu, może być również kategoria *cyklu życia*, zakładająca określony porządek biografii, w postaci następujących po sobie faz rozwojowych. W kulturze tradycyjnej fazy te są wyznaczane przez ustalone społecznie reguły i normy, dotyczące czasu dzieciństwa, dorastania, nauki szkolnej, studiów, miłości,

¹⁰ A. Giddens, *Nowoczesność i tożsamość. „Ja” i społeczeństwo epoki późnej nowoczesności*, Wydawnictwo Naukowe PWN, Warszawa 2001, s. 201.

¹¹ Tamże.

¹² A. Cieński, *Pamiętniki i autobiografie światowe*, Ossolineum, Wrocław 1992, s. 39.

¹³ Tamże, s. 39.

¹⁴ P. Lejeune, *Wariacje na temat pewnego paktu. O autobiografii*, Universitas, Kraków 2001, s. 47.

małżeństwa, życia rodzinnego, pracy i kariery zawodowej itd. W realiach późnej nowoczesności cykl życia traci trwałą, zewnętrzną, społecznie sankcjonowaną, normatywną strukturę, na rzecz biografii (autobiografii), jako refleksyjnego projektu tożsamości, często doraźnego, tymczasowego, nietrwałego, balansującego między szansą a ryzykiem, wymagającego ciągłego zastanawiania się i *kalkulowania* każdego życiowego kroku, każdej decyzji. „Obszar życia jawi się jako trajektoria wyznaczona przede wszystkim przez indywidualne projekty i plany”¹⁵.

Należy zauważyć, że opisane powyżej tendencje mogą mieć nieco inny charakter w społeczeństwach, takich jak polskie i inne w Europie Środkowo-Wschodniej, poddanych głębokiej, traumatycznej, zwielokrotnionej zmianie porządku politycznego, społeczno-kulturowego i ekonomicznego, gdzie rok 1989 stanowił cezurę równie radykalną, jak przełom 1944–1945. Kategoria socjologiczna pokoleniowości jest jeszcze dosyć wyraźna, choć badani przeze mnie nauczyciele w średnim wieku, dziś schodzący ze sceny, nazywali siebie *ostatnimi Mohikanami*, ostatnim klasycznym i tradycyjnym pokoleniem nauczycieli, myślącym w szerszych, wspólnotowych, kategoriach roli społecznej, odpowiedzialności społecznej, pedagogicznego, inteligentckiego etosu, w znacznej mierze ukształtowanego pod wpływem historycznych wydarzeń ostatnich dziesięcioleci oraz związanych z nimi kontekstów ideologicznych. Nauczyciele ci mają ponadto świadomość, że ich młodzi następcy, wchodzący obecnie do zawodu oraz kolejne roczniki uczniów zdają się już jakby poza tego rodzaju dylematami.

Warto zwrócić uwagę, że pogłębiający się od 2008 roku kryzys ekonomiczny, mający, jak się twierdzi, u swego podłoża społeczny kryzys zaufania w relacjach międzyludzkich, na nowo jakby pobudza wśród młodzieży, i nie tylko, kwestie ideologiczne, których istotą jest krytyka neoliberalnego, globalnego, chciwego kapitalizmu¹⁶, rynku jak filozofii społecznej, degradującej, poprzez ich urynkowanie, wartości życiowe, tradycyjnie rządzące się normami nierynkowymi, jak: zdrowie, edukacja, życie rodzinne, przyroda, sztuka, godność ludzka, powinności obywatelskie, itd. Rozwijające się na wzór gospodarki rynkowej, społeczeństwo rynkowe stanowi sposób życia w którym stosunki społeczne przybierają charakter rynkowy i dominuje w nich poszukiwanie odpowiedzi na pytanie „ile?” zamiast „dlaczego?” Twierdzi się, że współczesnym przeżyciem pokoleniowym młodych Europejczyków, jest kryzys na rynku pracy, kryzys gospodarczy i polityczny¹⁷.

¹⁵ Tamże, s. 203; zob. także: E. Hajduk, *Kulturowe wyznaczniki biegu życia*, Żak, Warszawa 2001.

¹⁶ Por. m.in. S. Jeffries, *Rewolucja z długą brodą*, „Forum” nr 35 z 27.08–2.09.2012.

¹⁷ Por. P. Żuk, *Kryzys ponad granicami*, „Przegląd” nr 36 z 9.09.2012.

Analiza treści, interpretacja oraz prezentacja materiału autobiograficznego¹⁸

Podstawowym źródłem danych w badaniach są pamiętniki, dzienniki, typowe autobiografie, listy i inne wypowiedzi osobiste nauczycieli uzyskane w rezultacie rozpisanych ogólnopolskich konkursów.

Konkursy te nie były zorganizowane pod jakimiś specjalnymi hasłami czy ideami wyraźnie określonymi. Nazwy konkursów jedynie podkreślały, że chodzi o pamiętniki młodych nauczycieli lub nauczycieli w średnim wieku. Chodziło bowiem o wypowiedzi spontaniczne, osobiste, w których nauczyciele wszystkich szczebli i typów szkolnictwa mogliby opisać swoje koleje życia, znaczące doświadczenia, zdarzenie i losy edukacyjne i zawodowe. Mogliby formułować oceny, własne propozycje, twórcze, oryginalne pomysły i rozwiązania edukacyjno-zawodowe.

Szczegółowe warunki konkursów, odnoszące się zarówno do strony merytorycznej, jak i formalno-technicznej zgłaszanych prac, zawierają odezwy konkursowe. Stanowią one rodzaj umowy zawartej między organizatorami a autorami prac. Można by powiedzieć, że badania tego typu są w istocie przykładem wytwarzania się sytuacji dialogu, jaki zachodzi pomiędzy badanymi a badaczami. Owa swoista interakcja dialogowa na odległość dokonuje się na gruncie wspólnego systemu wartości, który ze strony badaczy ujawniony zostaje w zawartym w odezwie apelu – co w konsekwencji stwarza znaczną szansę na zapewnienie autentyczności wypowiedzi konkursowych.

Znakomita większość prac w dotychczasowych obu konkursach miała charakter autobiografii: pamiętnika, dziennika. Część prac to typowe wypowiedzi o charakterze autobiograficznym, lecz nie mające wyrazistej logiki „historii życia”, a tylko odnoszące się do faktów „życiorysowych”, gdy tego wymagała relacja, czy refleksja o obecnej sytuacji życiowej i zawodowej.

Ogólnie rzecz biorąc, pamiętniki dostarczyły materiału badawczego o dość jednolitym charakterze. W przeważającej mierze ukazuje on postawy badanych nauczycieli wobec wartości, wobec sfery edukacji i jej roli społeczno-kulturowej, wobec różnych problemów zawodowych i społecznych oraz cele i dążenia, sposoby ich realizacji w pracy i w życiu, a także szersze przemiany tej grupy zawodowej.

W każdym z pamiętników (dzienników, wspomnień) ich autorzy przedstawiają dzieje swego życia i pracy, tak jak oni sami je postrzegają i doświadcniają, w sposób im samym jako jednostkom autonomicznym – właściwy. Są zatem poszczególne pamiętniki wyrazem świadomości ich

¹⁸ Piszę o tym w moich książkach, jak również w innych publikowanych pracach i artykułach.

autorów – choć – razem wzięte, stanowią pewien obraz świadomości, aspiracji, roli, pozycji oraz stylu życia i postaw społeczno-zawodowych całej grupy badanych nauczycieli.

Wobec postawionych w badaniach pytań-problemów, wartość tych materiałów jest o tyle istotna, że pochodzi od nauczycieli jakby wyselekcjonowanych przez konkursy. A zatem od osób, które w poczuciu swej wartości i swego zaangażowania społeczno-zawodowego świadomie zdecydowały się na zabranie głosu. Tym bardziej że chodziło (a precyzowały to odezwy) o sprawy niezwykle ważne dla nauczycieli: ich teraźniejszość i przyszłość w kontekście ich roli społeczno-zawodowej wobec zachodzących przemian.

Sposób mojego postępowania badawczego z wypowiedziami autobiograficznymi szczegółowo przedstawiłam w swej książce pt. *Młode pokolenie nauczycieli*. Jest on zbliżony do tego, który opisuje D. Bertaux¹⁹, przy czym autor swoje doświadczenia, spostrzeżenia i wnioski odnosi do wypowiedzi zbieranych w trakcie rozmów, a więc opowiadania. Stara się on ponadto uzasadnić tezę, iż wypowiedzi autobiograficzne mogą pełnić wiele funkcji, nie tylko funkcje poszukiwawczą, ale też analityczną i weryfikacyjną, a w końcu ekspresywną – w stadium syntezy.

Ustalenia D. Bertaux w zakresie podejścia jakościowego do badań z wykorzystaniem wypowiedzi autobiograficznych wydały mi się bardzo trafne, gdy rozważałam własną drogę poszukiwań. Również moje badania przebiegały w trzech stadiach (fazach) – poszukiwania, analizy i syntezy. W fazie poszukiwania określone wypowiedzi autobiograficzne (zebrane dzięki konkursom), a więc teksty pamiętników, dzienników, innych relacji, stanowiły sposób „wejścia” na nowy teren i rozpoczęcia rozpoznawania głównych procesów, cech strukturalnych, centralnych ognisk życia społecznego. Nie wiadomo było jeszcze, które z nich okażą się istotne. W tej fazie poszukiwań należało przeczytać większość zgromadzonych tekstów, aby następnie skonstruować narzędzie wstępne do dalszej analizy. Była nim tzw. karta pamiętnika. Kategorie w niej zawarte dotyczące treści wypowiedzi wyłoniły się w rezultacie tego wstępnego poszukującego czytania i uwypukliły te aspekty, które mogły się wydawać warte pogłębionych studiów. Zawartość karty w postaci przyjętych kategorii była rezultatem pracy zespołu badaczy, których krytyczne uwagi miały znaczenie także w stadium kolejnym, w fazie analitycznej.

Wszystkie prace zostały następnie przeczytane, aby wypełnić danymi poszczególne kategorie karty. Był to dalszy ciąg fazy szukania, choć częściowo też i analizy danych (niektóre z danych nie zostały wykorzystane).

¹⁹ D. Bertaux, *Funkcje wypowiedzi biograficznych w procesie badawczym*, [w:] *Metoda biograficzna w socjologii*, red. J. Włodarek, M. Ziółkowski, PWN, Warszawa, Poznań 1990.

W fazie tej zapisywałam wszystkie nasuwające się myśli, skojarzenia, spostrzeżenia, ciekawe fragmenty, sformułowania itp. I tu zaczęła się rodzić konstrukcja całości (choć zmieniająca się), a zatem pewna idea, rodzaj hipotez do rozstrzygnięcia w poszczególnych rozdziałach. Zaczęła powstawać konstrukcja myślowego wyobrażenia tego, co dzieje się rzeczywistości społecznej ukazanej w pamiętnikach. Była to już faza pełnego analizowania danych. Ich zrozumienie – jak słusznie określa D. Bertaux – wymaga czasu. Do ujęcia teoretycznego – konstrukcji całości (stworzenie siatki pojęciowej) potrzeba dużo pracy. Ważną rolę odgrywa tu intuicja, inwencja twórcza badacza, odczytanie, wyobraźnia teoretyczna itp. Można by tu powtórzyć słowa A. Grabowskiej, cytowane przez A. Wykę²⁰, że „sens wyłania się pod wpływem czytania i słuchania wywiadów (czytania)” oraz że „badacz rośnie razem z badaniem”. Dużą wagę przywiązuje się w takim podejściu do uchwycenia istotnych społecznie problemów badawczych, a narzędzie analizy, tak jak wspomniana karta, zostaje niekiedy zmienione, przetworzone w inne pojęcia.

W trakcie analizy uwagę badacza zwracają różne ważne, z jego punktu widzenia, dane (obserwacje, fragmenty wypowiedzi ukazujące znaczące zjawiska, postawy, przedmioty, zdarzenia), które się powtarzają, są właściwe dla zbiorowości, a nie tylko dla indywiduum. Wychodząc od nich, można budować teorię (kategorie analizy). Jeśli uchwycimy większą liczbę przypadków takich powtórzeń, to osiągamy określoną pewność, że „zajmujemy się przedmiotami nie pochodzącymi z wyobraźni badaczy, ani z mitomanii rozmówców, lecz z rzeczywistości społecznej wyrażanej pojedynczymi głosami jednostek”²¹.

W ten sposób dochodzi się do momentu, gdy można już zaprezentować przekonujący opis rozważanych procesów społecznych. Opis ten – jak słusznie zauważa D. Bertaux – trudno już odrzucić, gdyż jest on mocno zakotwiczony w obserwacji; jest to opis idący w głąb samego zjawiska (można go utożsamić z interpretacją, jako odmianą wyjaśniania, komentowania, tłumaczenia) niemożliwego do spenetrowania za pomocą kwestionariusza. W ten sposób – jak pisze autor „rozwiązany zostaje, zdawałoby się, problem ograniczający wszelkie badania jakościowe do stadium poszukiwań, problem uogólnienia bez próby reprezentatywnej”²².

²⁰ A. Wyka, *Badania jakościowe w dobie transformacji, czyli o słuchaniu społeczeństwa*, „Kultura i społeczeństwo” 1993, nr 3; zob. też m.in. M. Hammersley, P. Atkinson, *Metody badań terenowych*, Zysk i S-ka, Poznań 2000.

²¹ D. Bertaux, *Funkcje wypowiedzi biograficznych w procesie badawczym*, [w:] *Metoda biograficzna w socjologii*, red. J. Włodarek, M. Ziółkowski, PWN, Warszawa, Poznań 1990, s. 77.

²² Tamże, s. 78.

Publikacja części prac pamiętnikarskich w całości wraz z wstępną analizą w postaci *Posłowie*, przed ich gruntownym opracowaniem naukowym, ma swoje uzasadnienie w tym nurcie badań. Nade wszystko jest to próba sprostania pewnym etycznym zobowiązaniom, wynikającym z zajmowania się dokumentami osobistymi, jak autobiografia, pamiętnik, dziennik, list. Są one silnie nacechowane podmiotowością i indywidualnością autora, niepowtarzalnością jego drogi życiowej i zawodowej. Jako takie stanowią nierozdzielalną jedność, którą można zrozumieć nie poprzez fragmenty czy inne próby selekcji, lecz jedynie w całości. Zachowanie integralności danych autobiograficznych ma znaczenie społeczne, jest określoną wartością i może być osobnym celem, nie mniej ważnym niż realizacja zamysłów teoretycznych badacza²³.

Opublikowane w całości pamiętniki i inne wypowiedzi są wyrazem społecznego dyskursu nad problematyką zmiany w sferze edukacji oraz w szerszych wymiarach życia społecznego. Będąc zapisem świadomości społecznej określonej grupy zawodowej – nauczycieli w danym okresie historycznym, opublikowane pamiętniki zyskują rangę dokumentu, bezpośredniego źródła danych.

Autobiograficzne narracje nauczycieli w ujęciu pokoleniowym i biograficznym, zwłaszcza prowadzone w epoce piętrzących się globalnych zmian i transformacji, umożliwiają rekonstrukcje złożonych i komplikujących się światów życia codziennego podmiotów edukacji w następujących wymiarach:

- *Ukazują jednostkowe i jednocześnie społeczne (nauczycieli jako grupy społeczno-zawodowej) rozumienie zmiany oraz refleksję nad podmiotowym i społeczno-kulturowym sensem pełnionej roli zawodowej.*

W moich badaniach nad pokoleniami nauczycieli polskich kwestie te występowały w takich kategoriach autobiograficznych narracji i refleksji nauczycieli, jak: wartości, cele, aspiracje, osobiste koncepcje edukacyjne, wizje roli nauczyciela oraz szkoły i edukacji, filozofia zawodu i własna tożsamość jako nauczyciela i wychowawcy w czasach przełomu.

- *Ukazują proces autokreacji w wymiarze osobowym i zawodowym, a także dążenia do osiągnięcia mistrzostwa osobistego.*

We wspomnianych badaniach zagadnienia te były analizowane w ramach następujących kategorii nauczycielskich wypowiedzi autobiograficznych: motywy wyboru zawodu, droga do studiów wyższych, losy życiowe

²³ Por. E. Hałas, *Biografia a orientacja symbolicznego interakcjonizmu*, [w:] *Metoda biograficzna w socjologii*, red. J. Włodarek, M. Ziółkowski, PWN, Warszawa, Poznań 1990, s. 206.

i zawodowe, doświadczenia przedzawodowe, socjalizacja i wychowanie w dzieciństwie i młodości, studia jako czas dojrzewania osobowego i pokoleniowego, start w zawodzie, osobisty styl pedagogiczny, indywidualność nauczycielska²⁴.

- *Stanowią formę czy rodzaj społecznego dyskursu nad edukacją i rolą nauczycieli w nowej rzeczywistości społecznej i oświatowej.*

Opublikowane pamiętniki i autobiografie różnych pokoleń nauczycieli oraz publikacje naukowe na ich temat przybliżają społeczeństwu obraz rzeczywistego nauczyciela, jego życia i pracy wraz z osiągnięciami, jak i trudnościami. Ukazują takie kwestie, jak: warunki ekonomiczne, pozycję społeczną, realia pracy i życia, podmiotowość, rolę społeczną w środowisku lokalnym. Nade wszystko pozwalają przybliżyć główne obszary wpływu społeczno-kulturowych i edukacyjnych transformacji na funkcjonowanie zawodowe nauczycieli w następujących wymiarach: kulturowo-aksjologicznym i cywilizacyjnym, społeczno-politycznym i ekonomicznym, edukacyjno-zawodowym. Ukazują również sposoby radzenia sobie nauczycieli w sytuacji traumy zwielokrotnionej zmiany, jakiej doświadczają pod wpływem transformacji.

Podsumowanie. Wnioski i sugestie metodologiczne

W podejmowanych obecnie badaniach w naukach społecznych, w tym również w pedagogice i pedeutologii mamy do czynienia ze szczególnego rodzaju kontekstem, który zasadniczo rzutuje na wybór praktyk badawczych oraz ich poznawcze i praktyczne konsekwencje. Kontekst ten obejmuje przemiany różnych aspektów współczesnego życia społecznego, będące następstwem rozwijającej się w szybkim tempie modernizacji oraz towarzyszących jej procesów globalizacji.

Dającym się już wstępnie opisać i zinterpretować swoistym produktem tych przemian jest sygnalizowany w literaturze koniec starej i nadejście nowej epoki, o jakościowo odmiennych cechach, różnie przy tym określanej, najczęściej w sposób bardziej całościowy: jako epoki „późnej nowoczesności”, „płynnej nowoczesności”, „drugiej nowoczesności”, „społeczeństwa pokapitalistycznego”, „społeczeństwa wiedzy” itp.

Dążenie do poznawczego ogarnięcia i zrozumienia dokonujących się przemian, powołuje do życia cały szereg nowych kategorii i pojęć. Stanowią one rodzaj ram znaczeniowych czy swoistych pól problemowych do badań

²⁴ Tamże.

i interpretacji nowej rzeczywistości społecznej oraz warunków społecznego działania w zmieniających się realiach. Niektóre spośród nich warte są szczególnego zaakcentowania oraz rozważenia ich wpływu na toczący się dyskurs w sprawie możliwości poznawczych nauk społecznych, a zwłaszcza poszukiwania dróg wyjścia poza ograniczenia istniejących paradygmatów i orientacji.

Spośród wielu kategorii opisu i interpretacji nowych kontekstów zmieniającej się współczesności, trzy następujące nasuwają się w świetle literatury. Są to:

- zmienność jako następstwo przechodzenia od etapu dominacji stałości i trwałości struktur społecznych oraz dyspozycji nabytych przez jednostkę, poprzez etap zindywidualizowanej różnorodności praktyk społecznych, do sytuacji (fazy) płynności, nietrwałości, rozproszenia, fragmentaryzacji i epizodyczności życia społecznego²⁵;

- współzależność jako następstwo przechodzenia od etapu dominacji zależności i podporządkowania jednostki strukturze, poprzez etap względnej niezależności podmiotowej i indywidualizacji do fazy relacyjności struktur społecznych (Bourdieu) oraz podwójnej strukturacji wraz ze zjawiskiem określanym jako „dialektyka nowoczesności” (Giddens);

- refleksyjność jako następstwo przechodzenia od etapu dominacji pewności i słuszności płynącej z wiedzy, (teorii) naukowej, ideologii, poprzez etap ważności tzw. prawdy autentycznej płynącej z wiedzy osobistej, potocznej, lokalnej i praktycznej, do fazy metodologicznego wątplenia zarówno w wiedzę uogólnioną, jak i we własne zasoby poznawcze. Ma to związek z radykalną zmianą statusu wiedzy oraz dominacją w działaniu tzw. doświadczenia zapośredniczonego przez systemy abstrakcyjne, eksperckie oraz media elektroniczne.

Przedstawione powyżej wybrane konteksty zmiany społecznej ukazują nowe wyzwania wobec nauk społecznych oraz rozwijanych na ich obszarze praktyk badawczych. Najogólniej rzecz ujmując, dotyczą one poszukiwania nowych, korzystnych warunków działania społecznego i rozwoju w zmieniającej się rzeczywistości. Wymaga to:

- po pierwsze: podjęcia dyskursu badawczego wokół ważnych kwestii: warunków tworzenia się nowego typu moralności²⁶, wrażliwości społecznej, rozumu społecznego (w czym ludzie upatrują nowego sensu wartego zaan-

²⁵ Por. m.in. Z. Bauman, *Życie na przemiał*, Wydawnictwo Literackie, Kraków 2004; *O politykach z wątpliwości*, Rozmowy z Zygmunttem Baumanem, [Keith Tester], Wyd. Sic!, Warszawa 2003.

²⁶ Propozycja Giddensa „polityki życia” oraz jego rozważań nad związkami opartymi na czystej relacji.

gażowania i umożliwiającego przetrwanie); warunków tworzenia się nowego typu wspólnot²⁷ (jak i wokół jakich wartości i celów ludzie się porozumiewają); warunków budowania w sobie nowego typu mądrości (jak ludzie współtworzą i wykorzystują wiedzę i uczenie się dla odpowiedzialnego rozwoju);

- po drugie: rozwijania jakościowej, narracyjnej metodologii badań, która dostarcza wiedzy uwrażliwiającej, „otwierającej oczy” na nowego typu problemy społeczne, pobudzającej nie tylko do ich opisywania i wyjaśniania, lecz nade wszystko do ich rozumienia (przez pryzmat potrzeb i aspiracji człowieka) oraz rozwiązywania poprzez tworzenie konkretnych praktyk społecznych²⁸;

- po trzecie: rozwijania praktyk badawczych opartych na partnerskim dialogu. W badaniach nad zmianą na znaczeniu zdają się zyskiwać rozmaite praktyki badawcze rozumiane jako *nieustanny dialog z ludzkim doświadczeniem*²⁹. Podejmowane w nich problemy badawcze są postrzegane jako problemy społeczne, wymagające *rozumiejącego patrzenia*, podzielenia perspektyw znaczeń i sensów, wnikania w fenomenologię zmiany.

Twierdzi się, że badania narracyjne i autobiograficzne pozwalają nauczycielom uczyć się zarówno poprzez słuchanie, jak i wypowiadanie się; ukazują sposoby, na jakie nauczyciele nabywają, pielęgnują i rozwijają swoją tożsamość, poczucie własnego ja w czasie kariery, zdobywają wiedzę o sobie i swej pracy. Dokonywanie refleksji nad własną historią życia z uwzględnieniem szerszego kontekstu społeczno-kulturowego często stanowi bodziec do twórczej rekonstrukcji drogi życiowej i zawodowej.

Wysłuchiwanie się w głosy, opowieści i historie nauczycieli, w ich wiedzę wewnętrzną, poznawanie ich osobistych i zawodowych biografii, staje się konieczną częścią pracy pedeutologów i pedagogów kształcących przyszłych nauczycieli. Pozwala to lepiej zrozumieć ich profesjonalne wartości, wiedzę i praktykę zawodową, aktualne poglądy i przekonania oraz wniknąć w ich źródła, jak też nakreślić perspektywy dalszego rozwoju.

Przeprowadzone badania nad kolejnymi pokoleniami nauczycieli, w okresie obfitującym w radykalne zmiany, wzbudziły też pewne dylematy natury teoretycznej. Otóż w analizach pamiętników młodych nauczycieli z początkowych lat transformacji nader korzystne okazały się kategorie analityczne pedagogiki humanistycznej i personalistycznej, z takimi pojęciami, jak: indywidualność, osobista tożsamość, podmiotowość, autonomia, twórczość (spontaniczna, autentyczna), wartości osobowe, indywidualny styl

²⁷ Por. Z. Bauman, *Razem osobno*, Wydawnictwo Literackie, Kraków 2003.

²⁸ Por. Z. Bauman, *Płynna nowoczesność*, Wydawnictwo Literackie, Kraków 2006, s. 331 i n.

²⁹ Z. Bauman, *O pozytkach z wątpliwości*, s. 56.

pedagogiczny, indywidualne koncepcje pedagogiczne i wizje szkoły, partnerstwo z uczniami, itd. Pamiętniki tych nauczycieli przesycone były niejako wartościami i dążeniami ukazującymi potrzebę, a także realne przykłady rozwijania w szkole przestrzeni humanistycznej i demokratycznej.

Wielu młodych nauczycieli po upadku starego porządku oraz braku wsparcia z zewnątrz sięgnęło niejako do samych siebie, korzystając z możliwości swej wiedzy, osobowości i twórczego, wspieranego siłą młodości zaangażowania – tworząc własne mikrosystemy wychowawcze, niepowtarzalne, indywidualne style pedagogiczne, co zostało udokumentowane w ich pamiętnikach.

Po kilkunastu latach od tamtego badania, swoistym *nakazem badawczym* jawił się zespół uwarunkowań związany z *wielką zmianą* społeczno-kulturową, będącą następstwem ugruntowującej się w Polsce transformacji ustrojowej wraz z wynikającymi zeń „globalnymi” i lokalnymi powikłaniami, nadziejami i zagrożeniami. Po kilku zaś latach funkcjonowania szkolnictwa od wprowadzenia reformy, najbardziej korzystne dla analizy materiałów pamiętnikarskich uzyskanych od średniego pokolenia nauczycieli, wydały się kategorie socjologii edukacji i pedagogiki krytycznej, wraz z ich najnowszą odmianą „refleksyjną” (Giddens, Bourdieu).

Ku takiemu podejściu skłaniała zaobserwowana w materiałach autobiograficznych prawidłowość, ukazująca silną dominację nad nauczaniem, wychowaniem, pracą i życiem nauczycieli oraz jej otoczeniem, czynników zewnętrznych, strukturalnych (nowej struktury, zmienionej w warstwie ideologicznej, zaś niezwykle pogmatwanej w sferze organizacji i instytucji), społecznych, ekonomicznych, politycznych i historycznych. W narracjach tych nauczycieli niejako na plan pierwszy wysuwała się troska o to, jak poradzić sobie w pracy szkolnej oraz w swym życiu, z konsekwencjami gwałtownych przemian; owej presji zwielokrotnionej zmiany, jakiej doświadczyli, a której skutki były coraz bardziej traumatyczne.

Podejście „refleksyjne”, najkrócej rzecz ujmując, zakłada badanie narracji *doświadczonych zmianą* nauczycieli pod kątem uświadamiania sobie przez nich tkwiącego w nich pierwiastka zewnętrznego, nowej struktury, ideologii, norm, zmienionych warunków społeczno-politycznych i ekonomicznych. W badaniach chodziło o uchwycenie tego, jak nauczyciele interpretują zmienioną strukturę społeczno-polityczną i edukacyjną, jak korzystają z możliwości, jakie ona stwarza, jak przeciwdziałają jej strukturalnym ograniczeniom, w jaki sposób sami przyczyniają się do „przemocy strukturalnej” (Bourdieu), jak postrzegają swoje położenie społeczno-kulturowe i zawodowe, jakie przyjmują strategie działania? Należy przy tym brać pod uwagę to, iż – jak twierdzi Giddens – zakres podmiotowości ludzi jest ograniczony. Istoty ludzkie wytwarzają społeczeństwo, ale czynią to jako aktorzy usytu-

owani historycznie oraz w warunkach, na wybór których nie mieli wpływu. Można by tu wszak dodać, za M. Czerepaniak-Walczak, że tym bardziej potrzebna jest im świadomość emancypacyjna jako zdolność do „rozumienia przez podmiot własnej sytuacji historycznej, odzwierciedlającej się w zdawaniu sobie sprawy z usytuowania w przestrzeni świata życia i związanej z tym mocy sprawczej, możliwości realizacji własnych preferencji oraz odpowiedzialności”³⁰.

Uwagi. Wnioski. Refleksje

Badania jakościowe, również te z wykorzystaniem metody autobiograficznej, muszą mieć głębszy sens, nie mogą być zwykłym opisem, ich istotą jest krytyka społeczna, jakkolwiek, jak pisze M. Czyżewski, to się zmienia. „[...] zauważyć można zmianę charakteru dyskursu socjologicznego, który już nie analizuje krytycznie rzeczywistości, lecz ją obsługuje”³¹. W związku z tym można obserwować swoisty urodzaj i jednocześnie dewaluację badań biograficznych, które podejmowane są często bez należytej refleksji teoretycznej i metodologicznej, a także z naiwnym i błędnym przekonaniem, że mogą je uprawiać wszyscy, zaś każdy kto jest nosicielem swojej własnej biografii ma w tej dziedzinie odpowiednie kompetencje.

Chcę tu dodać, że pomimo tych zauważalnych tendencji można również zaobserwować wiele zjawisk, procesów i spraw, które nieustannie wymagają krytycznego i rozumiejącego podejścia właśnie poprzez badania jakościowe. Jest tak wtedy, gdy wobec dziejącej się rzeczywistości nasuwa się nieodparte pytanie, o co w istocie chodzi, o jakie interesy, o jakie rozumienie wartości, potrzeb i pragnień ludzi. Są to sytuacje, wobec których badanie jakościowe podtrzymuje sobie właściwy głębszy krytyczny senes, kiedy czuje się ducha tych badań. Bez tych aspektów są te badania rzeczywiście li tylko opisem, pozbawionym sobie właściwych atrybutów.

Kontynuując rozważania, chcę zauważyć, że prowadzone przeze mnie badania autobiograficzne, pamiętnikarskie (tak się złożyło) idą niejako za ważnymi, można by rzec epokowymi wydarzeniami w naszym kraju, w sferze życia społecznego i kulturowego. I tak kolejno były to czasy: (1) przełomu ustrojowego lat osiemdziesiątych i dziewięćdziesiątych, i zmiany ustroju (1989), (2) reformy edukacji narodowej (1999) i innych reform, wraz z wstąpieniem Polski do Unii Europejskiej (2004), i wreszcie dzi-

³⁰ M. Czerepaniak-Walczak, „Świat życia” jako kategoria pedagogiczna, „Przegląd Pedagogiczny” 2011, nr 1, s. 159.

³¹ *Metoda biograficzna w socjologii*, red. K. Kaźmierska, Nomos, Warszawa, Poznań 2012, s. 10-11.

siaj, (3) gdy wyczerpuje się niejako pewien model kultury neoliberalnej, postępu, komercjalizacji sfery publicznej, nieograniczonej konsumpcji, zaniku społeczeństwa, a co za tym idzie państwa, wszechogarniającej indywidualizacji, gdy następuje jakby nowa epoka w kulturze, poszukiwanie wartości wspólnotowych, społecznych, równościowych, solidarnościowych, będących wyrazem swego rodzaju kulturowej odnowy. Wszystko to dzieje się w kontekście ekspansji rewolucji cyfrowej, świata wirtualnego, cyberprzestrzeni, w której szkoła, edukacja, uczniowie, proces kształcenia sytuują się w skrajnie odmiennych uwarunkowaniach.

Powyższe zmiany uchwycone w badaniach jakościowych ukazują szereg napięć, które z kolei generują wiele pytań, będących inspiracją do dalszych badań. Jedna wszak kwestia zdaje się mieć rangę nadrzędną: jak spowodować, aby nauczyciele, szkoła, edukacja, całe jej otoczenie potrafiło chronić oraz sensownie łączyć trwałe i ważne wartości, normy, zasady życia społecznego, które dziedziczymy z naszej tradycji kulturowej i narodowej, z wartościami i zasadami życia wnoszonymi przez nieuchronną nowoczesność, modernizację? Są to niewątpliwie problemy zasługujące na rozumiejące i krytyczne badania i analizy jakościowe w całej ich pełni, nie zaś tylko w wymiarze opisu.

Druga ważna sprawa, którą tu należy rozważyć, to współczynnik humanistyczny (Znanięcki), który jako zasada (dyrektywa) metodologiczna stawia wysokie wymagania badaczowi. Zgodnie z tą dyrektywą badania jakościowe (autobiograficzne) wymagają pewnych określonych predyspozycji od badacza, gdyż to on właśnie ma za zadanie wczuć się w znaczenia i sensory, jaki ludzie nadają rzeczom, zjawiskom, zdarzeniom w procesie ich twórczego przeżywania i odczuwania w swym doświadczeniu wewnętrznym. W naukach społecznych ważne jest odkrywanie ludzkich dążeń, wartości, potrzeb, indywidualności, ludzkiego świata przeżywanego.

Kaja Kaźmierska przytacza, tu niezwykle wymowny w kontekście powyższych uwag, cytat z Komentarza Józefa Chałasińskiego: „Bogate osobiste doświadczenia społeczne, zdolność do introspekcyjnej jego analizy i opartej o nią konstrukcji, stanowi podstawowy warunek uzdolnienia socjologicznego. Bez takiego uzdolnienia socjolog pozostaje co najwyżej umiejętnym technikiem gromadzenia zewnętrznych faktów zbiorowego życia. Toteż socjologia jest nie tylko nauką i po trosze filozofią, lecz także pewnego rodzaju sztuką. Dlatego tak wiele socjologii nauczyć się można często od wybitnych powieściopisarzy, a tak bardzo się do niej zniechęcić przez płody cierpliwej, lecz pozbawionej talentu erudycji. Żadne zaś źródło pisane nie rozszerza i nie wzbogaca w tym stopniu naszego osobistego doświadczenia społecznego, co autobiografia”³².

³² Tamże, s. 23.

LITERATURA

- Bauman Z., *O pożytkach z wątpliwości*, wyd. Sic!, Warszawa 2003.
- Bauman Z., *Płynna nowoczesność*, Wydawnictwo Literackie, Kraków 2006.
- Bauman Z., *Razem osobno*, Wydawnictwo Literackie, Kraków 2003.
- Bauman Z., *Życie na przemiał*, Wydawnictwo Literackie, Kraków 2004.
- Bertaux B., *Funkcje wypowiedzi biograficznych w procesie badawczym*, [w:] *Metoda biograficzna w socjologii*, red. J. Włodarek, M. Ziółkowski, PWN, Warszawa, Poznań 1990.
- Czerepaniak-Walczyk M., „Świat życia” jako kategoria pedagogiczna, „Przegląd Pedagogiczny” 2011, nr 1.
- Cieński A., *Pamiętniki i autobiografie światowe*, Ossolineum, Wrocław 1992.
- Dróżka W., *Generacja wielkiej zmiany. Studium autobiografii średniego pokolenia nauczycieli polskich 2004*, Wydawnictwo Uniwersytetu Jana Kochanowskiego, Kielce 2008.
- Dróżka W., *Młode pokolenie nauczycieli. Studium autobiografii młodych nauczycieli polskich lat dziewięćdziesiątych*, Wydawnictwo Uniwersytetu Jana Kochanowskiego, Kielce 1997; 2004 (II wyd.).
- Dróżka W., *Nauczyciel. Autobiografia. Pokolenia. Studia pedeutologiczne i pamiętnikoznawcze*, Wydawnictwo Akademii Świętokrzyskiej, Kielce 2002.
- Dróżka W., *Pokolenia nauczycieli*, Wydawnictwo Naukowe WSP, Kielce 1993.
- Dróżka W. (wybór, oprac., posłowie), *Nauczycielska dojrzałość. Pamiętniki średniego pokolenia nauczycieli 2004*, Wydawnictwo Akademii Świętokrzyskiej, Kielce 2005.
- Dróżka W., Gołębiowski B. (wybór, oprac., posłowie) *Moja twarz jest niepowtarzalna. Pamiętniki młodych nauczycieli '93, Jedność*, Kielce 1993.
- Giddens A., *Nowoczesność i tożsamość. „Ja” i społeczeństwo epoki późnej nowoczesności*, Wydawnictwo Naukowe PWN, Warszawa 2001.
- Hajduk E., *Kulturowe wyznaczniki biegu życia*, Żak, Warszawa 2001.
- Hałas E., *Biografia a orientacja symbolicznego interakcjonizmu*, [w:] *Metoda biograficzna w socjologii*, red. J. Włodarek, M. Ziółkowski, PWN, Warszawa, Poznań 1990.
- Hammersley M., Atkinson P., *Metody badań terenowych*, Zysk i S-ka, Poznań 2000.
- Jeffries S., *Revolucja z długą brodą*, „Forum” nr 35 z 27.08–2.09.2012.
- Kaźmierska K. (red.), *Metoda biograficzna socjologii*, Nomos, Kraków 2012.
- Lejeune P., *Wariacje na temat pewnego paktu. O autobiografii*, Universitas, Kraków 2001.
- Łagowski B., *Wtrącam się*, „Przegląd” nr 31 z 5 sierpnia 2012.
- Wyka A., *Badania jakościowe w dobie transformacji, czyli o słuchaniu społeczeństwa*, „Kultura i Społeczeństwo” 1993, nr 3.
- Żuk P., *Kryzys ponad granicami*, „Przegląd” nr 36 z 9.09.2012.

Zastosowanie hermeneutycznej analizy treści w badaniach nad migracjami. Znaczenie doświadczeń migracyjnych młodych polskich emigrantów zarobkowych

Postakcesyjne migracje w ponowoczesnej przestrzeni społecznej

Rzeczywistość społeczna znaczonej dziś permanentnymi zmianami, generująca szereg wieloznaczności, z wpisana w nią niepewnością i koniecznością ciągłego podejmowania ryzyka stawia człowieka w obliczu wyzwań życiowych i zawodowych¹. Odmieniony zmianą ustrojową, rynek pracy prowokuje cały wachlarz jednostkowych i społecznych przedsięwzięć mających na celu wpasowanie się jednostek i społeczności w jego nowe, zmienne, chybo-

¹ Por. np.: Z. Bauman, *Globalizacja. I co z tego dla ludzi wynika*, Państwowy Instytut Wydawniczy, Warszawa 2006; tenże, *Płynna nowoczesność*, Wydawnictwo Literackie, Kraków 2006; tenże, *Płynne czasy. Życie w epoce niepewności*, Wydawnictwo Sic!, Warszawa 2007; U. Beck, *Spółczesność ryzyka. W drodze do innej nowoczesności*, Wydawnictwo Naukowe Scholar, Warszawa 2002; A. Giddens, *Nowoczesność i tożsamość. „Ja” i społeczeństwo w epoce późnej nowoczesności*, Wydawnictwo Naukowe PWN, Warszawa 2007; Z. Melosik, *Kultura popularna jako czynnik socjalizacji*, [w:] *Pedagogika II. Podręcznik akademicki*, red. Z. Kwieciński, B. Śliwerski, Wydawnictwo Naukowe PWN, Warszawa 2003; M. Piorunek, *Edukacja i praca w cyklu życia człowieka*, [w:] *Edukacja wobec tożsamości społecznej*, red. E. Gawel-Luty, J. Kojkoł, Wydawnictwo Harmonia, Gdańsk 2008; M. Piorunek, *Edukacja i praca jako komponenty tożsamości człowieka w przestrzeni postnowoczesności*, [w:] *Relacje podmiotów w lokalnej przestrzeni edukacyjnej (Inspiracje...)*, red. J. Modrzewski, M. Śmiałek, K. Wojnowski, Wydział Pedagogiczno-Artystyczny UAM, Kalisz, Poznań 2008; M. Piorunek, *Bieg życia zawodowego człowieka*, Wydawnictwo Naukowe UAM, Poznań 2009; *Człowiek w kontekście pracy. Teoria – Empiria – Praktyka*, red. M. Piorunek, Wydawnictwo Adam Marszałek, Toruń 2009; J. Kozielska, *Postakcesyjne migracje zarobkowe. Kontekst teoretyczno-empiryczny. Wsparcie społeczne*, Wydawnictwo Naukowe UAM, Poznań 2014.

tliwe oblicze, czego konsekwencją jest zwiększenie mobilności i elastyczności oraz otwartości na zmiany, co wiąże się także ze zróżnicowaniem wzorów przebiegu życia zawodowego². Uniwersalne, cechujące się przewidywalnością i stałością formy kariery zawodowej, kraju gospodarki nowoczesnej – kraju sprzed etapu transformacji ustrojowej – przemianowane zostały w całe spektrum szans i możliwości, obaw i ryzyka zawodowego. Wspomniane przemiany przynoszą destabilizację biegu życia zawodowego, potęgują poczucie rozczarowania, przyczyniają się do zachwiania poczucia własnej wartości. W warunkach ograniczonego dostępu do pracy Polacy są zmuszeni do redefiniowania pojęcia kariery. „Tradycyjne wyznaczniki statusu związane z pracą zawodową stopniowo zanikają, co prowadzi do poszukiwania ich zastępczych form oraz innych wzorów karier. Biografie zawodowe coraz wyraźniej definiowane bywają, także w wymiarze jednostkowych doświadczeń przez procesy globalizacyjne”³. Istotnych przekształceń, w omawianym zakresie, dostarczają także kolejne lata członkostwa Polski w Unii Europejskiej⁴. Dzień 1 maja 2004 roku stał się przełomową datą oznaczającą zniesienie wielu barier i granic, zarówno w dosłownym, jak i przenośnym znaczeniu tych słów, a rynek pracy dla polskich obywateli zaczął nosić znamiona transnarodowego w szerokim rozumieniu⁵. Ta przełomowa data i unijne porozumienia z nią związane oznaczają, iż Polacy mogą wyjeżdżać za granicę do innych państw, tworzących strukturę Unii Europejskiej i tam podejmować legalne, transnarodowe zatrudnienie. Przepustką do zintegrowanej i zuniformizowanej pod wieloma względami Europy jest dziś ważny dokument tożsamości, wizy i pozwolenia na pracę stają się atrybutami przeszłości. Polskie członkostwo w strukturach zjednoczonego Starego Kontynentu spowodowało, iż występujące od zarania dziejów ruchy migracyjne, których celem było znalezienie miejsc, gdzie można by się osiedlić i wyżywić, dziś charakteryzują się nową jakością⁶. Procesy migra-

² Por. np.: E. Hajduk, *Wzory przebiegu życia*, Lubuskie Towarzystwo Naukowe, Zielona Góra 1996; też, *Kulturowe wyznaczniki biegu życia*, Żak, Warszawa 2001.

³ M. Piorunek, *Pomoc – wsparcie – poradnictwo. Od teorii do praktyki*, Wydawnictwo Adam Marszałek, Toruń 2010, s. 44.

⁴ Por. np.: R. Bera (red), *Wielka emigracja zarobkowa młodzieży*, Wydawnictwo Uniwersytetu Marii Curie-Skłodowskiej, Lublin 2010; K. Iłski, *Obrazy migracji*, Wydawnictwo UAM, Poznań 2010; M. Janukowicz, *Smak emigracji. Dramaty dzieci*, Wydawnictwo Scriptum, Kraków 2009.

⁵ Zob. J. Kozielska, *Poakcesyjne migracje zarobkowe*; M. Piorunek, J. Skowrońska, *Doradztwo zawodowe wobec transnarodyzacji kariery*, [w:] *Tendencje i wyzwania poradnictwa zawodowego*, red. W. Duda, G. Wieczorek, D. Kukła, Wydawnictwo im. Stanisława Podobińskiego Akademii im. Jana Długosza w Częstochowie, Częstochowa 2010, s. 43–55.

⁶ Zob. K. Głębicka, *Rynek pracy w jednoczącej się Europie. Wybrane zagadnienia do studiowania*, Wydawnictwo Wyższej Szkoły Pedagogicznej TWP, Warszawa 2005; J. Kozielska, *Migracyjne*

cyjne ewoluowały wraz z powstawaniem i rozwojem państwowości, przybierając coraz to nowe oblicze⁷, by w XXI wieku, w „zglobalizowanym świecie ludzkich wędrówek”⁸ stać się migracjami płynnymi, zawieszonymi⁹ charakteryzującymi się masowością, „superróżnorodnością”, „plastycznością” i „trwałą tymczasowością”¹⁰. Urzeczywistnienie zasady swobodnego przepływu pracowników, w momencie włączenia Polski w struktury Unii Europejskiej zmieniło ponadto charakter migracji od dominującego w latach osiemdziesiątych wychodźstwa politycznego, po poakcesyjne migracje – często typowo zarobkowe. Konsekwencją europejskiej integracji jest także skala zjawiska, jego masowość i powszechność (co znaczące w doborze procedury badawczej), zarówno w perspektywie lokalnej, jak i globalnej. Trudno dziś bowiem szukać rodzin, których członkowie lub najbliżsi znajomi nie stali się „aktorami” na europejskiej migracyjnej scenie¹¹.

Metodologiczne dylematy w badaniach nad migracjami. Wykorzystanie metod biograficznych

Empiryczne weryfikacje dotyczące migracji znajdują się na pograniczu wielu nauk społecznych. Często prowadzą je interdyscyplinarne zespoły skupiające antropologów, socjologów, pedagogów, psychologów, politologów, ekonomistów i geografów. Zsyntezowanie wiedzy specjalistów różnych dziedzin owocuje różnorodnością metod badawczych stosowanych do badań nad mobilnością. Migracje jako zjawisko powszechne, masowe, zgłębiane są najczęściej przy pomocy podejścia ilościowego. Podejście jakościowe, w tym

transnarodowe wsparcie społeczne. Kазus młodych polskich imigrantów zarobkowych, „Studia Edukacyjne” 2014, nr 33.

⁷ Zob. J. Kozielska, *Poakcesyjne migracje zarobkowe*.

⁸ M. Okólski, *Polska jako aktor na europejskiej scenie migracyjnej*, [w:] *Współczesne migracje. Dylematy Europy i Polski*, Ośrodek Badań nad Migracjami UW, Warszawa 2009, s. 9.

⁹ R. Jończy, *Migracje zarobkowe ludności autochtonicznej z województwa opolskiego. Studium ekonomicznych determinant i konsekwencji*, Instytut Śląski, Opole 2003; tenże, *Migracje zarobkowe z województwa opolskiego. Przyczyny i charakterystyka pracy za granicą oraz warunki powrotu*, Wydawnictwo Uniwersytetu Opolskiego, Opole, Wrocław 2007.

¹⁰ M. Okólski, *Polska jako aktor na europejskiej scenie migracyjnej*, [w:] *Współczesne migracje. Dylematy Europy i Polski*, Ośrodek Badań nad Migracjami UW, Warszawa 2009, s. 13.

¹¹ Por. np. P. Boski, *Kulturowe ramy zachowań społecznych. Podręcznik psychologii międzykulturowej*, SWPS, Warszawa 2010; M. Okólski, *Polska jako aktor na europejskiej scenie migracyjnej*, [w:] *Współczesne migracje. Dylematy Europy i Polski*, Ośrodek Badań nad Migracjami UW, Warszawa 2009; J. Kozielska, *Młodzi polscy emigranci na globalnym rynku pracy. Migracyjne doświadczenia zawodowe w trzech perspektywach temporalnych*, „Rynek – Społeczeństwo – Kultura” 2014, nr 4, s. 14–21.

metody biograficzne i narracyjne, które pozwalają dokonać opisu i interpretacji mechanizmów migracyjnych stosowane jest zazwyczaj jako uzupełniająca, do wyjaśniania znaczenia danych zebranych technikami metod badań w paradygmacie ilościowym na dużych próbach. Taka procedura łączy w sobie metody ilościowe i jakościowe, dając możliwość dotarcia do informacji na temat rozmiarów i natężenia zjawiska (metody ilościowe) oraz istoty zachowań migracyjnych (metody jakościowe). Właściwy dobór metod jest kluczem do uzyskania danych wiarygodnie opisujących badaną rzeczywistość¹². Przez długi czas badania dotyczące migracyjnych trajektorii, przestrzeni i zjawisk były domeną metod ilościowych. Obecnie pojawia się coraz więcej prób badania społeczności emigranckich i imigranckich oraz samego procesu migracji za pomocą metod biograficznych oraz narracyjnych. Badania te, pozwalające na określenie charakterystycznych dla danej społeczności sposobów działania, umożliwiają zrozumienie mechanizmów wywołujących skłonność do emigracji w społecznościach, w których zjawisko to jest szczególnie nasilone, a także są skutecznym sposobem na zdobycie informacji o tym, jak funkcjonują społeczności imigranckie¹³. Kwestionując zasadność zastosowania podejścia paradygmatu badań jakościowych, czyli między innymi metod biograficznych i narracyjnych, w badaniach nad masowym zjawiskiem, jakim są migracje, można by podać w wątpliwość fakt, iż nawet pogłębione badanie indywidualnych migrantów z poszczególnych społeczności może dostarczyć informacji, które będą odzwierciedlały zachowania większej grupy migrantów. Należy jednak zwrócić uwagę, iż migrant jest zawsze członkiem większej społeczności i relacjonując swoje doświadczenia, dostarcza również informacji o tym, jak funkcjonuje konkretna zbiorowość. Kolejnym argumentem na to, że przy wnikliwym badaniu indywidualnych migrantów nie popadnie się w przesadną indywidualizację jest to, że w „teoriach migracji zwraca się [...] uwagę na to, że o podjęciu migracji decyduje nie sam przyszły migrant, ale przede wszystkim gospodarstwo domowe, do którego należy. Gospodarstwa domowe są natomiast podstawowymi elementami każdej społeczności. Ich strategię działania określone są przez kulturę danej społeczności oraz miejsce, jakie zajmują w jej hierarchii społecznej. W niektórych społecznościach obserwuje się na przykład, że zauważalna część gospodarstw domowych prowadzi strategię polegającą na delegowaniu jednego z członków gospodarstwa (najczęściej jest to jedno z dzieci) do odbycia migracji. Po jej zrealizowaniu jest on zobowiązany do świadczenia pomocy finansowej pozostałym w domu członkom rodziny.

¹² A. Górny, *Wybrane zagadnienia podejścia jakościowego w badaniach nad migracjami*, „Prace Migracyjne” 1998, nr 20, s. 4.

¹³ Tamże, s. 12.

Ten sposób postępowania zaobserwowano w licznych społecznościach, a badania biograficzne i narracyjne umożliwiają lepsze zrozumienie tego mechanizmu¹⁴.

Wobec powszechności migracyjnych procesów omawiane zagadnienie nie traci na aktualności i wymaga permanentnego dookreślenia i interpretowania, zwłaszcza w odniesieniu do mnogości i wieloaspektowości zjawisk składających się na problemy migracji poakcesyjnej. Jest ona fenomenem nowym, często niedającym się klasyfikować i definiować na podstawie teorii czy według typologii będących deskrypcją tradycyjnych ruchów migracyjnych.

Międzynarodowe wędrowniki, jak wspomniano, stały się punktem zainteresowań przedstawicieli wielu dziedzin nauki, np. pedagogiki, socjologii, psychologii, historii, ekonomii, polityki społecznej, geografii, statystyki oraz politologii. Każda z naukowych dyscyplin przyjmuje właściwe jej przesłanki teoretyczne i metodologiczne, co powoduje, że powstają różne definicje i typologie migracji. Współczesne trendy emigracyjne, ich skala oraz skutki są szeroko dyskutowane przez opinię publiczną, opiniotwórcze czasopisma oraz naukowców. Wielokrotnie podejmowano już próby eksploracji oraz eksplikacji omawianego zjawiska, jednakże dotychczasowe badania mają w znacznej mierze charakter demograficzny¹⁵, niewielka ich część zgłębia aspekty natury pedagogicznej¹⁶ czy socjologicznej¹⁷ oraz związanej z rynkiem pracy¹⁸, a paradygmat badań dotyczy metod ilościowych. Ponadto

¹⁴ Tamże.

¹⁵ P. Kaczmarczyk, M. Okólski, *Migracje specjalistów wysokiej klasy w kontekście członkostwa Polski w Unii Europejskiej*, UKiE, Warszawa 2005; tenże, *Migracje zarobkowe Polaków w dobie przemian*, Wydawnictwo Uniwersytetu Warszawskiego, Warszawa 2005; tenże, *Współczesne migracje zagraniczne Polaków – skala, struktura oraz potencjalne skutki dla rynku pracy*, 2005, <http://www.bezrobocie.org.pl/files/1bezrobocie.org.pl/public/migracje/raport_fise_wspolczesne_migracje_polakow.pdf> [dostęp: 20.03.2012]; K. Iglicka, *Powroty Polaków w okresie kryzysu gospodarczego. W pętli pułapki migracyjnej*, „Raporty i Analizy” 2009, nr 1, Centrum Stosunków Międzynarodowych <http://csm.org.pl/fileadmin/files/Biblioteka_CSM/Raporty_i_analizy/2009/Krystyna%20Iglicka%20Powroty%20Polak%C3%B3w%20w%20okresie%20kryzysu%20gosp.pdf> [dostęp: 11.02.2012].

¹⁶ R. Bera, *Aksjologiczny sens pracy a poczucie jakości życia młodych emigrantów polskich*, Wydawnictwo Uniwersytetu Marii Curie-Skłodowskiej, Lublin 2008; J. Kozielska, *Czy podróże kształcą? Emigracja zarobkowa młodych Polaków w kontekście uczenia się przez całe życie*, [w:] *Kształcenie przez całe życie*, red. R. Adamczewski, J. Swędrak, Wyższa Szkoła Humanistyczno-Ekonomiczna, Kraków 2014.

¹⁷ L. Kolarska-Bobińska, *Emigrować i wracać. Migracje zarobkowe Polaków a polityka państwa*, ISP, Warszawa 2007; K. Wierzbicka, *Aspiracje i cele życiowe młodzieży średnich szkół zawodowych w kontekście integracji z Unią Europejską*, [w:] *Migracje zarobkowe polskiej młodzieży. Badania i analizy*, 2004, <<http://www.europe-direct.katowice.pl/dokumenty/1/migracje-zarobkowe-polskiej-mlodziezy.pdf>> [dostęp: 11.02.2012].

¹⁸ M. Butrym, *Kapitał społeczny i stosunek do ojczyzny młodych emigrantów zarobkowych*, [w:] *Wielka emigracja zarobkowa młodzieży. Wyzwanie dla edukacji*, red. R. Bera, Wydawnictwo Uni-

tylko nieliczne publikacje zawierają szersze spojrzenie na problem efektów migracji, lecz głównie w ujęciu makro i mezo. Rajkiewicz dociekał w swoich badaniach rezultatów współczesnych procesów migracji zewnętrznych w Polsce w układzie regionalnym¹⁹, wskazując na profity z tytułu transferu środków pieniężnych pochodzących z pracy za granicą. Okólski, Frejka i Sword podjęli z kolei próbę zbadania skutków migracji dla społeczności lokalnych²⁰.

Metodologiczne założenia autorskich dociekań badawczych

Wobec powyższych rozważań należy zauważyć, że w podejmowanych weryfikacjach fenomenu polskich postakcesyjnych migracji zagranicznych brakuje refleksji na temat doświadczeń biograficznych polskich emigrantów, ich subiektywnych ocen, opinii (na przykład na temat szeroko dyskutowanego zatrudniania polskich dobrze wykształconych imigrantów na stanowiskach, niewymagających znaczących kwalifikacji), życiowych dylematów, które stają się ich udziałem na poszczególnych etapach podejmowania i realizacji decyzji o wyjeździe z kraju, ale także decyzji o powrocie do Polski. Brak tu rozważań na temat dynamiki migracyjnej sytuacji życiowej – jej oglądu dokonywanego w trzech perspektywach temporalnych, obejmujących: etap sprzed emigracji, okres pobytu na emigracji, etap związany z powrotem z emigracji zarobkowej do Polski. Dociekania badawcze autorki²¹, relacjonowane fragmentarycznie w niniejszym opracowaniu, ukierunkowano, w związku z powyższym, na badania dotyczące migracyjnej perspektywy podmiotu mikro.

Celem poznawczym dociekań stało się poznanie doświadczeń biograficznych polskich emigrantów z uwzględnieniem trzech perspektyw temporalnych – etapu sprzed emigracji, etapu migracji zarobkowej, etapu związanego z powrotem do kraju pochodzenia i procesem readaptacji do polskich warunków społeczno-gospodarczych. Uzyskane wyniki mogą służyć polityce oświatowej oraz być ewentualnymi wskazaniem w poradnictwa biograficznego. Służyć mogą także opracowaniu wytycznych i rekomendacji do

wersytetu Marii Curie-Skłodowskiej, Lublin 2010; *Wielka emigracja zarobkowa młodzieży. Wyzwanie dla edukacji*, red. R. Bera, Wydawnictwo Uniwersytetu Marii Curie-Skłodowskiej, Lublin 2010.

¹⁹ A. Rajkiewicz, *Regionalne zróżnicowanie zewnętrznych procesów migracyjnych: dynamika, struktura oraz układ kosztów i korzyści*, ISiSS, Warszawa 1996.

²⁰ T. Frejka, M. Okólski, K. Sword, *In-depth Studies on Migration in Central and Eastern Europe: the Case of Poland*, United Nations, New York, Geneva 1998.

²¹ Zob. J. Kozielska, *Poakcesyjne migracje zarobkowe*.

tworzenia skutecznych programów pomocowych wobec osób powracających do Polski z emigracji zarobkowej.

Ważkim zagadnieniem stało się poszukiwanie odpowiedzi na pytania dotyczące wielu aspektów migracyjnej biografii – od motywów skłaniających do emigracji zarobkowej po te, decydujące o powrocie do kraju i pozostaniu w nim, poprzez spektrum kwestii związanych z funkcjonowaniem w kraju emigracji – problemów dotyczących wielu płaszczyzn emigracyjnego życia. Znaczenie emigracyjnych doświadczeń w biografiach respondentów to kolejny ważny aspekt opisywanego projektu badawczego. Istotną składową przedsięwzięcia było także ukazanie dylematów związanych z podjęciem decyzji o powrocie do kraju. Wskazanie głównych problemów readaptacji do polskich realiów życia i pracy, które towarzyszą reemigrantom. Znaczącym aspektem uczyniono także fakt, iż zmiana miejsca życia i pracy, niezależnie czy w kategoriach temporalnych czy permanentnych, staje się dużym wyzwaniem, rodzącym wiele trudności. Te z kolei predysponują migrantów, by objąć ich pomocą (choć wielokrotnie, wobec cechującej ich zaradności życiowej, sami organizują sobie pomoc) wieloaspektowym wsparciem – zarówno formalnym, jak i nieformalnym. Rozważania te zyskują na aktualności, zwłaszcza w świetle powrotów wymuszonych ogólnosiwiatowym, zapoczątkowanym w 2008 roku – trwającym po dzień dzisiejszy, kryzysem gospodarczym, a proponowane ujęcie winno inspirować do namysłu nad jakością trajektorii migracyjnych biografii, wpisując się w nurt humanistycznego dyskursu nad temporalną wielowymiarowością życia człowieka, skazanego na permanentne szukanie swojego miejsca (do życia, pracy, wypełniania funkcji rodzinnych) w ciągle na nowo konstruowanej rzeczywistości globalnej²².

Traktując temat szeroko, starano się ukazać szeroki zakres biograficznych doświadczeń młodych polskich migrantów w szerokim spektrum czasowym, obejmującym przeszłość, teraźniejszość i przyszłość. Zaprojektowane badania zostały pogłębione o obszerne opracowania w nurcie badań jakościowych. W ujęciu mikroekonomicznym istotną kwestią stało się pytanie o proporcję negatywnych i pozytywnych skutków wyjazdu, pytanie o rolę i znaczenie wyjazdu w życiu młodego emigranta. Perspektywa mikroekonomiczna została tutaj ograniczona do emigranta (decydującego się na wyjazd z kraju, podejmującego zatrudnienie imigranta i wracającego do kraju reemigranta/migranta powrotnego), w niektórych sytuacjach także jego gospodarstwa domowego. Podsumowując – problemy rozstrzygane w badaniach związane były z doświadczaniem zjawiska zarobkowych migracji przez młodych Polaków oraz szeroko rozumianego aspektu funkcjo-

²² Tamże.

nowania migrantów w trzech perspektywach temporalnych. Sformułowano w związku z powyższym następujące problemy globalne: (I) jakie doświadczenia biograficzne związane z trzema perspektywami temporalnymi mają polscy emigranci zarobkowi? (II) Jak zmieniała się sytuacja biograficzna polskich emigrantów zarobkowych w trzech perspektywach temporalnych?

Do badań nad migracyjną rzeczywistością społeczną, owocującą w całe spektrum życiowych doświadczeń badanych, pełną uczuć, rozterek, emocji, przeżyć, dylematów, problemów, jakie towarzyszyły im w momencie podjęcia decyzji o wyjeździe z kraju, pobycie na emigracji i epizodzie powrotu do kraju pochodzenia, wykorzystano m.in. podejście badań jakościowych, koncentrując prace badawcze na jakościowej analizie treści blogów, korespondencji e-mailowej i forów internetowych. Definiując je jako „opis i interpretację pewnego ciągu zdarzeń, w tym także subiektywnych doświadczeń i odczuć zarówno osób badanych, jak i osoby jej przeprowadzającej”²³.

Badania jakościowe stosowane są w przypadku chęci poznania zjawisk takimi, jakimi są, kiedy intencją badacza jest dotrzeć w głąb interesujących go zjawisk²⁴. Za ich pomocą mamy możliwość poznania charakterystycznych dla danej społeczności sposobów działania, przez co możliwe staje się zrozumienie „mechanizmów wywołujących skłonność do emigracji, a także są skutecznym sposobem na zdobycie informacji o tym, jak funkcjonują społeczności imigranckie”²⁵.

Przykładem tak rozumianego przedsięwzięcia badawczego, realizowanego w jakościowym paradygmacie jest analiza źródeł wtórnych, autorskich narracji obficie funkcjonujących w blogosferze. Odwołują się one „zawsze do subiektywnej perspektywy badanych osób – czyniąc ich własny punkt widzenia niezbędnym punktem wyjścia do konstruowania uogólnień teoretycznych”²⁶. Przedmiotem badań biograficznych z wykorzystaniem hermeneutycznej analizy treści może być całe życie danej jednostki, ujęte w narrację lub tylko pewien obszar jego aktywności, np. sfera zawodowa czy rodzinna, albo konkretne istotne dla jednostki przełomowe wydarzenia²⁷. Podejście to przewiduje zatem analizę narracji o ludzkiej biografii, a u jego podwalin leży przekonanie, iż wszystkie procesy makrostrukturalne są po-

²³ M. Łobocki, *Metody i techniki badań pedagogicznych*, Wydawnictwo „Impuls”, Kraków 2001.

²⁴ T. Pilch, Z. Bauman, *Zasady badań pedagogicznych. Strategie ilościowe i jakościowe*, Żak, Warszawa 2004, s. 278–279.

²⁵ A. Górny, *Wybrane zagadnienia*, s. 13.

²⁶ J. Włodarek, M. Ziółkowski, *Teoretyczny i empiryczny status metody biograficznej we współczesnej socjologii*, [w:] *Metoda biograficzna w socjologii*, red. J. Włodarek, M. Ziółkowski, PWN, Warszawa, Poznań 1990, s. 14.

²⁷ Tamże, s. 5.

wodowane czynnikami mikrostrukturalnymi²⁸. W autorskich weryfikacjach empirycznych założono, że wykorzystanie, sygnalizowanego powyżej, paradygmatu badań jakościowych pozwoli na rekonstrukcję i deskrypcję pewnego fragmentu migracyjnej biografii oraz na wskazanie znaczących czynników, zdarzeń, powodów, które miały wpływ na migracyjne losy badanych, w tym doświadczenia zawodowe i osobiste. Ponadto stosując tę metodę, można dowiedzieć się, jakie znaczenie migranci przypisują pracy, instytucjom rodzinnym i zagranicznym mającym na celu pomaganie i wspieranie w trudnych sytuacjach życiowych, rodzinie i samym migracyjnym doświadczeniom²⁹.

Pierwszym etapem badania stało się poszukiwanie źródeł wtórnych³⁰, którymi uczyniono internetowe fora (tworzone przez oraz dla emigrantów – zarówno tych, którzy jeszcze przebywają za granicą, jak i tych, którzy planują powrót lub już wrócili do Polski) i blogi zawierające obszernie, wielowątkowe i osadzone w transnarodowej, trójtemporalnej przestrzeni fragmenty biografii emigrantów oraz ich korespondencję e-mailową³¹. Skorzystano zatem ze źródeł wytworzonych przez kogoś, kto „osobiście i bezpośrednio uczestniczył w dokumentowanych przez siebie wydarzeniach, jest to autentyczny przekaz z «pierwszej ręki», głównie odnosi się do dokumentów osobistych wygenerowanych w trakcie bądź tuż po danym wydarzeniu”³². Merriam odniosła pojęcie dokumentu do szerokiego spektrum materiałów empirycznych dotyczących przedmiotu zainteresowań badacza, wraz z zawartymi w nich artefaktami. Autorka wyróżniła cztery zasadnicze grupy dokumentów występujące w jakościowych badaniach edukacyjnych: (1) zapisy publiczne, czyli wyrażające perspektywę intersubiektywną, instytucjonalną, przede wszystkim oficjalne dokumenty, takie jak świadectwa urodzin i śmierci, akta policyjne i sądowe i inne; (2) dokumenty osobiste, czyli będące własnością danej osoby czy rodziny i wyrażające jej subiektywną perspektywę, głównie pamiętniki, listy, rodzinne zapisy wideo, albumy

²⁸ P. Bednarz-Łuczewska, M. Łuczewski, *Podejście biograficzne*, [w:] *Badania jakościowe. Podejścia i interpretacje*, red. D. Jemielniak, Wydawnictwo Naukowe PWN, Warszawa 2012, s. 91.

²⁹ M. Łobocki, *Metody i techniki badań pedagogicznych*, Wydawnictwo „Impuls”, Kraków 2001, s. 314.

³⁰ Relacjonowane wyniki są rezultatem badań w ramach grantu promotorskiego pod kierunkiem prof. zw. dr hab. Magdaleny Piorunek, *Emigracja zarobkowa i powrót do kraju w doświadczeniach współczesnych Polaków*. Więcej w: J. Kozielska, *Poakcesyjne migracje zarobkowe. Kontekst teoretyczno-empiryczny. Wsparcie społeczne*, Wydawnictwo Naukowe UAM, Poznań 2014.

³¹ Dostęp do cytowanych w publikacji tekstów z blogosfery od sierpnia 2011 do maja 2012 roku.

³² T. Pilch, *Zasady badań pedagogicznych*, Żak, Warszawa 1995, s. 215.

fotograficzne ze zdjęciami, kalendarze dokumentujące wzrastanie i rozwój dziecka, zapisy podróży, prywatne zeszyty szkolne itp., (3) materiały fizyczne, czyli wszelkie obiekty i przedmioty fizyczne znajdujące się w badanych miejscach, między innymi meble klasowe, urządzenia audiowizualne, pomoce naukowe, przyrządy sportowe, komputery; (4) dokumenty wygenerowane przez badacza, przygotowane przez badacza bądź przez badanych na prośbę badacza, głównie notatki, fotografie, zapis itp.³³

Analiza treści ugruntowała się w badaniach społecznych i pedagogicznych, Babbie zalicza ją do metod niereaktywnych, czyli takich metod badania społecznych zachowań, które na nie nie wpływają. Analiza treści jest według autora badaniem zarejestrowanych na łamach prasy, książek, stron www itd. ludzkich przekazów. W metodologii badań analiza treści jest traktowana jako metoda analizowania, ale i zbierania materiału badawczego, ponieważ „zamiast bezpośredniego obserwowania zachowań ludzi lub zadawania im pytań dotyczących tych zachowań, można wykorzystać kopie tego, co ludzi wytworzyli”³⁴. Rubacha zaznacza jednak, by rozróżnić w procesie badawczym etap poszukiwania i przeszukiwania materiału badawczego.

Drugim etapem uczyniono przeszukiwanie zgromadzonych danych, na tym etapie wykorzystano wywodzącą się z metod hermeneutycznych – jakościową analizę treści³⁵. Dokumentacja, w tym dokumentacja osobista w różnej formie stanowi szczególnie użyteczne źródło informacji w badaniach narracyjnych. Narrację spisaną, publikowaną w formie tekstu, zarchiwizowaną i obecną w źródłach zastanych, będących materialnymi śladami ludzkiej działalności. Jest wiele powodów, na co wskazują badacze, aby podejmować badanie dokumentów i innych wytworów ludzkiej działalności. Po pierwsze, prawie zawsze są one ogólnodostępne, co powoduje oszczędność czasu, pieniędzy i środków ze strony badacza. Po drugie, są stosunkowo trwałym źródłem danych, zarówno w sensie utrwalenia zapisu jakichś sytuacji z przyszłości, jak i jego niezmienności w czasie. Po trzecie, stanowią istotny zasób informacji w różnych kontekstach, których dotyczy jego treść i forma. Bogactwo to potęguje dodatkowo fakt, że są one autorskie, kreowane w naturalnym języku charakterystycznym dla danego środowiska. Po czwarte, są często „formalnie nie do zakwestionowania, gdyż reprezentują oficjalne stanowisko, wynik uzgodnień, urzędowe potwierdzenie jakiegoś

³³ Tamże, s. 216.

³⁴ E. Babbie, *Badania społeczne w praktyce*, Wydawnictwo Naukowe PWN, Warszawa 2005, s. 40.

³⁵ K. Rubacha, *Metodologia badań nad edukacją*, Wydawnictwa Akademickie i Profesjonalne, Warszawa 2008, s. 157.

faktu". Kolejną ważką cechą jest fakt, iż „są niereaktywne, choć to wszystko, co emanuje z analizy dokumentacji, można uznać za pewną formę interakcji między źródłami i badaczem”³⁶. Typową cechą dokumentów osobistych jest to, że są one niepowtarzalne, właściwe autorowi wypowiedzi, koncentrują się na wewnętrznych odczuciach i przeżyciach relacjonującego, odczuwanych w związku z opisywanymi wydarzeniami. Są subiektywne, nieulegające wpływowi badacza³⁷. Zważywszy, iż pamięć ludzka ma wybiórczy charakter, a do tej odwoływał się respondent, odpowiadając także na pytania pogłębionego wywiadu, analiza treściowa i formalna wspomnianych blogów i e-maili dostarczyła informacji o zdarzeniach i sposobach ich percepcji w momencie rzeczywistego występowania. Badacze migracyjnych zjawisk, także w klasycznych już dziś odsłonach badań, korzystali z metod jakościowych. Za twórców metody dokumentów osobistych uznaje się właśnie socjologów ze szkoły chicagowskiej – W. I. Thomasa i F. Znanieckiego, którzy swymi badaniami objęli migrantów³⁸.

Warto zwrócić uwagę, iż w kontekście analizowania stron www, a do nich właśnie odwołuje się badaczka, tekstom tym należy nadać nową jakość, na którą uwagę zwracają Mitra i Cohen³⁹, mowa o intertekstualności – teksty poprzez funkcjonowanie w cyberprzestrzeni nabierają nowych znaczeń; nielinearność – konstrukcja tekstów nie pozwala na jednoznaczne określenie ich początku i końca; sprzężenie zwrotne ról czytającego i piszącego – różne funkcje pozwalają na interaktywne uzupełnianie tekstu przez odbiorców i jego transformację; multimedialność – teksty przyjmują postać połączonych ze sobą różnych formalnie i treściowo przekazów medialnych; ulotność – teksty mają strukturę dynamiczną, stale zmieniają się treściowo, są nabudowywane, uzupełniane o komentarze autora i jeśli przewiduje tego forma – komentarze czytelników⁴⁰.

Analiza treści blogów i tekstów zamieszczanych na internetowych forach oraz korespondencji e-mailowej pozwoliła przybliżyć rzeczywisty świat przeżyć młodych emigrantów oraz sposobów doświadczenia przez nich codzienności emigracyjnej i tej związanej z powrotem do kraju, dała szansę obcowania z autentyczną rzeczywistością, która w badaniach nadmiernie skategoryzowanych lub zmatematyzowanych wydaje się wymykać z pola widzenia.

³⁶ T. Pilch, *Zasady badań pedagogicznych*, Żak, Warszawa 1995.

³⁷ K. Żegnałek, *Metody i techniki stosowane w badaniach pedagogicznych*, Wyższa Szkoła Pedagogiczna Towarzystwa Wiedzy Powszechnej w Warszawie, Warszawa 2008.

³⁸ T. Pilch, *Zasady badań pedagogicznych*.

³⁹ Tamże, s. 217.

⁴⁰ Tamże.

Znaczenie doświadczeń migracyjnych młodych polskich emigrantów zarobkowych. Ilustracja badawcza

W kontekście edukacji i emigracji szeroko dyskutowanym tematem stało się zjawisko znane jako marnotrawstwo mózgow – zajmowania nieadekwatnych do uzyskanego wykształcenia miejsc pracy, które w zdecydowanej większości przypadków nie wymagają żadnych kwalifikacji⁴¹. Okólski i inni badacze po wielokroć zaznaczają, iż „inaczej niż Amerykanie, Japończycy czy Francuzi, nasi emigranci, nawet mając dyplom wyższej uczelni, szukają pracy wymagającej niewielkich kwalifikacji”. A główne sektory, w których znajdują zatrudnienie to hotelarstwo, gastronomia, budownictwo, przetwórstwo. Zatem termin *brain waste* – „marnotrawstwo mózgow” czy „deprecjacja kwalifikacji” staje się w omawianym kontekście znaczący. Wnioski te są bardzo wyraźnie akcentowane w analizach nad zakresem i charakterem migracyjnego zatrudnienia w opracowaniach ilościowych. Należy zauważyć jednak, iż wyjazd migracyjny, w optyce samych badanych, w ich narracjach zmierzających do oceny migracyjnych trajektorii, to często odpowiedź na trudną sytuację biograficzną, w której się znaleźli, odpowiedź cechującą się przyjęciem postawy swoistej zaradności życiowej, to, szerzej rzecz ujmując, reakcja na brak perspektyw zawodowych spowodowanych utrzymującym się od kilku lat wysokim stopniem bezrobocia w Polsce, godzącym często w ludzi młodych. Jakościowa analiza tekstów pozwala dostrzec w migracyjnym zatrudnieniu, drugie, niepodlegające ilościowym klasyfikacjom, oblicze. Ta „życiowa zaradność” tak konieczna w obliczu codziennych przemian, niepewności jutra czy gospodarki wolnorynkowej, która w przeciwieństwie do minionej – centralnie sterowanej – wymusza mobilność, zaangażowanie, umiejętność adaptacji, przebranzawiania się czy ustawicznego kształcenia. Emigracja to dla większości tylko przystanek w drodze do budowania swojej zawodowej biografii. Przystanek obfitujący w nowe zawodowe doświadczenia, nawet jeśli praca wykonywana poza granicami kraju ojczystego nie jest zgodna z kierunkowym wykształceniem emigranta. Młodzi emigranci poznają europejskie standardy pracy, nabywają kompetencje językowych. Co znamienne – deklarują⁴², iż wzrasta ich poczucie własnej

⁴¹ K. Kropiwiec, R. Chiyoko King-O’Riain, *Polish migrant workers In Ireland*, Departament of Sociology National University of Ireland, Maynooth 2008.

⁴² Relacjonowane w niniejszym opracowaniu dane realizowane były w ramach seminarium magisterskiego prowadzonego na Wydziale Studiów Edukacyjnych UAM przez prof. dr hab. M. Piorunek i stanowią fragmenty weryfikacji empirycznych zawartych w pracy magisterskiej pt. „Planowanie przyszłości edukacyjno-zawodowej przez polską młodzież emigracyjną” (2008). Na ich podstawie powstały m.in. teksty: J. Skowrońska, *Emigracyjna blogosfera w kontekście poradnictwa i wsparcia społecznego*, [w:] *Poradnictwo. Kolejne przybliżenia*, red.

wartości, że czują, iż teraz mogą więcej, że więcej zależy od nich samych. Migracja, co najważniejsze, „wyposaża” młodych migrantów także w swego rodzaju pozaekonomiczny potencjał. Znamiennej cechą migracyjnych doświadczeń jest fakt, iż co trzeci emigrant planuje po powrocie do kraju zająć się własną działalnością gospodarczą lub współpracować ze swoim dotychczasowym pracodawcą, ale już w Polsce. Wyjazd niewątpliwie stanowi etap gromadzenia materialnych aktywów – środków pieniężnych, które pozwolą otworzyć migrantom w Polsce własny biznes. Świadczy to niewątpliwie, iż migracyjny wyjazd spowodował u nich wzrost przedsiębiorczości, poczucia sprawstwa, wiary we własne siły. Najbardziej typowe są wypowiedzi wskazujące na bardziej optymistyczne spoglądanie na świat – za sprawą zminimalizowania materialnych trudności, zwiększoną mobilność, aktywność, samodzielność, poczucie sprawstwa. Wypowiedzi emigrantów świadczą o tym, iż emigracja jawi im się jako część większego, biograficznego planu. Młodzież, zwłaszcza z wyższym wykształceniem, niejednokrotnie powtarza, iż jest to tylko pewien (często wymuszony niesprzyjającymi okolicznościami w kraju) przystanek na drodze do zawodowego spełnienia, że w kwestii swojej kariery zawodowej nie powiedzieli jeszcze ostatniego słowa⁴³. Dobrodziejstwem globalizacji jest dla nich zunifmizowany – pod kątem przepisów obowiązujących na rynkach pracy – świat. A konkretniej kraje należące do Europejskiej Wspólnoty. Młodzież dzięki podróżom, zdobywaniu nowych doświadczeń – w tym i tych zawodowych – czuje się obywatelami świata. Za przykład niech posłużą poniższe fragmenty emigranckich narracji⁴⁴.

Oj dużo się zmieniło, dziś się już nie boję, mam wrażenie, że gdybym tylko chciała mogłabym polecieć do Australii czy na Alaskę i dałabym sobie radę, nauczyłam się, co znaczy pracować, zarabiać, martwić się o siebie samą i polegać na sobie. Wiem też, co to wytrwałość i upór. Czuję wreszcie, że jestem panią własnego życia, że to co robię teraz nie pozostaje bez oddźwięku. A świat jest teraz bliżej mnie niż wcześniej.

M. Piorunek, Wydawnictwo Adam Marszałek, Toruń 2011, s. 341–361. M. Piorunek, J. Skowrońska, *Doradztwo zawodowe wobec transnacionalizacji kariery*, [w:] *Tendencje i wyzwania poradnictwa zawodowego*, red. W. Duda, G. Wieczorek, D. Kukła, Wydawnictwo im. Stanisława Podobińskiego Akademii im. Jana Długosza w Częstochowie, Częstochowa 2010, s. 43–55; J. Skowrońska, *Doświadczenia emigracji zawodowej w kontekście społeczeństwa wiedzy i pracy*, [w:] *Nauki pedagogiczne w perspektywie społeczeństwa wiedzy i pracy*, t. 2, red. Z. Wiatrowski, I. Mandrzejewska-Smól, A. Aftański, Włocławskie Towarzystwo Naukowe Wyższa Szkoła Humanistyczno-Ekonomiczna we Włocławku, Włocławek 2010, s. 111–123.

⁴³ Zob. więcej w: J. Kozielska, *Poakcesyjne migracje zarobkowe*.

⁴⁴ Zob. więcej w tamże.

Za sprawą wyjazdu na pewno się usamodzielniłam, poczułam, że moje życie zależy tylko i wyłącznie ode mnie, że jestem panią swojego losu i sama za siebie odpowiadam, utwierdziłam się w przekonaniu, iż jeśli się czegoś bardzo chce, człowiek dąży do tego, bardzo ciężko pracuje i jest w stanie podolać początkowym wyrzeczeniom i chce czegoś ze wszystkich sił to – to osiągnie. Poznałam wartość pieniądza i ludzkiej pracy, nauczyłam się punktualności, jestem samodzielna, teraz wiem, że na wszystko trzeba sobie zapracować, że nic nie spadnie mi z nieba. Nauczyłam się szanować ludzką pracę, wiem, że nie warto dzielić zawodów na lepsze i gorsze, że trzeba docenić pracę Panów sprzątających ulice i Panów w białych koszulach, Pań sprzątaczek i modelek i Pań nauczycielek. Żadna praca nie hańbi. Z tyłoma rzeczami co tam sobie sama poradziłam, z mapą w rękę i odwagą, o jakiej nie miałam pojęcia, teraz mam pewność, że trzeba tylko się postarać i być wytrwałym, a osiągnie się sukces.

Zmieniło się nie tylko moje nastawienie, świadomość własnych atutów zmieniło się całe moje życie, jestem bardziej uśmiechnięty, finansowe problemy są mniejsze, jestem innym człowiekiem, wszyscy to zauważyli, wcześniej wiecznie się z żoną kłóciłem, byłem bezradny myślałem, że skoro mówią w TV, że takie a takie bezrobocie jest, to nie ma co pracy szukać i tak sobie żyłem, biedny, sfrustrowany i zły na wszystko i wszystkich tylko nie na siebie, winny był rząd... nie ja. Teraz wiem, że byłem leniwy, bo tak mi było wygodniej, praca w Anglii spowodowała, że czuję się dowartościowany, robiłem tam takie rzeczy, o które bym siebie nie podejrzewał praca w deszczu, chłodzie... (...).

Wyjazd zmienił bardzo dużo zarówno pod względem finansowym jak i uczuciowym. Dzięki oszczędnościom wypracowanym razem z moją partnerką kupiliśmy w Polsce działkę budowlaną i rozpoczęliśmy budowę domu. Dzięki wyjazdowi tworzymy silny związek. Zdobyłem spore doświadczenie na polu remontowo-wykończeniowym i teraz tak zarabiam w Polsce. Mam własny biznes.

Wyjazd za granicę bardzo zbliżył naszą rodzinę, nauczyliśmy się akceptować innych i ich kulturę. Wiemy, że można liczyć na innych ludzi w potrzebie.

Migracja zarobkowa nie jest zatem czasem straconym – czasem zawodowej próżni. A migracyjne zatrudnienie nie jest tak jednowymiarowe, jak chciałyby tego statystyki. Wręcz przeciwnie, to często czas zintensyfikowanego nabywania doświadczeń i kompetencji zawodowych oraz społecznych, nawet gdy wykonywana praca nie jest zgodna z wykształceniem kierunkowym emigranta. Młodzi polscy emigranci uczą się szacunku do pracy, nowych standardów organizacji pracy, nabywają kompetencje językowe. To czas, który w narracjach badanych jawi się, jeśli zostanie racjonalnie spożytkowany, jako obfitujący w profity na przyszłość.

LITERATURA

- Babbie E., *Badania społeczne w praktyce*, Wydawnictwo Naukowe PWN, Warszawa, 2005.
- Bauman Z., *Globalizacja. I co z tego dla ludzi wynika*, Państwowy Instytut Wydawniczy, Warszawa 2006
- Bauman Z., *Płynna nowoczesność*, Wydawnictwo Literackie, Kraków 2006
- Bauman Z., *Płynne czasy. Życie w epoce niepewności*, Wydawnictwo Sic!, Warszawa 2007.
- Beck U. *Spółczesność ryzyka. W drodze do innej nowoczesności*, Wydawnictwo Naukowe Scholar, Warszawa 2002.
- Bednarz-Łuczewska P., Łuczewski M., *Podejście biograficzne*, [w:] *Badania jakościowe. Podejścia i interpretacje*, red. D. Jemielniak, Wydawnictwo Naukowe PWN, Warszawa 2012.
- Bera R., *Aksjologiczny sens pracy a poczucie jakości życia młodych emigrantów polskich*, Wydawnictwo Uniwersytetu Marii Curie-Skłodowskiej, Lublin 2008.
- Bera R. (red.), *Wielka emigracja zarobkowa młodzieży. Wyzwanie dla edukacji*, Wydawnictwo Uniwersytetu Marii Curie-Skłodowskiej, Lublin 2010.
- Boski P. *Kulturowe ramy zachowań społecznych. Podręcznik psychologii międzykulturowej*, SWPS, Warszawa 2010.
- Butrym M. *Kapitał społeczny i stosunek do ojczyzny młodych emigrantów zarobkowych*, [w:] R. Bera, *Wielka emigracja zarobkowa młodzieży*, Wydawnictwo Uniwersytetu Marii Curie-Skłodowskiej, Lublin 2010.
- Frejka T., Okólski M., Sword K., *In-depth Studies on Migration in Central and Eastern Europe: the Case of Poland. United Nations, UN Economic Studies 12*, New York, Geneva 1998.
- Giddens A., *Nowoczesność i tożsamość. „Ja” i społeczeństwo w epoce późnej nowoczesności*, Wydawnictwo Naukowe PWN, Warszawa 2007.
- Głąbicka K., *Rynek pracy w jednoczącej się Europie. Wybrane zagadnienia do studiowania*, Wydawnictwo Wyższej Szkoły Pedagogicznej TWP, Warszawa 2005.
- Górny A., *Wybrane zagadnienia podejścia jakościowego w badaniach nad migracjami*, „Prace Migracyjne” 1998, nr 20.
- Hajduk E., *Kulturowe wyznaczniki biegu życia*, Żak, Warszawa 2001.
- Hajduk E., *Wzory przebiegu życia*, Lubuskie Towarzystwo Naukowe, Zielona Góra 1996.
- Iglicka K., *Powroty Polaków w okresie kryzysu gospodarczego. W pętli pułapki migracyjnej*, „Raporty i Analizy” 2009, nr 1, Centrum Stosunków Międzynarodowych 2009.
- Iłski K., *Obrazy migracji*, Wydawnictwo UAM, Poznań 2010.
- Janukowicz M., *Smak emigracji. Dramaty dzieci*, Wydawnictwo Scriptum, Kraków 2010.
- Jończy R., *Migracje zarobkowe ludności autochtonicznej z województwa opolskiego. Studium ekonomicznych determinant i konsekwencji*, Instytut Śląski, Opole 2003.
- Jończy R., *Migracje zarobkowe z województwa opolskiego. Przyczyny i charakterystyka pracy za granicą oraz warunki powrotu*, Wydawnictwo Uniwersytetu Opolskiego, Opole, Wrocław 2007.
- Kaczmarczyk P., *Migracje zarobkowe Polaków w dobie przemian*, Wydawnictwo Uniwersytetu Warszawskiego, Warszawa 2005.
- Kaczmarczyk P., *Współczesne migracje zagraniczne Polaków – skala, struktura oraz potencjalne skutki dla rynku pracy*, Wydawnictwo Uniwersytetu Warszawskiego, Warszawa 2005.
- Kaczmarczyk P., Okólski M., *Migracje specjalistów wysokiej klasy w kontekście członkostwa Polski w Unii Europejskiej*, UKiE, Warszawa 2005.

- Kolarska-Bobińska L., *Emigrować i wracać. Migracje zarobkowe Polaków a polityka państwa*, ISP, Warszawa 2007.
- Kozielska J., *Czy podróże kształcą? Emigracja zarobkowa młodych Polaków w kontekście uczenia się przez całe życie*, [w:] *Kształcenie przez całe życie*, red. R. Adamczewski, J. Swędrak, Wydawnictwo Wyższej Szkoły Humanistyczno-Ekonomicznej w Sieradzu, Kraków 2014.
- Kozielska J., *Młodzi polscy emigranci na globalnym rynku pracy. Migracyjne doświadczenia zawodowe w trzech perspektywach temporalnych*, „Rynek – Społeczeństwo – Kultura” 2014, nr 4.
- Kozielska J., *Poakcesyjne migracje zarobkowe. Kontekst teoretyczno-empiryczny. Wsparcie społeczne*, Wydawnictwo Naukowe UAM, Poznań 2014.
- Kropiwek K., Chiyoko King-O’Riain R., *Polish migrant workers in Ireland*, Department of Sociology National University of Ireland, Maynooth 2008.
- Łobocki M., *Metody i techniki badań pedagogicznych*, Wydawnictwo „Impuls”, Kraków 2001.
- Melosik Z., *Kultura popularna jako czynnik socjalizacji*, [w:] *Pedagogika II. Podręcznik akademicki*, red. Z. Kwieciński, B. Śliwerski, Wydawnictwo Naukowe PWN, Warszawa 2003.
- Okólski M., *Polska jako aktor na europejskiej scenie migracyjnej*, [w:] *Współczesne migracje. Dylematy Europy i Polski*, Ośrodek Badań nad Migracjami UW, Warszawa 2009.
- Pilch T., Bauman Z., *Zasady badań pedagogicznych. Strategie ilościowe i jakościowe*, Żak, Warszawa 2004.
- Pilch T., *Zasady badań pedagogicznych*, Żak, Warszawa 1995.
- Piorunek M., *Bieg życia zawodowego człowieka*, Wydawnictwo Naukowe UAM, Poznań 2009.
- Piorunek M., *Edukacja i praca jako komponenty tożsamości człowieka w przestrzeni postnowoczesności*, [w:] *Relacje podmiotów w lokalnej przestrzeni edukacyjnej (Inspiracje...)*, red. J. Modrzewski, M. Śmiałek, K. Wojnowski, Wydział Pedagogiczno-Artystyczny UAM, Kalisz, Poznań 2008.
- Piorunek M., *Edukacja i praca w cyklu życia człowieka*, [w] *Edukacja wobec tożsamości społecznej*, red. E. Gawel-Luty, J. Kojkoł, Wydawnictwo Harmonia, Gdańsk 2008.
- Piorunek M., *Pomoc – wsparcie – poradnictwo. Od teorii do praktyki*, Wydawnictwo Adam Marszałek, Toruń 2010.
- Piorunek M., Skowrońska J., *Doradztwo zawodowe wobec transnacionalizacji kariery*, [w:] *Tendencje i wyzwania poradnictwa zawodowego*, red. W. Duda, G. Wieczorek, D. Kukła, Wydawnictwo im. Stanisława Podobińskiego Akademii im. Jana Długosza w Częstochowie, Częstochowa 2010.
- Piorunek M. (red.), *Człowiek w kontekście pracy. Teoria – Empiria – Praktyka*, Wydawnictwo Adam Marszałek, Toruń 2009.
- Rajkiewicz A., *Regionalne zróżnicowanie zewnętrznych procesów migracyjnych: dynamika, struktura oraz układ kosztów i korzyści*, ISiSS, Warszawa 1996.
- Rubacha K., *Metodologia badań nad edukacją*, Wydawnictwa Akademickie i Profesjonalne, Warszawa 2008.
- Wierzbička K., *Aspiracje i cele życiowe młodzieży średnich szkół zawodowych w kontekście integracji z Unią Europejską*, [w:] *Migracje zarobkowe polskiej młodzieży. Badania i analizy*, Departament Analiz Ekonomicznych i Społecznych, Warszawa 2004.

- Włodarek J., Ziółkowski M., *Teoretyczny i empiryczny status metody biograficznej we współczesnej socjologii*, [w:] *Metoda biograficzna w socjologii*, red. J. Włodarek, M. Ziółkowski, PWN, Warszawa, Poznań 1990.
- Żegnałek K., *Metody i techniki stosowane w badaniach pedagogicznych*, Wyższa Szkoła Pedagogiczna Towarzystwa Wiedzy Powszechnej w Warszawie, Warszawa 2008.

Rzeczywistość budowana słowami. Narracja jako proces współtworzenia tożsamości rodziny polskiej na emigracji

We wprowadzeniu do pracy zbiorowej *Psychologia rodziny. Małżeństwo i rodzina wobec współczesnych wyzwań* czytamy, iż podobnie jak wiele obszarów życia współczesnego człowieka, na przestrzeni ostatnich dziesięcioleci, uległo wyraźnym zmianom, w takim samym stopniu nastąpiły zmiany w sferze życia małżeńskiego i rodzinnego. „Sytuacja ta – konstatuje Teresa Rostowska, redaktorka naukowa książki – dla przedstawicieli różnych dyscyplin w zakresie nauk społecznych (...) stała się inspiracją do podejmowania nowych badań mających na celu nie tylko określenie kierunku tych zmian, lecz także wskazanie na bardziej szczegółowe mechanizmy i uwarunkowania psychospołeczne leżące u podstaw zachowań i zdolności adaptacyjnych człowieka do zmieniającej się sytuacji społecznej, ekonomicznej czy politycznej we współczesnym świecie”¹.

Bez wątpienia faktem w znaczący sposób stymulującym zachodzące w obszarze życia rodzinnego zmiany i przekształcenia jest we współczesnym świecie zjawisko emigracji. Chodzi oczywiście o rodziny, których kwestia ta w sposób bezpośredni dotyczy, które opuszczając kraj pochodzenia, osiedlają się w nowym środowisku. Emigracja jest bez wątpienia zjawiskiem, które występowało zawsze, jednakże w epoce współczesnej zyskała jakby nowe impulsy i nową dynamikę. Wyrasta z uświadomionego ze zwiększoną siłą przeświadczenia, że, jak pisze Zygmunt Bauman, „siła uchwytu miejsca nie odgrywa [obecnie – przyp. mój G.T.] tak wielkiej roli [...]. Zbyt mocny uchwyt, nadmierne przywiązanie do miejsca i obarczanie

¹ T. Rostowska, *Przedmowa*, [w:] *Psychologia rodziny. Małżeństwo i rodzina wobec współczesnych wyzwań*, red. T. Rostowska, Difin, Warszawa 2009, s. 9; zob. także: G. Teusz, *W kręgu „przygodnych serii drobnych interakcji”. Meandry tożsamościowe współczesnej rodziny*, [w:] *Tożsamość w społeczeństwie współczesnym: pop-kulturowe [re]interpretacje*, red. A. Gromkowska-Melosik, Z. Melosik, Oficyna Wydawnicza „Impuls”, Kraków 2012, s. 271-279.

się wynikającymi stąd obowiązkami może okazać się zgubne, kiedy w nowym miejscu pojawiają się nowe możliwości². Emigracja jest swego rodzaju ikoną procesów o znacznie szerszej konotacji, takich jak globalizacja³, migracja⁴ i mobilność⁵. Wszystkie te „zjawiska dotyczą dynamicznych współczesnych form uspołecznienia, często opisywanych w literaturze za pomocą licznych metafor, takich jak: «społeczeństwo sieciowe» (Castells 1996), «społeczeństwo spotkań» (Urry 2003, 2009), czy «płynna nowoczesność» (Bauman 2006). Te formy uspołecznienia oznaczają współlistnienie obok siebie różnych typów obecności ludzi i kultur, ich przepływów, spotkań, do któ-

² Z. Bauman, *Płynna nowoczesność*, przeł. T. Kunz, Wydawnictwo Literackie, Kraków 2006, s. 23.

³ Zob. Z. Bauman, *Globalizacja. I co z tego dla ludzi wynika*, przeł. E. Klekot, PIW, Warszawa 2000; A. Appadurai, *Nowoczesność bez granic. Kulturowe wymiary globalizacji*, przeł. Z. Pucek, Universitas, Kraków 2005; A. Bukowski, M. Lubaś, J. Nowak, *Zarządzanie przestrzenią. Globalizacja, etniczność, władza*, Wydawnictwo Uniwersytetu Jagiellońskiego, Kraków 2006; S. Sassen, *Globalizacja. Eseje o nowej mobilności ludzi i pieniędzy*, przeł. J. Tegnerowicz, Wydawnictwo Uniwersytetu Jagiellońskiego, Kraków 2007; M. Castells, *Społeczeństwo sieci*, przeł. M. Marody, Wydawnictwo PWN, Warszawa 2008; M. Świątkiewicz-Mośny, *Konstruowanie nowych tożsamości w warunkach globalizacji*, Wydawnictwo Uniwersytetu Jagiellońskiego, Kraków 2015.

⁴ Zob. *Ludzie na huśtawce. Migracje między peryferiami Polski i Zachodu*, red. E. Jaźwińska, M. Okólski, Scholar, Warszawa 2001; M. Okólski, *Współczesne europejskie migracje międzynarodowe a dynamika procesów integracyjnych*, „*Studia Socjologiczne*” 2001, nr 1, s. 33–54; D. Praszalowicz, *Teoretyczne koncepcje procesów migracji*, „*Przegląd Polonijny*” 2002, z. 4, s. 9–40; K. Romaniszyn, *Kulturowe implikacje międzynarodowych migracji*, „*Biblioteka Polonii*”, t. 36, Lublin 2003; P. Koryś, M. Okólski, *Czas globalnych migracji. Mobilność międzynarodowa w perspektywie globalizacji*, Wydawnictwo Uniwersytetu Warszawskiego, Warszawa 2004; *Migracje i społeczeństwo. Kobiety i młodzież w migracjach*, red. J. E. Zamojski, Wydawnictwo Neriton, Warszawa 2005; W. Janicki, *Przegląd teorii migracji*, „*Annales Universitatis Mariae Curie-Skłodowska, Lublin – Polonia*”, Vol. LXII, 2007, nr 14; E. Nowicka, *Migracje powrotne jako przedmiot badań*, „*Przegląd Polonijny*” 2007, z. 2, s. 75–114; *Migracja, uchodźstwo, wielokulturowość. Zderzenie kultur we współczesnym świecie*, red. D. Lalak, Żak, Warszawa 2007; A. Fihel, P. Kaczmarczyk, M. Okólski, *Migracje „nowych Europejczyków” – teraz i przedtem*, Wydawnictwo Uniwersytetu Warszawskiego, Warszawa 2007; Z. Lawczyńska-Butrym, *Migracje. Wybrane zagadnienia*, Wydawnictwo UMCS, Lublin 2009; D. Niedźwiecki, *Migracje i tożsamość. Od teorii do analizy przypadku*, Nomos, Kraków 2010; S. Castles, M. J. Miller, *Migracje we współczesnym świecie*, przeł. A. Gąsior-Niemiec, Wydawnictwo Naukowe PWN, Warszawa 2011; A. Trąbka, *Tożsamość rekonstruowana. Znaczenie migracji w biografiiach Third Culture Kids*, Scholar, Warszawa 2014; *Transformacja nieoczywista. Polska jako kraj migracji*, red. A. Górny, I. Grabowska-Lusińska, M. Lesińska, M. Okólski, Wydawnictwo Uniwersytetu Warszawskiego, Warszawa; *Współczesne polskie migracje: strategie – skutki społeczne – reakcje państwa*, red. M. Lesińska, M. Okólski, Wydawnictwo Uniwersytetu Warszawskiego, Warszawa 2015.

⁵ M. Kempny, *Socjologia ponowoczesnych form społecznych – wspólnoty kultury „bez korzeni”, czyli o tym, jak próbuje się uchwycić naturę relacji społecznych w świecie ruchu i mieszania się*, „*Kultura i Społeczeństwo*” 2000, nr 1–2, s. 13–9; J. Urry, *Socjologia mobilności*, przeł. J. Stawiński, Wydawnictwo Naukowe PWN, Warszawa 2009.

rych dochodzi w wielowymiarowej przestrzeni społecznej”⁶. Rozumienie zatem tych procesów zawierałoby w sobie z jednej strony, jak wskazuje wielu autorów, aspekt przestrzenny, przemieszczania się i zmiany miejsca, z drugiej zaś – wymiar społeczny odnoszący się do następstw, jakimi są zmiana przynależności i usytuowania jednostki w strukturze społecznej.

Emigracja to opuszczenie własnego kraju. „Emigracja oznacza przeniesienie się do innej społeczności definiowane z perspektywy grupy pochodzenia. Z punktu widzenia społeczności przyjmującej ci sami wędrowcy są imigrantami”⁷. Emigracja poszerza w zasadniczym zakresie społeczne przestrzenie doświadczenia i przeżyć jednostki, otwiera przed nią nowe możliwości, wpisuje w odmienne, aniżeli znane już i oswojone uprzednio, środowiskowe, socjoprzestrzenne ramy. Stanowi ona bardzo złożony proces. Po pierwsze, emigracja jest zawsze przemieszczeniem się w przestrzeni fizycznej, zmianą miejsca życia, przeniesieniem się z jednego obszaru do innego. Po drugie, doświadczenie emigracji poprzedzone jest procesem podejmowania decyzji, na który oddziałują różnorakie czynniki. Może to być niekiedy kwestia bardzo szybkiego podjęcia decyzji, bądź też jest ona rozciągnięta w czasie. Po trzecie, konsekwencją emigracji jest zmiana systemu interakcyjnego osób emigrujących. Następuje poszerzenie sieci interakcyjnej o osoby i grupy przebywające w nowym miejscu, do którego przybywa emigrant, z drugiej zaś, prowadzi niekiedy do zerwania, a na pewno do ograniczenia interakcji z osobami, które pozostały w miejscu dotychczasowej bytności osoby, która stała się emigrantem⁸.

Jeżeli sytuacja emigracji jest specyficznym wyzwaniem dla jednostki, dla procesu budowania przez nią indywidualnej tożsamości, to w jeszcze większym stopniu stanowi ona zmianę dla rodziny, dla wszystkich członków rodziny, dla całego systemu rodzinnego.

Dyskurs dotyczący wiedzy o rodzinie, problematyki rodziny rozwijany jest przez różne dyscypliny naukowe: psychologię, socjologię, pedagogikę. Mirosława Nowak-Dziemianowicz wskazuje, że można wyodrębnić dwa typy wiedzy, która odnosi się do rodziny. Pierwszy z nich nazywa dyskursem instrumentalno-technicznym, drugi – praktyczno-moralnym. Według niej istnieje jeszcze trzeci z dyskursów toczących się w kontekście rodziny, który nazywa dyskursem normatywnym⁹. Poświęćmy kilka zdań charakte-

⁶ D. Niedźwiedzki, *Migracje i tożsamość*, s. 7.

⁷ Tamże, s. 23.

⁸ Tamże, s. 22. Głównym przedmiotem teoretycznych analiz i empirycznej charakterystyki są w książce D. Niedźwiedzkiego *Migracje i tożsamość* migracje. Poczynione przez autora rozpoznania w znacznym zakresie mogą dostarczyć użytecznych pojęć dla opisu i rozumienia emigracji.

⁹ M. Nowak-Dziemianowicz, *Doświadczenia rodzinne w narracjach. Interpretacja sensów i znaczeń*, Wydawnictwo Uniwersytetu Wrocławskiego, Wrocław 2002, s. 23.

rystyki każdego z wymienionych dyskursów. Rozpocznijmy od tego ostatniego. Otóż normatywność wiedzy o rodzinie, widziana z perspektywy epistemologicznej, przejawia się w rozważaniach dotyczących funkcji współczesnej rodziny, praktykowanego w niej stylu wychowania, przyjmowanych postaw rodzicielskich oraz płaszczyzny aksjologicznej¹⁰. Dyskurs instrumentalno-techniczny obejmuje ekonomiczne wyznaczniki funkcjonowania rodziny, jej zasoby oraz efektywność i zmienność realizowanych przez rodzinę funkcji¹¹. Z kolei w dyskursie praktyczno-moralnym wiedza dotycząca rodziny opierałaby się na rozumieniu, refleksyjnym wglądzie w intersubiektywne doświadczenie, towarzyszące osobie w jej życiu rodzinnym. Odnosiłaby się do sensów oraz znaczeń nadawanych przez ludzi swojemu rodzinemu doświadczeniu¹².

Narracja, metoda narracyjna, tożsamość narracyjna

W obrębie wskazanego wyżej dyskursu praktyczno-moralnego, w ramach którego uzyskuje się wiedzę dotyczącą rodziny, którego założenia wydają się nader adekwatnym środkiem rozpoznawania interesującej nas sytuacji rodziny na emigracji, szczególnie w aspekcie procesu tworzenia jej tożsamości, kluczową kategorią staje się pojęcie rozumienia. Pojęcie to odsłania, można by powiedzieć, specyfikę i charakterystyczny rys nauk humanistycznych w ogóle. „Rozumienie stało się konieczne w naukach humanistycznych [...], iż za pomocą samej obserwacji nie uzyskujemy dostępu do rzeczywistości symbolicznie już istniejącej, oraz dlatego, że rozumienie sensu nie poddaje się metodycznej kontroli w sposób podobny do tego, w jaki możemy poddać kontroli obserwację w badaniu eksperymentalnym”¹³. Rozumienie staje się możliwe wtedy, kiedy dostęp do obszaru stanowiącego przedmiot zainteresowania badawczego następuje w wyniku interpretacji materiału „wytworzonego” niejako przez sam obszar. Dokonuje się wówczas najpełniejszy „wgląd” w daną rzeczywistość, odkrywanie w procesie analizy i interpretacji zawartego w niej sensu. Odsłania się tym samym jedynie w swoim rodzaju obszar doświadczenia, doświadczenia można by powiedzieć „z pierwszej ręki”, niezapśredniczonego przez żadne teoretyczne supozycje, doświadczenia „przytomności doświadczającej świat”¹⁴ w triadzie temporalnej jedności: przeszłości, teraźniejszości i przyszłości.

¹⁰ Zob. tamże, s. 22–27.

¹¹ Zob. tamże, s. 32–43.

¹² Zob. tamże, s. 43–47.

¹³ Tamże, s. 43.

¹⁴ Tamże, s. 45.

Nieodłączną cechą tak ujmowanego, rozumiejącego doświadczenia, jest jego językowy, narracyjny charakter. Funduje się ono na przeświadczeniu o roli języka w tworzeniu, analizowaniu, interpretowaniu otaczającej człowieka rzeczywistości. W języku następuje artykulacja doświadczenia – jego znaczeń i sensów, poprzez język staje się ono dostępne i w języku analityczno-interpretacyjnych strategii uzyskuje status wiedzy o danej rzeczywistości; w przypadku nas interesującym – o rodzinie w kontekście jej emigracyjnego *status quo*.

Przyjrzyjmy się teraz samej narracji, specyfice badań narracyjnych oraz konstytuowanej w ramach tego nurtu poznawczych dociekań – tożsamości narracyjnej. Idea narracji, jako sposobu ujmowania rzeczywistości i jednostkowego doświadczenia, jest nie tylko faktem poznawczym, kognitywnym, co, rzecz by można, centralną kategorią antropologiczną. Narracja jest zawsze opowieścią konkretnego podmiotu, osobowego „ja”, jednostkową historią, która ma za treść to, co stanowi niepowtarzalny obszar doświadczeń, doznań, spostrzeżeń i przeżyć, Wyraża się w niej pragnienie nadania tym zdarzeniom sensu i znaczenia, odkrycie w pewnym sensie jakby mocy konstruowania opowieści, która ujawnia niepowtarzalną wartość subiektywnego punktu widzenia. Jerzy Trzebiński, analizując doniosłość narracji we współczesnej psychologii, konstatuje, że „zjawiska narracyjności w psychice ludzi i w ich interakcjach są bardzo różnorodne, co znajduje odbicie w wielości znaczeń terminu «narracja» [...], a także w wielości nurtów teoretycznych i metodologicznych”¹⁵. Następnie autor wymienia cztery konteksty kształtujące cztery pojęcia narracji w praktyce psychologicznej. Pierwszym jest ujmowanie narracji jako formy rozumienia rzeczywistości, poprzez którą „jednostka «widzi» wokół siebie historie i mówi o tym, co widzi w formie opowieści”¹⁶; drugim – postrzeganie narracji jako szczególnego przypadku komunikacji i deskrypcji, kiedy to „opowiadając, opisujemy [...] świat i własne w nim przeżycia”¹⁷. W tym aspekcie „konstruowanie opowiadania jest formą społecznego konstruowania znaczenia faktów”¹⁸; trzeci kontekst zwraca uwagę na symboliczny sens i znaczenie struktury narracyjnej. Ostatnim, czwartym kontekstem jest w ujęciu Trzebińskiego ujmowanie narracji w odniesieniu do narracyjnych metod badań psychologicznych¹⁹.

¹⁵ J. Trzebiński, *Problematyka narracji we współczesnej psychologii*, [w:] *Narracja. Teoria i praktyka*, red. B. Janusz, K. Gdowska, B. de Barbaro, Wydawnictwo Uniwersytetu Jagiellońskiego, Kraków 2008, s. 12.

¹⁶ Tamże, s. 12–13.

¹⁷ Tamże, s. 13.

¹⁸ Tamże.

¹⁹ Tamże.

Metoda narracyjna stanowi przykład jakościowego nurtu badań. Maria Straś-Romanowska pisze: „Przedmiotem narracyjnych badań jakościowych jest forma życia człowieka, traktowana jako wyraz czy przejaw subiektywnego doświadczenia, tj. zawartych w świadomości sensów i znaczeń oraz specyficznych, bezprzyczynowych, a opartych na racjonalności związków, określanych mianem związków sensu”²⁰. Według badaczki celem jakościowych badań typu narracyjnego jest „symbolizowane w języku, subiektywne doświadczenie, w tym doświadczenie własnego życia jako całościowego, egzystencjalnego zdarzenia, cel tych badań zaś zakłada rozumienie – na drodze interpretacji – «logiki» indywidualnego doświadczenia (systemu znaczeń, filozofii życia, etosu), obiektywizowanej w realnej formie życia (wyborach życiowych, celach, zaangażowaniach itp.), w kontekście biograficznym, środowiskowym, kulturowym. [...] kluczowym pojęciem w badaniach narracyjnych jest pojęcie subiektywnego doświadczenia”²¹.

Precyzując z kolei istotę subiektywnego doświadczenia, M. Straś-Romanowska odwołuje się do tradycji fenomenologicznej i hermeneutycznej. Na ich gruncie owo subiektywne doświadczenie staje się samodoświadczeniem, charakteryzującym się bezpośrednim, źródłowym oglądem rzeczywistości, w którym dochodzi do ścisłej koniunkcji danych zmysłowych, uczuciowych, intuicyjnych i intelektualnych. Przyjmuje ono zatem postać całościowego przeżycia o charakterze podmiotowo-przedmiotowym, subiektywno-obiektywnym, to znaczy, że rzeczywistość nie istnieje bez doświadczonego podmiotu, jako oddzielona treść. „Świat przeżywany zawiera więc cechy specyficzne tylko dla danego podmiotu, nie jest «światem samym w sobie», lecz «moim», «twoim», «naszym» światem, światem, który jawi się jakiejś podmiotowości, podmiot po prostu o niej wie”²². Podmiotowy charakter doświadczenia wysuwa na pierwszy plan wpisana weń kategorię subiektywności. To w bardzo osobistym, subiektywnym oglądzie, w podmiotowej perspektywie, świadomość porządkuje doświadczenia i eksplikuje je w procesie narracji jako ustrukturalizowaną historię, odsłaniając różnorakie motywy i wątki, które charakteryzuje swoiste, zwaloryzowane jednostkowym, niepowtarzalnym poczuciem ważności, tło. Doświadczenia, które podmiot na nowo niejako w narracyjnej opowieści „ustanawia”, czyni obecnymi, są zatem doświadczeniami autobiograficznymi, stanowią rzeczywiste zdarzenia, które mieszczą się w planie osobistej historii.

²⁰ M. Straś-Romanowska, *Psychologiczne badania narracyjne jako badania jakościowe i ich antropologiczne zaplecze*, [w:] *Narracja. Teoria i praktyka*, red. B. Janusz, K. Gdowska, B. de Barbaro, Wydawnictwo Uniwersytetu Jagiellońskiego, Kraków 2008, s. 61.

²¹ Tamże, s. 62.

²² Tamże, s. 64.

Można by zatem powiedzieć, że na gruncie badań narracyjnych i stosowanych w nich metod obowiązują trzy założenia: indywidualność, kontekstowość i historyczność. „Zasada indywidualności odnosi się do rozumienia ludzkiego życia w jego unikalnym, podmiotowym wymiarze, w przeciwieństwie do wyjaśniania w kategoriach typizujących. Zasada kontekstualizmu dotyczy obejmowania w analizach nie wyizolowanych, lecz ujmowanych całościowo systemów znaczeń. Zasada historyczności kieruje uwagę na zmienność i stopniowe stawanie się – rozwój (proces zachodzący w interakcji jednostki z elementami kontekstu jej życia)”²³.

W procesie narracyjnej aktywności rekonstruowany i konstruowany jest określony obraz rzeczywistości oraz kształt życia człowieka. Ustanawiana zostaje płaszczyzna znaczeń i sensów, która jest czynnikiem uspojnającym całość indywidualnego doświadczenia, semantycznym tłem. Interpretacja rzeczywistości oraz własnej historii życia dokonuje się na podstawie dostępnych zasobów społecznej wiedzy i przekonań. Ów negocjacyjny charakter społecznych interakcji stanowi kontekst kształtowania się narracyjnej tożsamości osoby²⁴. W koncepcji narracyjnej tożsamości postrzega się konkretne „ja” jako podmiot, który rozwijając opowieść o swoim życiu, nadaje równocześnie określony porządek jego przebiegowi, osiągając większe jego rozumienie składających się nań doświadczeń. Wśród rozwijanych w nauce koncepcji tożsamości narracyjnej warto przywołać stanowisko McAdamsa. Jego teoria, komentowana w licznych pracach psychologicznych²⁵, akcentuje przede wszystkim fakt, że najgłębsze poznanie drugiej osoby zapewnia osobista narracja, która integrując historię życia, nadaje mu zarazem spójność, cel i sens. Jest to właśnie poziom tożsamości narracyjnej. Narracyjna tożsamość nie jest czymś gotowym, znajduje się niejako *in statu nascendi*, tworzy się w procesie rozwijanej w społecznych relacjach oraz w społecznej „grze” znaczeń interakcji, jest ciągle negocjowaną możliwością, podlega synchronicznej reinterpretacji i redefinicji²⁶. McAdams ujmuje ją w sposób następujący: „Tożsamość narracyjna jest definiowana jako zinternalizowana i roz-

²³ E. Dryll, A. Cierpka, *Zagadnienia teoretyczne nurtujące polską psychologię narracyjną. Wprowadzenie*, [w:] *Psychologia narracyjna. Tożsamość, dialogowość, pogranicza*, red. E. Dryll, A. Cierpka, Wydawnictwo Psychologii i Kultury Eneteia, Warszawa 2011, s. 14.

²⁴ A. Cierpka, *Tożsamość i narracje w relacjach rodzinnych*, Wydawnictwo Psychologii i Kultury Eneteia, Warszawa 2013, s. 18.

²⁵ J. Ciecuch, *Między przedmiotem a metodą. Wątpliwości związane z koncepcją tożsamości narracyjnej Mc. Adamsa*, [w:] *Psychologia narracyjna. Tożsamość, dialogowość, pogranicza*, red. E. Dryll, A. Cierpka, Wydawnictwo Psychologii i Kultury Eneteia, Warszawa, 2011, s. 111–131; A. Cierpka, *Tożsamość i narracje w relacjach rodzinnych*, s. 23–31.

²⁶ G. Teusz, *Biograficzna pamięć i tożsamość rodziny*, [w:] *Rodzina – tożsamość – pamięć. Family – Identity – Memory*, red. M. Kujawska, I. Skórzyńska, G. Teusz, Wydawnictwo Wyższej Szkoły Nauk Humanistycznych i Dziennikarstwa, Poznań 2009, s. 33.

winięta historia życia lub mit osobisty, który spaja zrekonstruowaną przeszłość, spostrzeganą terażniejszość i przewidywaną lub oczekiwaną przyszłość w konfigurację narracyjną, tak aby nadać życiu poczucie spójności, ciągłości i celu"²⁷. Czynnikiem zasadniczym dla kształtowania się tożsamości narracyjnej jest właśnie jej rola integrująca, syntetyzująca poszczególne zdarzenia w jedną, znaczącą całość. Innym elementem konstytuującym tożsamość narracyjną jest fakt, że nie jest ona czymś gotowym, nie jest dana, lecz konstruowana. Jako swoisty komentarz i podsumowanie prowadzonych rozważań niech posłużą słowa filozofa Paula Ricouera: „staramy się odkryć, a nie po prostu narzucić z zewnątrz ową narracyjną tożsamość, jaka nas konstytuuje. [...] ponieważ to, co nazywamy subiektywnością, nie jest pozbawioną spójności serią wydarzeń, ani niewzruszoną substancjalnością nie podlegającą ewolucji, ale jest to dokładnie taka tożsamość, jaka może zostać stworzona w drodze komponowania opowieści, z całym jej wewnętrznym dynamizmem czasowości. [...] I właśnie w taki sposób uczymy się stawać narratorami oraz bohaterami naszej własnej historii”²⁸.

Narracyjny kontekst życia rodziny na emigracji

Narracja, badania narracyjne, tożsamość narracyjna nabierają specyficznego znaczenia i okazują swoją eksplikacyjną użyteczność, jeśli odnieść je do kontekstu życia rodziny na emigracji. Wynikające z nich presupozycje i założenia zostały przyjęte przeze mnie jako wysoce adekwatne do analizy i interpretacji wytworzonych przez członków rodzin polskich na emigracji w procesie narracji znaczeń i sensów. Wybrane podejście badawcze, mieszczące się w optyce badań narracyjnych oraz analityczno-interpretacyjnej strategii, funduje się z jednej strony na systemowym ujęciu rodziny, z drugiej zaś na specyfice sytuacji i położenia rodziny polskiej na emigracji. Dogodnym środkiem dotarcia do treści doświadczeń i przeżyć każdego z członków rodziny stał się wywiad narracyjny. Pozwolił on dotrzeć do subiektywnych znaczeń i sensów, jakie tym treściom nadawali poszczególni członkowie rodziny. Narracje, których autorami byli poszczególni członkowie znajdujących się na emigracji rodzin, stały się fragmentami konkretnych ludzkich dróg życia. Wywiad narracyjny okazał się dobrym sposobem zgromadzenia materiału, dzięki któremu możliwy był rozumiejący wgląd w to, jakie znaczenia i sensory odkrywają członkowie rodziny emigracyjnej, znajdujący się w nowej sytuacji. Autorzy narracji, bohaterowie narracyjnych

²⁷ Cyt. za: A. Cierpka, *Tożsamość i narracje w relacjach rodzinnych*, s. 24.

²⁸ P. Ricouer, *Życie w poszukiwaniu opowieści*, „Logos i Ethos” 1993, nr 2, s. 235.

wywiadów, rekonstruuja swoje doświadczenia, a prowadzona przez nich opowieść zawiera ich własne, zindywidualizowane sposoby rozumienia własnego losu, wydarzeń, w których uczestniczą, podejmowanych działań, reakcji i form adaptacji do nowych warunków życia i funkcjonowania w nowym kontekście społeczno-kulturowym.

Optyka oglądu materiału wytworzonego w ramach narracyjnej aktywności podmiotów musi anektować najpierw rozumienie rodziny jako systemu – specyficznego, odrębnego układu, który rządzi się określonymi prawami, którego esencjalna niejako natura jest czymś więcej aniżeli prostą sumą składających się na ten system elementów²⁹. Systemowe ujęcie rodziny wyznacza dla jej ujmowania wzorzec cyrkularno-strukturalny, a więc rozumie się ją jako system o określonej strukturze, wzorach funkcjonowania i relacji, gdzie poszczególne osoby powiązane są między sobą, wkomponowane w sieć wzajemnych interakcji, które wyznaczają i współtworzą całość systemu rodzinnego³⁰. Istotą tak rozumianego systemu nie byłaby statyczność, nieruchomość, swoista petryfikacja układu, ale dynamizm, wielość zachodzących w nim procesów, wzajemne oddziaływanie tworzących go elementów, podleganie ciągłym przekształceniom i zmianom w wyniku wchodzenia przez poszczególne elementy systemu w złożone, zróżnicowane interakcje³¹. Z perspektywy systemowej można zatem zauważyć, że system rodzinny będący osobliwą, interpersonalną sferą funkcjonowania człowieka stanowi zarazem środowisko ujawniania się jednostkowych, indywidualnych punktów widzenia, procesów doświadczania siebie i świata, konstruowania jednostkowych opowieści, narracji, które stanowią medium przekazu szerokiej gamy doświadczeń i przeżyć i które wchodzą następnie w proces „wewnątrzrodzinnego dialogowania”. Jak zauważa Gerald Corey: „W ramach rodziny utrzymuje się takie narracje, które pozwalają każdemu człowiekowi i systemowi tworzyć znaczenia we własnym życiu i w relacjach z członkami rodziny. Te opowieści składają się na dominującą dla danej jednostki rodzinnej kulturę”³².

²⁹ *Wprowadzenie do systemowego rozumienia rodziny*, red. B. de Barbaro, Wydawnictwo Uniwersytetu Jagiellońskiego, Kraków 1999.

³⁰ A. Cierpka, *Tożsamość i narracje w relacjach rodzinnych*, s. 45 n. Zob. także: M. Radochoński, *Psychoterapia rodzinna w ujęciu systemowym*, Wydawnictwo Wyższej Szkoły Pedagogicznej w Rzeszowie, Rzeszów 1984.

³¹ B. Józefik, *Rozwój myślenia systemowego a terapia rodzin*, [w:] *Ewolucja myślenia systemowego w terapii rodzin. Od metafory cybernetycznej do dialogu i narracji*, red. L. Górniak, B. Józefik, Wydawnictwo Uniwersytetu Jagiellońskiego, Kraków 2003.

³² G. Corey, *Teoria i praktyka poradnictwa i psychoterapii*, przeł. K. Mazurek, Zysk i S-ka, Poznań 2005, s. 564–565.

Można by powiedzieć, że proces kształtowania i rozwijania opowieści uzyskuje w ramach rzeczywistości życia rodzinnego specjalny modus bycia³³, przyjmuje w systemie życia rodzinnego nie tyle metaforyczną, ile najbardziej realnie usytuowaną postać, ma dla systemu rzeczywiste, autentyczne konsekwencje, ponieważ, jak to sugestywnie ujmuje wspomniany przed momentem Corey, „w rodzinach żyją prawdziwi ludzie i [...] każdy przeżywa «historię swojego życia». Każdy członek rodziny wnosi swój wkład do «historii życia rodzinnego», a wszystkie te historie są w stanie ciągłej budowy wspólnymi siłami. Ludzie tworzą znaczenia wyrażane w słowach i opowieściach i w tym sensie rodziny to systemy znaczące”³⁴.

Podmiotowe narracje, noszące stygmat indywidualnego punktu widzenia, osobistej analizy i interpretacji, osadzone w zindywidualizowanym kontekście, są zarazem historiami wiążącymi członków rodziny, umożliwiającymi rozumienie siebie i rozumienie innych w rodzinie. Ujawnia się w nich, posłużony się tu sformułowaniem Paula Ricouera, swoista „fenomenologia pamięci”³⁵. Narracje w osobliwy sposób porządkują rodzinne doświadczenia poszczególnych jednostek, uwydatniają ich osobistą doniosłość i teleologiczny wymiar. Charakteryzuje je, jak to nazywa Maria Straś-Romanowska, „podmiotowa, wewnętrzna perspektywa”³⁶, są konstruowaniem tożsamości. Narracyjna tożsamość buduje tożsamość jednostki. Pulsowanie i dynamiczną korelację obydwu elementów wyraża sformułowana przez Ricouera zasada, która mówi o dotknięciu podmiotu przez bieg opowiadanych zdarzeń³⁷. W rzeczywistości życia rodzinnego zasada ta realizuje się w sposób absolutnie wyjątkowy. Jej świadectwem jest opowieść, która stanowi wyraz rozumienia i odczuwania egzystencji jako niepowtarzalnej jedności, konstytuującej się w planie międzyosobowych, rodzinnych interakcji, niejednokrotnie pomiędzy przeciwstawnymi, ambiwalentnymi wartościami. W dokonujących się, jak to określa Anna Cierpka, w „rodzinnym laboratorium dialogowania”³⁸ narracjach zawierają się definicje obiektów, sytuacji, za-

³³ G. Teusz, „Historie według których żyjemy”. W *kręgu narracji rodzinnych*, [w:] *Psychologia wielkich i małych narracji*, red. M. Straś-Romanowska, B. Bartosz, M. Żurko, Wydawnictwo Psychologii Kultury Eneteia, Warszawa 2010, s. 151–156.

³⁴ Tamże, s. 569.

³⁵ P. Ricoeur, *Pamięć, historia, zapomnienie*, przeł. J. Margański, Universitas, Kraków 2006, s. 35–62.

³⁶ M. Straś-Romanowska, *Psychologiczne badania narracyjne jako badania jakościowe i ich antropologiczne zaplecze*, [w:] *Narracja. Teoria i praktyka*, red. B. Janusz, K. Gdowska, B. de Barbaro, Wydawnictwo Uniwersytetu Jagiellońskiego, Kraków 2008, s. 61.

³⁷ P. Ricoeur, *Życie w poszukiwaniu opowieści*, „Logos i Ethos” 1993, nr 2.

³⁸ A. Cierpka, *Narracyjna tożsamość jednostki a funkcjonowanie systemu rodzinnego*, [w:] *Narracja. Teoria i praktyka*, red. B. Janusz, K. Gdowska, B. de Barbaro, Wydawnictwo Uniwersytetu Jagiellońskiego, Kraków 2008, s. 379.

chowań, słowem różnych elementów, będących składnikami struktury rzeczywistości rodzinnej, kształtujących swego rodzaju tożsamościowy etos rodzinny. „Konstituująca rodzinę szczególna bliskość osób, znajdująca wyraz w gęstości i intensywności międzyosobowych interakcji, tworzy w pewnym sensie wielowątkowy palimpsest, którego spójność, zharmonizowanie oraz integracja zostają w procesie autonarracji podniesione do teleologicznego wymiaru”³⁹.

Każda rodzina, jak zauważa Mieczysław Płopa, generuje określone tożsamości i tematy. „Rodzinne tematy są to takie elementy doświadczenia rodziny, które organizują podstawy życia rodzinnego. [...] Włączają one obydwie świadome i nieświadome elementy oraz intelektualne (cechy, przekonania, wartości) i emocjonalne aspekty. Rodzinne tematy pomagają organizować tożsamość rodziny; pomagają zrozumieć członkom systemu rodzinnego wzajemne oczekiwania i oddziaływania; wspomagają też kształtowanie własnych tożsamości przez spostrzeganie siebie w relacjach interpersonalnych w granicach i na zewnątrz rodziny”⁴⁰. Interioryzacja znaczeń zawierających się w narracyjnej rodzinnej strukturze sensu sprawia, że obraz samego siebie, jaki ma jednostka, jest wpisany w obraz rzeczywistości, w jakiej ona funkcjonuje⁴¹.

Tu dochodzimy do momentu, który w poznawaniu sytuacji rodziny na emigracji ma zasadnicze, by nie powiedzieć prymarne znaczenie. Chodzi o uwzględnienie cech społecznych i kulturowych otoczenia, które wyznacza kontekst życia emigracyjnego. Najważniejszym determinantem konsytuacyjnym jest bowiem układ zewnętrzny, w którym rodzina osadzona jest i z którym pozostaje w kontakcie. Perspektywą nader istotną jest zatem analiza kontekstu społeczno-kulturowego oraz identyfikacja tkwiących w nim możliwości – trudności, ale także ewentualnych szans, składników aksjologicznie mocnych, silnych, czy też czynników aksjologicznie „słabych”, neutralnych, obojętnych dla funkcjonowania rodziny w ramach wyznaczonych jej emigracyjnym środowiskiem⁴².

Zarysowujące się do rozpoznania kwestie wymagałyby wnikliwego opisu, analizy oraz interpretacji, co pozwoliłoby na wykorzystanie jakościowego podejścia badawczego, nawiązanie do fenomenologii i symbolicznego interakcjonizmu, skonkretyzowanych w biograficznej perspektywie badawczej

³⁹ G. Teusz, *Tożsamość narracyjna rodziny wobec multiinformacyjnej kultury współczesności*, [w:] *Kultura popularna w społeczeństwie współczesnym. Teoria i rzeczywistość*, red. J. Drozdowicz, M. Bernasiewicz, Oficyna Wydawnicza „Impuls”, Kraków 2010, s. 339.

⁴⁰ M. Płopa, *Psychologia rodziny. Teoria i badania*, Oficyna Wydawnicza „Impuls”, Kraków 2005, s. 21.

⁴¹ A. Cierpka, *Tożsamość i narracje w relacjach rodzinnych*, s. 61.

⁴² D. Niedźwiedzki, *Migracje i tożsamość*, s. 111.

opartej na spotkaniu i rozmowie. W podejściu tym, powtórzmy to raz jeszcze, naczelną rolę zajmuje swobodny wywiad narracyjny, który dzięki swojej jakościowej naturze pozwala na uzyskanie szerokiego spojrzenia na podejmowaną problematykę. Wydaje się on wartościowy ze względu na możliwość uchwycenia świata wewnętrznego, świata silnie zindywidualizowanych kategorii oraz hermeneutyk aksjologicznych, sposobu kształtowania się postaw i zachowań w kontekście grupowym, co pozwala z kolei na zrozumienie tożsamości społecznej, konstruowanej i realizowanej w interakcjach.

Wysiłek rozumienia emigracyjnego kontekstu życia, wyłaniających się trudności, sposobów radzenia sobie z nimi, świadomości własnych silnych stron, własnych zasobów kompetencyjnych przez jednostki systemu rodzinnego, przez emigrantów, dokonuje się „z perspektywy osób, których ono dotyczy”⁴³. Rekonstrukcja przestrzeni biograficznej emigrantów, ich doświadczeń, ich świata wewnętrznego, odsłania przebieg procesu biograficznego poszczególnych członków rodziny i konstruuje emigracyjną, rodzinną codzienność. W centrum przeto przebiegającego według logiki struktur narracyjnych rozumienia znajdowałaby się także supozycja bliska podejściu konstrukcjonizmu społecznego, którego główna teza dotyczy subiektywnej percepcji rzeczywistości przez jednostkę, która buduje, konceptualizuje, niekiedy w sposób bardzo naiwny, nie pogłębiony, ale autentyczny, nie zapośredniczony, swój horyzont rzeczywistości społecznej na podstawie wielokrotnych aktów komunikacji⁴⁴. Dokonuje ona zatem swoistego aktu redefinicji treści spostrzeżeń „na własną miarę”, a na cały proces interpretacji i interakcji społecznej wpływa zwłaszcza podświadoma obiektywizacja subiektywnego postrzegania faktów społecznych. Tworzą się tym samym różne reprezentacje rzeczywistości, asymilowane na własny użytek, którym przypisane zostają określone znaczenia. Na bazie interakcji, odzwierciedlających relacje z kontekstem społecznym, z innymi, dokonuje się konstruowanie tożsamości – jednostkowej, poszczególnych członków rodziny i systemu rodzinnego jako całości.

Z tak określonych ram wynikają zasadnicze przesłanki poznawcze wobec sytuacji rodziny polskiej na emigracji. Emigracja, jako trwałe przeniesienie się w przestrzeni fizycznej w inny kontekst kulturowy, połączona ze zmianą miejsca w strukturze społecznej, z koniecznością adaptacji do nowego kontekstu – etnicznego i językowego, zawiesza funkcjonowanie podmio-

⁴³ I. K. Helling, *Metoda badań biograficznych*, [w:] *Metoda biograficzna w socjologii*, red. J. Włodarek, M. Ziółkowski, PWN, Warszawa, Poznań 1990, s. 14.

⁴⁴ P. L. Berger, T. Luckmann, *Společne tworzenie rzeczywistości*, przeł. J. Niżnik, PIW, Warszawa 1983.

tu w środowisku pochodzenia. Rozpoczyna proces charakteryzujący się zróżnicowaną długością trwania, adaptacji do nowego otoczenia, zabiegów mających na celu znormalizowanie pozycji społecznej i statusu w społeczności przyjmującej. Jego przebieg i jakość uwarunkowane są wieloma czynnikami: motywacją i celami podjęcia decyzji o emigracji, osobniczymi zasobami kompetencji i umiejętności, środowiskiem docelowym⁴⁵. Te czynniki mogą w zasadniczy sposób warunkować bilans emigracyjnych porażek i szans. Mogą też one stanowić płaszczyznę konfrontacji wyobrażonych, niekiedy wręcz zmitologizowanych oraz rzeczywistych, realnych, obiektywnych realiów i obrazów życia emigracyjnego. Zachodząca na przykład możliwa dychotomia między tymi kategoriami zasadzać się może chociażby na stopniu uczestnictwa w życiu społeczności przyjmującej, skutkującym zróżnicowanymi formami rekonstrukcji tożsamości społecznej. Może ona przebiegać w sposób głęboki i całościowy, lub mieć charakter kolizyjny, nieefektywny, zmarginalizowany. Skrajnym przypadkiem jest na przykład, jak to nazywa Dariusz Niedźwiedzki proces „gettoizacji”, zamknięcia się we własnej grupie etnicznej⁴⁶.

Ważna z punktu widzenia procesu i faktu emigracji wydaje się analiza tożsamości jako zjawiska interakcyjnego, kontekstowego i uwarunkowanego czasem społecznym⁴⁷. Użyteczne w rekonstruowaniu tożsamości są na przykład kategorie przejścia kulturowego, dla których cechą charakterystyczną jest przechodzenie przez trzy fazy: rozłączenia, liminalności i przyłączenia⁴⁸.

Dużą wartość eksplanacyjną w objaśnianiu emigracji jako zjawiska i procesu społeczno-kulturowego, silnie determinującego rzeczywistość rodziny ma koncepcja „gier społecznych” wspomnianego wyżej Turnera. Gry społeczne to działania o charakterze publicznym, pojawiające się w sytuacjach konfliktowych. Nie ma zaś wątpliwości, że emigrację można traktować w kategoriach konfliktu, który może się ujawnić w efekcie następstw i konsekwencji emigracji, dla których swoistym egzemplum jest na przykład kryzys tożsamości. Gry społeczne konstytuują cztery podstawowe fazy: naruszenia, kryzysu, działań przywracających równowagę i reintegracji⁴⁹.

W polu rozważań nad sytuacją rodziny na emigracji na podstawie materiału wywiadów narracyjnych duże znaczenie mogą mieć także typologie strategii kulturacyjnych, które wymienia Aleksandra Grzymała-Kazłowska.

⁴⁵ D. Niedźwiecki, *Migracje i tożsamość*, s. 54–55.

⁴⁶ Tamże s. 118.

⁴⁷ Tamże, s. 52.

⁴⁸ Tamże.

⁴⁹ V. Turner, *Gry społeczne, pola i metafory. Symboliczne działania w społeczeństwie*, przeł. W. Rusakiewicz, Wydawnictwo Uniwersytetu Jagiellońskiego, Kraków 2005, s. 27–31.

Są to: integracja, asymilacja, separacja⁵⁰. Strategie te wynikają z psychospołecznych barier, na które natrafia emigrant w miejscu nowego osiedlenia. Możemy do nich zaliczyć; barierę językową, mentalnościową, stereotypizacji negatywnej, etnocentryzmu, nieakceptowanej samotności i wyobcowania, a w końcu izolacji społecznej⁵¹. Są one skorelowane z obecnymi w literaturze przedmiotu czterema modelowymi typami polityki imigracyjnej i emigracyjnej: totalnym wykluczeniem; częściowym, segmentowym wykluczeniem; homogenicznością społeczną i zróżnicowaniem kulturowym. Ten ostatni model zróżnicowania kulturowego wydaje się najbardziej sprzyjający pełnoprawnemu i kompleksowemu realizowaniu procesu emigracyjnego⁵².

Poznanie sytuacji rodziny na emigracji obejmować też powinno analizę oraz interpretację znaczenia rodziny jako naturalnego kręgu wsparcia psychologicznego, społecznego i ekonomicznego. Ponadto ważnym aspektem refleksji wydaje się kategoria pokoleniowych skutków emigracji, dochodzących szczególnie w procesie budowania tożsamości. W wynikających z tego procesach samoidentyfikacji i identyfikacji innych mogą się na przykład kształtować różne rodzaje tożsamości niepełnej, skrzywionej, takie jak: tożsamość negatywna, tożsamość opozycyjna, tożsamość nieefektywna, dyfuzyjność tożsamościowa, tożsamość lustrzana, tożsamość zależna, tożsamość traumatyczna⁵³.

Naszkieowany scenariusz przeświadczeń i działań badawczych, odnoszących się do sytuacji rodziny na emigracji, sposobów radzenia sobie przez jej członków z trudnościami wynikającymi z nowego kontekstu życia stanowi swego rodzaju partyturę poznawczego postępowania, która, odnosząc się do zgromadzonego materiału narracyjnego, jako budowanej słowami rzeczywistości, pozwala uchwycić specyfikę wyłaniających się znaczeń i sensów. Kluczowa w tym wszystkim jawi się rola języka w tworzeniu, analizowaniu, interpretowaniu i rozumieniu otaczającej człowieka rzeczywistości. Naturalnym bowiem sposobem organizacji wiedzy człowieka w tych obszarach jest, powtórzmy to raz jeszcze na prawach swoistego *resume*, narracja, opowieść. Narracja próbuje porządkować i ogarniać rozumiejąco otaczający świat, ale także go w określony sposób konstruować. Tożsamość narracyjna jednostki tworzy się w wyniku autonarracji, która rozwijana jest w toku społecznych interakcji oraz uczestnictwa w określonym świecie znaczeń. Autonarracja spaja przeżyte doświadczenia, integrując różne plany

⁵⁰ A. Grzymała-Kazłowska, *Konstruowanie „innego”. Wizerunki imigrantów w Polsce*, Wydawnictwo Uniwersytetu Warszawskiego, Warszawa 2007, s. 27.

⁵¹ D. Niedźwiedzki, *Migracje i tożsamość*, s. 84–87.

⁵² A. Grzymała-Kazłowska, *Konstruowanie „innego”, s. 27–30.*

⁵³ D. Niedźwiedzki, *Migracje i tożsamość*, s. 189–193.

czasowe: przeszłość, terażniejszość i przyszłość, nadając egzystencji całościową ramę, jedność, cel i sens. Dokonuje się to w dwojakiej perspektywie: synchronicznej i diachronicznej. Autonarracja odsłania, przechowuje jednostkową historię życia, jest śladem jednostkowej tożsamości, a jedynym dostępem do tak rozumianej tożsamości jest deskrypcja, analiza i interpretacja opowiedzianej historii życia⁵⁴. Przy tym należy nieustannie pamiętać, że tożsamość ma charakter pojęciowy, a nie tylko werbalny.

Konstruowanie tożsamości narracyjnej (perspektywa wywiadów)

Celem niniejszego podrozdziału jest próba zilustrowania sformułowanych we wcześniejszych częściach założeń badawczych odnoszących się do postaci i wymiarów tożsamości rodziny polskiej na emigracji konkretnymi przykładami z przeprowadzonych wywiadów. Eksplorację zgromadzonego materiału narracyjnego wyznaczają dwie strategie: analiza i interpretacja dających się uchwycić pól semantycznych, zakreślanych przez nagromadzenie określonych słów, tak zwanych werbalnych sygnałów znaczenia oraz analiza i interpretacja uchwytnych, wyraziście eksponowanych w toku prowadzenia opowieści wątków tematycznych, pasm tematycznych, fragmentów o wspólnym „mianowniku” logiczno-znaczeniowym, o wyraźnie zaznaczonym „ciążeniu” znaczeniowym. Środowiskiem życia zajmujących mnie rodzin były Niemcy. Kontekst kultury niemieckiej stał się dla członków rodzin podstawowym punktem odniesienia. Podstawową granicą dla większości badanych osób wyznaczającą charakter doświadczeń emigracyjnych jest kategoria swojskości, odnoszona do własnej rodziny i obcości, która odnoszona jest do zewnętrznego kontekstu, którym jest „to co niemieckie”. W niektórych sytuacjach polaryzacja ta zostaje silnie wyartykułowana i nabiera istotnego znaczenia, stanowi niejako podstawową matrycę orientacyjną i aksjologiczny kompas. Modeluje ona również proces kształtowania się przynależności oraz identyfikacji społecznej i kulturowej.

Większość narracji rozpoczyna się wyrazistym wyeksponowaniem decyzji oraz rzeczywistego, realnego oddzielenia się od społeczności pochodzenia i początku emigracji. Dostrzec można, jak silną cezurą, w osobistej historii życia, był ten moment:

⁵⁴ P. Oleś, *Autonarracyjna aktywność człowieka*, [w:] *Narracja. Teoria i praktyka*, red. B. Janusz, K. Gdowska, B. de Barbaro, Wydawnictwo Uniwersytetu Jagiellońskiego, Kraków 2008, s. 37–52.

Mam na imię Robert, lat trzydzieści dziewięć, mam żonę i trójkę dzieci. Przyjechałem do Niemiec w wieku lat osiemnastu, na rok przed maturą, i... no oczywiście teraz to już jest dwadzieścia jeden lat. Z tej perspektywy trudno to sobie wszystko dokładnie przypomnieć, ale z tego, co mam w pamięci, to była nasza wspólna decyzja, rodziców i moja. Mieszkaliśmy na Śląsku i tam była, panowała taka atmosfera uciekania z tonącego okrętu (Robert, lat 39).

Mam na imię Joanna, jestem żoną Roberta, mamy troje dzieci. Jestem w Niemczech od grudnia 1987 roku. Przyjechaliśmy z decyzji rodziców. Byłam wtedy w trzeciej klasie liceum. Przyjechaliśmy do małego miasteczka Saltzgitter, potem mieszkałam w małej wiosce Winsterland, a po ślubie zamieszkaliśmy z Robertem w Berlinie (Joanna, żona Roberta, 39 lat).

Moment ten przybiera niekiedy postać *explicite* wyartykułowanej tezy, bezpośrednio sformułowanego problemu.

Była to decyzja związana z tym, że jest okazja załapania się do pracy. Zarobienie niemieckiej marki to był jakiś cud, to było nieosiągalne. To było jakieś złoto, nie wiadomo skąd spadające (Marcin, lat 40).

Znalazłam się tutaj zupełnie przypadkiem, a może i też nie, sama nie wiem. Ale chyba tak i ten przypadek, tak to widzę, jak na to patrzę teraz po latach, wyznaczał cały mój pobyt. Wyjechałam z moim tatą, jako dziesięcioletnie dziecko, z takim nastawieniem, że jedziemy na wakacje, na dziesięć dni. Dlatego nie miałam żadnego stosunku do tego wyjazdu, nie miałam czasu na pożegnanie kogokolwiek, nawet nie było takiego pomysłu. (Lucyna, żona Marcina, lat 38).

Jak próbuję sobie rekonstruować i przypomnieć tamten czas, to wydaje mi się, że chyba dziecięca ciekawość przerastała wtedy moje obawy. Myślę, że byłam bardzo ciekawa tego, co nas tu spotka. Chyba nie docierało do mnie, co się tak naprawdę dzieje. Ta ciekawość to był zasadniczo dosyć długo podstawowy motor napędowy mojego tutaj pobytu i jakiś podstawowy sposób na poradzenie sobie z tym, co się wydarza (Lucyna).

Kwestią, która wyraźnie jest podkreślana w wielu narracjach, jest w momencie początku emigracji problem języka.

Obawy były dość mocne, ponieważ nie wiedziałem, czy sobie dam radę. Po pierwsze był język. Czy będę w ogóle w stanie nauczyć się tego języka? Zdawało mi się, zdawałam sobie sprawę z tego, że mam dryg do języków, mówiąc tak bardzo prosto. Ale niemiecki...? Oj, to może się nie udać. To było bardzo mocne, bo jeżeli tego języka nie opanuję, to nie będę tu w stanie chyba zrobić nic kompletnie i... to były bardzo mocne obawy na samym początku – język, czy dam radę. Nie wyobrażałam sobie tego wszystkiego, uczyć się wszystkiego po niemiecku (Mirek, lat 39).

Rozwój narracji, ujawniająca się i dochodząca w jej toku do głosu „perspektywa podmiotowych ustosunkowań”, pulsowanie i dynamiczna korelacja, która mówi o „dotknięciu” podmiotu przez bieg opowiadanych zdarzeń pełna jest szczegółowych informacji, bardzo detalicznych niekiedy przypomnień:

Studiowałem w Berlinie. Studiowałem sześć lat, czyli troszkę dłużej niż trzeba. Tu akurat znalazłem wielu życzliwych ludzi, którzy... również byli nieżyczliwi, ale w większości właśnie bywali życzliwi i potrafili przymknąć oko na moje deficyty językowe. Miałem szansę stać się kimś i wejść w to społeczeństwo, a nie być na jego obrzeżach (Robert).

A jeżeli chodzi o kulturę, ja zawsze starałam się, podobnie zresztą my wszyscy jako rodzina, pozostawać w kulturze polskiej, więc jako taka kultura innoświatowa, jaka tutaj panuje, to multi-kulti, mnie i nas jako wspólnotę rodzinną nie dotyczy... Nie ma takiego wpływu na nas tutaj jakieś tam życie Niemców, czy życie Turków, czy życie innych ludzi. Nie ma czegoś takiego. Owszem, człowiek to respektuje, no bo tutaj żyjemy, ale na nasze życie to nie ma wpływu. Jakoś to jest, ale jakby nie dotyka naszego rodzinnego rdzenia (Anna, żona Darka, lat 37).

W pierwszym momencie wydawało mi się, że będzie wszystko wspaniałe, ale z czasem, jak się okazało, jak wygląda życie i rzeczywistość, to obawy były i to dosyć mocne. Właściwie można by powiedzieć, że te obawy są ciągle obecne, ponieważ życie na emigracji stanowi ciągle wyzwanie, ciągle wyzwanie (Lucyna).

Ujawniające się relacje rodzinne w narracjach, ich kształt i jakość, wyodrębniające się rodzinne tematy, skonfrontowane są zawsze z kontekstem życia emigracyjnego, odsłaniają płaszczyznę kulturowych i subkulturowych identyfikacji. Interioryzacja znaczeń zawartych w rodzinnej, narracyjnej strukturze sensu, wskazuje, że obraz samego siebie, jaki ma jednostka jako członek systemu rodzinnego, jest wpisany w obraz rzeczywistości, w której żyje, w której funkcjonuje w codzienności. Najważniejszym determinantem konstytucyjnym jest zewnętrzny układ emigracyjny, w którym osadzona jest rodzina. Wewnętrzny świat rodziny, tożsamość rodziny jako systemu, w kontekście emigracyjnym, silnie się polaryzuje, staje się światem mocno zindywidualizowanych kategorii oraz hermeneutyk aksjologicznych:

Znajdując się tutaj jako rodzina, mieliśmy i mamy z jednej strony poczucie więzi z Polską, z drugiej zaś strony pewnej takiej otwartości i sympatii w stosunku do Niemiec. Muszę powiedzieć, że to bardzo szybko się zmieniło, paradoksalnie się zmieniło, na bazie moich pewnych doświadczeń z Niemcami, odkrywamy, uświadamiamy sobie, przy okazji różnych świąt i rodzinnych wydarzeń, jak bardzo bliska

jest nam Polska i jak bardzo tak naprawdę odległe są Niemcy. I ja myślę, że to jest, były zresztą, taki obiektywne doświadczenia, że będąc tutaj, w tym społeczeństwie, zrodziło się jednoznaczne przekonanie, że ja, że my tak naprawdę wewnętrznie nie należę, nie należymy do tego świata, do tego społeczeństwa i nigdy się w nim tak do końca nie odnajdziemy (Robert).

W momencie kiedy pojawiły się dzieci, to pojawiły się też przemyślenia, co dalej, co teraz. Dlatego, że... A szczególnie w momencie, kiedy nasz starszy syn poszedł do szkoły i sobie uświadomiliśmy, jak bardzo silnie szkoła kształtuje człowieka. To, że my w domu konsekwentnie mówimy po polsku, ale on do nas coraz częściej zaczyna mówić po niemiecku (Anna).

Narracyjna tożsamość rodzinna ujawnia jednostki jako „aktorów” działających w określonych ramach sceny społeczno-kulturowej. Dominantą logiki struktur narracyjnych staje się supozycja bliska podejściu akcentowanemu przez konstrukcjonizm społeczny, którego główna teza dotyczy percepcji rzeczywistości, opartej na subiektywnych doświadczeniach komunikacyjnych jednostki, która buduje, konceptualizuje, niekiedy w sposób bardzo naiwny, niepogłębiony, ale autentyczny, niezapośredniczony przez inności struktury epistemologiczne, swój własny, bardzo osobisty horyzont percepcji rzeczywistość społecznej. Narracyjna tożsamość rodzinna tworzy się na mocy swoistego aktu redefinicji, a na proces rozumienia wpływa zwłaszcza bardzo subiektywna, często podświadoma percepcja faktów. Tworzą się zatem różne reprezentacje rzeczywistości, asymilowane na własny użytek, silnie nasycone indywidualnym odczuciem.

W kontekście tożsamościowym zwraca uwagę to, iż podstawowym środowiskiem odniesienia pozostaje własna rodzina. Ona jest najważniejsza. Kontakty ze środowiskiem zewnętrznym są niepogłębione, wynikają głównie z relacji zawodowych:

Tak szczerze mówiąc, to mam znajomych, mam kolegów, ale przyjaciół tutaj nie mam. Mam jednego przyjaciela tylko w Polsce. Tu są tylko znajomi, koledzy. Na tym się kończy. Wśród Niemców nie udało mi się nigdy nawiązać kontaktu na tyle, żebym mógł powiedzieć, że mogę od kogoś otrzymać jakąś pomoc i to wcale nie jest związane z językiem, bo na dzień dzisiejszy potrafię się dogadać, tak, dogadać się dokładnie z każdym, w każdym temacie. To mnie czasem męczy, to, że nie mogę być blisko, w przyjaźni z jakimś Niemcem, abym mógł powierzyć mu swoje tajemnice. Nie. To jest niemożliwe (Mirek, lat 39).

Jednym z ważnych składników tożsamości rodzinnej jest kultywowanie tradycji, pamięci o tym, skąd się pochodzi, pamiątek, które przypominają o kraju pochodzenia:

Jestem tutaj, ale mam tę możliwość kontaktu z Polską, z polską tradycją, kulturą. To jest dla nas ważne. To jest najważniejsze... i cudowne. Bo gdybym był na przykład w Australii, a chciałem tam jechać, czy w Kanadzie, to nie wiem, czy bym dzisiaj wytrzymał. Chyba nie. Bo jednak byłoby za daleko. Chyba, chyba jednak potrzebuję kontaktu z Polską, żeby nie stracić własnej tożsamości. Chciałbym, aby dzieci zawsze pamiętały, że są Polakami, dlatego tak bardzo nalegam na to, żeby było jednak w domu rozmawiane po polsku. To jest, to jest taka podstawa, nie może być inaczej, one muszą rozmawiać po niemiecku perfekt, muszą pisać, wszystko fajnie, ale język polski, tożsamość polska, świadomość, kim jestem, skąd pochodzę, polska historia, kultura, religia. To jest bardzo ważne, bo to się w sumie razem jakoś tak łączy, to jest nierozdzielne, to musi być i dzieci nie mogą o tym zapomnieć. Jesteśmy tutaj i w jakimś sensie musimy się integrować z tymi ludźmi, którzy tu mieszkają, z Niemcami, nie mogę powiedzieć, że to jest złe i odrzucić to, ale nie mogę zapomnieć, kim jestem. My, oni, nie możemy o tym po prostu zapomnieć.

Przedstawione fragmenty narracji ilustrują jedynie w ograniczonym, zawężonym, z uwagi na rozmiar artykułu, stopniu treści występujące w wypowiedziach osób. Główną jednak intencją, punktem ciężkości proponowanego tematu nie była wyczerpująca eksplikacja narracyjnych treści, ale wskazanie organicznej jedności pomiędzy zastosowaną metodą, a problematyką współtworzenia tożsamości rodziny polskiej na emigracji.

LITERATURA

- Appadurai A., *Nowoczesność bez granic. Kulturowe wymiary globalizacji*, przeł. Z. Pucek, Universitas, Kraków 2005.
- Barbaro B. de, *Wprowadzenie do systemowego rozumienia rodziny*, Wydawnictwo Uniwersytetu Jagiellońskiego, Kraków 1999.
- Bauman Z., *Globalizacja. I co z tego wynika*, przeł. E. Klekot, Państwowy Instytut Wydawniczy, Warszawa 2000.
- Bauman Z., *Płynna nowoczesność*, przeł. K. Kunz, Wydawnictwo Literackie, Kraków 2006.
- Berger P. L., Luckmann T., *Spółeczne tworzenie rzeczywistości*, przeł. K. J. Niżnik, Państwowy Instytut Wydawniczy, Warszawa 1983.
- Bukowski A., Lubaś M., Nowak J., *Zarządzanie przestrzenią. Globalizacja, etniczność, władza*, Wydawnictwo Uniwersytetu Jagiellońskiego, Kraków 2006.
- Castells M., *Spoteczeństwo sieci*, przeł. M. Marody, Wydawnictwo PWN, Warszawa 2008.
- Castles S., Miller M. J., *Migracje we współczesnym świecie*, przeł. A. Gąsior-Niemiec, Wydawnictwo Naukowe PWN, Warszawa 2011.
- Cieciuch J., *Między przedmiotem a metodą. Wątpliwości związane z koncepcją tożsamości narracyjnej McAdamsa*, [w:] *Psychologia narracyjna. Tożsamość, dialogowość, pogranicza*, red. E. Dryll, A. Cierpka, Wydawnictwo Psychologii i Kultury Eneteia, Warszawa 2011.

- Cierpka A., *Tożsamość i narracje w relacjach rodzinnych*, Wydawnictwo Psychologii i Kultury Eneteia, Warszawa 2013.
- Corey C., *Teoria i praktyka poradnictwa i psychoterapii*, przeł. K. Mazurek, Zysk i S-ka, Poznań 2005.
- Dryll E., Cierpka A., *Zagadnienia teoretyczne nurtujące polską psychologię narracyjną. Wprowadzenie*, [w:] *Psychologia narracyjna. Tożsamość, dialogowość, pogranicza*, red. E. Dryll, A. Cierpka, Wydawnictwo Psychologii i Kultury Eneteia, Warszawa 2011.
- Fihel A., Kaczmarczyk P., Okólski M., *Migracje „nowych Europejczyków” – teraz i przedtem*, Wydawnictwo Uniwersytetu Warszawskiego, Warszawa 2007.
- Górny A., Grabowska-Lusińska I., Lesińska M., Okólski M. (red.), *Transformacja nieoczywista. Polska jako kraj migracji*, Wydawnictwo Uniwersytetu Warszawskiego, Warszawa 2013.
- Grzymała-Kazłowska A., *Konstruowanie „innego”. Wizerunki imigrantów w Polsce*, Wydawnictwo Uniwersytetu Warszawskiego, Warszawa 2007.
- Helling I., *Metoda badań biograficznych*, [w:] *Metoda biograficzna w socjologii*, red. J. Włodarek, M. Ziółkowski, Wydawnictwo Naukowe PWN, Warszawa, Poznań 1990.
- Janicki W., *Przegląd teorii migracji*, „Annales Universitatis Mariae Curie-Skłodowska, Lublin – Polonia” 62, 2007, nr 14.
- Jaźwińska E., Okólski M. (red.), *Ludzie na huśtawce. Migracje między peryferiami Polski i Zachodu*, Wydawnictwo Naukowe Scholar, Warszawa 2001
- Józefik B., *Rozwój myślenia systemowego a terapia rodzin*, [w:] *Ewolucja myślenia systemowego w terapii rodzin. Od metafory cybernetycznej do dialogu i narracji*, red. L. Górniak, B. Józefik, Wydawnictwo Uniwersytetu Jagiellońskiego, Kraków 2003.
- Kempny M., *Socjologia ponowoczesnych form społecznych – wspólnoty kultur „bez korzeni”, czyli o tym, jak próbuje się uchwyścić naturę relacji społecznych w świecie ruchu i mieszania się*, „Kultura i Społeczeństwo” 2000, nr 1–2, s. 13–39.
- Koryś P., Okólski M., *Czas globalnych migracji. Mobilność międzynarodowa w perspektywie globalizacji*, Wydawnictwo Uniwersytetu Warszawskiego, Warszawa 2004.
- Lalak D. (red.), *Migracja, uchodźstwo, wielokulturowość. Zderzenie kultur we współczesnym świecie*, Żak, Warszawa 2007.
- Lawczyńska-Butrym Z., *Migracje. Wybrane zagadnienia*, Wydawnictwo UMCS, Lublin 2009.
- Lesińska M., Okólski M. (red.), *Współczesne polskie migracje: strategie – skutki społeczne – reakcje państwa*, Wydawnictwo Uniwersytetu Warszawskiego, Warszawa 2015.
- Niedźwiedzki D., *Migracje i tożsamość. Od teorii do analizy przypadku*, Nomos, Kraków 2010.
- Nowak-Dziemanowicz M., *Doświadczenia rodzinne w narracjach. Interpretacja sensów i znaczeń*, Wydawnictwo Uniwersytetu Wrocławskiego, Wrocław 2002.
- Nowicka E., *Migracje powrotne jako przedmiot badań*, „Przegląd Polonijny” 2007, z. 2, s. 75–114.
- Okólski M., *Współczesne europejskie migracje międzynarodowe a dynamika procesów integracyjnych*, „Studia Socjologiczne” 2001, nr 1, s. 33–54.
- Oleś P. K., *Autonarracyjna aktywność człowieka*, [w:] *Narracja. Teoria i praktyka*, red. B. Janusz, K. Gdowska, B. de Barbaro, Wydawnictwo Uniwersytetu Jagiellońskiego, Kraków 2008.

- Plopa M., *Psychologia rodziny. Teoria i badania*, Oficyna Wydawnicza „Impuls”, Kraków 2005.
- Praszałowicz D., *Teoretyczne koncepcje procesów migracji*, „Przegląd Polonijny” 2002, z. 4, s. 9–40.
- Ricouer P., *Życie w poszukiwaniu opowieści*, „Logos i Ethos” 1993, nr 2.
- Ricouer P., *Pamięć, historia, zapomnienie*, przeł. J. Margański, Universitas, Kraków 2006.
- Radochoński M., *Psychoterapia rodzinna w ujęciu systemowym*, Wydawnictwo Wyższej Szkoły Pedagogicznej w Rzeszowie, Rzeszów 1984.
- Romaniszyn K., *Kulturowe implikacje międzynarodowych migracji*, „Biblioteka Polonii”, t. 36, Lublin 2003.
- Rostowska T. (red.), *Psychologia rodziny. Matężństwo i rodzina wobec współczesnych wyzwań*, Difin SA, Warszawa 2009.
- Sassen S., *Globalizacja. Eseje o nowej mobilności ludzi i pieniędzy*, przeł. J. Tegnerowicz, Wydawnictwo Uniwersytetu Jagiellońskiego, Kraków 2007.
- Straś-Romanowska M., *Psychologiczne badania narracyjne jako badania jakościowe i ich antropologiczne zaplecze*, [w:] *Narracja. Teoria i praktyka*, red. B. Janusz, K. Gdowska, B. de Barbaro, Wydawnictwo Uniwersytetu Jagiellońskiego, Kraków 2008.
- Straś-Romanowska M., *Psychologiczne badania narracyjne i ich psychologiczne zaplecze*, [w:] *Narracja. Teoria i praktyka*, red. B. Janusz, K. Gdowska, B. de Barbaro, Wydawnictwo Uniwersytetu Jagiellońskiego, Kraków 2008.
- Świątkiewicz-Mośny M., *Konstruowanie nowych tożsamości w warunkach globalizacji*, Wydawnictwo Uniwersytetu Jagiellońskiego, Kraków 2015.
- Teusz G., *W kręgu „przygodnych serii drobnych interakcji”. Meandry tożsamościowe współczesnej rodziny*, [w:] *Tożsamość w społeczeństwie współczesnym: pop-kulturowe [re]interpretacje*, red. A. Gromkowska-Melosik, Z. Melosik, Oficyna Wydawnicza „Impuls”, Kraków 2012.
- Teusz G., *Biograficzna pamięć i tożsamość rodziny*, [w:] *Rodzina – tożsamość – pamięć. Family – Identity – Memory*, red. M. Kujawska, I. Skórzyńska, G. Teusz, Wydawnictwo Wyższej Szkoły Nauk Humanistycznych i Dziennikarstwa w Poznaniu, Poznań 2009.
- Teusz G., *„Historie według których żyjemy”*. *W kręgu narracji rodzinnych*, [w:] *Psychologia wielkich i małych narracji*, red. M. Straś-Romanowska, B. Bartosz, M. Żurko, Wydawnictwo Psychologii i Kultury Eneteia, Warszawa 2010.
- Teusz G., *Tożsamość narracyjna rodziny wobec multiinformacyjnej kultury współczesności*, [w:] *Kultura popularna w społeczeństwie współczesnym. Teoria i rzeczywistość*, red. J. Drozdowicz, M. Bernasiewicz, Oficyna Wydawnicza „Impuls”, Kraków 2010.
- Trąbka A., *Tożsamość rekonstruowana. Znaczenie migracji w biografjach Third Culture Kids*, Wydawnictwo Naukowe Scholar, Warszawa 2014.
- Turner V., *Gry społeczne, pola i metafory. Symboliczne działania w społeczeństwie*, przeł. W. Rusakiewicz, Wydawnictwo Uniwersytetu Jagiellońskiego, Kraków 2005.
- Trzebiński J., *Problematyka narracji we współczesnej psychologii*, [w:] *Narracja. Teoria i praktyka*, red. B. Janusz, K. Gdowska, B. de Barbaro, Wydawnictwo Uniwersytetu Jagiellońskiego, Kraków 2008.
- Urry J., *Socjologia mobilności*, przeł. J. Stawiński, Wydawnictwo Naukowe PWN, Warszawa 2009.
- Zamojski J. E. (red.), *Migracje i społeczeństwo. Kobiety i młodzież w migracjach*, Wydawnictwo Neriton, Warszawa 2005.

Interpretacja genogramu w badaniach klinicznych i empirycznych z zakresu psychologii rodziny

Wprowadzenie

Twórcą metody genogramu był amerykański psychiatra i psychoterapeuta Murray Bowen, który zaproponował metodę analizy procesów rodzinnych opartą na schematycznym rysunku systemu rodzinnego, obejmującą przynajmniej trzy pokolenia. Dopiero wtedy możliwe jest dostrzeżenie powtarzających się z pokolenia na pokolenie wzorców interakcji. Bowen założył, że to, co właśnie dzieje się w rodzinie, jest uwarunkowane transmisją pokoleniową wcześniej funkcjonujących w rodzinie generacyjnej dysfunkcyjnych wzorców zachowań i schematów relacji, powszechna jest bowiem tendencja do ich powtarzania się w kolejnych pokoleniach, a nierozwiązane problemy rodzinne mogą prowadzić do patologii i pogłębiania się dysfunkcyjnych zjawisk. Analiza tych wzorców, zidentyfikowanych za pomocą genogramu, jest podstawą systemowej terapii rodzinnej.

Genogram znalazł dotychczas zastosowanie głównie w procesie terapii rodzinnej. Jest także wykorzystywany w podstawowej opiece zdrowotnej jako źródło ważnych informacji o środowisku rodzinnym pacjenta¹. Stosuje się go także w szeroko rozumianej diagnostyce dysfunkcyjności rodzinnej². Podejmowane są również próby wykorzystania genogramów w badaniach naukowych do diagnozowania szczególnych, nieklinicznych problemów rodziny, np. dotyczących wyboru kariery³ i adaptacji kulturowej⁴ (McGold-

¹ Informacja własna (2015).

² M. McGoldrick, R. Gerson, S. Shellenberger, *Genogramy. Rozpoznanie i interwencja*, Zysk i S-ka, Poznań 2007.

³ F. G. Lopez, S. Andrews, *Career Indecision: A Family Systems Perspective*, „Journal of Counseling and Development” 65, 1987, s. 304–307.

⁴ A. U. Estrada, P. Haney, *Genograms in a multicultural perspective*, „Journal of Family Psychotherapy” 9, 1998, 2, s. 55–62.

rick i in. 2007; Estrada i in. 1998). W tym ostatnim zakresie istotną przeszkodą jest brak jednoznacznej standaryzacji zarówno formy genogramu, jak i sposobów jego interpretacji. Udoskonalenie narzędzia pod tymi względami mogłoby przynieść nieocenioną korzyść i wzbogacić repertuar jakościowych metod badania rodziny. Niniejszy artykuł może stanowić niewielki krok w tym kierunku. Chciałbym przedstawić w nim propozycję odczytywania faktów zawartych w genogramie i generowania na ich podstawie hipotez interpretacyjnych. Będę to robił sekwencyjnie, analizując poszczególne grupy informacji, odnoszące się do rodziny w trzech kolejnych latach będące odpowiedzią na pytania diagnostyczne. Analiza będzie oparta na studium przypadku jednej rodziny, w której osobą wskazaną jest chłopiec o imieniu Andrzej.

Czym jest genogram?

Genogram to graficzny schemat konstelacji rodzinnych, obejmujący przynajmniej trzy pokolenia. Proces konstruowania genogramu obejmuje przedstawienie struktury rodziny, a także zebranie informacji o ważnych wydarzeniach jej dotyczących. Tworząc genogram, posługujemy się ustalonymi symbolami (por. ryc. 1)⁵.

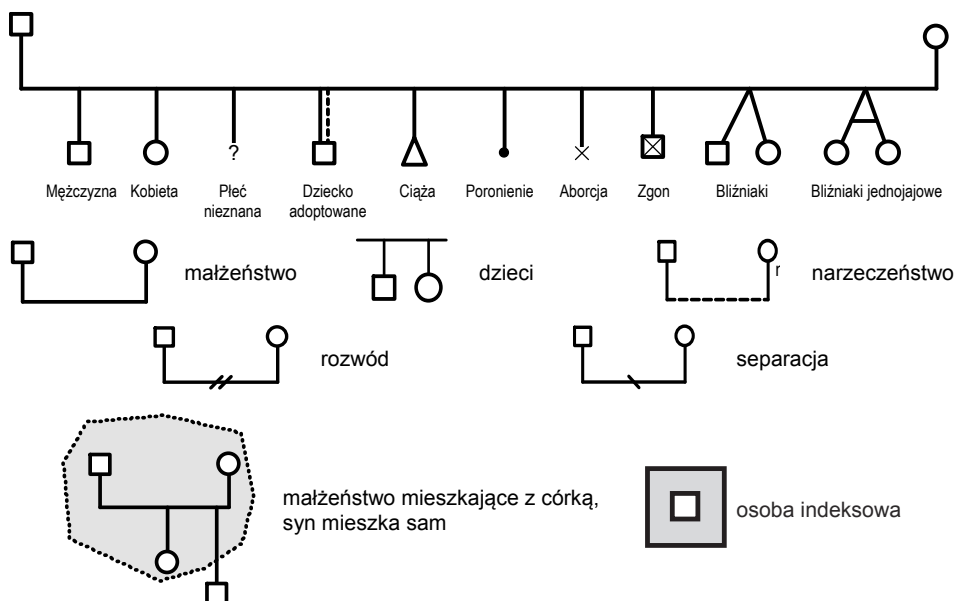

Ryc. 1. Symbole genogramu

⁵ Rycina nr 1 przedstawia zestaw podstawowych symboli, używanych w genogramach. Został wykonany za pomocą programu GenoPro.

Powodem podjęcia terapii rodzinnej jest występowanie zaburzeń psychicznych i/lub dezadaptacyjnych zachowań u któregoś z członków rodziny. Osoba taka nazywana jest pacjentem indeksowym (*Index patient*), czyli osobą wskazaną przez rodzinę jako chora lub zaburzona. Jest to zgodne z podstawowym założeniem systemowej teorii rodziny, które mówi, że choroba/zaburzenie psychiczne albo behawioralne jest efektem dysfunkcyjnych mechanizmów adaptacyjnych w systemie rodzinnym i, wobec tego, może być właściwie zrozumiane tylko w kontekście tych zjawisk, które mają miejsce w całej rodzinie.

Osobie wskazanej można przyglądać się na genogramie w różnych podsystemach, takich jak rodzeństwo, relacje trójkąta, relacje wzajemne lub też w odniesieniu do szerszej społeczności czy instytucji (szkoły, sądy itd.), a także w kontekście społeczno-kulturowym. Na podstawie wiedzy o różnych konfiguracjach rodziny, klinicysta wysuwa hipotezy dotyczące możliwych funkcji, jakie rolę mogą w systemie rodziny pełnić różne zachowania i symptomy⁶.

W pełnym genogramie rodziny konieczne jest zebranie wielu dodatkowych informacji, jak np. informacje etniczne. Wśród nich dane o stosunku do śmierci i umierania oraz związane z nimi informacje o rytuałach, jakie występują w danej kulturze w związku ze śmiercią, formie pochówku osób zmarłych, ogólnie – stosunku do umierania i ceremoniach czczących pamięć zmarłych). Ważne są również informacje o specyficznych zwyczajach i przekonaniach, wynikających z odmienności kulturowej.

W praktyce sporządzanie genogramu przebiega w taki sposób, że terapeuta na wspólnej sesji z rodziną sporządza genogram, uzupełniając go na bieżąco na podstawie kolejnych informacji przekazywanych przez rodzinę. Na tak sporządzony genogram nanoszone są informacje o relacjach emocjonalnych pomiędzy członkami rodziny, spostrzegane z perspektywy tej osoby, która się o nich wypowiada. Można więc tak się zdarzyć, że (w 4-osobowej rodzinie) relacja pomiędzy parą małżeńską będzie opisywana za pomocą określeń odpowiadających skrajnie różnym emocjom i nastawieniom (np. jedno z małżonków opisuje ją jako harmonijną i zgodną, drugie jako zdystansowaną i chłodną, jedno dziecko jako wyraźnie konfliktową, a drugie jako obojętną i słabą). Jeżeli takie oceny padną w czasie wspólnej sesji rodzinnej, informacje te mogą mieć istotną wartość poznawczą dla rodziny i mogą zostać umiejętnie wykorzystane przez terapeutę. Genogram terapeutyczny jest dokumentem dynamicznym i można go modyfikować na kolejnych sesjach.

⁶ E. A. Carter, *Supervisory discussion in the presence of the family*, [w:] W. R. Whiffen, J. Byng-Hall, *Family therapy supervision*, Academic Press, London 1982.

Jednak z punktu widzenia potrzeb badań empirycznych tak sprzeczne informacje nie mają dużej wartości, bo nie dostarczają żadnej pewnej wiedzy o tej rodzinie. *Ergo* ich naukowa przydatność jest nikła. Hipotezy utworzone na podstawie tak niejednoznacznych przesłanek albo będą zwykłymi spekulacjami, albo też będą wymagały wspólnej sesji rodzinnej w celu ich zweryfikowania. Badacz opierający się na tego rodzaju informacjach wpadnie w błędne koło pytań pozostających bez odpowiedzi.

Odmierna sytuacja jest w przypadku genogramu opartego wyłącznie na informacjach obiektywnych, dotyczących faktów. Wprawdzie i w tym przypadku analiza genogramu nie dostarczy wiedzy absolutnie pewnej, ale pozwoli dostrzec kontekst, w jakim powstawał i rozwijał się problem tej rodziny, a z pewnością pozwoli uniknąć subiektywnych interpretacji (np. na temat relacji emocjonalnych). Wnioski oparte na podstawie analizy genogramu są wskazówkami, które kierują naszą uwagę na konkretne zagadnienia i wyznaczają obszar dalszych poszukiwań.

Genogram jest rzecz jasna narzędziem heurystycznym i nie służy pomiarowi jakichkolwiek cech czy parametrów rodziny, które można by wyrazić wartością liczbową. Jego stosowanie obarczone jest ryzykiem pomyłki, podobnie zresztą jak w odniesieniu do większości metod psychologicznych. Wskazuje się często na problem rzetelności genogramu, czyli dokładności badania. Trzeba jednak stwierdzić, że genogram zbudowany wyłącznie na podstawie danych faktograficznych to zagrożenie znacznie ogranicza, a nawet usuwa zupełnie. Pozostaje jedynie techniczny problem umiejętności sporządzania genogramów, no i także ich odczytywania.

Kolejna trudność w posługiwaniu się genogramem to zachowanie obiektywizmu, które sprowadza się tutaj do rejestracji w genogramie wszystkich dostępnych faktów, bez apriorycznej ich selekcji i podziału na mniej czy bardziej istotne. Istnieje bowiem pokusa, by badacz o określonej orientacji teoretycznej czy specjalności naukowej rejestrował tylko te informacje, które są bliższe jego zainteresowaniom lub założeniom teoretycznym, które przyjmuje.

I wreszcie problem trafności interpretacji genogramu. Chodzi tutaj o umiejętność odejście od suchych faktów, dat i opisów osób w kierunku wyższego stopnia rozumienia sytuacji badanej rodziny. Dopiero na tym etapie konieczne jest odwołanie się do konkretnej (lub konkretnych) teorii z zakresu analizy systemów.

Wydaje się, że słusznym postulatem jest, aby badacz w analizie genogramu stosował strategię analogiczną do sposobu interpretacji danych w jakimkolwiek badaniu jakościowym spośród stosowanych w obszarze nauk społecznych, np. analizy narracyjnej czy hermeneutycznej. Mowa więc o następującej sekwencji czynności:

- a) zarejestrowanie konkretnych informacji o zaistniałych faktach,
- b) wyróżnienie faktów funkcjonalnie równoważnych jako głównych wątków problemowych,
- c) sformułowanie hipotezy interpretacyjnej (lub wielu hipotez), mających tutaj status podobny do statusu wniosków z analizy danych badawczych. Przykład zastosowania takiej strategii zawiera przedstawione poniżej studium przypadku Andrzeja, będącego pacjentem indeksowym z powodu zaburzeń zachowania i nadmiernej agresywności.

Studium przypadku Andrzeja

Sporządzanie genogramu zaczynamy od ustalenia danych demograficznych i struktury rodziny. Istotne informacje dotyczą płci i wieku poszczególnych członków rodziny, dat śmierci, miejsc zamieszkania, wykształcenia i zawodu. Pytamy także o choroby w rodzinie, np. powtarzające się przypadki alkoholizmu, samobójstw lub chorób psychicznych, problemy zawodowe, szkolne, emocjonalne. Ważne są też informacje dotyczące krytycznych wydarzeń życiowych, takich jak: śmierć, separacja, rozwód, strata lub zmiana pracy, zmiana miejsca zamieszkania lub zdarzenia o szczególnej wadze. Sporządzając genogram, interesujemy się bieżącą sytuacją rodziny, dalszą rodziną oraz szerszym kontekstem społecznym – pracą, przyjaciółmi itp.

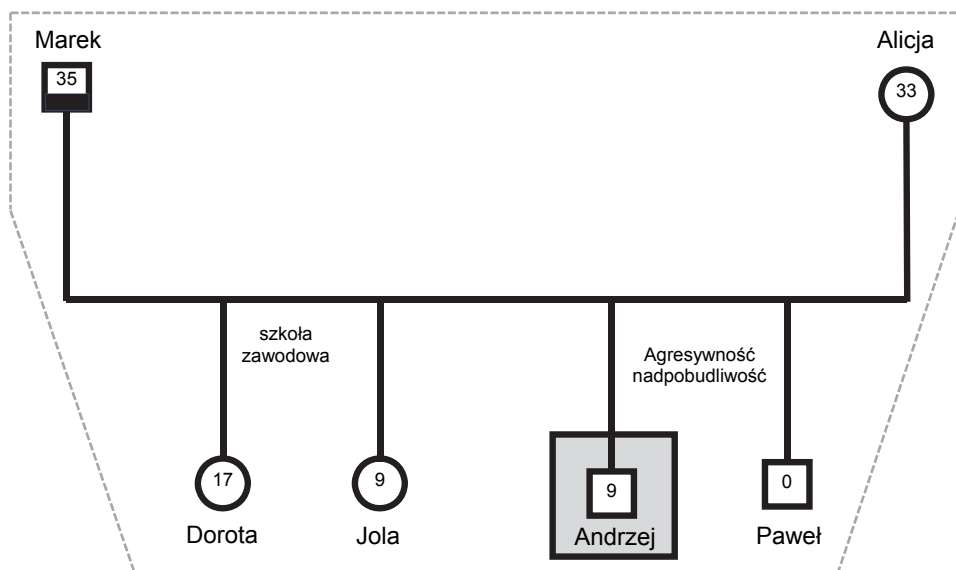

Ryc. 2. Rodzina Andrzeja w roku przyjścia na świat Pawła (r. 2013)

Zamieszczane są także wszelkie inne informacje, które badacz uważa za istotne. Genogram może powstawać w obecności osoby badanej na podstawie kolejno przekazywanych przez nią informacji. Może również stanowić graficzną ilustrację danych zawartych w specjalnie przygotowanej do tego celu i wypełnionej przez badanego ankiecie.

Zadajemy więc na początek pytania na temat organizacji domu, na przykład:

- Kto mieszka w domu (imię, nazwisko, płeć)?
- W jaki sposób osoby te są ze sobą spokrewnione?
- Gdzie mieszkają poszczególni członkowie rodziny?

Czego dowiadujemy się z pierwszego genogramu? Andrzeja poznajemy w 2013 roku, kiedy jest 8-letnim uczniem szkoły podstawowej. Jego rodzina składa się z pięciu osób. Lada chwila rodzina się powiększy i wówczas Andrzej przestanie już być najmłodszym dzieckiem w rodzinie. Rodzice Andrzeja to ludzie słabo wykształceni; ojciec, Marek, ukończył tylko szkołę podstawową, matka, Alicja, szkołę zawodową. Ojciec Andrzeja nadużywa alkoholu. Chłopiec ma dwie starsze siostry. Jola jest niemalże jego rówieśnicą (9 lat), a Dorota jest od niego o 9 lat starsza (urodziła się jako dziecko małoletnich rodziców, gdy matka miała 15 lat, a ojciec 16). Rodzina w tym momencie mieszka razem.

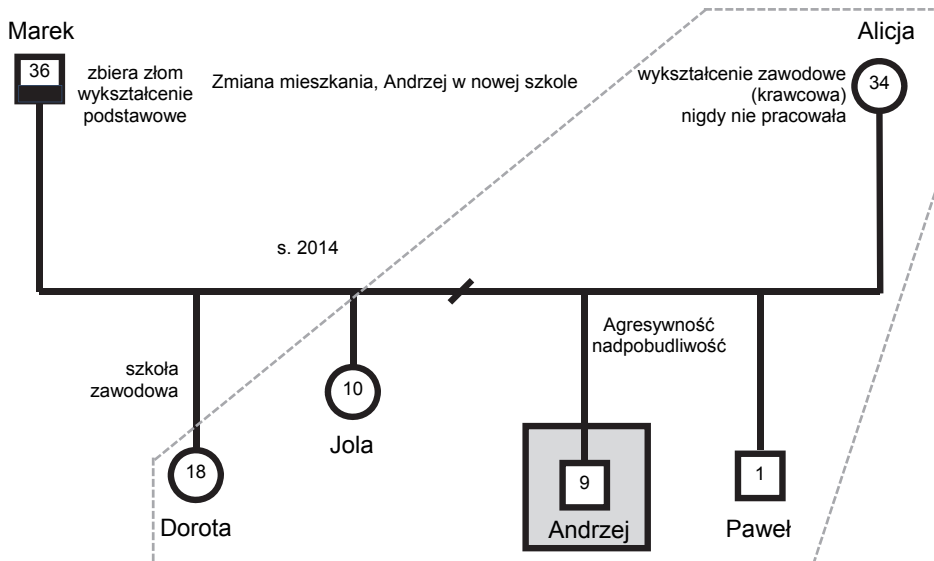

Ryc. 3. Ta sama rodzina po separacji Alicji i Marka (r. 2014)

Kolejny krok w sporządzaniu genogramu to pytania dotyczące wydarzeń, na przykład:

- Co się ostatnio wydarzyło w rodzinie?
- Czy w ostatnim czasie pojawiły się jakieś zmiany bądź czynniki stresogenne?

Na podstawie analizy genogramu przedstawionego na rycinie 3 dowiadujemy się, że w życiu rodziny zaszły duże zmiany. Urodził się Paweł, a ojciec wyprowadził się z domu. Matka z czwórką dzieci przeniosła się do innego mieszkania, w związku z czym Andrzej musiał także zmienić szkołę i środowisko rówieśnicze. Obecnie małżonkowie Alicja i Marek są w separacji.

Kontynuujemy zbieranie informacji o zmianach i uzupełniamy je danymi na temat rodzin generacyjnych (rodziców, ich rodzeństwa, związków małżeńskich, ewentualnych rozwodów, separacji i ponownych małżeństw, zgónów w rodzinie i ich przyczyn).

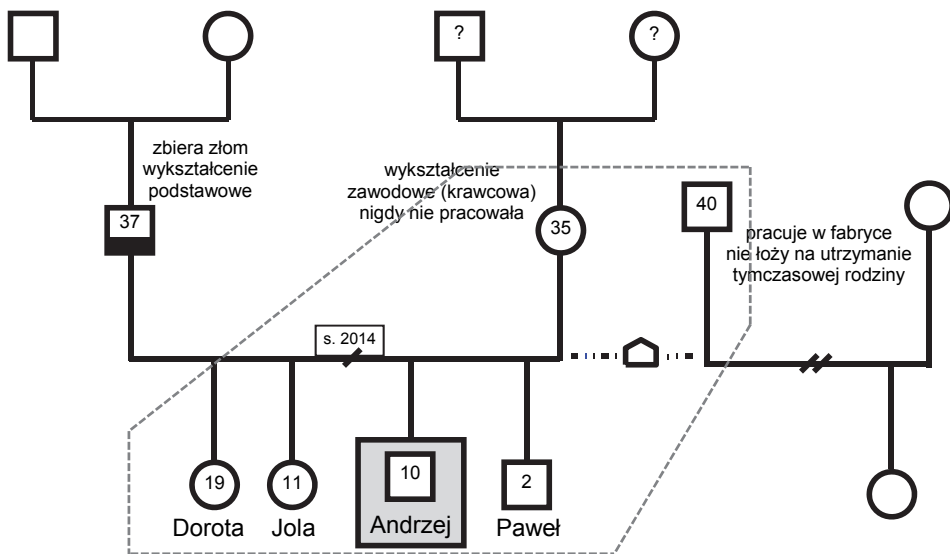

Ryc. 4. Alicja w nowym związku; Marek staje się pacjentem poradni psychologicznej (r. 2015)

Dane te zawiera genogram przedstawiony na rycinie 4. Dowiadujemy się z niego, że po odejściu męża Alicja związała się ze starszym od niej o 5 lat Andrzejem, który zamieszkał z nią i dziećmi. Andrzej jest rozwiedziony, z poprzedniego małżeństwa ma dorosłą (prawdopodobnie) córkę. Nie uzyskaliśmy szczegółowych informacji na temat jego poprzedniego

związku; nie znamy imienia żony ani córki, podobnie jak daty rozwodu. Nowy partner Alicji nie zawarł z nią formalnego związku, ma stałą pracę w fabryce, ale nie pomaga materialnie dzieciom Alicji z jej małżeństwa z Markiem.

Zestawienia informacji równoważnych funkcjonalnie

O równoważności funkcjonalnej zachowań możemy mówić wówczas, gdy są one różne fenomenologicznie, ale podobnie rozumiane i ich następstwa są również zbliżone do siebie. Gordon Allport używa również na ich określenie zwrotu „zachowania spójne znaczeniowo”¹. W takim sensie skrzywienie twarzy, podniesiony głos i potrząsanie ręką z jednoczesnym wskazywaniem palcem w kierunku odbiorcy mogą być odebrane jako zachowania agresywne, chociaż obiektywnie rzecz biorąc żadne z nich nie musi oznaczać agresji. Jest więc oczywiste, że o uznaniu pewnych zachowań za spójne znaczeniowo decyduje sam odbiorca, niezależnie od tego, jakie intencje w rzeczywistości miał nadawca.

Na tym etapie analizy genogramu badacz musi więc dokonać wyboru kryterium, na podstawie którego pewne fakty zostaną uznane za funkcjonalnie równoważne. Taką podstawą powinna być konkretna teoria psychologiczna lub też elementy kilku teorii niższego poziomu, niesprzecznych wobec siebie. Z taką sytuacją mamy często do czynienia w przypadku terapeutycznej pracy z rodzinami, gdzie wyjaśniając istotę problemu rodzinnego, korzystamy jednocześnie z elementów różnych szkół terapii rodzin². W omawianym przypadku zachowania i wydarzenia rodzinne zostaną wyróżnione ze względu na ich znaczenie dla Andrzeja, pacjenta indeksowego. Pierwszą grupę takich wskaźników stanowią:

I.

- a) Andrzeja ojciec nadużywa alkoholu;
- b) Andrzej zmienił szkołę, mając zaledwie 8 lat;
- c) Andrzej utracił pozycję najmłodszego dziecka w rodzinie.

Interpretacja. Nadużywanie alkoholu oznacza ryzyko domowych awantur i niedostatku środków materialnych (szczególnie w sytuacji braku

¹ G. W. Allport, *Patterns and growth in personality*, Holt, Rinehart and Winston, New York 1961.

² B. Tryjarska, *Terapia rodzinna*, [w:] *Psychoterapia*, red. L. Grzesiuk, PWN, Warszawa 1994; H. Goldenberg, I. Goldenberg, *Terapia rodzin*, Wydawnictwo Uniwersytetu Jagiellońskiego, Kraków 2006; M. McGoldrick, R. Gerson, S. Shellemberger, *Genogramy*.

stałego zatrudnienia). Zmiana szkoły oznacza konieczność zmiany środowiska rówieśniczego i budowania swojej pozycji w klasie „od nowa”). Przyjście na świat młodszego brata oznacza utratę, uprzywilejowanej w większości rodzin, pozycji najmłodszego dziecka, a więc odwrócenie uwagi matki od niego i przeniesienie jej na Pawełka. Powyższe informacje można interpretować łącznie jako poważne źródło stresu dla 8-letniego chłopca.

II.

- a) Marek opuścił rodzinę, w której zostały same kobiety i 9-letni chłopiec;
- b) brak informacji o dziadkach Andrzeja wskazuje na to, że jego rodzice nie utrzymują z nim kontaktu, co zapewne oznacza, że Andrzej nie ma kontaktu z dziadkami (albo bardzo ograniczony);
- c) chłopiec nie może liczyć na pomoc matki w takim stopniu, jak dotychczas.

Interpretacja: chłopiec nie ma źródeł wsparcia w rodzinie; młodsza siostra jest jego rówieśnicą (jest więc na to za mała), a różnica wieku w stosunku do starszej siostry jest z kolei zbyt duża – jest ona już w okresie dorastania i mogłaby pełnić wobec niego co najwyżej rolę „zastępczej matki”. Matka poświęca czas i uwagę najmłodszemu dziecku. Andrzejowi, który jest w wieku, kiedy ojciec jest dla chłopca wzorem radzenia sobie w życiu, brakuje takiego wzorca mężczyzny w rodzinie, a nowy partner Alicji nie kwapi się do podjęcia takiej roli. Nie może też liczyć na dziadków, bo między jego rodzicami a dziadkami istnieje odcięta emocjonalnie relacja. Niewykluczone, że powodem tego było przedwczesne rodzicielstwo Alicji i Marka, ale dla Andrzeja w chwili obecnej istotny jest brak dziadków w jego życiu. Sytuację taką można określić jako syndrom opuszczenia, odrzucenia przez rodzinę .

Hipoteza interpretacyjna i cel interwencji terapeutycznej

Wymienione informacje powodują, że chłopiec przeżywa silny stres i z jego następstwami musi radzić sobie sam. Jako osoba niechciana Andrzej protestuje i jednocześnie jako odrzucony swoim zachowaniem, paradoksalnie, pokazuje, że nie zasługuje na ciepłe uczucia i miłość matki. Wszedł w rolę „czarnej owcy” w rodzinie. Zgodnie z przepisami tej roli sprawia kłopoty i zachowuje się niewłaściwie w nowej szkole. W ten sposób zwraca na siebie uwagę, czego jedynym efektem jest wysłanie go na terapię. To budzi jego złość i jest bezpośrednim powodem silnej agresywności. Zachowanie Andrzeja jest więc jedynym, w mniemaniu samego chłopca, sposobem na przywrócenie jego poprzedniej pozycji w rodzinie.

Wydaje się więc, że celem pracy terapeutyczno-wychowawczej z Andrzejem powinna być zmiana pełnionej przez niego roli rodzinnej. Andrzej

musi się przekonać, że jest chciany i akceptowany przez siostry i matkę. Decydującą rolę w osiągnięciu tego celu mogą odegrać starsza siostra i pedagog szkolny, który na podstawie rozpoznania możliwości chłopca mógłby włączyć go do takiej aktywności, w której Andrzej poczułby się potrzebny w klasie/szkole.

Powyższa interpretacja i zaproponowane zalecenia terapeutyczne mają jedynie status hipotezy, która wcale nie musi okazać się słuszna. Być może mechanizmy determinujące zachowanie Andrzeja są głębsze i nie da się ich ograniczyć do przepisów roli rodzinnej. Zaproponowane zalecenia także są dość ogólnikowe i być może nierealne w tym przypadku. Ale moim zamiarem nie było planowanie postępowania terapeutycznego. W przedstawionym studium przypadku, na podstawie analizy serii genogramów chciałem pokazać, jak można czytać genogram zawierający wyłącznie informacje o suchych faktach, formułując jednocześnie hipotezy diagnostyczne na jego podstawie. Zdecydowałem się na pokazanie kilku genogramów, pomimo że opisywane w nich wydarzenia rozgrywają się zaledwie na przestrzeni bardzo krótkiego okresu i dotyczą w zasadzie tylko rodziny nuklearnej Andrzeja. Jest to pewne odstępstwo od przyjętego standardu, ponieważ zwykle w takich przypadkach stosuje się tylko jeden genogram, umieszczając na nim wszystkie potrzebne informacje. Tutaj chodziło jednak o szczególnie zwrócenie uwagi na zamiany, jakie zaszły w życiu opisywanej rodziny, ponieważ to właśnie one w decydującym stopniu pozwalają na zrozumienie zaistniałej sytuacji, w jakiej znalazł się pacjent indeksowy, Andrzej.

Bez wątplenia informacje o relacjach emocjonalnych i międzyosobowych w tej rodzinie wzbogaciłyby interpretację i pozwoliły na wysunięcie jeszcze kilku hipotez interpretacyjnych. Jak jednak pisałem we wstępie tego artykułu, informacje o emocjach zebrane w wywiadzie są trudno weryfikowalne a tym samym – mało wiarygodne. W Instytucie Psychologii Uniwersytetu Łódzkiego prowadzone są obecnie prace nad polską adaptacją narzędzia, które pozwoli w sposób zobiektywizowany oszacować poziom emocji w rodzinie. Narzędzie takie pozwoliłoby połączyć metodę jakościową i ilościową, integrując je w jednym planie badawczym, dając tym samym pełniejszy – i jednocześnie względnie obiektywny – obraz rodziny.

Zakończenie

Genogram w przedstawionym ujęciu ma status jakościowej metody badawczej i jako taka posiada wiele niekorzystnych cech z punktu widzenia badań ilościowych. Posiada jednak również szereg niezaprzeczalnych zalet:

1) pozwala zrozumieć sens procesów rodzinnych i ich homeostacyjny charakter;

2) daje możliwość sformułowania wielu alternatywnych hipotez diagnostycznych, które można następnie zweryfikować w trakcie dokładniejszych badań.

Nie można wykluczyć pewnej dozy subiektywizmu przy interpretacji genogramu, jednak nie ma ona znaczenia większego niż w przypadku innych technik jakościowych. W badaniu takimi metodami stosowanymi w naukach medycznych, jak EKG czy badaniu rentgenowskim także wykazano niezbyt wysoką rzetelność w odniesieniu do konkretnych, analizowanych przez lekarzy, wyników. W przypadku posługiwania się genogramem można mówić o eksploracyjnej, a nie confirmacyjnej strategii badawczej.

LITERATURA

- Allport G. W., *Patterns and growth in personality*, Holt, Rinehart and Winston, New York 1961.
- Buczynski L. F., *Rodzina z dzieckiem chorym na białaczkę*, Wydawnictwo KUL, Lublin 1999.
- Carter E. A., *Supervisory discussion in the presence of the family*, [w:] W. R. Whiffen, J. Byng-Hall, *Family therapy supervision*, Academic Press, London 1982.
- Estrada A. U., Haney P., *Genograms in a multicultural perspective*, „Journal of Family Psychotherapy” 1998, 9 (2), s. 55–62.
- Goldenberg H., Goldenberg I., *Terapia rodzin*, Wydawnictwo Uniwersytetu Jagiellońskiego, Kraków 2006.
- Józefik B., Pilecki M., *Zasady sporządzania i interpretacji genogramu*, „Psychoterapia” 1994, s. 37–49.
- Kołbik I., *Wywiad rodzinny z użyciem genogramu*, [w:] *Wprowadzenie do systemowego rozumienia rodziny*, red. B. de Barbaro, Collegium Medicum UJ, Kraków 1994.
- Lopez F. G. Andrews S., *Career Indecision: A Family Systems Perspective*, „Journal of Counseling and Development” 65, 1987, s. 304–307.
- McDaniel S. H., Hepworth J., Doherty W. J., *Medical Family Therapy*, Basic Books, New York 1992.
- McGoldrick M., Gerson R., Shellenberger S., *Genogramy. Rozpoznanie i interwencja*, Zysk i S-ka, Poznań 2007.
- Namysłowska I., *Terapia rodzin*, Springer PWN, Warszawa 1997.
- Praszkier R., *Zmieniać nie zmieniając. Ekologia problemów rodzinnych*, WSiP, Warszawa 1992.
- Stratton P., Preston-Shoot M., Hanks H., *Family Therapy. Training and Practice*, Venture Press, Birmingham 1990.
- Świętochowski W., *System rodzinny wobec przewlekłej choroby somatycznej. Gdy rodzina ma korzyść z choroby*, Wydawnictwo Uniwersytetu Łódzkiego, Łódź 2010.
- Tryjarska B., *Terapia rodzinna*, [w:] *Psychoterapia*, red. L. Grzebiuk, PWN, Warszawa 1994.

Macierzyństwo nastolatek, wychowanek placówek opiekuńczo-wychowawczych. Perspektywa biograficzna*

Wprowadzenie

Problem (przed)wczesnego macierzyństwa nie należy do tematów często podejmowanych przez pedagogów, raczej znajduje się on w polu zainteresowań lekarzy, socjologów, demografów, co nie pozostaje bez wpływu na perspektywę i sposób przedstawiania zjawiska. Niezwykle trudno dotrzeć do publikacji, które koncentrowałyby się wokół zagadnień dotyczących form wsparcia i pomocy adresowanych do tej grupy adolescentów. Niemal zupełnie pomijana jest analiza tej kwestii z perspektywy pedagogicznej, mimo iż małoletnie matki należą do grupy osób objętych obowiązkiem nauki, a sytuacja, w której się znalazły, może wpływać na rozwój ich samych, ich dzieci oraz determinować życie nowo powstałej rodziny. Należy zaakcentować, że problematyka nastoletniego macierzyństwa pomijana jest wtedy, kiedy, jak wskazują statystyki, samo zjawisko występuje coraz powszechniej, szczególnie wśród dziewcząt piętnasto- i szesnastoletnich¹.

* Tekst powstał na podstawie niepublikowanej dysertacji doktorskiej pt: „(Przed)wczesne macierzyństwo – perspektywa biograficzna. Diagnoza – pomoc i wsparcie”. Praca napisana pod kierunkiem prof. dr hab. M. Piorunek została w 2015 roku obroniona na Wydziale Studiów Edukacyjnych UAM w Poznaniu.

¹ P. Szukalski *Nastoletnie macierzyństwo we współczesnej Polsce*, <https://www.ipiss.com.pl/wp-content/uploads/downloads/2013/03/ps_1_2011_p_szukalski.pdf> [dostęp: 20.05.2015], „Rocznik Demograficzny” 2013, 2014.

(Przed)wczesne macierzyństwo – przedmiot badań i pola problemowe

W mojej ocenie życie i losy małoletnich matek, wychowanek placówek opiekuńczo-wychowawczych stanowią egzemplifikację przemian dokonujących się w zakresie życia rodzinnego oraz obyczajowości (także seksualnej) młodych ludzi na przestrzeni lat. Z uwagi na specyfikę okresu adolescencji², jak również, co niezwykle istotne w omawianym przypadku, współwystępowanie trzech wyjątkowo silnie obciążających kryzysów: tożsamości i ciąży oraz silnego stresu spowodowanego odseparowaniem od rodziny pochodzenia i umieszczeniem w placówce opiekuńczo-wychowawczej uznałam, iż warto zainteresować się trudną sytuacją małoletnich matek, wychowanek placówek opiekuńczo-wychowawczych oraz sytuacją dzieci (zbyt) młodych matek.

W związku z powyższym, przedmiotem prezentowanych fragmentarycznie weryfikacji empirycznych uczyniłam świat młodych dziewcząt, które (przed)wcześnie zostały matkami, a ich macierzyństwo realizowane było w warunkach instytucjonalnych. Dla realizacji celów i badawczych pól problemowych jakościowy sposób gromadzenia materiału empirycznego wydał się najbardziej użyteczny i właściwy. Jak podkreślają J. Włodarek oraz M. Ziółkowski, strategia ta „odwoływała się zawsze do subiektywnej perspektywy badanych osób, czyniąc ich własny punkt widzenia niezbędnym punktem wyjścia do konstruowania uogólnień teoretycznych”³. Istota badań jakościowych „opiera się na założeniu, iż nie istnieje, w sensie obiektywnym, żaden przedmiotowy wymiar rzeczywistości społecznej. Wiedza o społeczeństwie jest zawsze wiedzą «czyjaś», a są takie obszary rzeczywistości społecznej, które możemy poznać jedynie przez ukazanie ich osobistego wymiaru. [...] wiedza o społeczeństwie, o człowieku jest zbudowana niejako z dwóch warstw: jedną jest warstwa faktograficzna, drugą zaś stanowi indywidualny i symboliczny wymiar jej odczytań. [...] w podejściu jakości-

² Por. A. Brzezińska, *Spoleczna psychologia rozwoju*, t. 3, Wydawnictwo Scholar, Warszawa 2003; B. Harwas-Napierała, J. Trempała *Psychologia rozwoju człowieka. Charakterystyka okresów życia człowieka*, t. 2, Wydawnictwo Naukowe PWN, Warszawa 2000; A. Cybał-Michalska, *Tożsamość młodzieży w perspektywie globalnego świata. Studium socjopedagogiczne*, Wydawnictwo Naukowe UAM, Poznań 2006; też, *Tożsamość w ponowoczesności – przyczynek do refleksji na temat społecznej konstrukcji obrazu ciała*, [w:] *Przemiany seksualności w społeczeństwie współczesnym. Teoria i rzeczywistość*, red. Z. Lew-Starowicz, K. Waszyńska, Wydawnictwo Naukowe UAM, Poznań 2012; Z. Melosik, *Młodzież i styl życia: paradoksy pop-tożsamości*, [w:] *Młodzież styl życia i zdrowie. Konteksty i kontrowersje*, red. Z. Melosik, Wydawnictwo Wolumin, Poznań 2002; tenże, *Kultura popularna i tożsamość młodzieży. W niewoli władzy i wolności*, Oficyna Wydawnicza Impuls, Kraków 2013.

³ J. Włodarek, M. Ziółkowski, *Metoda biograficzna w socjologii*, PWN, Poznań 1990, s. 3.

wym przyjmuje się, że obydwie te warstwy przenikają się wzajemnie, dopiero poznanie ich obydwu daje pełniejszy obraz człowieka i świata, w którym przyszło mu żyć"⁴. Wybrałam jakościowy sposób prowadzenia weryfikacji empirycznych, ponieważ pozwala on ukazać subiektywne, niemierzalne, zjawiska, a dzięki autentycznemu spotkaniu badacza z badanym możliwe staje się poznanie doświadczeń konkretnych osób (w omawianym przypadku – małych matek, w ich środowisku życia), a ponadto rozpoznanie znaczenia tym doświadczeniom przypisywanego. Moją intencją nie było „wyjaśnianie, podawanie ciągów przyczynowo-skutkowych, zależności między suchymi faktami, lecz zrozumienie”⁵. Chciałam poznać osobiste znaczenie określonych dziedzin życia oraz, co pozostaje w zgodzie z metodologią badań jakościowych, dotrzeć do „danych znaczących a nie reprezentatywnych”⁶. Wobec podejmowanego tematu, strategia jakościowa pozwoliła na poznanie zjawiska „drażliwego”, dotyczącego problemów uznawanych w społeczeństwie za intymne, prywatne oraz umożliwiła dotarcie w głąb interesującego badacza zjawiska. Metodę tę wybrałam, ponieważ posiada bardzo wiele zalet (istotnych z punktu widzenia przedmiotu i celu badań), m.in. przekazuje ona sens i znaczenie, ukazuje dynamikę ludzkiego życia, jego skomplikowanie i wieloznaczność, podkreśla podmiotowość człowieka, pozwala dostrzec unikatowe przyczyny i konsekwencje rozmaitych zjawisk, charakterystyczna jest dla niej wrażliwość na unikatowe czynniki determinujące życie ludzkie. W badaniach skoncentrowałam się na zaprezentowanych poniżej celach badawczych.

1. Opisaniu problemów oraz doświadczeń związanych z krytycznymi wydarzeniami życiowymi, jakimi są umieszczenie małej matki w placówce opiekuńczo-wychowawczej (przed)wczesna ciąża, a tym samym (przed)wczesny obowiązek macierzyński.

2. Ujawnieniu subiektywnego sposobu spostrzegania i interpretowania sytuacji kryzysu poprzez małą matkę. Dotarciu do znaczeń i sensów przypisywanych przez małą matkę (przed)wczesnemu macierzyństwu. Poznanie znaczenia, jakie nadało ich życiu macierzyństwo.

3. Ukazaniu towarzyszących wydarzeniu emocji, przeżyć, demonstrowanych zachowań i reakcji podejmowanych przez małą matkę.

4. Ustaleniu potrzeb w zakresie wsparcia społecznego (nieformalnego i zinstytucjonalizowanego) małych matek.

⁴ Por. T. Pilch, *O możliwości zastosowania metod jakościowych w badaniach pedagogicznych*, [w:] *Zasady badań pedagogicznych*, red. T. Pilch, Wydawnictwo Żak, Warszawa 1995, s. 67.

⁵ M. Staś-Romanowska, 2008, s. 65 za: A. Gromkowska-Melosik, *Edukacja i (nie)równość społeczna kobiet. Studium dynamiki dostępu*, Oficyna Wydawnicza Impuls, Kraków 2011, s. 264.

⁶ R. Collins, 2000, vol. 1, s. 18 za: A. Gromkowska-Melosik, *Edukacja i (nie)równość społeczna kobiet*, s. 264.

5. Uzyskaniu informacji na temat efektywności systemu profilaktycznego i pomocowego adresowanego do małoletnich matek.

6. Określeniu głównych kierunków tworzenia systemu wsparcia dla małoletnich matek oraz ich dzieci (z uwzględnieniem ich specyficznej sytuacji życiowej).

W badaniach skoncentrowałam się na następujących segmentach zagadnień:

- kryzys podwójnego uwikłania biograficznego spowodowanego (przed)wczesną ciążą i jednoczesnym umieszczeniem w placówce opiekuńczo-wychowawczej;

- funkcjonowanie w nowej roli – pełnienie obowiązków macierzyńskich, godzenie roli matki z rolą uczennicy i innymi charakterystycznymi dla adolescenta rolami społecznymi, reakcje najbliższego otoczenia;

- ocena małoletnich matek dotycząca roli placówki opiekuńczo-wychowawczej i innych instytucjonalnych i pozainstytucjonalnych form wsparcia adresowanych dla małoletnich matek. W tym także ich postulaty i oczekiwania w zakresie wsparcia społecznego.

W każdym z tych obszarów wskazałam na pola problemowe, które zostały rozpoznane w toku weryfikacji empirycznych. Przybrały one postać następujących pytań (modyfikowanych w toku rozmowy indywidualnej w zależności od jej przebiegu).

1. Jak kształtuje się obraz dzieciństwa i wczesnej młodości w relacjach kobiet, które urodziły dziecko przed osiągnięciem pełnoletności?

2. Jak kobiety, które urodziły dziecko przed osiągnięciem pełnoletności, wspominają sytuację, w której dowiedziały się o ciąży?

3. Jak kobiety, które urodziły dziecko przed osiągnięciem pełnoletności, wspominają doświadczenia związane z umieszczeniem ich w placówce opiekuńczo-wychowawczej?

4. Jak kobiety, które urodziły dziecko przed osiągnięciem pełnoletności, doświadczają narodzin dziecka?

5. Jak kobiety, które urodziły dziecko przed osiągnięciem pełnoletności, funkcjonują w placówce opiekuńczo-wychowawczej po urodzeniu dziecka?

6. Jakich konsekwencji wynikających z zaistnienia (przed)wczesnego obowiązku macierzyńskiego doświadczają najdotkliwiej?

7. Jak kobiety, które urodziły dziecko przed osiągnięciem pełnoletności, oceniają rolę placówki opiekuńczo-wychowawczej w zakresie wsparcia i pomocy, których wraz z dziećmi są adresatkami?

8. Jakie są potrzeby i oczekiwania kobiet, które urodziły dziecko przed osiągnięciem pełnoletności w zakresie wsparcia społecznego (nieformalnego i instytucjonalnego)?

Na bazie uzyskanych informacji podjęłam próbę wskazania głównych kierunków działań w zakresie wsparcia małoletnich matek i ich dzieci. Wiąże się to więc z odpowiedzią na kolejne pytanie badawcze:

9. Jakie powinny być główne kierunki i obszary budowania systemu wsparcia dla małoletnich matek i ich dzieci?

Jak zauważa I. K. Helling „badacze zorientowani na badania jakościowe przejawiają skłonność do wydobycia kategorii dopiero po zbadaniu danych. Zaczynają od pytań abstrakcyjnych, opartych na symbolicznym interakcjonizmie, fenomenologii [...], lecz nie wyprowadzają hipotez z teorii, poszukując zamiast własnych kategorii osób badanych”⁷. Tak więc zgodnie z przyjętymi w literaturze założeniami badań jakościowych, zwłaszcza wywiadów pogłębionych, nie sformułowałam hipotez⁸.

Metoda biograficzna w rekonstrukcji doświadczenia (przed)wczesnego macierzyństwa

Będąc w bezpośrednim kontakcie z dziewczętami, które doświadczyły (przed)wczesnego macierzyństwa, a także w związku ze specyfiką i charakterem przedmiotu badań oraz podjętych problemów badawczych oscylujących wokół realizowanego w warunkach instytucjonalnych „trudnego macierzyństwa”, a także ze względów metodologicznych oraz humanistycznych dla celów realizacji badania wybrałam, jak już wspominałam, jakościowy sposób prowadzenia weryfikacji empirycznych – metodę biograficzną. Podejście to pozwoliło na podjęcie zagadnienia dotyczącego zjawisk złożonych treściowo i znaczeniowo w odniesieniu do jednostkowych przypadków.

Oscar Lewis, twórca koncepcji „kultury biedy”, uznał, iż metoda biograficzna jest odpowiednia do realizowania weryfikacji empirycznych z udziałem osób doświadczających ubóstwa, a do tej grupy niewątpliwie zaliczały się małoletnie matki, wychowanki placówek opiekuńczo-wychowawczych. Zdaniem wspomnianego autora oddanie głosu przedstawicielom defaworyzowanych grup pozwala ograniczyć lub wyeliminować stronniczość badacza, a także uniknąć „dwóch najczęstszych niebezpieczeństw w studiach poświęconych klasom upośledzonym: nadmiernego sentymentalizmu i uję-

⁷ I. K. Helling, *Metoda badań biograficznych*, [w:] *Metoda biograficzna w socjologii*, red. J. Ziółkowski, M. Włodarek, PWN, Poznań 1990, s. 19.

⁸ Por. U. Flick, *Projektowanie badania jakościowego*, Wydawnictwo Naukowe PWN, Warszawa 2010, s. 14.

cia zbyt brutalnego”⁹. Ponadto, jak zauważają P. Bednarz-Łuczewska oraz M. Łuczewski: „Ludzkie biografie – w przeciwieństwie to statystyk i zestawień – budzą emocje i mają moc nie tylko opisywania, lecz także wpływania na rzeczywistość przez odwoływanie się do sumień. Badania biograficzne mają często charakter zaangażowany: oddają głos marginalizowanym, ubogim, dyskryminowanym, tym, których nie słyszymy na co dzień”¹⁰.

Metoda biograficzna pozwoliła zatem na poznanie swoistego rodzaju trajektorii życia dziewcząt, których wspólnym doświadczeniem stało się (przed)wczesne macierzyństwo. Technika, którą zastosowałam w trakcie prowadzenia omawianych weryfikacji empirycznych, był wywiad pogłębiony. Celem zastosowania wywiadu było uchwycenie genezy zjawiska, sekwencji zdarzeń prowadzących do zaistnienia (przed)wczesnego obowiązku macierzyńskiego, unikatowości problemu, procesu rozwoju i dojrzewania małych matek, kształtowania się poglądów na temat macierzyństwa i obowiązków z nim związanych. Ponadto zastosowanie tej techniki pozwoliło na dotarcie do subiektywnych odczuć badanych, do subiektywnych sensów i znaczeń zdarzenia, jakim jest (przed)wczesna ciąża dla małych dziewcząt. Badania umożliwiły wgląd w życie nowo powstałej rodziny, obciążonej wielkim stresem, poczuciem niepewności i zagubienia. W trakcie trwania rozmowy stosowałam wyłącznie pytania o charakterze otwartym, wywiad miał postać częściowo ustrukturalizowaną. Podążając za wskazówkami I. K. Helling, stwarzałam badanym dziewczętom możliwość „personalizowania” pytania, tj. umiejscawiania go w ich własnym systemie odniesienia, tak by każde z nich stanowiło bodziec dla pamięci¹¹. Pytania wywiadu podzielone zostały na dziewięć obszarów. Wszystkie wywiady były – za wcześniejszą zgodą dziewcząt – nagrywane za pomocą dyktafonu. Badane kobiety zostały także poinformowane o możliwości przerwania nagrania w momentach, w których sobie tego życzyłyby. Jeden wywiad trwał około 120–180 minut, wszystkie rozmowy przeprowadziłam samodzielnie. Idąc śladem wskazówek U. Flicka¹², uważam, że mój osobisty udział w badaniu, znajomość danego obszaru, a także refleksyjność w poruszaniu się po nim, pozwoliły mi na odpowiedzialny opis uzyskanego materiału badawczego.

Wybierając wywiad pogłębiony, myślałam o nim jako o swoistym narzędziu diagnostycznym – umożliwiającym zebranie informacji o danej oso-

⁹ O. Lewis, 2011 za: P. Bunio-Mroczek, *Badania biograficzne z udziałem klientów instytucji pomocowych. Doświadczenia z badań terenowych z nastoletnimi rodzicami z łódzkich „enklaw biedy”*, „Przegląd Socjologii Jakościowej” 10, 2014, nr 1, s. 25 (PDF).

¹⁰ P. Bednarz-Łuczewska, M. Łuczewski, *Podejście biograficzne*, [w:] *Badania jakościowe. Metody i narzędzia*, t. 2, red. D. Jemielniak, Wydawnictwo Naukowe PWN, Warszawa 2012, s. 99–103.

¹¹ I. K. Helling, *Metoda badań biograficznych*, s. 23.

¹² Por. U. Flick, *Projektowanie badania*.

bie, jej doświadczeniach i otoczeniu społecznym. Jednak w trakcie prowadzenia weryfikacji empirycznych zauważyłam, iż zdecydowanie może on również stanowić narzędzie wywoływania refleksji i być może zmiany w życiu badanego „poprzez budowanie jego (badanego – przyp. A.S.-P.) tożsamości, nadawanie nowego znaczenia jego doświadczeniom życiowym, konstruowanie nowej historii jego życia”¹³. Zgoda na uczestnictwo i aktywny udział w badaniu dla nastoletnich matek, byłych wychowanek placówek opiekuńczo-wychowawczych stała się przyczynkiem do opowiadania o swoich losach, planach, rodzinach, doświadczeniach z okresu dzieciństwa i wczesnej młodości i tych związanych z (przed)wczesnym macierzyństwem, a to niewątpliwie stanowiło dla nich okazję do konstruowania i przepracowywania swoich biografii, czego potwierdzeniem były informacje zwrotne, które otrzymywałam od biorących udział w badaniach kobiet¹⁴. Kilka narratorek przyznało, że rozmowa z badaczem sprawiła im przyjemność, ulgę. Deklarowały, iż pierwszy raz poczuły się naprawdę wysłuchane i zrozumiane, wielokrotnie dziękowały za taką możliwość.

Badania biograficzne, jak podkreślają znawcy problematyki oraz na co wskazują moje badawcze doświadczenia, jak prawdopodobnie większość weryfikacji empirycznych, zakładających bezpośrednie spotkanie badacza z badanym, który najczęściej doświadcza problemów w jakimś konkretnym obszarze, których etiologii i implikacji próbuje się dociekać, rodzą wiele wyzwań. W przypadku prezentowanych weryfikacji napotkałam na problemy na różnych etapach i w różnych obszarach realizacji badań. W pierwszej kolejności wskazać mogę na trudności związane z nawiązaniem kontaktu i zdobyciem zaufania respondentek. Kilka dziewcząt biorących udział w badaniu znałam wcześniej, łączyła nas relacja wychowawca-wychowanek. W tym przypadku, mimo ułatwionego dostępu, rodziły się obawy o wpływ tej relacji na treść rozmowy, a tym samym jakość uzyskanego materiału badawczego. W sytuacji gdy narratorkę poznawałam w dniu badania należy zaakcentować początkowe trudności w nawiązaniu bardzo ważnej dla powodzenia badania metodą biograficzną, opartej na zaufaniu, relacji z badanym. Paulina Bunio-Mroczek wskazuje ponadto na obszar trudności etycznych – „dylematy wynikają z nagłego wejścia w świat drugiej osoby, poczucia wdzięczności za jej otwartość oraz świadomości odpowiedzialności za jej los” oraz o charakterze metodologicznym – to „zastrzeżenia pojawiające się wobec wartości poznawczej uzyskanego materiału badawczego”¹⁵.

¹³ Nousiainen 2005, Björkenheim i in. 2006, s. 70 za: P. Bunio-Mroczek, *Badania biograficzne*, s. 30.

¹⁴ Zob. P. Bunio-Mroczek, *Badania biograficzne*, s. 30.

¹⁵ Tamże, s. 38.

Organizacja i przebieg badań

O doborze próby badawczej, którą rozumiem jako „zbiór starannie wyselekcjonowanych przypadków, materiałów czy zdarzeń, które składają się na korpus empirycznych przykładów umożliwiających jak najbardziej owocne zgłębienie badanego zjawiska”¹⁶, zdecydowały względy poznawcze. Dokonałam wyboru celowego, co jest zgodne z zasadą metodologiczną sformułowaną przez Normana Denzina, głoszącą, iż „jeśli interesują nas przypadki unikalne, nieczęsto spotykane, to modele próby nielosowej są właściwe”¹⁷.

W przypadku prezentowanych badań kryterium doboru była płeć (kobiety) oraz fakt zaistnienia ciąży lub urodzenia dziecka przed osiągnięciem pełnoletności. Dobrana celowo grupa była jednak grupą zróżnicowaną, co doskonale wpisuje się w metodologię badań jakościowych¹⁸. Kategoria różnicy dotyczyła między innymi dwóch typów doświadczeń życiowych oraz związanych z nimi stylów funkcjonowania i realizowania zadań wynikających z macierzyństwa. W badaniach wzięły bowiem udział dziewczęta przebywające w placówce niemal od urodzenia oraz takie, które pod opiekę instytucji trafiły jedynie na krótszy okres czasu. Kolejnym czynnikiem zróżnicowania moich rozmówczyń była ich sytuacja rodzinna, od uwzględnienia różnej sytuacji rodzin własnych (wsparcie, brak wsparcia partnera, związek zalegalizowany *vs.* niezalegalizowany, różna liczba dzieci i inne), po zróżnicowanie dotyczące rodzin pochodzenia małoletnich matek (struktura i funkcjonowanie, różne powody umieszczenia w systemie instytucjonalnej pieczy zastępczej, wsparcie rodziny biologicznej *vs.* brak wsparcia podczas pobytu dziewczyny w placówce, pomoc rodziny po opuszczeniu placówki *vs.* brak wsparcia i pomocy oraz inne).

W związku z przeświadczeniem o wyjątkowości, unikatowości i niepowtarzalności poznawanej sytuacji, w badaniach (co jest zgodne z założeniami strategii jakościowych) zrezygnowałam z postulatu reprezentatywności (w sensie statystycznym) próby. Wybór danych osób i grup nie został oparty na modelach próby statystycznej. Jak zauważa Helling, „dla cech badanych przez osoby posługujące się metodą biograficzną nie istnieją takie tablice statystyczne i założenie o korelacji między cechami zawartymi w tablicach i cechami badanymi byłoby często w pełni arbitralne. Gdy badacze zainteresowani są formami biograficznej rekonstrukcji, to zakładają często uniwersalną strukturę selektywnej percepcji i logikę potocznego myślenia.

¹⁶ U. Flick, *Projektowanie badania*, s. 58–59.

¹⁷ N. Denzin, *The research act*, s. 240.

¹⁸ Por. U. Flick, *Projektowanie badania*, s. 59.

Dla badań tego rodzaju próba nie stanowi problemu, ponieważ uważa się, że każdy przypadek przypomina tę uniwersalną strukturę¹⁹.

Badaniu poddano kobiety, które spełniały następujące warunki:

- zaszły w ciążę lub urodziły dziecko przed osiągnięciem pełnoletności, dodatkowo przed, w trakcie ciąży lub z dzieckiem trafiły do placówki opiekuńczo-wychowawczej na skutek ograniczenia lub pozbawienia władzy rodzicielskiej ich własnych rodziców lub opiekunów;

- przebywały z dzieckiem w placówkach opiekuńczo-wychowawczych dłużej niż dwa lata;

- w momencie prowadzenia badania upłynęły co najmniej dwa lata od opuszczenia przez nie placówki;

- kontakt podejmującego badanie z badanym był na tyle głęboki, obie strony darzyły siebie zaufaniem, pozwalającym na uzyskanie szczerych i wiarygodnych informacji.

Wyżej wymienione czynniki wpłynęły na liczbę podmiotów uczestniczących w badaniach. Aby poznać naturę interesującego zjawiska, weryfikacje empiryczne przeprowadzono z trzynastoma respondentkami. Do rozmówców docierałam drogą formalną (kontakt związany z pracą pedagogiczną badacza), wykorzystałam również kontakty nieformalne (poza pracą). Szukałam kluczowych przypadków, w których ujawniły się doświadczenia, wiedza, praktyki stanowiące przedmiot badania. Dzięki temu próba badawcza spełniła kryterium reprezentatywności, nie w sensie statystycznym, ale dzięki reprezentacji zróżnicowanych znaczeń, jakie badane zjawisko ma w świadomości i praktyce życiowej badanych osób²⁰. Terenem badań uczyniłam naturalne środowisko badanych matek, które one same wskazały. Najczęściej były to mieszkania rodziców respondentek, ich własne mieszkania lub teren instytucji udzielających im wsparcia. Dzięki temu badane kobiety czuły się bezpiecznie i komfortowo, a badacz miał szansę na jednoczesne pozyskiwanie danych empirycznych przez obserwację.

Wnioski – wybrane obszary. Doświadczenia związane z macierzyństwem w narracjach badanych kobiet

Niezwykle znamienne jest to, iż wszystkie badane dziewczęta przez pierwsze kilka tygodni (a nawet miesiące) nie podejrzewały, że są w ciąży. W związku z brakiem podejrzeń różnie przyjmowały informację o ciąży.

¹⁹ I. K. Helling, *Metoda badań biograficznych*, s. 22.

²⁰ Por. U. Flick, *Projektowanie badania*, s. 61.

[Angelika] *No i w tym pogotowiu nie miałam miesiączki, ale sama z siebie nie dopuszczałam do siebie takiej myśli, że to jest po prostu niemożliwe, że jestem w ciąży.*

Większość z nich była przerażona. Niektóre chciały, choć przez pewien czas, zachować tę informację w tajemnicy w obawie przed reakcją innych.

[Ola] *(Podczas wizyty u lekarza ginekologa) Nawet się wtedy popłakałam. Przeraziłam się i trochę popłakałam, ale potem już... Lekarka mi powiedziała, że ja tam na razie nie muszę nikomu mówić, że tam spokojnie, mam sobie przemyśleć wszystko. Że tam tłumaczyła, że to nie jest tak źle coś tam i tak. Pamiętam, że na wizytę poszłam z panią Lidką (opiekunką dziecięcą z placówki opiekuńczo-wychowawczej). Nawet jej tego nie powiedziałam. Dałam jej te papiery wszystkie i idziemy. Ona mówi: „dobrze?” Ja mówię: „dobrze wszystko, idziemy do placówki”. I potem pani Hania chyba czy pani Gosia (wychowawczyni) do mnie przyszły takie zdziwione. Nie, pani Lidka przyszła i potem pani Hania do mnie na rozmowę. Taka ta rozmowa była, że tam. Jak już jestem w ciąży a ta mi godo o zabezpieczeniu. Ja mówię, co to za rozmowa była, po prostu? Co to? Ale mówię: „dobra, niech se pogodo, nie?” Ale ogólnie to była placówka katolicka to nie powinna mi o zabezpieczeniu mówić.*

Inne czuły się skrępowane, ponieważ ciąża wiązała się nierozzerwalnie z przyznaniem się przed najbliższymi do podjęcia aktywności seksualnej. Analiza narracji badanych dziewcząt wskazuje, iż małoletnie matki, bardziej, niż o przeszłość swoją i dzieci, martwiły się o to, jak na wieść o ciąży zareagują ich rodzice.

[Angelika] *A potem wszystkie dziewczyny z ośrodka po prostu szły na badania... i... się okazało, że jestem w ciąży, więc to był... szok... Bałam się, że se nie poradzę, że gdzie ja? Taka młoda i w ogóle? Płakałam. No i też sobie myślałam – no ale ludzie będą gadać i takie tam... Bałam się też reakcji rodziców. To było chyba najgorsze... Miałam piętnaście lat jak zaszłam i urodziłam dziecko. Wiedziałam, że z wyjściami koniec...*

Na życzliwy stosunek rodziców własnych i partnera mogły liczyć nieliczne z par, co znajduje odzwierciedlenie w badaniach Urszuli Kempieńskiej czy Alicji Skowrońskiej-Zbierchowskiej²¹. W o wiele gorszej sytuacji były dziewczęta, które nie znały rodziców chłopców, a rodzice nie wiedzieli

²¹ Por. U. Kempieńska, *Matżeństwa młodocianych. Przyczyny i konsekwencje*, Wyższa Szkoła Humanistyczno-Ekonomiczna we Włocławku, Włocławek 2005; też, *Matżeństwa młodocianych. Ciąża, ślub i co dalej...?*, Wydawnictwo Edukacyjne Akapit, Toruń 2012; A. Skowrońska-Zbierchowska, *Doświadczenia małoletnich rodziców. Aspekty socjopedagogiczne*, Wydawnictwo Uniwersytetu Gdańskiego, Gdańsk 2010.

o aktywności seksualnej córki lub syna. Udzielenie wsparcia dodatkowo komplikował pobyt w placówce opiekuńczo-wychowawczej i niechęć przyznania się do tego faktu przed rodzicami chłopaków, którzy zazwyczaj, choć nie wszyscy, wychowywali się we własnych rodzinach. Reakcje partnerów badanych dziewcząt na informację o ciąży były również zróżnicowane. Analizując je, można dostrzec pewne zależności. Na rodzaj reakcji niewątpliwie wpływał wiek partnera badanej dziewczyny. Starsi mężczyźni reagowali z radością, nie zastanawiając się nad przyszłością, traktując ciążę partnerki jako kolejny, naturalny etap w ich życiu. Młodszy reagowali zaskoczeniem i odroczoną radością, związaną z brakiem świadomości implikacji związanych z rodzicielstwem.

[Pola] *Od razu Miłosz czekał na mnie, bo pamiętam, że jechał ze mną (do ginekologa). Pokazałam mu zdjęcia, chociaż to była taka kropeczka malutka, malutka ale Jezu! Co ja robiłam? ... On też się bardzo cieszył. Jezu! Jakie to wtedy było piękne, a teraz to wszystko już jest takie, aż się płakać chce... on se wtedy raczej sprawy nie zdawał z czym to się wszystko wiąże... no raczej.*

Wypowiedzi wychowanek POW, które urodziły dziecko przed osiągnięciem pełnoletności, wskazują, jak zauważa Ewa Włodarczyk, że „[...] narodziny miłości macierzyńskiej niekoniecznie muszą następować równocześnie z poczęciem się dziecka. Nierzadko – nawet już po urodzeniu dziecka – poprzedza je okres bezradności, dystansu, obojętności, oziębłości, oschłości, a dopiero z czasem pojawia się namysł i porządkująca refleksja”²².

Prezentowane weryfikacje empiryczne wykazały, że nastolatki charakteryzowały się silną tendencją do idealizowania zarówno własnej przyszłości, jak i partnera (ojca dziecka). Jest to zjawisko szczególnie łatwe do zaobserwowania w przypadku dzieci i młodzieży przebywających w systemie opieki zastępczej.

Niemniej jednak z perspektywy czasu macierzyństwo stanowiło dla badanych dziewcząt moment przełomowy w ich życiu, który, w ich opiniach, nadał odpowiedni kierunek ich biografii.

[Ewa] *Myślę też, że gdyby nie ta ciąża i gdyby nie ta placówka to kto wie? Może i ja bym w jakimś tam poprawczaku wylądowała albo coś w tym stylu?*

[Renata] *Może i dobrze, że tak wyszło, bo taki tryb życia, jaki prowadziłam przed ciążą, podejrzewam, że bym w końcu skończyła źle... A tu mnie to trochę jednak uratowało...*

²² E. Włodarczyk, O „rodzeniu się” macierzyństwa, [w:] *Konteksty współczesnego macierzyństwa. Perspektywa młodych naukowców*, red. J. Deręgowska, M. Majorczyk, Wyższa Szkoła Nauk Humanistycznych i Dziennikarstwa, Poznań 2012, s. 104.

Dla wielu z nich ciąża, a potem urodzenie dziecka stanowiło motywację do zmiany dotychczasowego sposobu funkcjonowania.

Konsekwencje wynikające z (przed)wczesnego macierzyństwa w narracjach badanych matek

Analiza narracji badanych dziewcząt wskazuje, że konsekwencji wynikających z zaistnienia (przed)wczesnego obowiązku macierzyńskiego doświadczyły najdotkliwiej po opuszczeniu placówki.

[Ewa] *Do mnie, tak na fackie, to wszystko dotarło jakoś jak wyszłam z (tu pada nazwa placówki). Mama piła nadal, na żadną pomoc nie mogłam liczyć, z Mateuszem jeszcze przed wyjściem było źle, no tak nieciekawie... A tak bardzo chciałam wyjść z placówki (śmiech).*

Młode matki nie były zazwyczaj gotowe emocjonalnie i społecznie, by się usamodzielnic, mimo iż niemal wszystkie z nich mogły pozostać w placówce opiekuńczo-wychowawczej i kontynuować naukę, zdecydowały się na jej opuszczenie. Narracje badanych wskazują, że uwikłanie we wczesne rodzicielstwo i niesamodzielność życiowa staje się źródłem wielu trudności, które są szczególnie dotkliwie odczuwane przez wychowanki opuszczające placówki z małymi dziećmi. Do najczęściej występujących problemów, wynikających zarówno z zaistnienia (przed)wczesnej ciąży, jak i związanych z opuszczeniem placówki opiekuńczo-wychowawczej zaliczyć można: znacznie bardziej ograniczone możliwości rozwoju osobistego i zawodowego uniemożliwiające skuteczne znalezienie się na współczesnym rynku pracy.

[Ola] *Teraz dorabiam sobie na przykład przy zbieraniu kamieni z pola, wybieraniu ziemniaków u gospodarzy i oni dają dychę za godzinę i ja mam kilometr do nich. W przyszłym tygodniu jeszcze do kamieni pójdę. No jak mały jeszcze nie chodził do przedszkola to nie miałam takiej możliwości ale teraz, jak jest w przedszkolu to mam taką możliwość.*

Mówiąc o implikacjach wynikających z (przed)wczesnej ciąży, badane dziewczęta wielokrotnie koncentrowały się również na losach związku z ojcem dziecka. Analiza narracji wskazuje, że ich związki należały do krótkotrwałych i wieloprotymowych. Młode osoby nie były przygotowane do życia w rodzinie w warunkach nakładających na nie liczne (nieplanowane) obowiązki, co znajduje odzwierciedlenie również w weryfikacjach empirycznych prowadzonych przez Urszulę Kempieńską czy Łukasza Ratajczaka

ka²³. W przypadku wychowanek placówek opiekuńczo-wychowawczych nieprzygotowanie do życia w założonej przez siebie rodzinie wynikało z błędów wychowawczych i obserwacji nieodpowiednich wzorów zachowania występujących w rodzinach pochodzenia, na co wskazywały, wspominając swoje dzieciństwo. Niektóre z dziewcząt doświadczyły rozpadu związku, jeszcze przed uzyskaniem informacji o ciąży.

[Monika] *Byłam sama jeszcze będąc w ciąży. On bardzo szybko tam miał inną jakąś dziewczynę, a ja nie chciałam się o nic prosić...*

Potwierdza to niedojrzałość partnerów, podejmujących aktywność seksualną, może świadczyć o lekkomyślności, a nawet nieznajomości partnera inicjacji, co podkreśla m.in. Zbigniew Izdebski, Tomasz Niemiec, Krzysztof Wąż²⁴. Rozpad związku sprawiał, że dziewczęta były zmuszone realizować zadania wynikające z opieki i wychowania dziecka samotnie, czasami bez kontaktu z ojcem dziecka lub przy jego minimalnym, okolicznościowym wsparciu.

[Mirka] *Cieszę się, że mam Ignasia, ale pani powiem, że to nie jest tak, jak sobie każdy myśli łatwo ale nie chodzi teraz o kwestie pieniędzy, ale ogólnie bez ojca się wychowuje. To już nie to samo jakby z ojcem się wychowywał. Więc, jak słyszę tam niektóre dziewczyny, a zrobię sobie dziecko. Bo też mam koleżanki, co nawet są młodsze pani powiem, które mówią a zrobię sobie dziecko i to nie ważne, czy będzie się wychowywał z ojcem czy bez. A ja tego nie planowałam, że ja będę Ignasia samego wychowywać, bo wyszło, jak wyszło. Witek podnosił na mnie ręce, bo ja tam przez chwile mieszkalam w (tu pada nazwa miejscowości) pani powiem, że myślałam, że to jakoś utoży...*

Konsekwencje tego stanu rzeczy dla dzieci szeroko opisuje Ewa Marynowicz-Hetka czy Bożena Matyjas²⁵.

²³ Por. U. Kempieńska, *Matżeństwa młodocianych. Przyczyny i konsekwencje; też, Matżeństwa młodocianych. Cięża, ślub i co dalej...?*; Ł. Ratajczak, *Ojcostwo nastolatków jako problem indywidualny i społeczny oraz przedmiot badań empirycznych*, [w:] *Pedagogika społeczna wobec problemów współczesnej rodziny*, red. M. Cziczowska-Giedziun, E. Kantowicz, Wydawnictwo Akapit, Toruń 2010; tenże, *Rodzicielstwo osób niepełnoletnich*, [w:] *Socjalizacja dysocjacyjna w doświadczeniu indywidualnym i społecznym. Inspiracje teoretyczne i próby pedagogicznych ingerencji*, red. A. Matysiak-Błaszczak, J. Modrzewski, Wydawnictwo Naukowe UAM, Poznań, Kalisz 2012.

²⁴ Por. Z. Izdebski, T. Niemiec, K. Wąż, *(Zbyt)młodzi rodzice*, Wydawnictwo Trio, Warszawa 2011.

²⁵ Por. E. Marynowicz-Hetka, *Dziecko w rodzinie problemowej. Pomoc w rozwoju*, Instytut Wydawniczy Związków Zawodowych, Warszawa 1987; B. Matyjas, *Dzieciństwo w kryzysie. Etiologia zjawisk*, Wydawnictwo Akademickie Żak, Warszawa 2008.

Potrzeba wsparcia

Kategoria wsparcia, na co wielokrotnie wskazywały w swoich narracjach badane dziewczęta, jest kluczową dla prezentowanych badań. Od stopnia i jakości otrzymanego wsparcia i umiejętności jego wykorzystania uzależnione były późniejsze losy młodych matek, wychowanek placówek opiekuńczo-wychowawczych. Mimo tak dalekosiężnych konsekwencji wynikających z zaistnienia (przed)wczesnej ciąży grupa małoletnich rodziców „pozostaje poza zasięgiem wzroku ustawodawców”²⁶. Jedynymi instytucjami bezpośrednio wspierającymi małoletnie dziewczęta z rodzin dysfunkcyjnych w tej trudnej sytuacji są niektóre Domy Samotnej Matki, Domy Małego Dziecka lub Domy Matki i Dziecka. Doświadczenia zawodowe wskazują jednak, że placówki te, mimo iż wyspecjalizowane w zakresie udzielania pomocy i wsparcia małoletnim matkom, oferują jedynie, co wybrzmiało również w narracjach badanych kobiet, pomoc o charakterze doraźnym (choć czasami długoletnią), umożliwiają kontynuację nauki, opóźniają wejście w dorosłe życie i odraczają odczucie bezpośrednich konsekwencji, a tym samym poniesienie „pełnej” odpowiedzialności za dziecko, które (przed)wczesnie przyszło na świat. Jednym ze sposobów poprawy sytuacji usamodzielnionych wychowanków placówek opiekuńczo-wychowawczych, którzy przed osiągnięciem pełnoletniości zostali rodzicami, jest intensywna współpraca z rodzinami małoletnich w trakcie ich pobytu w placówce opiekuńczo-wychowawczej. Mimo iż postulat ten jest często podnoszony w literaturze przedmiotu, w praktyce nadal pomija się kwestię pomocy rodzinie wychowanka.

LITERATURA

- Bauman T., *O możliwości zastosowania metod jakościowych w badaniach pedagogicznych*, [w:] *Zasady badań pedagogicznych*, red. T. Pilch, Wydawnictwo Żak, Warszawa 1995.
- Bednarz-Łuczewska P., Łuczewski M., *Podejście biograficzne*, [w:] *Badania jakościowe. Metody i narzędzia*, t. 2, red. D. Jemielniak, Państwowe Wydawnictwo Naukowe, Warszawa 2012.
- Brzezińska A., *Spoleczna psychologia rozwoju*, t. 3, Wydawnictwo Scholar, Warszawa 2003.
- Bunio-Mroczek P., *Badania biograficzne z udziałem klientów instytucji pomocowych. Doświadczenia z badań terenowych z nastoletnimi rodzicami z łódzkich „enklaw biedy”*, „Przegląd Socjologii Jakościowej” 10, 2014, nr 1, s. 24–40 (PDF).

²⁶ A. Skowrońska-Zbierchowska, *Rozwijanie sieci wsparcia społecznego odpowiedzią na problemy nastoletnich rodziców*, „Przegląd Pedagogiczny” 2008, nr 2, s. 101.

- Cybal-Michalska A., *Tożsamość młodzieży w perspektywie globalnego świata. Studium socjopedagogiczne*, Wydawnictwo Naukowe UAM, Poznań 2006.
- Cybal-Michalska A., *Tożsamość w ponowoczesności – przyczynki do refleksji na temat społecznej konstrukcji obrazu ciała*, [w:] *Przemiany seksualności w społeczeństwie współczesnym. Teoria i rzeczywistość*, red. Z. Lew-Starowicz, K. Waszyńska, Wydawnictwo Naukowe UAM, Poznań 2012.
- Denzin N., *The research act*, Aldine, Chicago 1970.
- Flick U., *Projektowanie badania jakościowego*, Wydawnictwo Naukowe PWN, Warszawa 2010.
- Gromkowska-Melosik A., *Edukacja i (nie)równość społeczna kobiet. Studium dynamiki dostępu*, Impuls, Kraków 2011.
- Harwas-Napierała B., Trempała J., *Psychologia rozwoju człowieka. Charakterystyka okresów życia człowieka*, t. 2, Wydawnictwo Naukowe PWN, Warszawa 2000.
- Helling I.K., *Metoda badań biograficznych*, [w:] *Metoda biograficzna w socjologii*, red. J. Ziółkowski, M. Włodarek, PWN, Warszawa, Poznań 1990.
- Izdebski Z., Niemiec T., Wąż K., *(Zbyt)młodzi rodzice*, Trio, Warszawa 2011.
- Kempińska U., *Matżeństwa młodocianych. Przyczyny i konsekwencje*, Wyższa Szkoła Humanistyczno-Ekonomiczna we Włocławku, Włocławek 2005.
- Kempińska U., *Matżeństwa młodocianych. Cięża, ślub i co dalej...?*, Wydawnictwo Edukacyjne Akapit, Toruń 2012.
- Matyjas B., *Dzieciństwo w kryzysie. Etiologia zjawiska*, Wydawnictwo Akademickie Żak, Warszawa 2008.
- Marynowicz-Hetka E., *Dziecko w rodzinie problemowej. Pomoc w rozwoju*, Instytut Wydawniczy Związków Zawodowych, Warszawa 1987.
- Melosik Z., *Młodzież i styl życia: paradoksy pop-tożsamości*, [w:] *Młodzież styl życia i zdrowie. Konteksty i kontrowersje*, red. Z. Melosik, Wydawnictwo Wolumin, Poznań 2002.
- Melosik Z., *Kultura popularna i tożsamość młodzieży. W niewoli władzy i wolności*, Oficyna Wydawnicza Impuls, Kraków 2013.
- Pilch T., *O możliwości zastosowania metod jakościowych w badaniach pedagogicznych*, [w:] *Zasady badań pedagogicznych*, red. T. Pilch, Wydawnictwo Żak, Warszawa 1995.
- Ratajczak Ł., *Ojcostwo nastolatków jako problem indywidualny i społeczny oraz przedmiot badań empirycznych*, [w:] *Pedagogika społeczna wobec problemów współczesnej rodziny*, red. M. Cziczowska-Giedziun, E. Kantowicz, Wydawnictwo Akapit, Toruń 2010.
- Ratajczak Ł., *Rodzicielstwo osób niepełnoletnich*, [w:] *Socjalizacja dysocjacyjna w doświadczeniu indywidualnym i społecznym. Inspiracje teoretyczne i próby pedagogicznych ingerencji*, red. A. Matysiak-Błaszczak, J. Modrzewski, Wydawnictwo Naukowe UAM, Poznań, Kalisz 2012.
- Rocznik Demograficzny 2013.
- Rocznik Demograficzny 2014.
- Skowrońska-Pućka A., *(Przed)wczesne macierzyństwo – perspektywa biograficzna. Diagnoza – pomoc i wsparcie* [niepublikowana praca doktorska napisana pod kierunkiem prof. M. Piorunek, Wydział Studiów Edukacyjnych UAM], 2015.
- Skowrońska-Zbierchowska A., *Doświadczenia małoletnich rodziców. Aspekty socjopedagogiczne*, Wydawnictwo Uniwersytetu Gdańskiego, Gdańsk 2010.
- Skowrońska-Zbierchowska A., *Rozwijanie sieci wsparcia społecznego odpowiedzią na problemy nastoletnich rodziców*, „Przegląd Pedagogiczny” 2008.

- Szukalski P., *Nastoletnie macierzyństwo we współczesnej Polsce*, <https://www.ipiss.com.pl/wp-content/uploads/downloads/2013/03/ps_1_2011_p_szukalski.pdf> [dostęp: 20.05.2015].
- Włodarczyk E., *O „rodzeniu się” macierzyństwa*, [w:] *Konteksty współczesnego macierzyństwa. Perspektywa młodych naukowców*, red. J. Deręgowska, M. Majorczyk, Wyższa Szkoła Nauk Humanistycznych i Dziennikarstwa, Poznań 2012.
- Włodarek J., Ziółkowski M., *Metoda biograficzna w socjologii*, PWN, Poznań 1990.

Powołany do kapłaństwa – struktura biograficzna wymykająca się koncepcji Fritza Schützego

Wstęp

Temat powołania kapłańskiego nie jest często podejmowany na polu socjologii. Znacznie częściej się można o nim przeczytać w języku teologii lub psychologii. Socjologów w większym stopniu interesuje odchodzenie ze stanu kapłańskiego¹ lub zewnętrzne uwarunkowania kapłaństwa² niż sama istota powołania. Powody wyboru drogi kapłańskiej rozpatrywano do tej pory wyłącznie w badaniach ilościowych³. Analizowano wówczas m.in. cechy charakteryzujące kleryków, które wyróżniały ich spośród rówieśników. Na tym poziomie jest możliwe zaobserwowanie wyłącznie współwystępowania i korelacji pewnych czynników z innymi. Nieuchwytnie natomiast staje się znaczenie przypisywane danemu elementowi przez samych alumnów i księży. Ten niedosyt w badaniach dotyczących osób stających się księżmi był punktem wyjścia do podjęcia własnych badań⁴ w obrębie dyscypliny.

Powołanie jest kategorią trudno uchwytną w badaniach społecznych, w toku zbierania danych i ich analizy okazało się, że brakuje kategorii i konstruktywów teoretycznych do opisu 'sprawczych decyzji rezygnacji ze spraw-

¹ J. Baniak, *Rezygnacja z kapłaństwa i wybór życia małżeńsko-rodzinnego przez księży rzymskokatolickich w Polsce. Studium socjologiczne*, Nomos, Kraków 2001.

² Z. Jonaczyk, *Powołania kapłańskie a środowisko społeczne. Studium socjologiczne na przykładzie Archidiecezji Poznańskiej*, Wydawnictwo Wydziału Teologicznego UAM, Poznań 1999.

³ K. Pawlina, *Kandydaci do kapłaństwa trzeciego tysiąclecia*, Wyd. Sióstr Loretanek, Warszawa 2002.

⁴ Wszystkie jego wyniki, wraz z częścią metodologiczną i teoretyczną zostały zawarte w publikacji *Zostać księdzem? Drogi powołania do kapłaństwa we współczesnej Polsce*, Wydawnictwa Uniwersytetu Warszawskiego, Warszawa 2014.

czości'. Problem ten jest głównym przedmiotem niniejszego artykułu. Wydaje się, że teoretycy opisujący biografie nie wypracowali jeszcze narzędzi pojęciowych do opisu przypadków tak trudnych, jak osoby realizujące powołanie religijne. Charakteryzuje ich taki rodzaj postawy, która nakazuje jednocześnie osobistą sprawczość i całkowitą rezygnację z robienia planów. Nieznana wcześniej postawa jest jednym z ważniejszych wyników badania, które miało cel eksploracyjny. Punktem wyjścia były wspomniane dane ilościowe oraz ujęcia teologiczne, jednak podstawowym zadaniem, jakie sobie postawiłam przystępując do badania kleryków było uchwycenie perspektywy (języka) narratorów oraz sposobów ich interpretacji zdarzeń.

Perspektywa teoretyczna

W związku z niedoborem badań poświęconych powołaniu kapłańskiemu na polu socjologii oraz celem badania, jakim było poznanie znaczeń i procesów, zasadne było wykorzystanie konceptualizacji proponowanych w ramach orientacji fenomenologicznej oraz interakcjonizmu symbolicznego. Zastosowane zostało podejście, które proponuje hermeneutyka interakcyjna, tj. strategię, w której badacz dąży do odkrycia i zinterpretowania znaczeń tworzonych i przeżywanych przez ludzi, którymi się zajmuje⁵. „Interpretatywny interakcjonizm pragnie iść w głąb (powierzchniowych i rutynowych znaczeń), pod powierzchniowy poziom jaźni i znaczeń życia codziennego. Wzywa do przyjęcia interpretatywnego punktu widzenia, który rozpatruje bogaty, rozbudowany świat jaźni, uczuć i głębokich znaczeń”⁶. Zgodnie z założeniami nurtu moim celem nie było rozstrzygnięcie kwestii „realności” i „autentyczności” przeżyć wewnętrznych, ale u podstaw dociekań znajdowało się przekonanie, że wewnętrzny świat uczuć, pasji i zaangażowania w sprawy świata jest na tyle ważny, że nie może być pomijany.

Podejście socjologa wywodzącego się z tego ducha Norman K. Denzin ujmuje następująco: „Punktem wyjścia badań interakcjonisty interpretatywnego jest biograficznie uwarunkowana struktura znaczeniowa ustanowiona przez podmiot. Nie jest to kwestia, którą badacz może założyć a priori; należy na ten temat przeprowadzać wywiady, odpowiedzi muszą być zinterpretowane i właściwie zrozumiane. Należy odkryć plan, wydarzenie, czynności, emocje, związek, cel bądź uczucie, które nadaje życiu osoby badanej

⁵ N. K. Denzin, *Redefinicja metody biograficznej w socjologii: znaczenie a metoda w analizie biograficznej*, [w:] *Metoda biograficzna w socjologii*, red. J. Włodarek, M. Ziółkowski, Państwowe Wydawnictwo Naukowe, Warszawa-Poznań 1990, s. 55-69.

⁶ Tamże, s. 58.

główny, naczelnny sens. Trzeba zrozumieć, iż ów plan, czynność, wydarzenie lub uczucie będą nierozzerwalnie splecione z centralnymi strukturami życia podmiotu. Będą celem, który chce osiągnąć, osiągnąć lub od którego chce się wyzwolić. Są obiektem nadającym naczelną, głęboką znaczenie jego życiu i pracy”⁷.

W wyniku przyjętych założeń metodą zastosowaną w prowadzonym badaniu było rozumienie naukowe polegające na przyjrzeniu się działaniom partnerów tak, aby zrozumieć ich definicje sytuacji, przypisywane sensory kulturowe. Oznacza to badanie świata w jego „naturalnym” stanie⁸, zmierzające do odkrywania intencji, znaczeń i stanów świadomości jednostek. Potoczne, wielokrotnie dokonywane w życiu codziennym rozumienie pozwala poznać kulturę ludzi, których się bada, dzięki czemu możliwe staje się interpretowanie świata w taki sposób, w jaki robią to badani, a tym samym nauczenie się wyjaśniania ich zachowania. Ostatecznym celem przedstawianej metody jest „opisanie tego, jak funkcjonuje porządek społeczny, którego podstawowymi elementami są indywidualne, świadome i autonomiczne działania, podległe jednak ponadjednostkowym prawidłowościom, zależnie od społeczeństwa i kultury. Zabiegi potocznego myślenia są przy tym owego porządku niezbywalnym, koniecznym składnikiem”⁹.

Zarówno celom wskazanym przez Denzina, jak i potrzebie poznania faktycznych sposobów życia, działań jednostek w ich naturalnym otoczeniu, zbliżenia się do rozumienia znaczeń nadawanych przez badanych i procesów interakcji odpowiada metodologia badań jakościowych. Stosowana metodologia przybliży naukę do codzienności, pozwalając na poznawanie rzeczywistości w takiej perspektywie, w jakiej widzą ją konstruując tę rzeczywistość podmioty¹⁰. Jakościowe metody badawcze bezpośrednio nawiązują do sposobów analizowania świata w życiu codziennym ludzi, skupiając się na uchwyceniu perspektywy badanych. Nie chcąc narzucać badanym żadnego języka do opisu własnych doświadczeń i przeżyć oraz chcąc dotrzeć do niezbadanych aspektów powołania kapłańskiego, zdecydowałam się na zbieranie danych za pomocą wywiadu narracyjnego. Posługiwanie się koncepcją badań biograficznych Fritza Schützego podyktowane było również dążeniem do odpowiedzi na pytanie, jakie znaczenie nadaje się przeżytemu doświadczeniu, jak jest ono rozumiane, interpretowane i definiowane.

⁷ Tamże.

⁸ M. Ziółkowski, *Znaczenie, interakcja, rozumienie. Studium z symbolicznego interakcjonizmu i socjologii fenomenologicznej jako wersji socjologii humanistycznej*, Wydawnictwo Naukowe PWN, Warszawa 1981.

⁹ Tamże, s. 17.

¹⁰ A. Wyka, *Badacz społeczny wobec doświadczenia*, Wydawnictwo IFiS PAN, Warszawa 1993, s. 34.

Koncepcja wywiadu biograficznego zakłada, że istnieje homologia między strukturą organizacji doświadczenia różnych wydarzeń w realnym życiu a strukturą narracji autobiograficznej¹¹. Wychodzi również z założenia, że opowiadający jest najpełniej zorientowany w wiedzy o swojej biografii i w związku z tym należy pozostawić mu swobodę w budowaniu narracji. Nie można też zapomnieć, że narracja powstaje w wyniku interakcji między słuchającym i mówiącym, który opowiadając historię, wytwarza swój tekst czasem niezależnie od swoich intencji. Kierują nim bowiem zasady każące wybrać ze wszystkich możliwych opisów wydarzeń te, które są niezbędne do zrozumienia jego historii przez badacza, musi on uszczegółowić informację oraz zająć stanowisko wobec niej¹². W wywiadzie narracyjnym „sprawą kluczową jest to, by wypowiedź miała charakter narracyjny, i by nie stanowiła głównie prezentacji ocen, poglądów i opinii”¹³. W ten sposób najlepiej można poznać język opowiadania o wierze, przeżywaniu i rozumieniu powołania.

Koncepcja Fritza Schützego obejmuje także wielostopniową analizę i wyróżnione na podstawie wielu wywiadów narracyjnych struktury procesowe przebiegu życia. Należą do nich: wzorce instytucjonalne, biograficzne schematy działania, przemiany oraz trajektorie. Wzorce instytucjonalne (*Institutionelles Ablaufmuster*) to takie „sekwencje biograficzne, w których jednostka zorientowana jest na realizację oczekiwań społecznych”¹⁴ związanych z pełnioną rolą, jej statusem społecznym (wiek, instytucja kształcenia, życie zawodowe, rodzinne). Oznacza to przekładanie wzorów orientujących, których dostarcza jedna sfera życia, np. cezury kariery zawodowej, na wszystkie inne, a w efekcie organizację całokształtu poczyną jednostki według norm płynących z danej roli zawodowej.

Biograficzne schematy działania (*Biographisches Handlungsschema*) polegają na podejmowaniu działań wynikających z intencjonalnego planowania, zmierzaniu do samodzielnie wyznaczonego celu, który to cel dotyczy bezpośrednio danej jednostki. Bazują na sprawczości jednostki, choć niekiedy mogą być rezultatem reakcji na okoliczności, które zmusiły jednostkę do aktywności wykraczającej poza rutynowe sposoby działania. Plany i ich realizacja mogą dotyczyć tak życia osobistego, jak i osiągnięć zawodowych,

¹¹ K. Konecki, *Studia z metodologii badań jakościowych. Teoria ugruntowana*, Wydawnictwo Naukowe PWN, Warszawa 2000.

¹² I. Helling, *Metoda Badań biograficznych*, [w:] *Metoda biograficzna w socjologii*, red. J. Włodarek, M. Ziółkowski, Państwowe Wydawnictwo Naukowe, Warszawa-Poznań 1990, s. 26.

¹³ A. Rokuszewska-Pawełek, *Chaos i przymus. Trajektorie wojenne Polaków – analiza biograficzna*, Wydawnictwo Uniwersytetu Łódzkiego, Łódź 2002, s. 51.

¹⁴ M. Prawda, *Biograficzne odtwarzanie rzeczywistości. O koncepcji badań biograficznych Fritza Schütze*, „Studia Socjologiczne” 1989, nr 4, s. 85.

ale także chęci „zmiany czegoś w swoim życiu” lub „spróbowania czegoś od nowa”¹⁵.

Przemiany (*Wandlungsprozesse*) to procesy, które ogniskują projekt biograficzny jednostki wokół zmiany tożsamości. Mogą być rodzajem biograficznego schematu działania, który stał się naczelną strukturą organizacyjną, np. rozwój sił twórczych pod wpływem odkrycia w sobie talentu. „Przemianą jest także biograficzny wysiłek w celu zastąpienia aktualnej struktury procesowej przez inną”¹⁶, w tym dążenie do przewyciężenia trajektorii. Tak samo, jak pozostałe struktury procesowe, przemiana może być głównym schematem w danej fazie życia, ustępując miejsca innym w kolejnych fazach. Inaczej mówiąc, w biografii jednej osoby możliwe jest zaobserwowanie wzorca instytucjonalnego, następującego po nim biograficznego schematu działania, jak i przemiany, a więc kilku różnych struktur występujących przemienne.

Trajektoria (*Verlaufskurve*) polega na doznawaniu zewnętrznych warunkowań, na które jednostka nie ma wpływu. Trajektorie to zdarzenia biograficzne o strukturze sekwencyjnej, przebiegające według określonego schematu. Teoretycznie mogą występować w wariacie pozytywnym, gdy splot warunkowań stwarza człowiekowi nowe możliwości działań i pozwala mu przejąć kontrolę nad własnym życiem, ale jest to sytuacja bardzo rzadka. Najczęściej trajektoria jest związana z cierpieniem, stanem, w którym jednostka znajduje się pod ogromnym wpływem sił zewnętrznych i kurczą się w ten sposób możliwości jej swobodnego działania. „Nawarstwiający się, początkowo ukryty „potencjał trajektoryjny” wyzwala się pod wpływem jakiegoś zdarzenia i przeradza w proces”¹⁷. Próby przejęcia kontroli nad biegiem wydarzeń nie przynoszą rezultatu i jednostka znajduje się w stanie „labilnej równowagi” między organizacją życia codziennego a realnym problemem biograficznym, np. ciężkiej choroby. Podczas gdy zastępczo skupia się na drobnych sprawach codziennych, zasadniczy problem powraca z nową siłą i może spowodować destabilizację sytuacji życiowej jednostki. Wariant ten przypomina więc „efekt równi pochyłej”, na końcu której następuje uruchomienie strategii wyzwalających z zaistniałej sytuacji. Jest to tak, jak pozostałe opisane struktury procesowe przebiegu życia, typ idealny zarysowany przez Fritza Schützego. Poświęcam im tyle uwagi, ponieważ stanowiły podłoże moich analiz biografii dotyczących powołań kapłańskich, a jednocześnie to właśnie z koncepcją badań biograficznych Schützego wiąże się problem metodologiczny, będący przedmiotem niniejszego artykułu.

¹⁵ Tamże, s. 86.

¹⁶ Tamże, s. 87.

¹⁷ Tamże, s. 86.

Opis badania

Badanie nad powołaniem do kapłaństwa realizowałam metodą wywiadu narracyjnego w różnych częściach Polski. Objęło ono kleryków różnych lat w seminariach diecezjalnych oraz księży, którzy otrzymali święcenia kapłańskie w ciągu roku – dwóch lat. Dobór osób do badania był podyktowany głównym jego celem, tj. eksploracją powołania jako kategorii każącej zrezygnować z innych modeli życia i ukierunkowującej na dążenie do zostania księdzem. Według statystyk¹⁸ około połowa alumnów wstępujących do seminarium każdego roku kończy je uzyskaniem święceń kapłańskich, dlatego zasadne było usłyszenie głosu tych, którzy już zostali księżmi, ale dość niedawno. Aby uniknąć zakłóceń, zrezygnowałam z włączenia do badania zakonników. W gronie 12 narratorów znalazło się 8 kleryków z 4 różnych diecezji w Polsce (zróżnicowanych pod względem liczby powołań), pozostali – księża – ukończyli różne seminaria diecezjalne. Badani byli zróżnicowani pod względem wieku, wykształcenia, momentu wstąpienia do seminarium (po maturze, w trakcie studiów „świeckich”, po ukończeniu studiów i pracowaniu jakiegoś okresu), religijności rodziny, liczby rodzeństwa oraz miejsca pochodzenia (wielkość miejsca zamieszkania przed wstąpieniem do seminarium i region).

Ze względu na nietypową grupę badanych warto zwrócić uwagę na kontekst wywiadów, który nieco różnił się od typowej sytuacji wywiadu narracyjnego. Aby dotrzeć do seminarzystów, którzy na co dzień zamieszkują z przełożonymi i są zobowiązani do przestrzegania reguły posłuszeństwa, próba kontaktu rozpoczynała się od uzyskania zgody rektora wyższego seminarium duchownego. Zdarzyło się też, że przełożony seminarium skierował mnie do biskupa diecezji, a ten odrzucił podanie o zgodę na rozmowę z alumnami w celach naukowych. W innym przypadku rektor poprosił o wytyczne, kogo (kleryków o jakich cechach) ma wytypować do badania. Ostatecznie jednak udział w badaniu był dobrowolny dla każdego alumna, a wywiady realizowałam wyłącznie tam, gdzie nastawienie rektora było pozytywne. W przypadku księży było to prostsze, ponieważ nie wymagana była zgoda przełożonych oraz – co również nie bez znaczenia – księża dysponowali przestrzenią do swobodnej rozmowy. Z alumnami również udało się zrealizować wywiady bez obecności osób trzecich i w miejscach gwarantujących prywatność. Dzięki odpowiednim warunkom i sumiennemu wprowadzeniu do badania zdobyłam zaufanie rozmówców

¹⁸ Por. Instytut Statystyki Kościoła Katolickiego SAC, GUS, Departament Badań Społecznych i Warunków Życia, *Kościół katolicki w Polsce 1991–2011. Rocznik statystyczny*, Zakład Wydawnictw Statystycznych, Warszawa 2014.

i miałam możliwość uzyskać szczerze wypowiedzi. W efekcie badani opowiedzieli historie swojego życia w sposób pozwalający zrozumieć osobie świeckiej, czym jest powołanie oraz przedstawić prawidłowości w sposób zupełnie nowy dla socjologów.

Pozostawienie narratorom decyzji dotyczącej doboru języka opowiadania poskutkowało otrzymaniem kategorii opisu z różnych porządków. Mówienie o powołaniu, a więc doświadczeniu z pogranicza świata społecznego i wymiaru transcendentnego okazało się problematyczne dla samych badanych. Część z nich, prawdopodobnie chcąc dostosować język do naturalnej sytuacji rozmowy, osadziła swoją biografię w milieu¹⁹, tj. opowiadała głównie o faktach i doświadczeniach dnia codziennego. Inni bardziej lokowali swoje powołanie w historii, odwołując się do misji Kościoła w świecie i znaczeń pochodzących z porządku transcendentnego. Widzieli swoje powołanie jako część dużo większego planu i wskazywali na symptomatyczne daty oraz postacie, które utwierdzały ich w tym przekonaniu. W poszczególnych biografii pojawiały się różne struktury procesowe, a najciekawsze wydają się te narracje, które trudno jednoznacznie zakwalifikować do jednego typu. Takim przykładem jest omówiony poniżej wywiad z księdzem, będący ilustracją istotnego problemu metodologicznego. Nie jest to biografia odosobniona, wspomniany typ narracji wystąpił więcej razy, ale z uwagi na ograniczoną objętość i dla zachowania przejrzystości opisu, posłużę się tylko jednym.

Sprawcze decyzje rezygnacji ze sprawczości

Pierwsza myśl o powołaniu pojawiła się u rozmówcy w okresie nastoletnim. Z jednej strony wydawała mu się silna i jednoznaczna, ale z drugiej rozważał podjęcie studiów na kierunku świeckim. Wstąpił jednak do seminarium zaraz po maturze i *wtedy się pojawiło największe wątpliwości*²⁰. Poważnie myślał o rezygnacji z tej drogi, nie czuł się na swoim miejscu i zastanawiał się, co powinien zrobić. Podczas jednej z mszy *był fragment Ewangelii, akurat na dany dzień czytany, że tam jest po rozmnożeniu chleba, tam uczniowie rozmawiają z Jezusem i że «wielu odeszło». Prawda? I wtedy Pan Jezus pyta pozostałych, czy i wy chcecie odejść i wtedy Piotr „Panie, do kogóż pójdziemy, Ty masz słowa życia wiecznego”. I to mi dało taki impuls, że nie, jednak nie odejdę, że to słowo jest konkretnie skierowane do mnie. I zostałem. Można powiedzieć, że podjął auto-*

¹⁹ A. Piotrowski, *Zakorzenie w historii – zakorzenie w milieu: analiza dwu odmian narracji*, „Kultura i Społeczeństwo” 1995, nr 4, s. 127–143.

²⁰ Cytaty pochodzą z badania własnego autorki.

miczną decyzję, opierając się na zewnętrznym fakcie – usłyszany fragment Pisma Świętego – który zinterpretował jako znak.

Niedługo później wątpliwości wróciły, narrator poczuł, że jego miejsce jest w zakonie, widział się w środowisku kontemplacyjnym i chciał zrezygnować z seminarium diecezjalnego na rzecz zakonnego. Nie znał jednak dobrze reguł poszczególnych zakonów, dlatego postanowił próbować różnych. W czasie wolnym, kiedy pozostali alumni pojechali do swoich rodzinnych domów, rozmówca wybrał się na 3 dni do klasztoru karmelitów bosych. Otrzymał tam własną celę zakonną, z której zapamiętał, że *wszystko było tak zakurzone, że jak położyłem Pismo Święte to zaraz musiałem całe czyścić, bo było tyle kurzu*. Nieprzyzwyczajony do takiego stylu życia pomyślał, że to straszne, ale z drugiej strony ten krótki pobyt oceniał jako fantastyczny czas. Dużo się modlił, rozważał sentencję znad drzwi, która głosiła: „w samotności i opuszczeniu dusza poznaje sama siebie”. Nie powinien był rozmawiać z braćmi przebywającymi w tym czasie w zakonie, toteż poczytał jako wyjątkowe, że bracia z nowicjatu *wykradli się w nocy i przyszli do mnie w ogóle wbrew regulaminowi który tam mieli, że ojciec duchowny nic nie wiedział i przyszli ze mną porozmawiać*. Wymienili się uwagami na temat życia księży i zakonników, aż wspólnie doszli do wniosku, że *ważne żeby być blisko Pana Boga*. Miejsce formacji jest drugorzędne, jeśli nie bez znaczenia.

W ramach indywidualnych rekolekcji podczas ferii zimowych w jednym z zakonów kontemplacyjnych narrator postanowił odbyć samodzielnie Drogę Krzyżową. Zakon ten miał ogromne stacje drogi krzyżowej ustawione w lesie. Kleryk rozważał poszczególne stacje, był sam pośrodku lasu i towarzyszył mu gęsto padający śnieg. Doświadczenie to bardzo skojarzyło mu się ze sceną z filmu „Wielka Cisza”²¹: pełną samotności, bliskości natury, kontemplacji. Jednocześnie głęboko przeżywał rozważania towarzyszące drodze krzyżowej, poruszyły go aż do łez. Czuł się rozdarty i podjął dialog z Bogiem: *Było dużo śniegu, słychać był tylko szelest drzew, jak trzeszczą. (...) No i wtedy się tak trochę przeraziłem, rozplakałem się, że „Panie Boże tak? Tego chcesz ode mnie, żebym był sam tutaj? I tylko z Tobą?”* Nie czekając na odpowiedź, wyraził głośno gotowość do pozostania w tym miejscu, jeśli taki jest zamiysł Boga. Prosił wyłącznie o wyraźny znak, który jednak – jak zrelacjonował – nie nadszedł. Kleryk wrócił więc do swojego seminarium, z jednej strony szczęśliwy, ponieważ wzbogacony o niesamowite przeżycia, a z drugiej – zaniepokojony.

Osobiście chciał zrezygnować z dotychczasowej formacji i wstąpić do zakonu. Mówił, że rozkochał się w kontemplacyjnym stylu życia i bardzo

²¹ *Wielka Cisza* (2005), prod. Francja, Niemcy, Szwajcaria; scenariusz i reżyseria Philip Gröning.

dobrze się tam czuł. Problemem był brak wskazania od Boga – jak w przypadku wstąpienia do seminarium – że jest to słuszna decyzja. Mówił, że brakowało mu odwagi, aby zaryzykować, szukał potwierdzenia, którego cały czas nie uzyskiwał. Miał takie wyobrażenia, że nawet gdyby zostawił seminarium i wybrał drogę zgodną ze swoim pragnieniem, mógłby się tam nie odnaleźć. Argumentował „*a jak się nie uda? a jak się za chwilę okaże, że to nie jest to, to co ze mną będzie?*” *Zostałem i zostałem*. Podjął więc autonomiczną decyzję, niejako niezgodną z tym, co czuł, ale był przekonany, że to Bóg ma na jego życie optymalny plan i wie, co przyniesie mu poczucie prawdziwego szczęścia. Postawił wartości pochodzące z wyższej rzeczywistości ponad indywidualnie rozumiane jakości.

Pragnienie wstąpienia do zakonu co jakiś czas dawało o sobie znać. Na trzecim roku studiów w seminarium badany kleryk miał objąć funkcję ceremoniarza. Odpowiadałby wówczas za oprawę liturgii w seminarium i prawdopodobnie pełniłby tę rolę do końca piątego roku, gdyż się tak zwyczajowo działo. Kleryk obawiał się wzięcia na siebie odpowiedzialność za całą liturgię, nie chciał przyjąć tego zadania. W rozmowie z rektorem seminarium próbował wytłumaczyć się rozważaniem wyboru drogi zakonnej. Powiedział dość otwarcie: *prawdopodobnie nie wrócę po wakacjach. Więc żeby nie było takim zaskoczeniem, że tak ceremoniarz, który odchodzi z seminarium, to byłby, prawda, wielki szok, to może dajmy komuś innemu*. Równoległe do rozmowy z rektorem, narrator poszukiwał wskazówki do podjęcia właściwej decyzji w Piśmie świętym. Trafił na fragment, który odniósł bezpośrednio do siebie: *„ucz się zanim ci przyjdzie przemawiać i miej staranie o siebie zanim zastąpniesz”*. *To sobie pomyślałem, że mam się uczyć, ale sobie to tak odpuściłem wtedy*. Pomimo zinterpretowania przeczytanych słów jako przemawiających za przyjęciem funkcji ceremoniarza, kleryk zdecydował się z niej zrezygnować.

Rektor przystał na jego prośbę, choć argument o rozważaniu wstąpienia do zakonu nie był decydujący. Powiedział wówczas: *że to nie ma znaczenia, wrócisz to będziesz, nie wrócisz to nie, poradzimy sobie, nie ma problemu*. Kleryk był zadowolony z takiego rozwiązania, choć postąpił – pierwszy raz w opowiadanej historii życia – wbrew przyjętym przez siebie zasadom dialogowania z Bogiem. W jego postawie widoczne jest duże sprawstwo i niechęć do działania według wzorców instytucjonalnych. Okazuje się też, że nie zawsze postępował zgodnie ze znakami, które odczytywał jako Boże powołanie. W tym wypadku powiedział wprost, *że tak to sobie odpuścił wtedy*. Nie otrzymał więc funkcji ceremoniarza i ciągle rozważał wstąpienie do zakonu.

Podczas wakacji udał się z kolegami z seminarium na rowerową pielgrzymkę do Rzymu. Relacjonował jako wspaniały czas, niezwykłą przygodę, ale też głębokie przeżycie. Badany dużo rozmawiał podczas piel-

grzymki z kolegami, również z młodszych lat, jednemu zwierzył się ze swoich wątpliwości. *Poszliśmy na taki długi spacer wieczorem, powiedziałem mu o wszystkim i wtedy kiedy się z nim tym podzieliłem, bardzo mnie to podbudowało i tak pomyślałem że „jejku, no nieistotne gdzie ja będę, tu czy tam, ważne, żeby z Panem Bogiem być”.* Utrwalanie więzi z innymi seminarzystami i inne pozytywne doświadczenia sprawiły, że po wakacjach narrator postanowił zostać w seminarium. Był przekonany do tego wyboru i nie myślał o wyborze zakonu aż do piątego roku studiów.

Ostatni rok przed święceniami diakonatu był trudnym okresem w życiu badanego. Czuł, że powinien podjąć odpowiedzialną decyzję dotyczącą przyjęcia święceń lub rezygnacji z seminarium. Dużo się modlił i zaczął częściowo unikać rozmów z kolegami. Opowiadał, że był bardzo zmęczony byciem w seminarium, swoimi wątpliwościami, poczuciem odpowiedzialności, której obawiał się nie sprostać. *Po prostu przerażało mnie to wszystko, byłem taki zmęczony strasznie byciem w seminarium, że miałem serdecznie dość. Jedyny plus był taki, że miałem swój pokój, mieszkalem sam, zamykałem się często w pokoju wieczorami i zrobiłem sobie taki kącik w pokoju, żeby się modlić, tam się modliłem. I koledzy, którzy mnie znali, byliśmy w bardzo bliskich relacjach, po prostu szanowali to, wiedzieli, że ja tam jestem, nie odbieram telefonów, no to znaczy, że chcę być sam, chcę się pomodlić i to szanowali.* Nie mówił, żeby te modlitwy były ukierunkowane na podjęcie decyzji. Narrator, zgodnie z wcześniejszymi przekonaniami, chciał w ten sposób budować więź z Bogiem.

Aby rozstrzygnąć, czy powinien wstąpić do zakonu, pojechał w czasie ostatnich ferii zimowych na kilka dni do zakonu kamedułów. Miał okazję uczestniczyć we wszystkich ich działaniach, rozmawiać z przeorem i żyć przez chwilę jak zakonnik. Fascynowało go to i przerażało jednocześnie, ponieważ w kryptach klasztoru zobaczył nazwiska mężczyzn, którzy wstępowali do zakonu, będąc w jego wieku, a więc *spędzili tam całe życie, w milczeniu, w opuszczeniu, samotności, w tym wszystkim tylko z Panem Bogiem.* Miał tylko kilka dni, które intensywnie wykorzystał, a po feriach wrócił do seminarium. Tam dotarło do niego, jak bardzo spodobał mu się styl życia kamedułów. Mówił, że zakochał się w tym miejscu, że mógłby w nim spędzić całe życie. Bardzo to przeżywał, płakał i zastanawiał się: *„Panie, dlaczego ja tam nie wróciłem?”* Chciałem już tam zostać, pierwszy raz w życiu płakałem wtedy tak jak dziecko, będąc klerikiem właśnie płakałem, że stamtąd wyjechałem, że ja to wszystko zostawię i po prostu chcę tam pójść. Był przekonany, że to jest życie, którego pragnie i pierwszy raz był go tak bardzo pewien.

Nie wiedząc zupełnie, co zrobić – przyjąć święcenia, czy odejść do zakonu – odwołał się do sprawdzonego już sposobu otrzymywania odpowiedzi od Boga. Polegał on na intensywniej modlitwie z prośbą o wskazówkę. Podczas (codziennej w seminarium duchownych) adoracji Najświętszego Sa-

kramentu wertował Pismo Święte i czytał przypadkowe fragmenty. Trafił na takie słowa „Niech ci nic nie przeszkodzi w wykonaniu ślubów w należnym czasie ani nie czekaj aż do śmierci by dług uiścić, zanim złożysz ślub przygotuj siebie, a nie bądź jak człowiek który wystawia Pana Boga na próbę”. Zdaniem narratora odnosiły się one bezpośrednio do święceń diakonatu, które miały wyznaczony termin w niedalekiej przyszłości. Kleryk odczytał więc, że Bóg oczekuje od niego, żeby przyjął śluby, a jednocześnie nie potrafił się z tym pogodzić, bo bardzo pragnął wstąpić do zakonu. Powiedział, że przeczytany fragment sprawił, że zaczął *trząść się cały w kaplicy i był przerażony*. Nie chciał się zgodzić na to, co usłyszał, ale był przekonany, że Bóg wie lepiej, gdzie będzie naprawdę szczęśliwy.

Godził się z decyzją o pozostaniu w seminarium z *taką wolnością, że no trudno, to zostawiam te moje pragnienia, a idę za Tobą Panie, tam gdzie Ty chcesz*, choć jednocześnie zastanawiał się, czy ten konkretny fragment nie otworzył mu się przez przypadek. Podczas odbywających się w seminarium dni skupienia skorzystał z kolejnego sposobu na dialogowanie z Bogiem. Członkowie Odnowy w Duchu Świętym prowadzili modlitwę wstawienniczą i badany kleryk poprosił ich o wskazówki dotyczące jego pragnienia wstąpienia do zakonu. Modlitwa zaowocowała fragmentem Ewangelii o spotkaniu Jezusa z Piotrem nad jeziorem Tyberiadzkim po zmartwychwstaniu. Wówczas padło pytanie: „Szymonie, synu Jana, czy ty miłujesz mnie więcej niżli ci?» na które Piotr odpowiedział «Panie Ty wiesz, że Cię kocham». Kluczowa dla narratora była odpowiedź Jezusa: „Paś owce moje”, ponieważ odczytał ją jako wskazanie na życie duszpasterskie, a nie kontemplacyjne. *No i wtedy już wiedziałem, już więcej nie pytałem. Oczywiście były te pragnienia, ale to już koniec, decyzja podjęta i zostaje. Zrezygnował ze swojego gorącego pragnienia w imię wyższych wartości – wypełnienia swojego powołania.*

Czas po święceniach diakonatu narrator przyrównał do miesiąca miodowego. Był bardzo szczęśliwy z podjętej decyzji, czuł się na właściwym miejscu, w wakacje uczestniczył w rekolekcjach ignacjańskich, ale był już w klasztorze z zupełnie innym nastawieniem. Relacjonował, że pogłębiał w tym czasie więź z Bogiem, rozważał Pismo Święte, modlił się i nie miał żadnych problemów. Przekonał się, że powołanie kapłańskie, a nie zakonne jest właściwą dla niego drogą, ponieważ daje mu satysfakcję i spełnienie. Miał okazję w czasie ostatniego roku pobytu w seminarium wyjechać do Ziemi Świętej i przez miesiąc mieszkał w zakonie franciszkanów. Otrzymał nawet habit, ponieważ na co dzień wykonywał te same zadania, co inni ojcowie. *No i to był taki piękny czas, też takiego potwierdzenia, bycia tam i tak sobie pomyślałem, że Pan Bóg dał mi czegoś jeszcze zasmakować, dlatego że będąc tam w wolontariacie, nosiliśmy przez miesiąc habitę tak jak franciszkanie i tak sobie pomyślałem, że pomimo tego wszystkiego, Pan Bóg wie, że ja mam takie pragnienie,*

że ja bym chciał, to dał mi przez moment, tak? Dał mi tak troszeczkę być w zakonie. Podsumował, że oczywiście nie o tak krótkim czasie myślał, gdy wdział siebie w zakonie, ale cieszył się, że przez chwilę mógł poczuć się jak zakonnik.

Z pobytu w Ziemi Świętej narrator wrócił szczęśliwy i nie próbował więcej negocjować swojego powołania. Po kilku wcześniejszych potwierdzeniach pogodził się z tym, że powinien zostać w seminarium diecezjalnym. Był przekonany, że Bóg widzi go na tej drodze, a to oznacza, że będzie się czuł spełniony. Nie wyjeżdżał więcej do klasztorów i w zaplanowanym czasie przyjął święcenia kapłańskie. Kolejny rok pracował na parafii, gdzie dotykają go różne problemy, np. za mało czasu na indywidualną modlitwę. A co więcej, *pragnienia wracają cały czas. Ale staram się po prostu angażować w to, co jest tu i teraz, to zostawiam z taką nadzieją, że Pan Bóg kiedyś pozwoli, no właśnie powie, że „już starczy, możesz teraz odejść, pójsz do zakonu” ja sobie myślę, że może kiedyś przyjdzie taki czas. Że ileś lat przepracuję tak, takiej posługi i kiedyś odejdę.* Ta postawa wydaje się najpełniej oddawać sprawcze decyzje rezygnacji ze sprawczości – rozmówca w pełni autonomicznie zdecydował o rezygnacji ze swoich pragnień. Czeką na potwierdzenie od Boga, że może wstąpić do zakonu i nie wie, czy taki moment kiedyś nastanie.

Mimo to nie można powiedzieć, żeby był osobą cierpiącą, przeżywa różnego rodzaju trudności, ale jest szczęśliwy. Poczucie to buduje na przekonaniu, że wybór podyktowany przesłankami z wyższej rzeczywistości jest dla niego najwłaściwszy. W ciągu swojej biografii mógł postępować według indywidualistycznych wartości i realizować swoje pragnienia. Rezygnował z nich, ponieważ chciał podporządkować się woli Boga. Co więcej, mówił, że wybrał tak „z miłości”: *ja tak podjąłem taką decyzję żeby zostać księdzem dlatego że kochałem, Kocham Pana Boga i to było po prostu takie pragnienie że ja chcę być dla Niego, cały w pełni. (...) I chcę właśnie dla Niego umierać, tak, trudzić się, wszystko.* Miłość uzasadnia gotowość do poświęceń i znoszenia tego co nieprzyjemne (np. uczenie religii w szkole) dla tego, kogo się kocha. Warto dodać, że ta przesłanka nie pojawiała się wcześniej w narracji, gdy badany zmagał się ze swoimi pragnieniami i wątpliwościami. Do kategorii miłości odwołał się dopiero pod koniec wywiadu.

Istotne wydaje się też przytoczenie kody, tj. zakończenia swobodnej narracji: *Przyznam się szczerze, że nie żałuję żadnego momentu, było wiele różnych trudnych momentów, wątpliwości, niepewności, ale jak teraz miałby podjąć decyzję, to bym podjął taką samą, na pewno wstąpienie do seminarium, bo chcę być księdzem. No. To chyba tyle tego co chciałbym powiedzieć.* Podsumowanie to nie pozostawia wątpliwości, że rozmówca czuje się na właściwym miejscu, dobrowolnie dokonał wyboru drogi kapłańskiej i nadal chce być księdzem. Nie ukrywa, że miał na tej drodze rozliczne wątpliwości i skrycie marzy, że w przyszłości

przeniesie się do klasztoru. A nawet gdyby nie miało się tak stać, to nie żałuje swoich decyzji. Choć w sposób sprawczy rezygnował z realizacji wewnętrznych pragnień.

Zakończenie

Przedstawiona biografia kleryka (a obecnie księdza) zawiera niewątpliwie biograficzne schematy działania i przemiany. Trudno dostrzec w niej elementy trajektoryjne lub wzorce instytucjonalne. Najbardziej widoczne w narracji jest intencjonalne działanie oparte na sprawczości jednostki, jednak istnieje pewien problem w zaklasyfikowaniu tego przypadku do typologii Fritza Schützego. Opiera się ona bowiem na binarnej opozycji między sprawstwem a strukturą trajektoryjną (cechującą się chaosem, brakiem sprawstwa), podczas gdy księdza charakteryzuje wewnętrzna sprzeczność polegająca na jednoczesnej sprawczości i całkowitym oddaniu się Bogu. Przytoczona biografia, będąca ilustracją pewnego typu narracji, widocznego u kleryków i księży, stanowi przyczynek do sprobematyzowania kwestii sprawstwa.

Okazuje się bowiem, że „sprawstwo” jest jakością modalną, to znaczy, że może się różnie realizować. W analizowanym przykładzie nie istnieją żadne zewnętrzne przeszkody, które uniemożliwiają realizację celów i pragnień, a jednak pozostają one niezrealizowane. Są nie tyle odrzucone, co niejako odroczone w czasie, odkładane. Narrator ma nie tyle mniej lub więcej sprawstwa, ale przybiera ono inną formę. Realizację pragnień uniemożliwiają wydarzenia wewnętrzne, jednak opowiedziane w taki sposób, z którego wynika, że zachowują one wartość przestrzeni wyboru. Mamy więc do czynienia z modalnością sprawstwa, ponieważ to nie zewnętrzne wydarzenia warunkują brak możliwości realizacji celów, ale wewnętrzne przekonania jednostki. Badany świadomie dokonuje wyborów z pełnym poczuciem wolności, ale swój los podporządkowuje w całości Osobie z innego porządku. To zupełne oddanie się nie jest obarczone cierpieniem, wręcz przeciwnie narrator stara się poznać wolę Boga i zrealizować ją w swoim życiu, ponieważ jest przekonany, że taka ścieżka zaowocuje pełną satysfakcją z podejmowanych działań.

Przytoczona struktura procesowa przebiegu życia nie jest typowym biograficznym schematem działania ani trajektorią, ale ukazuje sprawstwo jako jakość modalną. Narrator rezygnuje z indywidualistycznie rozumianych wartości – podejmując autonomiczne decyzje – na rzecz wyższej rzeczywistości, którą rozpoznaje i interpretuje według przyjętych przez siebie zasad. Ich wypracowanie jest niełatwym, długotrwałym, wewnętrznym procesem.

Odkładanie własnych pragnień nie jest warunkowane zewnętrznymi ograniczeniami, ale skutkiem świadomych wyborów. U ich podstawy leży przekonanie, że z czasem te trudne decyzje okazują się przynosić szczęście. Jednocześnie badany wyraża nadzieję, że będzie mógł zrealizować swoje pragnienia w przyszłości. Zawiesza niejako swoje sprawstwo, ale nie rezygnuje z niego w pełni. Wyraźnie widzi cel, do którego zmierza, choć w dość nietypowy sposób.

Przypadek księdza jest przykładem nie tyle biografii hybrydowej – złożonej z wyróżnionych przez Schützego struktur procesowych, co biografii wymykającej się z *continuum* opartego na sprawstwie. Podsumowując, biografie osób, którym to nie zewnętrzne wydarzenia uniemożliwiają realizację pragnień, ale wydarzenia wewnętrzne (zachowujące wartość przestrzeni wyboru), charakteryzuje pewna modalność sprawstwa. Jak zostało wspomniane, taki typ narracji widoczny jest u niejednego z badanych kleryków i księży, ale warto zbadać, czy występuje także u innych kategorii osób. Wówczas można by pogłębić analizy teoretyczne dotyczące tego zagadnienia.

LITERATURA

- Baniak J., *Rezygnacja z kapłaństwa i wybór życia małżeńsko-rodzinnego przez księży rzymskokatolickich w Polsce: studium socjologiczne*, Nomos, Kraków 2001.
- Denzin N. K., *Redefinicja metody biograficznej w socjologii: znaczenie a metoda w analizie biograficznej*, [w:] *Metoda biograficzna w socjologii*, red. J. Włodarek, M. Ziółkowski, Państwowe Wydawnictwo Naukowe, Warszawa–Poznań 1990, s. 55–69.
- Hałas E., *Interakcjonizm symboliczny – społeczny kontekst znaczeń*, Wydawnictwo Naukowe PWN, Warszawa 2006.
- Helling I., *Metoda badań biograficznych*, [w:] *Metoda biograficzna w socjologii*, red. J. Włodarek, M. Ziółkowski, Państwowe Wydawnictwo Naukowe, Warszawa–Poznań 1990.
- Institut Statystyki Kościoła Katolickiego SAC, GUS, Departament Badań Społecznych i Warunków Życia, *Kościół katolicki w Polsce 1991–2011. Rocznik statystyczny*, Zakład Wydawnictw Statystycznych, Warszawa 2014.
- Jacyno M., *Kultura indywidualizmu*, Wydawnictwo Naukowe PWN, Warszawa 2007.
- Jonaczyk Z., *Powołania kapłańskie a środowisko społeczne: studium socjologiczne na przykładzie Archidiecezji Poznańskiej*, Wydawnictwo Wydziału Teologicznego UAM, Poznań 1999.
- Konecki K., *Studia z metodologii badań jakościowych. Teoria ugruntowana*, Wydawnictwo Naukowe PWN, Warszawa 2000.
- Metoda biograficzna w socjologii*, red. J. Włodarek, M. Ziółkowski, Państwowe Wydawnictwo Naukowe, Warszawa, Poznań 1990.
- Pawlina K., *Kandydaci do kapłaństwa trzeciego tysiąclecia*, Wyd. Sióstr Loretanek, Warszawa 2002.

- Piotrowski A., *Zakorzenie w historii – zakorzenie w milieu: analiza dwu odmian narracji*, „Kultura i Społeczeństwo” 1995, nr 4, s. 127–143.
- Prawda M., *Biograficzne odtwarzanie rzeczywistości. O koncepcji badań biograficznych Fritza Schütze*, „Studia Socjologiczne” 1989, nr 4, s. 81–98.
- Rokuszewska-Pawełek A., *Chaos i przymus. Trajektorie wojenne Polaków – analiza biograficzna*, Wydawnictwo Uniwersytetu Łódzkiego, Łódź 2002.
- Tomaszewska M., *Zostać księdzem? Drogi powołania do kapłaństwa we współczesnej Polsce*, Wydawnictwa Uniwersytetu Warszawskiego, Warszawa 2014.
- Weber M., *Polityka jako zawód i powołanie*, przeł. P. Dybel, A. Kopacki, Wydawnictwo Znak, Kraków, Warszawa 1998.
- Wyka A., *Badacz społeczny wobec doświadczenia*, Wydawnictwo IFiS PAN, Warszawa 1993.
- Ziółkowski M., *Znaczenie, interakcja, rozumienie. Studium z symbolicznego interakcjonizmu i socjologii fenomenologicznej jako wersji socjologii humanistycznej*, Wydawnictwo Naukowe PWN, Warszawa 1981.

Rola badań biograficzno-narracyjnych w budowaniu modelu wsparcia społecznego rodzin doświadczonych chorobą nowotworową dziecka*

Wstęp

Dynamiczny wzrost liczby zachorowań na choroby nowotworowe wzbudza obecnie wiele obaw nie tylko w środowiskach medycznych, lecz także wśród specjalistów odpowiedzialnych za organizowanie i niesienie pomocy pozamedycznej. Specjaliści ci, wskazując na konieczność aktywizowania wsparcia instytucjonalnego chorych i ich rodzin, dostrzegają też ogromną potrzebę konstruowania nowych, istotnych dla praktyki społecznej modeli wsparcia, w tym wytycznych stanowiących punkt wyjścia do uruchamiania łatwo dostępnej i wielozakresowej pomocy socjalnej i emocjonalnej, a także procedur dotyczących dostępu do informacji na temat uprawnień wynikających z ubezpieczenia społecznego czy pomocy społecznej. Opracowanie jednak takiego modelu, a potem stosowanie go w praktyce oparte musi być na wiedzy teoretycznej na temat potrzeb chorego onkologicznie i jego rodziny w zakresie szeroko rozumianego wsparcia społecznego.

Celem niniejszego opracowania jest zaprezentowanie zastosowania metody biograficzno-narracyjnej w badaniach nad rekonstruowaniem świata rodzin doświadczonych chorobą nowotworową dziecka i pokazanie, iż naświetlenie perspektywy życia i funkcjonowania poszczególnych członków takich rodzin oraz tego, jak kształtują się losy systemów rodzinnych obarczonych tak trudną sytuacją, traktować można jako istotny punkt wyjścia w ustaleniu potrzeb w zakresie pomocy i wsparcia zarówno tych, którzy aktualnie zmagają się z chorobą, jak też tych, którzy niebawem zetkną się

* Niniejszy tekst został opracowany na podstawie monografii autorki pt. „Dziecko z chorobą nowotworową w rodzinie. Diagnoza – Wsparcie”, wyd. WSNHiD, Poznań 2010.

z podobnymi trudnościami. Uznano bowiem, że uzyskane wyniki badań stanowić mogą wartościową podstawę teoretyczną, zasadniczy element, a wręcz fundament możliwego do zastosowania w praktyce modelu wielozakresowego wspierania takich rodzin. Przyjęto także, iż wiedza z tego zakresu sprzyjać będzie intensyfikowaniu działań skierowanych na pomoc rodzinom w kryzysie spowodowanym inną niż nowotworowa, ciężką, przewlekłą chorobą dziecka.

Metoda biograficzno-narracyjna w badaniach jakościowych

Badania, o których będzie mowa w niniejszym opracowaniu, skoncentrowano wokół problematyki sytuacji kryzysu w rodzinie spowodowanego chorobą nowotworową dziecka i sposobów radzenia sobie z tym kryzysem, a także wokół potrzeb diagnozowanych w zakresie wsparcia społecznego¹.

Kierując się wiedzą na temat charakterystyki podejmowanego w badaniach problemu oraz metodologiczną świadomością w posługiwaniu się procedurami zbierania, opracowywania, analizy i interpretacji materiałów

¹ Podejmując badania, skoncentrowano się na trzech głównych obszarach zagadnień. W pierwszym z nich skupiono się na kryzysie w rodzinie spowodowanym chorobą dziecka, przedstawiając go z punktu widzenia samego chorego, jak i innych członków rodziny, przy czym wzięto pod uwagę poszczególne etapy choroby i leczenia, tj. okres diagnozowania, okres przekazania informacji o diagnozie, okres hospitalizacji oraz tzw. okres leczenia podtrzymującego. W drugim obszarze skupiono się na strategiach radzenia sobie systemu rodzinnego i poszczególnych jednostek w rodzinie z kryzysem spowodowanym chorobą nowotworową dziecka. Trzeci obszar natomiast obejmował postulaty i oczekiwania chorego dziecka i jego rodziny w zakresie wsparcia społecznego w konfrontacji z otrzymywanym już wsparciem. W każdym z obszarów sformułowano też określone problemy. W obszarze pierwszym dotyczyły one przeżyć związanych z chorobą nowotworową dziecka towarzyszących poszczególnym członkom rodziny i samemu choremu oraz charakterystyki zmieniającego się funkcjonowania systemu rodzinnego w kryzysie spowodowanym cierpieniem dziecka oraz znaczenia i sensu, jaki poszczególni członkowie rodziny nadali chorobie nowotworowej dziecka. W obszarze drugim sformułowano problemy dotyczyły specyfiki przebiegu procesu radzenia sobie z sytuacją choroby poszczególnych członków rodziny oraz tego, jakie były podejmowane strategie zaradcze. W obszarze trzecim natomiast odniesiono się do kwestii zapotrzebowania badanych rodzin w zakresie wsparcia społecznego – do tego, jakie najczęściej podejmowane są działania mające na celu psychospołeczne wspieranie chorego i jego najbliższych oraz jaka jest ich efektywność, a także jakie są oczekiwania badanych w zakresie wsparcia społecznego. Na bazie uzyskanych podczas badań informacji podjęto próbę wskazania głównych kierunków działań w zakresie wsparcia dziecka z chorobą nowotworową oraz jego rodziny, co uznano za odpowiedź na kolejne pytanie badawcze dotyczące głównych kierunków i obszarów budowania systemu wsparcia społecznego dla poszczególnych członków rodziny zmagającej się z chorobą nowotworową dziecka.

badawczych, odniesiono się do budowanej na filozoficznych podstawach fenomenologii, hermeneutyki i interakcjonizmu symbolicznego metodologii badań jakościowych, nazywanej też metodologią humanistyczną. Uznano, że będzie ona odpowiednia nie tylko ze względu na podjęcie tak trudnego tematu, zogniskowanego wokół problematyki rodziny znajdującej się w kryzysie i specyfiki przeżyć człowieka świeżo dotkniętego nieszczęściem, lecz także ze względu na to, że podjęte zagadnienie dotyczyć będzie zjawisk złożonych treściowo i znaczeniowo w odniesieniu do jednostkowych przypadków.

Przystępując do badań, odniesiono się do wskazań Garza i Kraimera² i przyjęto, że świat społeczny jest światem konstruowanym przez działania i wzajemne oddziaływania ludzi i że konstrukcja ta jest przez nich obdarzona sensem i znaczeniem. Za istotne też uznano zaangażowanie w praktykę, przy czym centralną rolę odegrało badanie pojedynczych przypadków oraz oparte na tym budowanie typów rodzin w zakresie radzenia sobie z trudną sytuacją i w zakresie zapotrzebowania na określone wsparcie społeczne.

Podjmując badania, opowiedziano się za założeniami podejścia etnograficzno-deskrypcyjnego do badań jakościowych, podkreślającego istotę opisu rzeczywistości, oraz podejścia komunikacyjno-wyjaśniającego (fenomenologiczno-interakcjonistycznego)³, podkreślającego z kolei ważność wyjaśniania i rozumienia. Oba podejścia oparte są na koncepcji „świata przeżywanego” i fenomenologii doświadczenia źródłowego, gdzie celem badań jest wydobywanie subiektywnego sensu przeżyć i doświadczeń podmiotu. Podejście komunikacyjno-wyjaśniające uznano za szczególnie istotne z tego względu, iż „wyzwalając nowe spojrzenie na rzeczywistość społeczną, pozwala ono skonstruować i zrozumieć związek między tą rzeczywistością a zmieniającym się jej znaczeniem w perspektywie pojedynczego przypadku – indywidualnego losu i doświadczeń człowieka”⁴. Dodatkowo w przypadku badań, o których mowa, pojęcie subiektywnego znaczenia miało wagę szczególną z tego względu, że dotyczyły one nie tylko wewnętrznych procesów psychicznych jednostki, lecz także jej doświadczania codzienności i działania w realnym świecie społecznym.

W badaniach zastosowano metodę biograficzno-narracyjną⁵, która mieści się w konwencji badań jakościowych, odwołując się przy tym do koncepcji

² D. Urbaniak-Zajac, J. Piekarski, *Badania jakościowe – uwagi wprowadzające*, [w:] *Jakościowe orientacje w badaniach pedagogicznych*, red. D. Urbaniak-Zajac, J. Piekarski, Wydawnictwo Uniwersytetu Łódzkiego, Łódź 2001.

³ Tamże.

⁴ D. Lalak, *Życie jako biografia. Podejście biograficzne w perspektywie pedagogicznej*, Wydawnictwo Akademickie Żak, Warszawa 2010, s. 239–242.

⁵ Dla niektórych znawców przedmiotu wybrane podejście badawcze mieści się jedynie w perspektywie badań biograficzno-narracyjnych. Łobocki na przykład wskazuje, iż „metoda

wywiadu biograficzno-narracyjnego Schützego⁶, w myśl której obszar problematyki badawczej zawiera procesy przebiegające i rozciągnięte w czasie, które badany osobiście przeżył i relacjonuje w formie opowiadania. Co istotne, opowiadanie w koncepcji tej traktowane jest nie tylko jako „codzienna” forma komunikacji, lecz także jako „elementarna instytucja ludzkiej komunikacji”, która relacjonuje doświadczenia i doznania i dlatego też może być środkiem, za pomocą którego można docierać do indywidualnych doświadczeń tworzących rzeczywistość społeczną. Odniesiono się także do podejścia biograficznego w perspektywie pedagogicznej reprezentowanego przez Lalak⁷, według której biografię w naukach społecznych można traktować nie tylko jako metodę badań humanistycznych, lecz także jako przedmiot analizy naukowej. Jak podkreśla autorka, biografia sama w sobie jest interpretacją bądź rekonstrukcją przebiegu życia, przez co „może być ona źródłem wiedzy aspirującej do uniwersalności i obiektywności naukowej [...] Jako przedmiot analizy jest specyficzną materią, zbiorem danych empirycznych, faktów społecznych widzianych oczyma poszczególnych osób, jest świadectwem jednostkowych przeżyć i bycia-w-świecie”.

Sama idea wywiadu narracyjnego natomiast ma źródło w założeniach hermeneutyki, zgodnie z którymi rozumienie ludzkiego życia i działania jest możliwe dzięki interpretacjom dokonywanym z pozycji jednostki, która analizuje własne działanie. Tak więc narracja, którą w naukach społecznych określa się jako „jeden ze sposobów rozumienia świata przez ludzi”⁸, „każ-

ta pozbawiona jest znamion samodzielności. Jej zastosowanie bowiem zawsze wymaga odwołania się do innej lub nawet kilku innych samodzielnych metod lub technik badawczych”. Lalak natomiast metodę biograficzną uznaje za samodzielną metodę badawczą w naukach społecznych, posiadającą swoje własne sposoby gromadzenia, obróbki i analizy danych. Zdaniem Suriny rozbieżności te wynikać mogą przede wszystkim z tego, że w literaturze naukowej brakuje rozgraniczenia i precyzyjnego określenia metod i technik badawczych. Wskazuje ona, iż nie ma obecnie ustalonego jedyne go ścisłego i konwencjonalnego określenia metody biograficznej. Według autorki jest to metoda międzydyscyplinarna, przez co pojęcie to nie ma jednoznacznego charakteru. Najczęściej określa się ją jako sposób pomiaru i oceny świadectw życiowych historii, opowiadanych o życiu z punktu widzenia osób, które je przeżyły. M. Łobocki, *Metody i techniki badań pedagogicznych*, Wyd. Impuls, Kraków 2004, s. 293; D. Lalak, *Życie jako biografia*; I. Surina, *Rozważania o wybranych problemach metodologicznych biograficznych badań w pedagogice*, [w:] *Narracja – krytyka – zmiana. Praktyki badawcze we współczesnej pedagogice*, red. E. Kurantowicz, M. Nowak-Dziemianowicz, Wydawnictwo Naukowe Dolnośląskiej Szkoły Wyższej Edukacji TWP, Wrocław 2007, s. 199.

⁶ F. Schütze, *Biographieforschung und narratives Interview*, „Neue Praxis” 1983, nr 3.

⁷ D. Lalak, *Życie jako biografia*, s. 133.

⁸ J. Trzebiński, *Narracyjne konstruowanie rzeczywistości*, [w:] *Narracja jako sposób rozumienia świata*, red. J. Trzebiński, Gdańskie Wydawnictwo Psychologiczne, Gdańsk 2002, s. 17.

dą intencjonalną wypowiedź, opowieść o czymś wyrażaną przez kogoś”⁹ odegrała w prezentowanych badaniach rolę szczególną.

Zastosowanie metody biograficzno-narracyjnej w badaniach rodzin zmagających się z chorobą nowotworową dziecka uznano za zasadne z tego względu, iż ukierunkowane były one na odtworzenie wielowymiarowo ujmowanych doświadczeń osobowych związanych z pojawieniem się choroby. Przyjęto także, że proces zmagania się z tak trudną sytuacją stanowi znaczące doświadczenie egzystencjalne nie tylko dla samego chorego, lecz dla wszystkich poszczególnych członków jego rodziny. Zastosowanie metody biograficzno-narracyjnej umożliwiło więc odtworzenie wydarzeń związanych z chorobą nowotworową dziecka, z uwzględnieniem indywidualnych doświadczeń samego chorego i poszczególnych członków jego rodziny. Pozwoliło uzyskać wgląd w motywacje, postawy i dążenia badanych, a więc te elementy, które traktowane są jako subiektywne. Dodatkowo zastosowanie metody biograficzno-narracyjnej samym badanym dało możliwość formułowania opisów ich własnego postępowania, dając tym samym sposobność poznania zależności między różnymi zjawiskami, mechanizmami ludzkiego postępowania oraz kształtowania się ich potrzeb w zakresie wsparcia społecznego. Poza tym problematyka badań w dużej mierze wykraczała poza to, co obiektywne i mierzalne, w związku z czym badania były ściśle związane z ocenami, wartościami i przeżyciami.

Co ważne, uznano, że powodując zwrot w linii życia, sytuacja choroby stała się wyzwaniem adaptacyjnym w różnych wymiarach nie tylko Osoby, ale też całej rodziny, w związku z czym badanie z zastosowaniem metody biograficzno-narracyjnej pozwoliło też na wgląd w procesy zachodzące w tej sytuacji w całym systemie rodzinnym. Dało możliwość uchwycenia następujących po sobie zdarzeń, przez co uzyskano informacje na temat radzenia sobie jednostki i rodziny w sytuacji zmiany, a uzyskany opis relacji między jednostką, rodziną a środowiskiem zewnętrznym stanowi wiedzę nie tylko na temat samej jednostki i rodziny, lecz także na temat kontekstu społeczno-kulturowego, w jakim one żyły oraz na temat barier, możliwości i obowiązującego w środowisku społecznym badanych systemu wartości¹⁰. Wreszcie, zastosowanie metody, o której mowa, pozwoliło na uzyskanie obrazu wartościowania przez badanych konkretnych zdarzeń, relacji międzyludzkich i sposobów radzenia sobie z wyzwaniem, jakie stanowiła ciężka choroba dziecka. Wypowiedzi badanych, opisy ich przeżyć i refleksje można więc

⁹ I. Helling, *Metoda badań biograficznych*, [w:] *Metoda biograficzna w socjologii*, red. J. Włodarek, M. Ziółkowski, PWN, Warszawa, Poznań 1990, s. 14.

¹⁰ J. Włodarek, M. Ziółkowski, *Status metody biograficznej*, [w:] *Metoda biograficzna w socjologii*, red. J. Włodarek, M. Ziółkowski, PWN, Warszawa, Poznań 1990.

traktować jako specyficzne zjawiska, niewymierne i w dużej mierze zależne nie tylko od wewnętrznych osobistych standardów badanych, lecz także od warunków zewnętrznych.

Istota przekazu narracyjnego w prezentowanych badaniach

Przeprowadzając wywiady narracyjne, które potraktowano jak sposób zbierania materiału empirycznego, dążono, aby opowiadający sami nadawali porządek swym prezentacjom. W narracjach opisywali oni swoje przeżycia związane z chorobą dziecka, swoje potrzeby i nowe, wyznaczone sytuacją choroby cele. Przedstawiany przez nich fragment życia był dynamiczną strukturą, na tle której znaczenie jednych zdarzeń wpływało na znaczenie innych, a znaczenie niektórych zmieniało się w czasie. Narracyjny charakter przekazu odzwierciedlił więc narracyjny charakter ich doświadczenia, a same narracje stały się szczególnego rodzaju relacjami, opowieściami o istotnych aspektach życia badanych, związanych z traumatycznymi przeżyciami będącymi efektem zmagania z chorobą dziecka.

Narracje umożliwiły dotarcie do subiektywnych odczuć badanych związanych z sytuacją choroby, do subiektywnie nadawanych jej sensów i znaczeń. Pozwoliły na wgląd w życie rodzinne, obarczone wielkim stresem i świadomością zagrożenia życia dziecka. Dostarczyły także opisów różnych fragmentów rzeczywistości społecznej, w której funkcjonowali badani, przez co umożliwiły poznanie oddziaływań, jakie wywierały na nich różne relacje osobowe.

Co warte podkreślenia, sformułowane deskrypcje do wywiadu sygnalizowały kierunki zainteresowań podejmującego badanie, jednak nie stanowiły one ramy, poza którą badani w swych wypowiedziach nie mogli wychodzić. Przystępując do badań, nie postawiono też założeń, co umożliwiło przyjęcie postawy „naiwnej poznawczo”¹¹. Przychyłono się zatem do „zasady otwartości”, powstrzymując się od wstępnej teoretycznej strukturyzacji przedmiotu badań i hipotez szczegółowych. Przyjęto proces gromadzenia danych, zachowując wrażliwość na informacje wychodzące od badanych, próbując przy tym przyjmować optykę i hierarchię ich istotności. To badani wyznaczyli kierunek narracji i sami też zdecydowali o jej szczegółowości, stopniu jej intymności, a także o jej nasyceniu opisami i argumentacją. Oni też zdecydowali, co w ich prezentacji jest ważne – które doświadczenia pominąć, a które uwypuklić.

¹¹ T. Bauman, *O możliwościach zastosowania metod jakościowych w badaniach pedagogicznych*, [w:] *Zasady badań pedagogicznych*, red. T. Pilch, Wydawnictwo Akademickie Żak, Warszawa 1998.

Narracje uzyskane podczas badań cechowały się bogactwem form i środków wyrazu. Respondenci używali żywych metafor i epitetów o dużym natężeniu emocjonalnym, co podkreślało ich wewnętrzne zaangażowanie w problem, uplastyczniało przekaz – sprawiało, że był on żywy, spontaniczny, autentyczny i jednocześnie wsparty komunikacją niewerbalną. Narracje zawsze też miały zaznaczony w historycznym czasie początek oraz opis rozwoju powiązanych ze sobą zdarzeń związanych z pojawieniem się choroby nowotworowej u dziecka. Miały czasowo zaznaczony przez badanych koniec, przy czym to, co składało się na zakończenie narracji, było konsekwencją opowiedzianej historii – było końcową, podsumowującą interpretacją tego, co wydarzyło się w życiu opowiadających. Podczas wywiadów zostały też odkryte i zauważone bardzo inspirujące wątki wniesione przez samych badanych.

Zanim przystąpiono do badań, zadbano o dobre stosunki między badaczem a potencjalnymi badanymi oraz o wzajemne zaufanie, życzliwość, szacunek i poważanie. Wszyscy zostali poinformowani o celu badania oraz o intencjach badawczych. Byli też traktowani jako kompetentni współtwórcy zdobywanej w trakcie badania wiedzy.

W badaniach przestrzegano reguł prowadzenia wywiadu narracyjnego. Był on zwykle nagrywany na dyktafon, a gdy rozpraszało to uwagę badanego, notowano wypowiedź tak, aby uchwycić autentyczny jego język oraz atmosferę, w jakiej rozmowa przebiegała. Sam badacz natomiast starał się uruchamiać swą wyobraźnię i intuicję badawczą, co pozwalało na stawianie pytań spontanicznych, ale jak się później okazało – ważnych. Intuicja i wyobraźnia często podpowiadały pomysły, nowe myśli i skojarzenia, których przedtem nie łączono z przedmiotem badań.

Starano się też, aby komunikacja z badanymi nie naruszała ich własnych reguł komunikacyjnych¹². Językiem używanym w badaniach był język badanych, co umożliwiło wierne odtworzenie opisywanego zjawiska. Poza tym język naukowy charakteryzuje się pewną ograniczonością, co uniemożliwiłoby uzyskanie adekwatnego opisu badanej rzeczywistości. Język potoczny to język naturalny i porozumiewanie się z badanymi właśnie takim językiem zmniejszyło dystans badanego do samego badania. Dużą uwagę przypisano także językowi pozawerbalnemu.

Przeprowadzając wywiad narracyjny, zastosowano się do sześciu faz jego przebiegu wyróżnionych przez Pilcha i Baumana¹³, a więc fazy objaśnień, w której poinformowano badanego o istocie i funkcjach wywiadu, wprowa-

¹² M. Prawda, *Biograficzne odtwarzanie rzeczywistości*, „Studia Socjologiczne” 1989, nr 4.

¹³ T. Pilch, T. Bauman, *Zasady badań pedagogicznych*, Wydawnictwo Akademickie Żak, Warszawa 2001.

dzenia, w którym omówiono z badanym ważność jego wypowiedzi, opowiadania głównego, fazy bilansowania, fazy uzupełniania tego, co zostało powiedziane oraz fazy „wywiadu w oparciu o dyspozycje”, która składała się z części obowiązkowej (podobne pytanie było zadawane wszystkim badanym w celu utworzenia „mapy kontekstowej” każdego z wywiadów) oraz dowolnej (zadawano pytania dotyczące zagadnień, które pojawiły się podczas rozmowy i które należało poszerzyć).

Próba badawcza

Podejmowany problem nie mógł sprostać wymaganiom zebrania opinii od dużej liczby osób, co spowodowane było tym, że nie wszystkie rodziny z dzieckiem chorym mogły być poddane badaniu. Nie wszystkie też chciały w badaniach uczestniczyć.

W badaniach wzięli udział przedstawiciele rodzin, którzy zgodnie z Ustawą z dnia 29.08.1997 roku o ochronie danych osobowych wyrazili pisemną zgodę na udział w badaniach oraz przetworzenie informacji uzyskanych od nich w celach naukowych¹⁴ oraz ci, u których czas zmagania się z chorobą dziecka wpłynął na ich życie, na zmiany w funkcjonowaniu systemu rodzinnego i strategię rdzenia sobie z kryzysem. Także etyczne aspekty (np. bezpośrednie zagrożenie śmiercią dziecka lub śmierć dziecka w okresie prowadzenia badań) zawężyły mocno możliwości badawcze, co wpłynęło na liczbę podmiotów uczestniczących w badaniach i tych, których narracje wykorzystywano do celów badawczych.

Aby poznać naturę interesującego zjawiska, badania przeprowadzono z dwudziestoma respondentami¹⁵. Materiałem badawczym, którym się posłużono do opisu wydarzeń i jego następstw, a zarazem do realizacji postawionych celów badawczych, były wypowiedzi badanych – narracje matek dzieci zmagających się z chorobą nowotworową, rodzeństwa dzieci chorych oraz samych chorych – pacjentów Oddziału Onkologii, Hematologii i Transplantologii Pediatricznej Szpitala Klinicznego im. Karola Jonschera Uniwersytetu Medycznego im. Karola Marcinkowskiego w Poznaniu.

Do rozmówców docierano drogą formalną. Dla badanych autorka badań nie była osobą anonimową, nie ukrywała wiedzy o nich – wręcz sugerowała,

¹⁴ W. Dutkiewicz, *Podstawy metodologii badań*, Wydawnictwo Stachurski, Kielce 2000.

¹⁵ W strategii jakościowej nie ma liczby określającej minimum przebadanych sytuacji czy osób. „O wartości i wiarygodności zebranych materiałów nie decyduje liczba, ale skrupulatność, z jaką było poznawane interesujące zjawisko” T. Pilch, T. Bauman, *Zasady badań pedagogicznych*.

że wiedza zdobyta o nich zadecydowała, że to z nimi chce przeprowadzić badania.

Terenem badań był Szpital Kliniczny im. Karola Jonschera Uniwersytetu Medycznego im. Karola Marcinkowskiego w Poznaniu. Wywiady były przeprowadzane w miejscach, które zapewniały badanemu komfort, dyskrecję i poczucie bezpieczeństwa.

Moralne aspekty przeprowadzanych badań

Przebieg badania oraz złożoność i „traumatyczność” badanego problemu nałożyły na osobę podejmującą badania dużą odpowiedzialność moralną i konieczność przyjęcia odpowiedniej postawy etycznej. Przystępując do badań, odniesiono się zatem do wyróżnionych przez Mertona¹⁶ zespołu wartości i norm uważanych za obowiązujące ludzi nauki. Były to: uniwersalizm (obiektywizm, bezstronność, niezależność), wspólna własność dorobku naukowego, bezinteresowność (uprawianie nauki nie dla zysku, ale dla zaspokajania ciekawości świata) i zorganizowany sceptycyzm (krytycyzm wobec dotychczasowych poczynań naukowo-badawczych).

Do badań przystąpiono też z głębokim przekonaniem o potrzebie poszanowania godności osobistej badanych, ich prawa do prywatności i ochrony przed wyrządzeniem im jakiegokolwiek krzywdy. Prowadząc badania, kierowano się też zasadami moralnymi obowiązującymi w życiu codziennym, przy czym refleksją moralną objęty został także sam warsztat badawczy.

Dobra wola w kierunku moralnego postępowania badawczego towarzyszyła więc całemu procesowi badawczemu. Tego bowiem, jak podkreśla Brzeziński¹⁷, wymaga interakcyjny charakter badań, bezpośrednio i częste kontakty badacza z badanymi oraz istniejące między nimi stosunki interpersonalne. Szczególne zobowiązania dotyczyły osób badanych. Relacje między badaczem a badanymi mają wymiar etyczny. Zapewniano więc badanym poufny charakter badań oraz pełną anonimowość w związku z otrzymanymi od nich informacjami.

Ponieważ domagano się od badanych dzielenia się ich prywatnym życiem, co wymagało ich wewnętrznej zgody, sprostano też zobowiązaniu moralnemu wobec badanych, jakim jest zapewnienie całkowicie dobrowolnego udziału w badaniach. Na każdym etapie badania względy moralne nakazywałyby brać pod uwagę wolę badanych.

¹⁶ R. K. Merton, *Teoria socjologiczna i struktura społeczna*, PWN, Warszawa 1982, s. 583–589.

¹⁷ J. Brzeziński, *Kontekst etyczny w relacji badacz – osoba badana w psychologii*, [w:] *Etyka zawodowa ludzi nauki*, red. J. Goćkowski, K. Pigoń, Wydawnictwo Ossolineum, Wrocław 1991.

Analiza danych diagnostycznych i wnioski z badań

Po zgrupowaniu zebranych materiałów dokonano ich analizy, odnosząc się przy tym do wskazanych przez Schützego¹⁸ etapów postępowania badawczego. Spisane przy uwzględnieniu całości artykulacji badanych teksty wywiadów najpierw poddano analizie formalnej, w której wyłoniono fragmenty opisowe, narracyjne i argumentacyjne. Następnie dokonano „analizy wiedzy”, w której uwaga poświęcona została fragmentom tekstu o charakterze teoretycznym oraz analizy wywiadów pod kątem doboru przypadków według strategii minimalnego i maksymalnego kontrastu. Rekonstrukcja pojedynczych przypadków przyczyniła się do utworzenia typologii oddającej w sposób skondensowany ich podstawową strukturę, pomogła też w ukazaniu relacji i związków badanych procesów społeczno-biograficznych, a także wskazaniu wzorców przebiegów biograficznych w badanej zbiorowości¹⁹. Postępowanie badawcze zakończono więc etapem budowania „modelu teoretycznego”, przy czym uogólnienia teoretyczne wprowadzono na poziomie grupowym i indywidualnym.

Zgodnie z zasadą „reprezentatywności teoretycznej”, którą wzięto pod uwagę, nie wskazano statystycznej częstotliwości występowania danego zjawiska, tylko stwierdzono na podstawie przeprowadzonych badań, „że konkretne mechanizmy i ich alternatywne kombinacje w ogóle istnieją i pojawiają się wszędzie, gdzie spełnione są określone warunki ich występowania”²⁰. W tej kwestii odniesiono się też do wskazań Lalak²¹, według której „dominuje obecnie przekonanie, że badania powinny dążyć do odkrywania prawidłowości ponadjednostkowych, w związku z czym należałoby, doceniając badania biograficzne, tym samym nadać im status odmienny i jakoby zwolnić z obowiązku reprezentatywności”. Ich wartość bowiem przejawia się w tym, że umożliwiają one wydobycie różnorodności w przebiegu życia człowieka i jego doświadczania świata. Na tej podstawie zmierzać można do budowania teorii odnoszącej się do przedmiotu.

Analiza opisu wydarzenia życiowego – zmagania się jednostki i rodziny z chorobą nowotworową – wychodzącego z trzech perspektyw badanych – przyszłości, teraźniejszości i przeszłości, pozwoliła na uwydatnienie specyficznej perspektywy i znaczenia tego wydarzenia dla nich samych. To nato-

¹⁸ F. Schütze, *Biographieforschung*.

¹⁹ J. Ecarus, *Jakościowe metody badań nad socjalizacją w naukach o wychowaniu*, [w:] *Jakościowe orientacje w badaniach pedagogicznych*, red. D. Urbaniak-Zajac, J. Piekarski, Wydawnictwo Uniwersytetu Łódzkiego, Łódź 2001.

²⁰ M. Prawda, *Biograficzne odtwarzanie*, s. 84.

²¹ D. Lalak, *Życie jako biografia*, s. 287.

miast umożliwiło pogłębienie sensu przeżytego przez nich doświadczenia i dało też możliwość dostrzeżenia sensu wypowiedzenia się na temat ich przeżyć. Synteza wszystkich wypowiedzi przyczyniła się do odkrycia tego, co w nich jest i jednostkowe, i wzajemne, co stanowi strukturę i istotę ich doświadczenia.

Analiza wyników badań natomiast, gdy chodzi o rolę i znaczenie choroby nowotworowej dziecka w życiu samego chorego, poszczególnych członków jego rodziny i systemu rodzinnego oraz radzenia sobie z nią, wykazała, że żadna z rodzin nie była przygotowana na pojawienie się tak ciężkiej choroby w jej życiu. Z pewnością dla wszystkich choroba nowotworowa dziecka była krytycznym wydarzeniem życiowym i prowadziła do kryzysu w rodzinie. Miała ona wpływ na jednostkowe losy poszczególnych członków rodziny, a zmiany w systemie rodzinnym okazały się destrukcyjne (zarówno w perspektywie konsekwencji krótkofalowych, jak i długofalowych) i w jakimś sensie też stygmatyzujące rodzinę.

Choroba dziecka była wydarzeniem, które przekroczyło możliwości samodzielnego radzenia sobie z nią każdej poszczególniej jednostki w rodzinie i całej rodziny jako systemu. Mimo że badane jednostki i rodziny wykorzystywały wszystkie wewnętrzne zasoby radzenia sobie z kryzysem, to wraz z upływem czasu i w miarę rozwijania się sytuacji kryzysowej okazywało się to niewystarczające. Niewystarczająca lub nieadekwatna okazywała się też pomoc płynąca z grup naturalnych i instytucji do tego powołanych. Brakowało możliwości uzyskania pomocy w relacjach społecznych, a dostępność osób kompetentnych do udzielania pomocy była bardzo ograniczona. Lokalne sieci wsparcia nie reagowały na potrzeby rodzin lub reagowały zbyt słabo, a opieka zdrowotna nie była przygotowana do niesienia wielostronnej pomocy choremu, wykraczającej poza aspekty medyczne. Równocześnie problemem, który uderzał zarówno w chorych, jak i ich rodziny i niekorzystnie wpływał na podejmowanie działań medycznych i na jakość kontaktów na poziomie „lekarz - chory - rodzina chorego”, było niedofinansowanie służby zdrowia. Uwagę badanych zwróciło też nieadekwatne nastawienie społeczne do choroby nowotworowej, samych chorych i ich rodzin, co było dodatkowym czynnikiem stresującym. Poza tym badani nie dysponowali jednakowym dostępem do specjalistycznej opieki zdrowotnej oraz do wszelkiej pomocy, co związane było przede wszystkim z miejscem zamieszkania. Zauważono, że rodziny mieszkające na wsi pozostawały często bez jakiegokolwiek wsparcia.

Jak wynika z badań, przed pojawieniem się choroby w rodzinie większość badanych była przekonana, że żyje wśród ludzi, którzy w razie potrzeby przyjdą im z pomocą. Badani czuli się w ten sposób społecznie zabezpieczeni. W kryzysie spowodowanym ciężką chorobą dziecka odkryli

jednak brak możliwości uzyskania realnej pomocy i to było źródłem dodatkowej frustracji.

W świetle badań można zatem uznać, że wsparcie udzielane badanym jednostkom i rodzinom w obliczu kryzysu spowodowanego chorobą nowotworową dziecka było niedostateczne lub nieadekwatne do ich potrzeb. Okresowo były to jednostki i rodziny pozbawione jakiegokolwiek wsparcia społecznego. Ich potrzeby w zakresie wsparcia były niedostrzegane, a działania na ich rzecz ograniczone lub zaniedbywane. Konsekwencją tego były problemy poszczególnych jednostek w rodzinie, dysfunkcyjność systemu rodzinnego oraz zagrożenie rodziny patologią i rozpadem, co wtórnie wpływać mogło na małą efektywność terapii chorego dziecka.

Podsumowując, uzyskane w badaniach informacje posłużyły rekonstrukcji wewnętrznego świata rodzin i poszczególnych ich członków zmagających się z chorobą nowotworową dziecka. Świat życia każdej z badanych rodzin okazał się niepowtarzalny, interpretowany subiektywnie przez pryzmat doświadczeń i emocji jej członków i całego systemu rodzinnego. Niemniej można wskazać pewne wzorce i prawidłowości przebiegu doświadczania kryzysu, radzenia sobie z nim i oczekiwań związanych z pomocą. To z kolei uprawniło autorkę badań do wskazania tych obszarów, w których istnieje największe zapotrzebowanie na wsparcie społeczne, uprawniło do nakreślenia głównych kierunków budowania systemu pomocy na tyle otwartego i elastycznego, że działające w jego obrębie osoby, grupy nieformalne czy profesjonalne instytucje byłyby w stanie odpowiadać na bardzo zróżnicowane potrzeby ludzi walczących z dramatem choroby nowotworowej dziecka. Wskazano zatem także na kierunki pożądanego działania w kontekście rodzajów i form wsparcia kierowanych do dziecka z chorobą nowotworową oraz jego rodziny. Uznano to za wartościowy materiał możliwy do wykorzystania przy konstruowaniu projektu efektywnego i obejmującego obszary wskazane przez badanych systemu wsparcia rodzin zmagających się z chorobą nowotworową dziecka.

Co ważne, zaproponowane założenia modelu wsparcia społecznego uznano za ogólną propozycję, ponieważ zgodnie z koniecznością respektowania niepowtarzalności jednostki ludzkiej i charakterystyki funkcjonowania rodziny, zawsze istnieje konieczność dostosowywania form wsparcia do ich aktualnych potrzeb oraz do specyfiki i etapu choroby nowotworowej, która nie ma jednolitego przebiegu u wszystkich chorych. Uznano jednak, iż wiedza uzyskana dzięki badaniom sprzyjać może zintensyfikowaniu działań skierowanych na pomoc poszczególnym jednostkom i rodzinom w kryzysie spowodowanym nie tylko chorobą nowotworową dziecka. Wnioski z badań są ważne dla praktycznej organizacji działań pomocowych także na rzecz rodzin walczących z innymi ciężkimi, przewlekłymi chorobami dzieci.

Implikacje praktyczne zaprezentowanych badań

Podjmując refleksję nad rolą przedstawionych w niniejszym opracowaniu badań biograficzno-narracyjnych w praktyce społecznej, wspomnieć należy, iż wśród metodologów istnieje duża różnorodność w zakresie przyjmowanych założeń teoretycznych, sposobu prowadzenia badań jakościowych i interpretacji ich wyników, gdzie częstym zarzutem stawianym zwłaszcza interpretacji jest subiektywność i problematyczna trafność. To z kolei budzi zastrzeżenia w obszarze tworzenia uogólnień, a co za tym idzie także wskazywania roli badań w praktyce społecznej. W kontekście tego warto odnieść się do refleksji Kędzior²², która podkreśla, iż zastosowanie wywiadu w formie dialogowej może służyć analizie typologicznej, zmierzającej do ustalenia pewnych typów zachowań, uwzględniających psychologiczne, społeczne, kulturowe i ekonomiczne mechanizmy zachowań, dzięki czemu materiały jakościowe mogą być skategoryzowane i sklasyfikowane, choć w niektórych przypadkach rozstrzygnięcia empiryczne rzeczywiście mogą być elementem służącym ustaleniu ogólnych tendencji. Według Lalak²³ natomiast „spojrzenie na życie przez pryzmat biografii otwiera wręcz nowe szanse w szerokim kontekście nauk społecznych powiązanych badawczo z realizacją celów praktycznych. Uwalnia ono od schematycznej normatywności i konwencjonalności, która nie przystaje do czasów współczesnych, pozwala dostrzec indywidualizm i niepowtarzalność człowieka w różnych kontekstach i relacjach społecznych – przykładowo w sytuacji trudnej, kryzysowej, zmagania z losem – oraz system uwarunkowań zewnętrznych towarzyszących tym sytuacjom. Co ważne, spojrzenie na życie przez pryzmat biografii uświadamia wspólnotę losu i doświadczenia, która ludzi łączy, a zarazem pozwala doświadczać podmiotowej odrębności”. Jak dodaje wspomniana wyżej autorka, sam model badań biograficzno-narracyjnych zatem, który polega na „rozumieniu, odczytywaniu, analizie i interpretacji indywidualnego doświadczenia”, można traktować jako źródło wiedzy. Uzyskany dzięki badaniom subiektywny sens przeżyć i doświadczeń badanych, z zastosowaniem reguł logicznego wnioskowania stwarza płaszczyznę do traktowania metody biograficzno-narracyjnej jako sposobu „wdrażania wiedzy zdobytej w badaniach”. Włodarek i Ziółkowski²⁴ natomiast wskazują, że metoda bio-

²² J. Kędzior, *Wywiad narracyjny w badaniach nad wypoczynkiem rodzinnym*, [w:] *Narracja – krytyka – zmiana. Praktyki badawcze we współczesnej pedagogice*, red. E. Kurantowicz, M. Nowak-Dziemianowicz, Wydawnictwo Naukowe Dolnośląskiej Szkoły Wyższej Edukacji TWP, Wrocław 2007, s. 296.

²³ D. Lalak, *Życie jako biografia*, s. 389–395.

²⁴ J. Włodarek, M. Ziółkowski, *Status metody biograficznej*, s. 5.

graficzno-narracyjna otwiera dostęp do zbadania procesów niedostępnych dla innych metod, zjawisk i grup społecznych, gdzie tylko ich członkowie mogą przekazać rzetelną informację. „Metoda ta daje możliwość określenia częstotliwości występowania zjawisk. Surina²⁵ z kolei dodaje, że „za pomocą metody tej można wyjaśniać formułę drogi życiowej, systemu wartości, formy przebiegu ważnych etapów życia, wyjawić podobieństwa i różnice w strukturach biografii, określić ich cechy wspólne, co w rezultacie pozwala stworzyć modele teoretyczne”. Metoda ta posiada możliwości uogólniające, przez co jej wykorzystanie pozwala na sformułowanie postulatów w stosunku do istniejących już teorii.

W świetle powyższego stwierdzić można, że uzyskane w badaniach informacje posłużyły rekonstrukcji wewnętrznego świata jednostki i rodziny zmagających się z chorobą nowotworową dziecka. To uprawniło badacza do wskazania obszarów, w których istnieje największe zapotrzebowanie na wsparcie społeczne, uprawniło do nakreślenia głównych kierunków budowania systemu pomocy na tyle otwartego i elastycznego, że działające w jego obrębie osoby, grupy nieformalne czy profesjonalne instytucje byłyby w stanie odpowiadać na bardzo zróżnicowane potrzeby ludzi walczących z dramatem choroby nowotworowej. Nie ulega wątpliwości, że problem rodzin z dziećmi chorymi na raka jest w pewnym stopniu problemem społecznym. Dlatego więc system opieki nad nimi powinien stawać się powszechny, jednakowo dostępny dla wszystkich, kompleksowy, czyli uwzględniający wszystkie potrzeby zainteresowanych oraz ciągły, czyli zapoczątkowany od momentu wykrycia choroby i trwający nawet po jej zakończeniu.

Ważne wydaje się również to, aby wyniki badań i powstałe na ich podstawie wskazania dla praktyki społecznej znalazły swoje odzwierciedlenie w rzeczywistości społecznej, w realnych działaniach mających na celu wspieranie jednostek i rodzin zmagających się z dramatem choroby nowotworowej u dziecka.

LITERATURA

- Bauman T., *O możliwościach zastosowania metod jakościowych w badaniach pedagogicznych*, [w:] *Zasady badań pedagogicznych*, red. T. Pilch, Wydawnictwo Akademickie Żak, Warszawa 1998.
- Brzeziński J., *Kontekst etyczny w relacji badacz – osoba badana w psychologii*, [w:] *Etyka zawodowa ludzi nauki*, red. J. Goćkowski, K. Pigoń, Wydawnictwo Ossolineum, Wrocław 1991.

²⁵ I. Surina, *Rozważania o wybranych*, s. 206.

- Deregowska J., *Dziecko z chorobą nowotworową w rodzinie. Diagnoza – Wsparcie*, Wydawnictwo WSNHiD, Poznań 2010.
- Dutkiewicz W., *Podstawy metodologii badań*, Wydawnictwo Stachurski, Kielce 2000.
- Ecarius J., *Jakościowe metody badań nad socjalizacją w naukach o wychowaniu*, [w:] *Jakościowe orientacje w badaniach pedagogicznych*, red. D. Urbaniak-Zajac, J. Piekarski, Wydawnictwo Uniwersytetu Łódzkiego, Łódź 2001.
- Helling I., *Metoda badań biograficznych*, [w:] *Metoda biograficzna w socjologii*, red. J. Włodarek, M. Ziółkowski, PWN, Warszawa, Poznań 1990.
- Kędzior J., *Wywiad narracyjny w badaniach nad wypoczynkiem rodzinnym*, [w:] *Narracja – krytyka – zmiana. Praktyki badawcze we współczesnej pedagogice*, red. E. Kurantowicz, M. Nowak-Dziemianowicz, Wydawnictwo Naukowe Dolnośląskiej Szkoły Wyższej Edukacji TWP, Wrocław 2007.
- Lalak D., *Życie jako biografia. Podejście biograficzne w perspektywie pedagogicznej*, Wydawnictwo Akademickie Żak, Warszawa 2010.
- Łobocki M., *Metody i techniki badań pedagogicznych*, Impuls, Kraków 2004.
- Merton R. K., *Teoria socjologiczna i struktura społeczna*, PWN, Warszawa 1982.
- Pilch T., Bauman T., *Zasady badań pedagogicznych*, Wydawnictwo Akademickie Żak, Warszawa 2001.
- Prawda M., *Biograficzne odtwarzanie rzeczywistości*, „Studia Socjologiczne” 1989.
- Schütze F., *Biographieforschung und narratives Interview*, „Neue Praxis” 1983.
- Surina F., *Rozważania o wybranych problemach metodologicznych biograficznych badań w pedagogice*, [w:] *Narracja – krytyka – zmiana. Praktyki badawcze we współczesnej pedagogice*, red. E. Kurantowicz, M. Nowak-Dziemianowicz, Wydawnictwo Naukowe Dolnośląskiej Szkoły Wyższej Edukacji TWP, Wrocław 2007.
- Trzebiński J., *Narracyjne konstruowanie rzeczywistości*, [w:] *Narracja jako sposób rozumienia świata*, red. J. Trzebiński, Gdańskie Wydawnictwo Psychologiczne, Gdańsk 2002.
- Urbaniak-Zajac D., Piekarski J., *Badania jakościowe – uwagi wprowadzające*, [w:] *Jakościowe orientacje w badaniach pedagogicznych*, red. D. Urbaniak-Zajac, J. Piekarski, Wydawnictwo Uniwersytetu Łódzkiego, Łódź 2001.
- Włodarek J., Ziółkowski M., *Status metody biograficznej*, [w:] *Metoda biograficzna w socjologii*, red. J. Włodarek, M. Ziółkowski, PWN, Warszawa, Poznań 1990.

***Coaching* jako hermeneutyczna strategia nadawania znaczeń epizodom biograficznym**

Wprowadzenie

Wokół coachingu narosło mnóstwo nieporozumień – jest mylony z instruktażem, treningiem, niekonwencjonalnymi metodami szkoleniowymi, a niekiedy nawet z rozmową dyscyplinującą, jaką przeprowadzą szef z podwładnym. W popularnych tygodnikach miejsce horoskopów zajął astro – *coaching*, poradniki wyboru zawodu przekonują, że każdy może być coachem, a szkolenie z tego zakresu można zrobić online (nawet w jeden weekend). Również w literaturze toczą się spory wokół definicji coachingu, które prowadzą do polaryzacji opinii dotyczących jego podstaw teoretycznych. Z jednej strony – można spotkać poglądy bagatelizujące potrzebę odwoływania się do jakichkolwiek podstaw naukowych, kładące nacisk na rozwiązania czysto techniczne, których wystarczającą legitymizacją miałyby być sama intuicja coacha. Z drugiej strony – takiemu „intuicyjnemu” coachingowi coraz częściej przeciwstawiany jest pogląd, że skuteczność w coachingu zależy od świadomie aplikowanych treści naukowych. Zwolennicy tej orientacji widzą konieczność osadzenia rozwiązań coachingowych na teoretycznych podstawach, których szczególnie wartościowe źródła wiedzy tkwią przede wszystkim w psychologii, socjologii, pedagogice, a także w lingwistyce i kulturoznawstwie.

Niniejszy tekst jest prezentacją projektu „Coaching akademicki”, który realizujemy w Instytucie Pedagogiki Uniwersytetu Wrocławskiego od roku 2012. Projekt jest adresowany do studentów pedagogiki, a w szczególności do przyszłych doradców. W naszej propozycji próbujemy spojrzeć na *coaching* z perspektywy andragogicznej i poradoznawczej. Analizujemy go zarówno w kontekście procesu uczenia się, jak i w kontekście fenomenu pomagania, a perspektywą, która łączy oba te spojrzenia, jest koncepcja *Life*

Design, w której efektem pracy wspomaganego i wspierającego jest zmiana znaczenia, jakie uczestnicy tego procesu nadają różnym epizodom biograficznym. Aby odkryć te znaczenia, traktujemy rozmowy coachingowe jako wywiad narracyjny, a odczytania sensów dokonujemy poprzez wykorzystanie współczesnej hermeneutyki.

Sposoby rozumienia coachingu

Coaching pojawił się w Polsce na początku ubiegłej dekady i rozwija się bardzo dynamicznie – głównie w obszarze biznesu (jako *bussines coaching*, *executive coaching*, *coaching* korporacyjny, *coaching* kariery), a ostatnio także jako *coaching* rodzicielski, *coaching* edukacyjny czy *coaching* diet. Najczęściej przyjmuje postać *coachingu* operacyjnego, czyli skupionego na wzmacnianiu efektywności jednostki w jednym wybranym obszarze. Tak rozumiany *coaching* to raczej proces zbliżony do treningu umiejętności¹. Równoległe jednak rozwija się również *coaching* holistyczny, który traktuje klienta jako całość, nie rozdziela sfery zawodowej od sfery prywatnej, lecz próbuje pomagać w konstruowaniu całości przestrzeni życia. W centrum stawia człowieka jako osobę oraz jego ekologiczne, wielokontekstowe usytuowanie w świecie, jego wiedzę i umiejętności, choć bardziej koncentruje się na jego sposobie postrzegania świata, uwzględniając poglądy, przekonania, wartości, misję życiową². Tak *coaching* przyjmuje postać *coachingu* całożyciowego (*life coaching*).

International Coaching Community definiuje *coaching* jako „pomoc ludziom w dokonywaniu zmian w taki sposób, w jaki tego oczekują i pomoc w podążaniu w kierunku, w którym chcą dążyć”³. To pomoc w stawianiu się tym, kim chce się zostać i byciu najlepszym, jak to możliwe, który dokonuje się na podstawie partnerskiej relacji i wzajemnego zaufania⁴. Realizacja osobistych i/lub zawodowych celów możliwa jest wtedy, gdy odblokowany zostaje potencjał jednostki, co dokonuje się poprzez „trening refleksyjności nad sobą i otoczeniem”⁵. Owa refleksyjność prowadząca do samorozwoju, dzięki pokonywaniu kolejnych tranzycji, staje się podstawą do konstruowa-

¹ Por. A. Vickers, S. Bavister, *Coaching*, Helion, Gliwice 2007, s. 38–41.

² Por. P. Pilipczuk, *Współczesna mitologia coachingu*, Helion, Gliwice 2012, s. 151–154.

³ Por. *Coaching a inne dyscypliny*. Oficjalny portal ICC <http://www.iccpoland.pl/pl/strefa_wiedzy/Coaching_a_inne_dyscypliny> [dostęp: 18.10.2014].

⁴ Por. R. Nykiel, *Coaching definicja*, [w:] *Encyklopedia coachingu* <<http://encyklopediacoachingu.pl/haslo53>> [dostęp: 18.10.2014].

⁵ M. Podgórný, *Coaching – nowa przestrzeń edukacji dorosłych*, [w:] W. Jakubowski, *Kultura jako przestrzeń edukacyjna. Współczesne obszary uczenia się osób dorosłych*, Impuls, Kraków 2012, s. 68.

nia tożsamości oraz do budowania korzystnych warunków życia. Nasze rozumienie coachingu jest bliższe takiemu właśnie podejściu i realizowany projekt coachingu akademickiego nie odnosi się do celów związanych tylko ze studiowaniem (choć często od nich wychodzi), ale obejmuje całościową kondycję jednostki.

Life Design, uczenie się i life coaching

Specjaliści od coachingu za wszelką cenę próbują wykazywać jego odmienność wobec innych form wspierania jednostki i stawiają go w totalnej opozycji do kształcenia, psychoterapii, mentoringu, szkoleń czy poradnictwa. Robiąc to, jednak często pomijają fakt, że pomimo faktycznie odrębnych zasad organizujących proces coachingu czerpie on całymi garściami z różnych modeli teoretycznych, czasem próbując łączyć sprzeczne i wykluczające się koncepcje człowieka (np. *coaching* oparty na psychoanalizie) oraz stosuje metody wywodzące się z koncepcji np. andragogicznych, psychoterapeutycznych, poradcoznawczych czy też teorii organizacji i zarządzania. Poszukując teoretycznych podstaw coachingu, badacze sięgają do wielu koncepcji, a są to: teoria uczenia się (David Kolb, Benjamin Bloom, Albert Bandura, David Boud.), teoria zmiany (Liam Hudson, Daniel Batson, Thomas Kotter, Walter Scott), teoria rozwoju organizacji (Peter Burke, Dave Ulrich, Norm Smallwood, Edgar Schein), teoria przywództwa (Arnold Weinstock, Warren Bennis, Kenneth Blanchard), teoria inteligencji emocjonalnej (Daniel Goleman, Candance Pert)⁶.

W naszym projekcie przyjmujemy dwie perspektywy: poradcoznawczą i andragogiczną. Ta pierwsza pozwala nam spojrzeć na proces coachingowy jako na swoisty rodzaj pomagania, ta druga ujmuje go jako transformatywne uczenie się i zarządzanie wiedzą osobistą. Nie będziemy w tym miejscu szeroko omawiać tych powiązań, ponieważ przekroczyłyby one ramy niniejszego artykułu, zasygnalizujemy jedynie najważniejsze kwestie z tym związane.

Kształtowanie refleksyjnej tożsamości, które jest kluczowym zadaniem we współczesnym świecie, to proces dynamiczny, całościowy, holistyczny, przebiegający w sposób nieliniarny, uwzględniający wiele możliwych rzeczywistości i wzorców osobowych. Wspieranie w tym procesie może być rozpatrywane z perspektywy poradcoznawczej jako pomoc reaktywna lub prospektywna. Ta pierwsza dotyczy sytuacji, w których człowiek staje wobec

⁶ H. Zaleska, *Literatura. Subiektywny wybór publikacji o coachingu* <[http://:www.izbacoa.chingu.pl](http://www.izbacoa.chingu.pl)> [dostęp: 18.10.2014].

konieczności rozwiązania jakiegoś problemu bądź stawienia czoła jakiemuś wyzwaniu; jest odpowiedzią na zgłaszaną potrzebę. Drugi rodzaj pomocy jest formą profilaktyki i optymalizacji, pomocą „na zapas” i z wyprzedzeniem, wspieraniem w rozwoju, odkrywaniem i budowaniem zasobów, które w przyszłości mogą być wykorzystane w różnych nowych sytuacjach⁷. Szeroko rozumiane całozyciowe poradnictwo jest pomocą w obu tych znaczeniach.

Pomaganie w konstruowaniu tożsamości, analizowane z perspektywy andragogicznej może być traktowane jako proces transformatywnego uczenia się (*transformative learning*), dokonującego się poprzez zmianę schematów znaczeniowych, poszerzanie granic intersubiektywności, modyfikowanie interakcji, budujących świat życia, a wreszcie poprzez zmianę perspektywy oglądu tego świata⁸. Sytuacja problemowa lub wyzwanie aktywizuje aktywność podmiotu, który zmierza do nadania nowego sensu i znaczenia wydarzeniom, aktywizując dostępne zasoby bądź rozwijając nowe. Prowadzi to do zmiany perspektyw znaczeniowych: obrazu świata i obrazu samego siebie, wartości, ocen i postaw⁹.

Perspektywa paradoznawcza i andragogiczna wspólnie spotykają się w koncepcji *Life Design*. Zrodziła się ona jako odpowiedź na potrzebę nowego modelu pomagania w rozwoju, podkreślającego ludzką elastyczność, zdolności adaptacyjne oraz uczenie się przez całe życie¹⁰. Teoretyczną podstawą modelu proponowanego przez grupę badaczy skupionych wokół Marka Savickasa (Laura Nota, Jerome Rossier, Jean-Pierre Dauwalder, Maria Eduarda Duarte, Jean Guichard, Salvatore Soresi, Raoul Van Esbroeck) jest konstruktywizm¹¹. W ramach tej koncepcji uznaje się, że zarówno indywidualna wiedza, jak i tożsamość są produktami procesów poznawczych i społecznych, zachodzących w interakcjach między jednostkami i grupami, w efekcie negocjacji znaczeń nadawanych rzeczywistości i współkonstruowanych w społecznym, historycznym i kulturowym kontekście¹². Jednostka staje się podmiotem, projektantem i konstruktorem własnego życia.

Oferowana pomoc to proces, który ma sprzyjać rozwijaniu refleksyjności klientów, odkrywaniu ich zasobów, kształtowaniu kompetencji adaptacyj-

⁷ Por. R. Kwaśnica, *O pomaganiu nauczycielowi. Alternatywa komunikacyjna*, Wroclawska Oficyna Nauczycielska, Wrocław 1994.

⁸ Por.: M. Malewski, *Teorie andragogiczne. Metodologia teoretyczności dyscypliny naukowej*, Wydawnictwo Uniwersytetu Wrocławskiego, Wrocław 1998, s. 110–111.

⁹ Por. tamże, s. 112–113.

¹⁰ Por.: M. L. Savickas, *Career Counseling*, American Psychological Association, Washington 2011.

¹¹ Por.: M. L. Savickas i in., *Life designing: A paradigm for career construction in the 21st century*, „Journal of Vocational Behavior” 2009, nr 75/3. s. 239–250.

¹² Por. tamże, s. 244.

nych oraz realizacji stawianych przez nich celów. Podobne cele stawia sobie *coaching* (szczególnie w jego odmianie – *life coaching*), który rozumiany jest jako towarzyszenie w zmianie, wspomaganie w rozwoju, budowanie siły psychicznej przez poszerzoną autorefleksję, nastawioną na poszukiwanie własnych zasobów i przełamywanie samoograniczeń¹³. Przyjęliśmy w naszym projekcie *coaching* holistyczny, „którego centralnym punktem, podmiotem jest Osoba – klient. Cele procesu są określane przez klienta. [...] Z założenia *coaching* holistyczny skupia się nie tylko na celach, ale na całym systemie, w którym są one umiejscowione. Klient jest traktowany jako jeden (całościowy i pełny) spójny system”¹⁴. W podejściu tym przyjmuje się, że źródłem zachowań jednostki jest nie tylko wiedza i umiejętności, ale także własna tożsamość, hierarchia wartości, system przekonań, poziom i wypracowane techniki kontroli własnych emocji, nawyki w myśleniu i działaniu.

Life coaching z modelem *Life Design* łączy wspólny cel, jakim jest konstruowanie życia i wspomaganie w rozwoju. Naczelną intencją, realizowaną przez oba podejścia jest osiągnięcie i umacnianie przez klienta stanu zbalansowanego życia, szczególnie w odniesieniu do tych sfer, które klient uważa za kluczowe, lub które w wyniku refleksji uzna za kluczowe¹⁵. Wspólna jest także koncentracja na zasobach, odkrywanie i wzmacnianie potencjału, dostrzeganie tego, co w jednostce stanowi jej siłę oraz analizowanie szans na odniesienie sukcesu (tak, jak dana osoba go pojmuje). W obu przypadkach chodzi o zrozumienie klienta, które możliwe staje się dzięki budowaniu relacji na dialogu i w atmosferze bezpieczeństwa. Należy też wyraźnie podkreślić, iż oba podejścia przeznaczone są do pracy jedynie z osobami niezaburzonymi¹⁶.

¹³ Nurtem, który w istotny sposób przyczynia się popularyzacji takiego obrazu człowieka jest psychologia pozytywna, która stawia w centrum swoich rozważań człowieka jako istotę silną, koncentruje się na jego zdolnościach, umiejętnościach, możliwościach budowania szczęścia i dobrostanu oraz na sposobach lepszego radzenia sobie z wyzwaniami, jakim jednostka chce (lub musi) stawić czoła. Por. M. E. Seligman, *Psychologia pozytywna*, [w:] *Psychologia pozytywna. Nauka o szczęściu, zdrowiu, sile i cnotach człowieka*, red. J. Czapliński, Wydawnictwo Naukowe PWN, Warszawa 2012, s. 18–32.

¹⁴ P. Pilipczuk, *Współczesna mitologia coachingu*, s. 151.

¹⁵ Jedno z podstawowych narzędzi stosowanych w coachingu, tzw. Koło życia (*Wheel of Life*) umożliwia klientowi przeanalizowanie siebie w różnych sferach życia, uwzględniając zarówno aspekt fizyczny, psychiczny, jak i duchowy aktywności człowieka. Pomaga uświadomić sobie istotne wartości i priorytety. Graficzne przedstawienie koła życia stanowi swoistą mapę aktywności/satysfakcji jednostki, obrazując całość życia jako układ elementów, w których możliwe jest dokonanie zmian, demontaż struktury skostniałej i restrukturyzacja znaczących ról życia, sprzyjających osiągnięciu balansu. Por. A. Vickers, S. Bavister, *Coaching*.

¹⁶ Oczywiście można wskazać także różnice między poradnictwem a coachingiem. W coachingu przeszłość analizowana jest tylko pod warunkiem, że stanowi źródło zasobów.

W naszym ujęciu proces coachingowy ma charakter relacyjny, a jego podstawą jest dialog, partnerstwo i zaufanie. Sama zaś relacja stanowi „grunt dla transformacji klienta, zmiany starych nawyków, gotowości podejmowania wyzwań, nabywania nowych kompetencji opartych na potencjale i mocnych stronach klienta. Relacja klient – coach jest rodzajem synergii. Klient wnosi motywację, cele i potrzebę zmiany, zaś coach – wiedzę o rozwoju i naturze zmiany, zaangażowanie oraz umiejętności. [...] Budowanie relacji coach – klient [...] najogólniej daje się opisać jako tworzenie bezpiecznej, kreatywnej przestrzeni do rozwoju”¹⁷. W modelu „osobistej konsultacji”, jaki proponują N. Popovic i I. Boniwell, relację tę określa się jako „bycie z klientem”¹⁸, a metodyczną wskazówką jest z kolei podążanie za nim w rozmowie.

Hermeneutyczna perspektywa interpretacyjna

Konieczność refleksyjnego konstruowania tożsamości we współczesnym świecie powoduje, że perspektywa hermeneutyczna staje się niezbywalnym wymogiem. W szerokim znaczeniu hermeneutyka jest sztuką rozumienia sensu różnych obszarów rzeczywistości¹⁹. Jak twierdzi H. G. Gadamer, jest „sztuką rozumienia i dotyczy w ogóle samorozumienia człowieka”, który jest zaangażowany w proces nieustannej interpretacji świata²⁰. W badaniach przyjeśliśmy zatem podejście jakościowe, oparte na przekonaniu o społecznej konstrukcji rzeczywistości, która dokonuje się poprzez wzajemne oddziaływania zaangażowanych w nią ludzi, którzy nadają jej sensy i znaczenia²¹. Zredukowaliśmy dystans między nami a uczestnikami projektu, co pozwoliło nam na zajęcie takiej pozycji, w której nie byliśmy postrzegani jako „zbyt obcy psychicznie, aby [...] dotrzeć do prawdziwych motywacji i postaw”²². Zależało nam, aby nasze podejście było globalne i holistyczne. Naszym ce-

W koncepcji Life Design, pytanie o najwcześniejsze wspomnienie, może wyzwolić ogromne emocje u klienta, dlatego doradca musi mieć odpowiednie przygotowanie (sam M. Savickas zwraca uwagę na ostrożne zadawanie ostatniego pytania, które zamieszcza w swoim kwestionariuszu wywiadu).

¹⁷ M. Sidor-Rządkowska, *Profesjonalny coaching. Zasady i dylematy etyczne w pracy coacha*, Oficyna Wydawnicza Wolters Kluwer, Warszawa 2009, s. 97.

¹⁸ *Coaching. Inspiracje z perspektywy nauki, praktyki i klientów*, red. P. Smółka, Helion, Gliwice 2009, s. 31.

¹⁹ Por.: E. Wysocka, *Hermeneutyka*, [w:] *Encyklopedia pedagogiczna XXI wieku*, t. II, red. T. Pilch, Żak, Warszawa 2004, s. 186.

²⁰ H. G. Gadamer, *Hermeneutyka a filozofia praktyczna*, „Studia Filozoficzne” 1985, nr 1, s. 17.

²¹ Por.: M. Piorunek, *Bieg życia zawodowego człowieka. Kontekst transformacji kulturowych*, Wydawnictwo Naukowe UAM, Poznań 2009, s. 21.

²² M. Malewski, *Badacz bezstronny czy zaangażowany*, rec. książki P.A i P. Adlerów, *Membership roles in field research*, „Oświata Dorosłych” 1988, nr 10, s. 629.

lem było zrozumienie znaczeń nadawanych przez uczestników projektu różnym epizodom biograficznym, które były przedmiotem pracy w procesie coachingowym.

Coaching w praktyce polega na słuchaniu klienta i zadawaniu pytań, ale końcowy rezultat nie ma z góry założonego wyniku. Tak jak „hermeneutycznie zorientowany proces badania przypomina sytuację dialogu, w którym pytania zadawane światu dostarczają odpowiedzi pozwalających zadać kolejne pytania, itd., tworząc hermeneutyczne koło”²³, tak też poszczególne sesje coachingowe są takimi dialogami. Pomimo że rozmowa coachingowa ma swoją strukturę, to jednocześnie nie istnieją z góry ustalone pytania, które miałyby paść w konkretnym momencie. Kolejne pytania pojawiają się jako wynik tzw. podążania za klientem, czyli wsłuchiwania się w jego narracje. Odpowiedzi również pojawiają się stopniowo, w miarę opowiadania o przeżyciach, pragnieniach, projektach, w miarę ujawniania samowiedzy, wiedzy o świecie i o innych ludziach²⁴.

Przyjętą strategię postępowania można nazwać (podobnie jak w poradnictwie) słuchaniem dialogicznym. Jego celem jest współtworzenie pojawiających się w dialogu myśli, idei, pomysłów. J. Stewart i M. Thomas, wyjaśniając, na czym polega ten rodzaj słuchania, przywołują metaforę koła garncarskiego i mówią o „lepieniu wzajemnych znaczeń”, co oznacza, iż rozmowa koncentruje się wokół możliwości stworzenia czegoś nowego, wypracowania rozwiązań, które nie byłyby możliwe bez spotkania dwóch osób. To myślenie opiera się na założeniu, że całość to więcej niż suma części.

„Wyobraź sobie, że siedzisz po jednej stronie koła garncarskiego, a twój partner rozmowy po drugiej stronie. W toku pracy przy kole (rozmowy) każdy z was dodaje gliny i używa palców, kciuków i dłoni do nadawania kształtu ostatecznemu wytworowi. Podobnie jak glina, rozmowa jest namacalna i giętka; pojawia się i można ją usłyszeć, zapisać, ukształtować. Gdy odczuwam niejasność lub niepewność co do tego, co myślę lub co chcę powiedzieć, mogę wydobyć to na zewnątrz, ty zaś możesz zmodyfikować ów kształt, poprosić mnie bym dodał więcej gliny albo samemu dodać trochę własnej. Charakterystyczne dla ciebie kształty, które mogłeś nadać tylko w odpowiedzi na to, co ja ukształtowałem, mogą nas skierować w stronę, której sam nie byłbym w stanie przewidzieć. Glina dodana przez ciebie może być ideą, o której już myślałem – ale nie tutaj i nie w takiej formie – lub może być czymś zupełnie nowym dla mnie”²⁵.

²³ M. Malewski, *Teorie andragogiczne*, s. 30.

²⁴ Tamże, s. 19.

²⁵ J. Stewart, M. Thomas, *Słuchanie dialogiczne: lepienie wzajemnych znaczeń*, [w:] *Mosty zamiast murów. Podręcznik komunikacji interpersonalnej*, red. J. Stewart, Wydawnictwo Naukowe PWN, Warszawa 2005, s. 239.

Zadawanie pytań w coachingu można potraktować jako wyraz dążenia do tworzenia nowych doświadczeń. Według H. G. Gadamera „nie robi się doświadczeń bez aktywnego zapytywania”²⁶, a to oznacza, że pytania wyzwalają twórczą aktywność, która może doprowadzić do realnej zmiany. Ponieważ rozmowa coachingowa otwiera drogę do odczytywania i nadawania nowych znaczeń, dlatego traktowaliśmy ją jako rodzaj wywiadu narracyjnego. Biorąc pod uwagę współczesne podejścia metodologiczne, można wskazać kilka sposobów jego rozumienia. Przedstawiamy je w tabeli 1.

Tabela 1. Współczesne podejścia do wywiadu narracyjnego

Podejście	Kluczowy problem	Główne założenie	Nadrzędne pytanie	Pozycja badacza
Psychologiczne	Związki między relacją z życia a jakością życia	formacyjny charakter narracji	<i>O czym jest narracja?</i>	Neutralny badacz
Socjologiczne (zogniskowane na kontekstach kulturowych)	Przebieg konstruowania swojego <i>Ja</i> w różnych kontekstach kulturowych	„deprywatyzacja narracji”	<i>O czym jest narracja?</i> <i>Jaka jest narracja?</i>	Neutralny badacz
Socjologiczne (zogniskowane na szczególnych aspektach życia)	Komunikowanie znaczeń w praktykach językowych	zakorzenienie narracji w relacji badacza z narratorem	<i>O czym jest narracja?</i> <i>Jaka jest narracja?</i>	Zaangażowany badacz
Antropologiczne (etnografia narracyjna)	Proces nadawania i interpretacji znaczeń w intersubiektywnej narracji	narracja jako wielogłosowy tekst badanego i badacza	<i>O kim/ czym jest narracja?</i> <i>Czyja jest narracja?</i>	Zaangażowany uczestnik
Autoetnograficzne	Konstruowanie i interpretacja autonarracji badacza	narracja jako auto-refleksja badacza	<i>Jaka jest moja narracja?</i>	Badacz jako badany

Źródło: opracowanie własne na podstawie S.E. Chase, *Wywiad narracyjny. Wielość perspektyw podejść głosów*, [w:] *Metody badań jakościowych*, red. N. K. Denzin, Y. S. Lincoln, Warszawa 2014.

Dokonując analizy narracji odbywającej się w realizowanych przez nas procesach coachingowych i odnosząc je do powyższej klasyfikacji wywiadów narracyjnych, stwierdziliśmy, że najlepiej charakterystykę zastosowanej metody zilustruje tabela 2.

²⁶ H. G. Gadamer, *Prawda i metoda. Zarys hermeneutyki filozoficznej*, Wydawnictwo Naukowe PWN, Warszawa 2013, s. 337.

Tabela 2. Rodzaj zastosowanego wywiadu narracyjnego

Podejście	Kluczowy problem	Główne założenie	Nadrzędne pytanie	Pozycja badacza
Pedagogiczne (zogniskowane na szczególnych aspektach życia)	Transformacyjne efekty komunikowania i interpretowania znaczeń w praktykach językowych	narracja jako efekt podążania badacza za narratorem	<i>O czym jest narracja? Jak narracja służy badanemu?</i>	Zaangażowany badacz

Źródło: opracowanie własne

Podejście zastosowane w naszym wywiadzie narracyjnym określiliśmy jako pedagogiczne, gdyż jako kluczowy problem w naszych badaniach przyjęliśmy: *jakie transformacyjne efekty odnajdują studenci w procesie komunikowania i interpretowania znaczeń w narracjach realizowanych w procesie coachingowym?*²⁷ Zgodnie z przyjętym podejściem, uznaliśmy, że to „...narrator ma głos, a badacz jest tylko słuchaczem. Mówiąc przez pryzmat szczegółów swojej biografii i na ich temat, narrator może podważać założenia, które badacz wprowadza do relacji badacz–badany. Prowadzenie wywiadu narracyjnego pociąga zatem za sobą pewien paradoks. Z jednej strony badacz musi być właściwie przygotowany, by zadać dobre pytania, które sprawią, że druga osoba opowie pewną osobistą historię. Z drugiej strony sama idea takiej osobistej historii polega właśnie na tym, że nie może ona być znana, przewidziana i przygotowana z góry”²⁸. (O tym jak bardzo nieprzewidywalny może być przebieg i treść narracji podczas sesji coachingowej mieliśmy się niebawem przekonać osobiście).

Za narracje uznaliśmy zarówno wypowiedzi uczestników podczas sesji, jak i zawartość raportów/refleksji przygotowanych przez studentów. Dążąc do ich zrozumienia, wykorzystywaliśmy metodę koła hermeneutycznego, którą rozwinął H. G. Gadamer, co było jednocześnie postrzegane jest jako zerwanie przez niego z wcześniejszą tradycją hermeneutyczną. M. Heidegger widział proces hermeneutyczny w cyklach następujących po sobie stwierdzeń, prowadzących do odzwierciedlenia wiedzy o uświadomionych, apriorycznych uprzedzeniach; Gadamer natomiast rozumiał hermeneutyczny krąg jako proces interakcyjny, w którym nowe zrozumienie analizowanej całości osiągnane jest poprzez odkrywanie szczegółów tej całości. Jak sam

²⁷ Perspektywa ta wydaje się też użyteczna przy konstruowaniu narzędzi służących w przyszłości do badania efektywności coachingu.

²⁸ E. E. Chase, *Wywiad narracyjny. Wielość perspektyw, podejść, głosów*, [w:] *Metody badań jakościowych*, red. N. K. Denzin, Y. S. Lincoln, Wydawnictwo Naukowe PWN, Warszawa 2014, s. 34.

pisał: „rozumienie całości staje się możliwe tylko z perspektywy jej części, ale nie jako niezależnych składowych, lecz jako swoistego związku, swoistej wspólnoty konstytuującej całość”²⁹.

Zwracał też uwagę, iż rozumienie rzeczywistości następuje w wyniku porozumienia osiąganego przez jednostkę drogą komunikacji (językowej) z innymi osobami, prowadząc w ten sposób do nowej wiedzy³⁰. Wychodząc od własnej subiektywności klienta coachingu, stykali się z obiektywnym zwierciadłem (w tym przypadku z osobą coacha), aby później niejako „wrócić do siebie”. Ponowna konfrontacja z własną subiektywnością pozwoliła na przeobrażenie indywidualnego rozumienia siebie i świata. Podejście holistyczne umożliwiło dostrzeżenie, że ten ruch od części do całości i odwrotnie jest wewnętrznie powiązany, a zmiana części może doprowadzić do jakościowej transformacji całości. „Całość reaguje na wszystko, co dzieje się z jej częściami, pulsując razem z nimi, ale zarazem część nie może istnieć i być poza całością”³¹.

Założenia i przebieg projektu badawczego

Projekt „Coaching akademicki” realizujemy od roku 2012 i jest on adresowany do studentów studiów magisterskich. W pierwszym roku większość stanowili studenci specjalności Poradnictwo zawodowe i coaching kariery. Obecnie w projekcie uczestniczą studenci różnych specjalności, zdarza się również, że zgłaszają się chętni ze studiów licencjackich.

W odniesieniu do studentów spełnia on dwie funkcje:

- edukacyjną – stanowi element działań edukacyjnych/formę kształcenia poprzez bezpośrednio doświadczanie;
- pomocową – stanowi formę wsparcia/ofertę pomocy w rozwijaniu potencjału i konstruowaniu swojego życia.

Cel prowadzonych przez nas badań również jest dwojaki: z jednej strony chodzi o odkrycie, na ile uczestnictwo w procesie coachingowym wspomaga osiągnięcie zakładanych efektów kształcenia przyszłych doradców/coachów, z drugiej zaś chodzi o odczytanie znaczeń, jakie klienci nadają epizodom biograficznym i zmianom dokonującym w ich życiu, dzięki uczestnictwu w procesie coachingowym, jak postrzegają różne sfery swojego życia i siebie w tych sferach, wreszcie jakie znaczenie ma dla nich sam udział w procesie

²⁹ K. Ablewicz, *Hemeneutyka i fenomenologia w badaniach pedagogicznych*, [w:] *Orientacje w metodologii badań pedagogicznych*, red. S. Palka, Wydawnictwo UJ, Kraków 1998, s. 31-32.

³⁰ Por. H. G. Gadamer, *Hermeneutics and Social Science*, „Philosophy Social Criticism / Cultural Hermeneutics” 1975, nr 2, s. 307-316.

³¹ K. Ablewicz, *Hemeneutyka i fenomenologia*, s. 29.

coachingowym dla projektowania życia. Właśnie tak sformułowane cele poznawcze skłoniły nas do przyjęcia założeń badawczych wyprowadzonych ze współczesnej hermeneutyki.

- Większy nacisk położyliśmy na rozumienie badanej rzeczywistości niż jej wyjaśnianie, dążąc w ramach procedury „koła hermeneutycznego” do procesu sprzężenia zwrotnego między pojmowaniem pojedynczych epizodów i całości doświadczenia, towarzysząc w ten sposób studentom/badanym w poszukiwaniu sensu i odkrywaniu znaczeń ich doświadczeń.

- Poczynania poznawcze traktowaliśmy jako konwersacje, które można uznać za pewnego rodzaju narracje klientów. Poprzez nadanie im charakteru dialogicznego konstruowania znaczeń, dokonywanego w procesie coachingowym, mogliśmy spojrzeć na rolę dialogu w coachingu w procesie rozumieniu sytuacji życiowych studentów. „Żyjąc w języku” staraliśmy się wsłuchiwać w opowiadane historie i wychwytywać kluczowe dla nich kategorie.

- Przyjęliśmy wieloznaczność interpretacji jako adekwatny sposób odczytywania kompleksowości badanych sytuacji. Skłoniło nas to do przyjęcia w większym stopniu strategii myślenia pytaniami niż odpowiedziami w procesie badawczym. Konstruując kolejne pytania, myśleliśmy nie o takich, które najlepiej posłużą naszemu rozumieniu, lecz o takich, które najlepiej będą służyć narracji i rozumieniu klienta.

- Staraliśmy się zdystansować wobec własnych nastawień i przedzałożeń na rzecz otwarcia na bezpośrednie doświadczenie badanych narracji. Innymi słowy – rozwijając poprzednie założenie – staraliśmy się hamować własną skłonność do rozumienia, oddając pierwszeństwo w tym zakresie klientom, by dopiero na bazie ich rozumień budować własne, które następnie konfrontowaliśmy z klientami, prowokując w ten sposób ich pracę nad rekonstrukcją rozumień wcześniejszych.

Na kształt powyższych założeń istotny wpływ miała sugestia zawarta w myśli Susan Chase: „[...] gdy badacze traktują narrację jako twórcze działanie, a głos narratora jako szczególny, ograniczający pytania faktograficzne. Zamiast tego wysuwają na pierwszy plan różne wersje Ja osoby mówiącej oraz rzeczywistości i doświadczenia, które osoba opowiadająca historię stwarza poprzez mówienie. Choć narratorzy są odpowiedzialni za autentyczność swoich historii, badacze narracyjni traktują autentyczność i wiarygodność jako coś, co opowiadający historię cały czas realizują”³².

W projekcie do tej pory wzięło udział 39 osób – 33 kobiety i 6 mężczyzn (w wieku 23–25 lat), 4 osoby zrezygnowały w trakcie (tłumacząc to brakiem czasu), a pozostałe 35 osób uczestniczyło w całym procesie coachingowym,

³² S. E. Chase, *Wywiad narracyjny*, s. 25.

czyli w 6 lub 7 półtoragodzinnych sesjach, które odbywały się w odstępach 3–4-tygodniowych przez cały rok akademicki. Obecnie kolejne 10 osób jest w trakcie procesu. Pierwsza sesja poświęcona była na formułowanie celu i nakreślenie oczekiwanych efektów, ostatnia zaś na podsumowanie całego procesu. Pomiędzy sesjami klienci wykonywali zadania, które na kolejnych sesjach omawiali i dzielili się swoimi sukcesami bądź opowiadali o barierach, na jakie napotkali w realizacji obranego celu.

Jak wcześniej wspomnieliśmy – nasze rozmowy coachingowe traktowaliśmy jako dialog, w trakcie którego pojawiają się różne narracje. Staraliśmy się je odczytywać na bieżąco. Ponadto prosiliśmy o zapisywanie refleksji po każdej sesji i przygotowanie raportu podsumowującego zarówno każdą sesję jak i czas między sesjami, który otrzymaliśmy od każdego uczestnika przed kolejną sesją. Raport obejmował analizę stanu początkowego, motywy udziału w projekcie, formułowane w procesie cele i sposoby ich realizacji, refleksje dotyczące zadań domowych i pracy pomiędzy sesjami, najważniejsze osiągnięcia i dalsze planowane zmiany oraz feedback dla coacha. Raporty te były przedmiotem analizy na kolejnych sesjach. Sami również w czasie i po każdej sesji sporządzaliśmy notatki, zawierające najistotniejsze wypowiedzi, informacje o przebiegu sesji oraz spostrzeżenia dotyczące zarówno pracy klienta, jak i naszej. Na sesjach końcowych dokonywaliśmy weryfikacji własnych spostrzeżeń poprzez konfrontowanie ich z opiniami studentów, co było punktem wyjścia do interpretacji danych jakościowych pochodzących z raportów oraz z konwersacji/dialogów w czasie sesji.

Motywami, dla których studenci zdecydowali się na udział w projekcie, była z jednej strony chęć doświadczania bycia w roli klienta oraz stawianie czoła osobistym wyzwaniom, rozwijanie swoich umiejętności, poszerzenie samoświadomości; z drugiej natomiast – chęć poznania pracy coacha poprzez obserwowanie przebiegu procesu. Okazało się jednak, że jednoczesne bycie w roli klienta i obserwatora, jest prawie niemożliwe (przynajmniej w pierwszym etapie pracy).

Na początku sesji stwierdziłam, że muszę w pełni skupić się nad zadawanymi mi pytaniami, by móc nauczyć się wykorzystywać je w przyszłości. Jednak po kilku pytaniami zaangażowałam się w rozmowę na tyle, że dopiero po skończonej sesji zauważyłam, że mój czysto „techniczny” zamiar nie udał się. Bardziej skupiłam się na rozwiązywaniu problemu, niż na technikach jakie stosował coach.

Jako cele wskazywano: podniesienie komfortu życia, zwiększenie poziomu optymizmu, dążenie do odkrycia możliwości rozwoju osobistego poprzez doświadczanie, zwiększenie samodyscypliny, osiągnięcie wewnętrznego spokoju, zwiększenie systematyczności (w uczeniu się, dbaniu o rela-

cje), zaplanowanie rozwoju zawodowego i kariery, pogodzenie planów osobistych i zawodowych, wzmocnienie pewności siebie, rozwój umiejętności lepszego wykorzystywania szans (osobistych i zawodowych), zwiększenie konsekwencji w realizacji podejmowanych zamierzeń.

Moim pierwszym oczekiwaniem jest chęć zbudowania wizji przyszłości, która będzie możliwa do realizacji... chcę się upewnić kim jestem i czy to, co robię jest właściwe i satysfakcjonujące.

Chciałabym by proces coachingowy pomógł mi stać się osobą lepszą, bardziej zadowoloną z życia.

Tak sformułowane cele ogólne, dotyczące całego procesu coachingowego, były przy poszczególnych sesjach operacjonalizowane i odnoszone do konkretnych codziennych sytuacji życiowych, tak zawodowych, jak i osobistych (np. zintensyfikowanie pracy nad pracą magisterską, systematyczność w uczeniu się lub dbaniu o zdrowie i kondycję fizyczną, planowanie czasu, zwiększenie samodyscypliny w panowaniu nad emocjami, ustalanie priorytetów w życiu, poprawa relacji z bliskimi osobami, zwiększenie konsekwencji w realizacji zadań, konstruowanie konkretnych planów działania).

Można zauważyć, że cele, jakie stawiają sobie studenci przygotowujący się do roli profesjonalnych doradców, w sposób szczególny zawierały się w dążeniu do osiągnięcia balansu pomiędzy trzema sferami: edukacją uniwersytecką, życiem prywatnym a pracą zawodową.

Odkrywanie i nadawanie znaczeń przeżywanym epizodom biograficznym

Z opinii uczestników projektu wynika, że *coaching* wprowadził w ich życiu istotną zmianę. Ta zmiana dotyczyła sposobu postrzegania otaczającego świata, wpłynęła na ich dalsze plany, otwierając nową perspektywę biograficzną, jak również spowodowała reinterpretację własnej biografii sprzed zmiany wywołanej coachingiem. Można powiedzieć, iż spowodowała ponowne zdefiniowanie swojej tożsamości i dzięki procesowi współkonstruowania stworzyła o niej nową narrację. Zaskakującym odkryciem dla uczestników było to, czego dowiedzieli się o sobie, doświadczając zmiany.

Wygląda na to, że jestem jednak optymistką. Nigdy wcześniej tak o sobie nie myślałam.

...zaskakujące – na ile rzeczy mam wpływ, ile mogę zmienić.

„odkryłam, że wiele rzeczy dzieje się tylko w mojej głowie”

...tyle się zmieniło. Nie myślałam, że zwykły coaching będzie taki niezwykły.

Moja mama mi powiedziała, że mnie nie poznaje. Uważa, że jestem teraz lepszą wersją samej siebie. I faktycznie, jak sama się sobie przyglądam, to widzę, że ja sprzed coachingu i ja teraz – to dwie różne osoby. Byłam zamknięta, niezadowolona, uważałam, że nie zasługuję na wiele rzeczy... Teraz to wszystko widzę inaczej. Bierę życie garściami. Czuję, że żyję.

Nagle zapragnęłam bardziej kontrolować to, w jaki sposób wykorzystuję swój czas, czy to przeznaczony na przyjemności czy to na naukę.

Zawsze wiedziałam, że najtrudniejszy jest pierwszy krok. Teraz widzę, że mogę go zrobić.

Myślałam, że mój narzeczony nie traktuje mnie poważnie, moich planów i problemów. Teraz widzę, że to ja go tak traktuję.

W opinii wszystkich uczestników projektu udział w coachingu pozwolił na lepsze rozumienie siebie i innych. Poprzez obserwację samego siebie i refleksyjną analizę swoich stanów emocjonalnych, zwiększenie samoświadomości, zwiększenie motywacji, zwiększenie poczucia sprawstwa, poprawę komunikacji z otoczeniem, odkrywanie wewnętrznych barier i szukanie sposobów ich pokonywania, identyfikowanie ograniczających przekonań, dostrzeganie swoich mocnych stron, nastąpiło wzmocnienie własnej wartości, a przez to pewności siebie (większy optymizm).

Kolejną zmianą, jaką dostrzegam w sobie jest fakt, że stawiając czoła jakimś problemom staram się dostrzegać w sobie zasoby, które mogę wykorzystać, żeby pokonać daną przeszkodę. Stałam się bardziej świadoma swoich mocnych stron i zalet – świadomość niektórych uzyskałam dzięki coachowi ☺

Znam sposób na małe kroki, ale nie myślałam, że może mi się przydać. Że może mi się to udać.

Nawet, jeśli zakładany cel nie został osiągnięty w takim stopniu, jaki był przewidywany na początku procesu, to i tak zmiana została oceniona jako postęp na drodze do jego osiągnięcia. Studenci dostrzegli, że czasem niewielka zmiana w jednym obszarze życia może spowodować znaczące zmiany w innych obszarach (pokazuje to porównanie z „koła życia”).

Nie osiągnęłam tego, co planowałam podczas pierwszej sesji, a jednak i tak poziom mojego zadowolenia wzrósł w każdej z dziedzin życia. Było to wynikiem zmiany w sposobie myślenia, podejściu do życia. Zaczęłam sobie częściej zdawać sprawę

z rzeczy ważnych i ważniejszych, przewartościowałam wiele w swoim dotychczasowym życiu.

Uczestnicy projektu dostrzegali nowe wyzwania, których zarys ujawniał się stopniowo wraz z budowaniem rozwiązań dla dotychczasowych problemów. Wyzwania te analizowane były jednak nie jako oderwane od siebie zadania związane ze studiowaniem czy z relacjami, ale jako niezbędne dla funkcjonowania jednostki w całej jej przestrzeni życia:

Obawiam się, że jeszcze wiele sytuacji w moim życiu osobistym spowoduje, iż poddam się sytuacjom stresującym i to mnie zablokuje do rozwijania siebie, zdobywania nowych doświadczeń zawodowych. Muszę popracować nad dystansem między tym, co jest ważne w najbliższych miesiącach (obrona magisterska), a tym, co mnie stresuje (sytuacja związana z partnerem). Zdobycie umiejętności zdystansowania się przyda mi się w perspektywie całego mojego przyszłego życia.

Udział w projekcie – jak wcześniej wspominaliśmy – miał także wymiar edukacyjny. Studenci, zachęteni do inwestowania w siebie poznali nie tylko samych siebie, ale również praktykę coachingu.

Sesje coachingowe pokazały mi jak mogę pracować w przyszłości sama, już bez pomocy coacha. Uświadomiły mi, że mam zasoby, które mogę wykorzystywać w każdej sytuacji. Bardzo często uświadamiam sobie, że podczas dokonywania jakiś wyborów czy w sytuacjach, które są w pewnym sensie ważne, przeprowadzam na sobie autocoaching – zastanawiam się co tak naprawdę jest dla mnie ważne, staram się precyzować co chciałabym osiągnąć, analizuję moje zasoby, które mogłyby mi pomóc.

Motywy udziału w projekcie była zatem chęć testowania coachingu, ale proces stawał się jednocześnie okazją do samodzielnego doświadczania „możliwości coachingu”.

Byłam w szoku, że metoda coachingowa naprawdę działa! Z drugiej strony byłam wyczerpana i zmęczona. Zdałam sobie sprawę, że kosztowało mnie dużo wysiłku analizowanie i opowiadanie o sytuacjach z mojego życia.

Co więcej, sami zaczęli prowadzić rozmowy coachingowe ze sobą nawzajem (jako trening) oraz ze znajomymi (jako rzeczywiste wsparcie innych w rozwoju).

Studenci/coachowani podkreślali znaczenie dialogu w zrozumieniu swoich sytuacji życiowych. Za najbardziej pomocny czynnik uznali samą możliwość werbalizacji rozwiązań, które wcześniej wprawdzie dostrzegali, jednak nie mieli okazji ich wypowiedzieć. Fakt zobowiązania się przed

coachem do realizacji zadań, powodował zwiększenie konsekwencji w działaniach. Odkryli również wzmacniającą rolę nagradzania samych siebie nawet za najdrobniejsze sukcesy.

Jestem osobą, która potrzebuje nad sobą bata. Te SMS-y, które do Pana wysyłałam po każdym zadaniu były niesamowicie skuteczne.

Ważne w coachingu jest również to, by się nie bać mówić o swoich planach... o tym co się czuje i myśli, o obawach, lękach... ale i marzeniach.

Po coachingu mam poczucie, że nic nie jest takie straszne i wystarczy tylko dobrać plan na początek, a reszta już pójdzie łatwiej.

Czasem dialog coacha i klienta tworzył swoiste zwierciadło, w jakim ten drugi mógł się przejrzeć i dokonać samooceny, a jednocześnie stanowił punkt startowy dla nowych działań. Może to świadczyć o dokonującym się procesie rekonstruowania życia, o przyjmowaniu nowej perspektywy jego oglądu i nadawania nowych znaczeń wyzwaniom życiowym:

Proces pozwolił mi spojrzeć na siebie z boku, uświadomiłam sobie jak łatwo jest osiągnąć swój cel. Wystarczy po prostu zacząć...

Potrzebowałam „siły z zewnątrz” by być może spojrzeć na dotychczasowe sprawy z innej perspektywy, nabrać siły i pewności siebie lub po prostu zacząć działać.

Podsumowanie

Zdajemy sobie oczywiście sprawę, że przedstawione wyniki wymagają dalszych pogłębionych badań. Użyteczne z pewnością będzie zastosowanie badań biograficznych, obejmujących szerszą perspektywę czasową, być może połączonych z monitorowaniem losów zawodowych absolwentów. W tym kontekście planujemy badania „Trzy lata po coachingu”.

To, co udało się na tym etapie badań osiągnąć, można podsumować w następujący sposób: W toku realizacji projektu staraliśmy się płynnie przechodzić po *hermeneutycznym kole* od refleksji do zmiany i na odwrót. Studenci/coachowani rozpoczynali od planowania zmiany poprzez wyznaczanie celów, następnie przechodzili do działania, jednocześnie obserwując proces i konsekwencje owej zmiany. Później poddawali pogłębionej refleksji ten proces, aby przejść do rozwinięcia lub modyfikacji pierwotnego planu, potem ponownego działania, obserwacji, refleksji itd.³³ Projekt umożliwił

³³ D. Kubinowski, *Jakościowe badania pedagogiczne. Filozofia – metodyka – ewaluacja*, Wydawnictwo UMCS, Lublin 2011, s. 183.

zaangażowanie w badanie własnej wiedzy, testowanie umiejętności, budowanie postaw, rozwój kompetencji niezbędnych do wykonywania w przyszłości zawodu doradcy/coacha oraz pozwolił na konstruowanie rozwiązań dla osobistych wyzwań. Sam proces badawczy był zatem procesem społecznym i edukacyjnym.

Dostrzeżliśmy także wymiar emancypacyjny i transformacyjny tych sesji³⁴: pomagaliśmy w odkrywaniu zasobów uczestników sesji coachingowych, towarzyszyliśmy w procesie projektowania drogi życiowej poprzez planowanie i dokonywanie zmian, zachęcaliśmy do inwestowania w siebie, dawaliśmy okazję do krytycznego spojrzenia na samego siebie, na swoje sposoby rozumienia świata i relacji z innymi ludźmi, szukaliśmy paradoksów w myśleniu i ograniczających założeń, które blokują ludzi przed dokonywaniem zmian.

Ten proces dotyczył również nas jako badaczy. Badania, jakie realizowaliśmy, powiązane były z naszą praktyką naukowo-dydaktyczną. Z jednej strony nadal pozostaliśmy nauczycielami akademickimi, którzy prowadzili zajęcia ze studentami o coachingu; z drugiej zaś – partnerami w procesie coachingu, wreszcie nakładaliśmy na to rolę badacza w badaniach narracyjnych. To osobiste zaangażowanie w autentyczny proces pomagania klientom wpłynął nie tylko na pogłębienie rozumienia naszych edukacyjnych praktyk, społecznie budowanych relacji, czy podjętych wyzwań badawczych, ale także na refleksję nad naszą dotychczasową tożsamością, budowaną na roli nauczycieli akademickich. Istotnym pytaniem, na które wciąż poszukujemy odpowiedzi pozostaje: w jaki sposób pogodzić rolę nauczyciela (a nawet egzaminatora) i partnera-coacha?

Nasze badanie nie służyło jedynie uzyskaniu wiedzy, ale polegało także na transformacji naszych postaw i wartości. W ten sposób w naszym podejściu do wywiadu narracyjnego, z pozycji zaangażowanego badacza przeszliśmy w stronę zaangażowanego uczestnika. Było to dla nas zaskakującym odkryciem. Angażując się w relacje coachingowe, badaliśmy jednocześnie naszą wiedzę i stosowane kategorie interpretacyjne. Przyjęcie takiej podwójnej perspektywy – bycia wewnątrz procesu i na zewnątrz jednocześnie – spowodowało, że zmieniliśmy nasze spojrzenie na proces kształcenia akademickiego jako taki. Informacje zwrotne, jakie przekazywali nam studenci, dotyczyły nie tylko samego procesu, dokonanych odkryć, wprowadzonych zmian, ale również – nas jako osób prowadzących *coaching*. Zwracali uwagę na to, co im pomagało w tym procesie, jak również i na to, co im przeszkadzało i blokowało.

³⁴ Tamże, s. 183.

Przyjmując założenia współczesnej hermeneutyki, uważamy, że ludzkie życie, postawy, zachowania, mogą być rozumiane jako narracja zanurzona z jednej strony w konkretnym historyczno-kulturowym kontekście, z drugiej – może być wpisana w ludzką biografią i tylko w tych kontekstach możliwe jest jej odczytanie. Podobnie sesja coachingowa jest taką narracją. Mając świadomość, że „żadne odczytanie nie jest ostateczne, lecz odsłaniające tylko pewien horyzont” i że w „sztuce interpretacji proces rozumienia nie ma swojego zakończenia, pozostaje otwarty na teksty, horyzonty nowych czytelników, nowe konteksty, nowe perspektywy”³⁵, mamy nadzieję, że nasza propozycja analizy coachingu będzie zaproszeniem do dalszej dyskusji na ten temat i nowych jej odczytań.

LITERATURA

- Ablewicz K., *Hermeneutyka i fenomenologia w badaniach pedagogicznych*, [w:] *Orientacje w metodologii badań pedagogicznych*, red. S. Palka, Wydawnictwo UJ, Kraków 1998.
- Chase S. E., *Wywiad narracyjny. Wielość perspektyw, podejść, głosów*, [w:] *Metody badań jakościowych*, red. N. K. Denzin, Y. S. Lincoln, Wydawnictwo Naukowe PWN, Warszawa 2014.
- Coaching a inne dyscypliny*. Oficjalny portal ICC <http://www.iccpoland.pl/pl/strefa_wiedzy/Coaching_a_inne_dyscypliny> [dostęp: 18.10.2014].
- Gadamer H. G., *Hermeneutics and Social Science*, „Philosophy Social Criticism / Cultural Hermeneutics” 1975, nr 2, s. 307–316.
- Gadamer H. G., *Hermeneutyka a filozofia praktyczna*, „Studia Filozoficzne” 1985, nr 1.
- Gadamer H. G., *Prawda i metoda. Zarys hermeneutyki filozoficznej*, Wydawnictwo Naukowe PWN, Warszawa 2013
- Kubinowski D., *Jakościowe badania pedagogiczne. Filozofia – metodyka – ewaluacja*, Wydawnictwo UMCS, Lublin 2011.
- Kwaśnica R., *O pomaganiu nauczycielowi. Alternatywa komunikacyjna*, Wrocławska Oficyna Nauczycielska, Wrocław 1994.
- Malewski M., *Badacz bezstronny czy zaangażowany, rec. książki P.A i P. Adlerów, Membership roles in field research*, „Oświata Dorosłych” 1988, nr 10.
- Malewski M., *Teorie andragogiczne. Metodologia teoretyczności dyscypliny naukowej*, Wydawnictwo Uniwersytetu Wrocławskiego, Wrocław 1998.
- Nykiel R., *Coaching definicja*, [w:] *Encyklopedia coachingu*, <<http://encyklopediacoachingu.pl/haslo53>> [dostęp: 18.10.2014].
- Pilipczuk P., *Współczesna mitologia coachingu*, Helion, Gliwice 2012.
- Piorunek M., *Bieg życia zawodowego człowieka. Kontekst transformacji kulturowych*, Wydawnictwo Naukowe UAM, Poznań 2009.

³⁵ K. Ablewicz, *Hermeneutyka i fenomenologia w badaniach pedagogicznych*, [w:] *Orientacje w metodologii badań pedagogicznych*, red. S. Palka, Wydawnictwo UJ, Kraków 1998, s. 31.

- Podgórnny M., *Coaching – nowa przestrzeń edukacji dorosłych*, [w:] W. Jakubowski, *Kultura jako przestrzeń edukacyjna. Współczesne obszary uczenia się osób dorosłych*, Impuls, Kraków 2012.
- Savickas M. L., *Career Counseling*, American Psychological Association, Washington 2011.
- Savickas M. L., Nota L., Rossier J., Dauwalder J.-P., Duarte M. E., Guichard J., Soresi S., Van Esbroeck R., *Life designing: A paradigm for career construction in the 21st century*, „Journal of Vocational Behavior” 2009, nr 75/3, s. 239–250.
- Seligman M. E., *Psychologia pozytywna*, [w:] *Psychologia pozytywna. Nauka o szczęściu, zdrowiu, sile i cnotach człowieka*, red. J. Czapieński, Wydawnictwo Naukowe PWN, Warszawa 2012.
- Sidor-Rządkowska M. (2009), *Profesjonalny coaching. Zasady i dylematy etyczne w pracy coacha*, Oficyna Wydawnicza Wolters Kluwer, Warszawa 2009
- Smółka P. (red.), *Coaching. Inspiracje z perspektywy nauki, praktyki i klientów*, Helion, Gliwice 2009.
- Stewart J., Thomas M., *Słuchanie dialogiczne: lepienie wzajemnych znaczeń*, [w:] *Mosty zamiast murów. Podręcznik komunikacji interpersonalnej*, red. J. Stewart, Wydawnictwo Naukowe PWN, Warszawa 2005.
- Vickers A., Bavister S., *Coaching*, Helion, Gliwice 2007.
- Wysocka E., *Hermeneutyka*, [w:] *Encyklopedia pedagogiczna XXI wieku*, t. II, red. T. Pilch, Żak, Warszawa 2004
- Zaleska H., *Literatura. Subiektywny wybór publikacji o coachingu*, <<http://www.izbacoachingu.pl>> [dostęp: 18.10.2014].

Słowa – obrazy – emocje. Wielowymiarowa analiza narracji materiałów tekstowych i wizualnych publikowanych na blogu

Wprowadzenie

Analiza narracji, będąca jednym z etapów metody narracyjnej, jest zazwyczaj stosowana do interpretacji materiałów zgromadzonych podczas wywiadów narracyjnych¹. Obecnie coraz częściej jest wykorzystywana także w przypadku innych form narracji, takich jak np. serie publikacji umieszczane w internecie jako blogi lub posty na portalach społecznościowych. Odmienność tych dwóch typów narracji można zauważyć na podstawie środków wyrazu, jakimi się posługują, sposobu zapisu oraz logiki rządzącej opowieścią. W blogach natykamy się na luźną strukturę i zmienną sekwencyjność elementów opowieści, a także spontaniczność opowiadania (zarówno w zakresie częstotliwości publikacji, tematyki jak i wielowątkowości w niej dominującej). Istotną cechą różnicującą narrację spotykaną w blogach lub seriach postów jest wzbogacanie jej o dodatkowe elementy, takie jak materiały interaktywne, wizualne, audio oraz odnośniki do innych narracji w świecie wirtualnym. To właśnie one stawiają przed badaczem nowe pytania o sposób prowadzenia analizy narracji.

Celem niniejszego artykułu jest pokazanie drogi intelektualnej, jaką przeszli autorzy w trakcie analizy materiału, na który składają się wypowiedzi pisane i fotografie. Rozważania i analizy oparte są na materiale opublikowanym na blogu *Looking for Marshall McLuhan in Afghanistan* prowadzo-

¹ Zob. P Chamberlayne, *SOSTRIS Final Report – From Biography to Social Policy*, Centre for Biography in Social Policy, London 1999; T. Wengraf, *Qualitative Research Interviewing: Biographic Narratives and Semi-structured Methods*, Sage, London 2001.

nym przez kanadyjską fotografkę Ritę Leistner². Autorka między drugim dniem lutego a trzynastym dniem marca 2012 roku zamieściła 12 postów, poświęconych codziennemu życiu amerykańskich żołnierzy, przebywających w Afganistanie.

Prezentowane poniżej badanie – jak wspomniano wcześniej – zrodziło kilka dylematów dotyczących strategii analizy. Zarówno sam sposób analizy, jak i kolejność czynności badawczych nie były tu oczywiste. Dodatkowo etap narracji tak różnych elementów przekazu, jakimi są słowo pisane i zdjęcie, dostarczył odmiennych wyników w analizie prowadzonej przez zaledwie dwóch badaczy. Praca nad blogiem Leistner przyniosła rozwiązania, które nie były przewidziane przed podjęciem tego zadania. W analizie narracji wykorzystano strategię mieszane (*mixed methods*): wyniki liczbowe wyjaśniane były poprzez strategię interpretacji, a skojarzenia, jakie budowailiśmy wobec materiału wizualnego, wymagały wyjaśnień, które osiągnięto poprzez wgląd w dane ilościowe.

Opis materiału badawczego

W styczniu 2011 roku Rita Leistner, pochodząca z Kanady fotoreporterka wojenna, znana przede wszystkim z prac poświęconych konfliktom w Iraku, Palestynie czy Kambodży, została zaproszona do udziału w projekcie medialnym o nazwie Basetrack. Była to cywilna międzynarodowa inicjatywa, mająca na celu wykorzystanie potencjału mediów społecznościowych w kontaktach żołnierzy przebywających na misji z oczekującymi na ich powrót rodzinami w Ameryce. Liderem projektu był fotograf Teru Kuwayama, który w ramach grantu Knight Foundation stworzył zespół badaczy, pisarzy i dziennikarzy gotowych do podjęcia tego wyzwania i podróży śladem amerykańskiej armii. Stworzona przez Kuwayamę grupa miała za zadanie towarzyszyć 8. Batalionowi U.S. Marines w czasie jego siedmiomiesięcznego pobytu w Afganistanie. Rola Leistner polegała na fotografowaniu powszedniego życia bazy wojskowej zlokalizowanej w prowincji Helamand, znajdującej się w pobliżu granicy z Pakistanem. Dodatkowe wyzwanie polegało na tym, że zamiast profesjonalnego aparatu fotograficznego miała posługiwać się smartfonem.

Parę miesięcy po powrocie do Toronto autorka trafiła przypadkiem na wykład Petera Nesselrotha na temat możliwości wykorzystania założeń teorii mediów Marshalla McLuhana w analizie wydarzeń Arabskiej Wiosny. Spotkanie to było dla Rity inspiracją do zastosowania podobnej metody do

² Autorzy dziękują Ricie Leistner za zgodę na wykorzystanie jej zdjęć w tym artykule.

interpretacji fotografii, które zrobiła w czasie uczestnictwa w projekcie Base-track. Mogła nie tylko podjąć próbę analizy zdjęć, które przywozła z Afganistanu, ale również zmienić dotychczasowy nurt swoich rozważań i zamiast skupienia na „ludzkim” obliczu wojny, pokazać również jej wymiar technologiczny.

Rok później, z pomocą magazynu *Literary Review of Canada*, Leistner uruchomiła blog, na którym zamieściła posty związane ze swoimi refleksjami, dotyczącymi życia w bazie wojskowej amerykańskiego kontyngentu. Blog funkcjonuje pod nazwą *Looking for Marshall McLuhan in Afghanistan*³, ponieważ do opisu swoich zdjęć autorka wykorzystwała trzy pojęcia stworzone przez tytułowego bohatera, a mianowicie:

- przedłużenia człowieka – McLuhan, opierając na koncepcji Edwarda T. Halla, założył, że ludzie w toku rozwoju cywilizacyjnego tworzą swoiste „protezy”, pozwalające na zwiększenie zasięgu lub wręcz zastąpienie wszystkich czynności, do których dotychczas wykorzystywali tylko własne ciało; na przykład biologiczne mechanizmy regulujące temperaturę ciała zostają „przedłużone” przez ubranie i domy, Ewolucję broni rozpoczynają zęby i pięści, a (tymczasowo) kończy broń jądrowa, Meble zastępują siadanie na ziemi itd. Zgodnie z tą koncepcją każdy przedmiot wykonany przez człowieka jest przedłużeniem jego ciała⁴;

- figura-tło – najprościej wytłumaczyć tę dychotomię, przywołując jeden z rysunków wykorzystywanych w psychologii Gestalt, na którym, w zależności od tego, na czym skupimy wzrok, widzimy np. frunące gęsi albo skaczące w falach ryby; kiedy patrzymy na ptaki, nie widzimy ryb, z kolei kiedy obserwujemy ryby, nie dostrzegamy lecących ptaków; według McLuhana to, co właśnie widzimy, jest figurą, natomiast wszystko pozostałe tłem; podział na figurę i tło nie jest ustanowiony na stałe, jest to raczej proces nieustannej zmiany obiektu obserwacji, a tym samym znaczenia poszczególnych składników całego obrazu⁵;

- sondy – McLuhan wywodził sondę ze świata poezji, a zwłaszcza założeń symbolizmu i traktował ją za uprawomocnioną metodę naukową, przypominającą nieskrępowaną rozmowę: nieciągłą, nieliniową, zawierającą w sobie spojrzenie na problem z kilku punktów widzenia jednocześnie. Autor jest przekonany, że jej natura tkwi w grze słów (*puns*), która zakłóca zwyczajny tok języka i tym samym odsłania to, co dotychczas było w nim „ukryte” lub „stłumione”. Proces „sondowania” to krytyczne podejście do

³ Blog jest dostępny na stronie: <http://appghanistan.reviewcanada.ca>.

⁴ K. Kukielko-Rogozńska, *Między nauką a sztuką. Teoria i praktyka artystyczna w ujęciu Marshalla McLuhana*, Narodowe Centrum Kultury, Warszawa 2014, s. 36.

⁵ Tamże, s. 204–205.

odkrywania znaczeń, polegające na sugerowaniu odbiorcom możliwych interpretacji, a nie na ich autorytarnym narzucaniu⁶. To czytelnik sondy podejmuje się jej interpretacji, zgodnie ze swoimi doświadczeniami, wiedzą czy stanem emocjonalnym. Sonda ma więc być przede wszystkim bodźcem, który rozpoczyna proces myślowy jej odbiorcy, a dopiero w drugiej kolejności wyrazem twierdzeń czy przekonań jej autora.

Jak już wspominaliśmy, fotografowie biorący udział w projekcie Base-track robili zdjęcia za pomocą smartfonów. Wynikało to z potrzeby zastosowania urządzenia, którym można nie tylko bardzo szybko zrobić zdjęcie, ale też od razu dokonać jego obróbki i umieścić w internecie.

W nawiązaniu do założeń McLuhana, iPhone, podobnie jak każdy telefon komórkowy, jest przedłużeniem ucha, oka, ust i palca swojego użytkownika. Jak inne smartfony jest też nowym medium, które zgodnie z teorią kanadyjskiego badacza zawiera w sobie kilka innych: aparat fotograficzny, telefon, radio, telewizję, przeglądarkę internetową itd. W ten sposób w jednym urządzeniu stare media analogowe łączą się z najnowszymi cyfrowymi. Mechanizm ten podkreśla jeszcze wykorzystywana przez Leistner aplikacja Hipstamatic, dzięki której zarówno sam wyświetlacz telefonu, jak i wykonane za jego pomocą fotografie nabierają analogowego charakteru. Użytkownik wykonuje charakterystyczne kwadratowe zdjęcia, mając do wyboru kilka rodzajów filtrów, soczewek, filmów i fleszy. Zdjęcia – mimo że są wykonywane z pomocą urządzenia cyfrowego – wyglądają jak te, zrobione aparatem z obiektywem i kliszą fotograficzną⁷.

Opierając się na wybranych koncepcjach McLuhana, Leistner opublikowała na blogu skonstruowane przez siebie iSondy (połączenie słów „iPhone” i „sonda”). Choć źródło jej powstania jest inne (sonda w rozumieniu McLuhana wynika ze słów, nie z obrazu), każda stworzona przez Leistner iSonda też ujmuje fakty metaforycznie, pokazując, że każdy obiekt może być czymś innym niż to, co nam się wydaje na pierwszy rzut oka. Autorka stara się zatem znaleźć metodę dotarcia do głębi obrazu, do poznania jego prawdziwego znaczenia, na którego nie daje zwykła obserwacja. Zastosowanie iSond pozwoliło jej na wnikanie w kolejne warstwy znaczeniowe zdjęć wykonanych podczas pobytu w bazie Marines.

Blog składa się z 12 postów zamieszczanych od początku lutego do połowy marca 2012 roku⁸. Każdy z postów to inna iSonda.

- Post 1 (2 lutego) – Wprowadzenie – proces. Wcieleni – Opis celu i zasad projektu. Wykorzystanie mediów społecznościowych. Inspiracja teorią

⁶ Tamże, s. 76–79.

⁷ <<http://hipstamatic.com/classic/>> [dostęp: 6.02.2016].

⁸ <<http://appghanistan.reviewcanada.ca>> [dostęp: 8.02.2016].

Marshalla McLuhana (nawiązanie do idei „sam przekaznik jest przekazem”, „przedłużenia ciała” oraz „sondy”, wyjaśnienie czym jest iSonda).

- Post 2 (7 lutego) – iPhone i aplikacja hipstamatic – Opis urządzenia (smartfon) i wykorzystywanej w nim aplikacji do robienia zdjęć. iPhone jako nowe medium, które zawiera w sobie kilka starych (m.in. aparat fotograficzny, odtwarzacz muzyki).

- Post 3 (9 lutego) – Zbroja – Opis wyposażenia osobistego żołnierza jako przedłużeń jego skóry. Konsekwencje korzystania z najnowszych mundurów.

- Post 4 (14 lutego) – Pojazdy opancerzone – Opis aut odpornych na wybuch min. Społeczne, psychiczne i ekonomiczne konsekwencje korzystania z tego typu pojazdów.

- Post 5 (16 lutego) – Figura / tło – Opis pracy fotografa zaangażowanego w projekt Basetrack i jego relacji z fotografowanymi ludźmi i obiektami. Nawiązanie do dychotomii figura/tło, traktowanej przez McLuhana jako sposób postrzegania otoczenia.

- Post 6 (21 lutego) – Improvizowane ładunki wybuchowe wykonane z drewna – Opis min tworzonych przez talibów. W kontekście teorii kanadyjskiego badacza, takie ładunki są w pewnym sensie przedłużeniem palca i lasu.

- Post 7 (23 lutego) – Dystrybutory paliwa – Opis Afganistanu jako kraju o ograniczonych zasobach energetycznych. Planowany przebieg rurociągu łączącego Turkmenistan, Afganistan, Pakistan i Indie.

- Post 8 (28 lutego) – Głośniki i kazania z meczetu – Opis głośników wykorzystywanych do nagłaśniania kazań z meczetów. Głośniki są traktowane jako przedłużenie ust i stanowią powrót do kultury oralnej.

- Post 9 (1 marca) – Czy teraz mnie słyszysz? – Opis telefonów komórkowych wykorzystywanych w Afganistanie. Z powodu dużego stopnia analfabetyzmu panującego w tym kraju, użytkownicy rzadko kiedy korzystają z opcji wysyłania wiadomości tekstowych. W ujęciu McLuhana, oznacza to powrót do tradycyjnego zadania telefonu (rozmowa).

- Post 10 (6 marca) – Słowo pisane – wchodzisz na własne ryzyko – Opis funkcjonowania pisma w afgańskiej rzeczywistości. Problemy w traktowaniu tego typu przekazów jako rzetelnych komunikatów.

- Post 11 (8 marca) – Drony *Reaper* i *Predator* – Opis nowoczesnych, zdalnie sterowanych urządzeń zdolnych do obserwacji i ataku. Miejscowa ludność wierzy, że są one pilotowane przez specjalnie tresowane myszki, które siedzą w środku. Drony stanowią przedłużenie oka, palca i ciała.

- Post 12 (13 marca) – Worki *HESCO* i barykady *Concertina* – Opis ogromnych worków wypełnionych piaskiem, służących odgradzeniu bazy i ochronie przed pociskami. Mogą być one traktowane jako przedłużenia Ziemi.

Poniżej zamieszczamy wizualizację tego, które z refleksji McLuhana pojawiają się u Rity Leistner najczęściej.

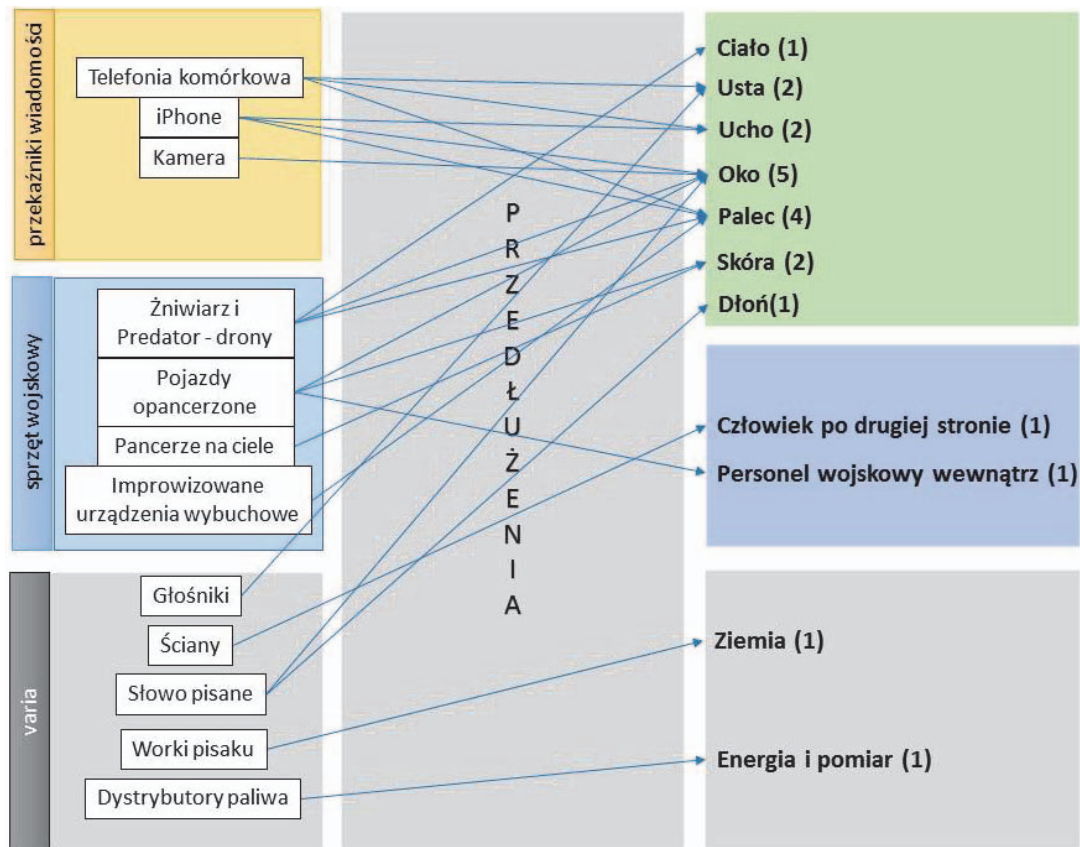
Diagram 1. Korespondencja refleksji McLuhana i skojarzeń Rity Leistner

Źródło: opracowanie własne.

Diagram wyraźnie ukazuje, że w postach autorki najczęściej pojawia się nawiązanie do koncepcji przedłużeń ciała. Wynika to ze skupienia się na technicznym wymiarze wojny i formach, jakie przybierają kolejne ekstensje, stanowiące wyposażenie nowoczesnej armii.

Strategia analityczna

Metoda narracyjna zgodna ze strategią BNIM⁹ ma zazwyczaj charakter dwutorowy. Wynikająca z niej analiza materiału jest zorientowana na rekon-

⁹ Zob. A. Mrozowski A, L. Liu Huang, *Biograficzno-narracyjna metoda interpretacyjna (The Biographic-Narrative Interpretative Method, BNIM)*, [w]: *Słownik socjologii jakościowej*, red. K. Konecki, P. Chomczyński, Difin, Warszawa 2012.

strukcję chronologii obiektywnych wydarzeń życiowych (*lived-life-living-track*) oraz subiektywnych aspektów opowiadanej historii (*told-story-telling-track*). Tymczasem narracja Rity Leistner skupiona jest na prezentacji różnych aspektów codziennego życia żołnierzy w trakcie ich pobytu w afgańskiej bazie i nie zawiera historii (nie ma tu chronologii następujących po sobie wydarzeń). Choć w każdym poście dominuje osobny temat, główny obszar zainteresowań autorki pozostaje ten sam. Jest nim relacja człowieka i nowoczesnej technologii. Dodatkowo, każdy post sięga wprawdzie po nowe cytowania i obrazy, ale wszystkie opublikowane komunikaty są do siebie podobne pod względem struktury. Występują w nich: temat postu nawiązujący do refleksji McLuhana, wizualizacje w postaci fotografii, cytaty z dzieł McLuhana, wypowiedzi żołnierzy oraz tekst główny autorki.

Specyfika postów pozwala na zastosowaniu strategii analitycznej skupionej, z jednej strony, na rekonstrukcji tematyki, z drugiej zaś na rekonstrukcji subiektywnego rysu narracji. W tym pierwszym przypadku posługujemy się analizą tematyczną, a zidentyfikowane tematy analizujemy pod kątem ich podobieństwa. W drugim wymiarze sięgamy po analizę sekwencyjną wypowiedzi oraz wiążemy ją z interpretacją zdjęć. Ta strategia pomoże w opisie relacji między elementami opowieści:

- tekstem – tekst główny (opowieść w danym poście), cytaty często zapowiadające nastawienie autorki do omawianego tematu (przede wszystkim odniesienia do refleksji Marshalla McLuhana);

- obrazem – zarówno zdjęcia autorstwa Rity Leistner, jak i dodatkowe obrazy (mapa regionu, grafika).

Sugerowane tu elementy strategii pozwalają na rekonstrukcję narracji i określenie specyfiki wypowiedzi Rity Leistner. W jej wyniku otrzymujemy syntetyczny opis i następstwo tematów występujących w blogu.

Analiza 1. Tematyka w tekście postów

Lektura postów Leistner w kolejności ich ukazywania się pozwala dostrzec pewien nurt opowieści, który można scharakteryzować na podstawie dominujących tematów. Blog rozpoczyna się od wprowadzenia do świata, w jakim żyją żołnierze przebywający w afgańskiej bazie. Kolejne wpisy dotyczą technologii, którymi otaczają się ludzie, aby w takim otoczeniu wytworzyć poczucie bezpieczeństwa. Następnie autorka powraca do charakteryzowania otoczenia żołnierzy. Opisuje sposoby komunikacji, które z jednej strony służą zapewnieniu poczucia bezpieczeństwa, łączności z domem rodzinnym, a z drugiej mogą powodować poważne zagrożenie (np. lokalizacyjne funkcje telefonów komórkowych). Ostatnie posty ponownie odnoszą się do kwestii niwelowania zagrożeń i stworzenia w bazie enklawy bezpieczeństwa. Sekwencję tematów pojawiających się w postach przedstawia poniższy diagram.

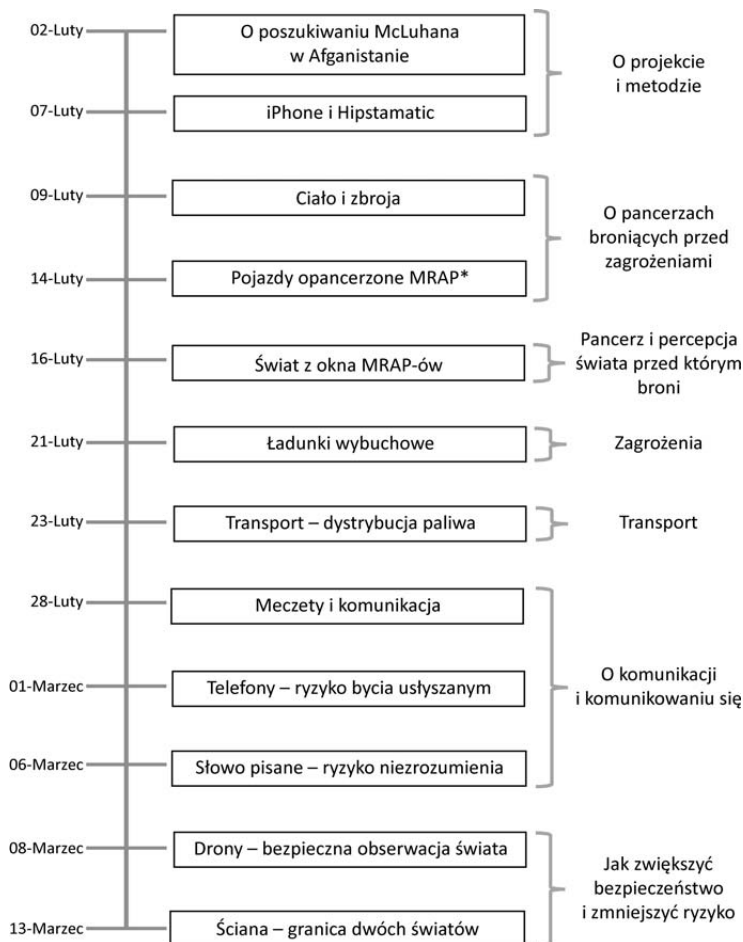
Diagram 2. Sekwencja głównych tematów postów: 2 lutego – 13 marca

Źródło: opracowanie własne.

Tematy opisane powyżej publikowane są na blogu wraz ze zdjęciami. Każdy tekst wzbogacony jest o materiał wizualny. Pytanie, jakie sobie stawiamy, brzmi: czy istnieje korespondencja między tekstem i obrazem w analizowanych postach? Jeśli taka korespondencja istnieje, warto zadać pytanie o to, na czym ona polega.

Analiza 2. Teksty i obrazy

Zamieszczone przez Leistner zdjęcia ukazują różne aspekty codziennego życia bazy Marines. Stanowią podstawę teksów, z poszczególnych postów – najczęściej dosłownie przedstawiają to, o czym pisze autorka. Zgodnie

z ideą projektu Basetrack, fotografie przedstawiają żołnierzy w trakcie wykonywania codziennych obowiązków, dzięki czemu ich obserwator może mieć wrażenie, że jest to bezpieczne miejsce, które może znajdować się na zwykłym poligonie, a nie w kraju ogarniętym wojną. Zdjęcia te miały za zadanie uspokoić rodziny żołnierzy, które mogły na ekranie komputera obserwować życie w bazie, w istocie obarczone niewielkim ryzykiem. Sekwencję tematów poszczególnych postów, połączoną z interpretacją towarzyszących im fotografii przedstawia poniższy diagram.

Diagram 3. Sekwencja tematów i interpretacji materiału wizualnego (w tej roli występują słowa kluczowe)

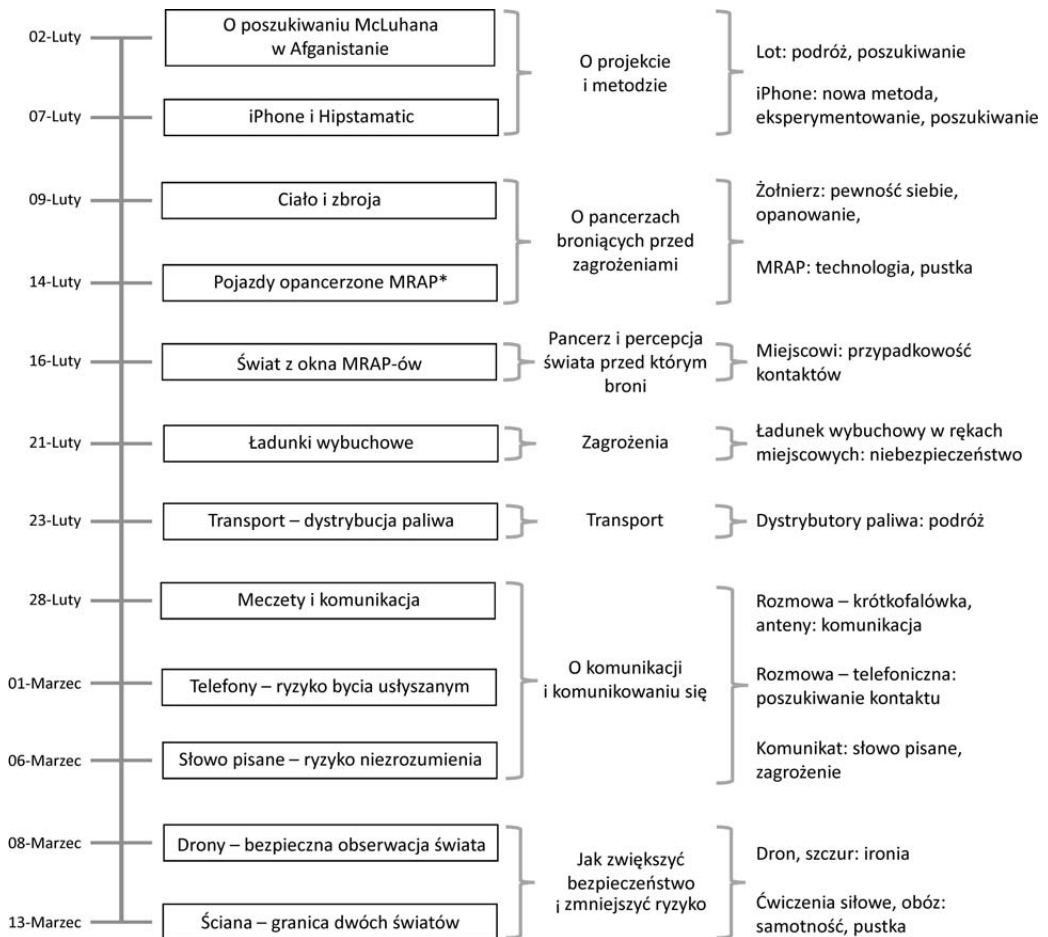

Źródło: opracowanie własne.

Opisana korespondencja tekstów i obiektów znajdujących się na zdjęciach nie wydają się kluczem do opisu specyfiki narracji autorki. Analiza zdjęć bez kontekstu – w tym przypadku bez odwołania do specyfiki języka i tematów współwystępujących z nimi w postach – nie oddaje jednego jeszcze wymiaru narracji. Nie opisuje emocji zawartych w analizowanej opowieści. Tak więc istnieje jeszcze jeden klucz do zrozumienia specyfiki blogu.

Analiza 3. Emocje (tekst i obrazy)

Włączenie do analizy strategii rozpoznawania emocji w tekście¹⁰ pozwala na lepsze zrozumienie korespondencji elementów, za pomocą których opowieść ta została zbudowana.

Kluczem pozwalającym na zrozumienie wielowymiarowości narracji Leistner jest skojarzenie dominującej tematyki blogu, czyli technologii służącej wojnie, z emocjami. Te ostatnie widoczne są dla czytelnika przede wszystkim w przywoływanych przez autorkę cytatach pochodzących z tekstów Marshalla McLuhana. Pokazują one refleksje autorki wynikające z obserwacji relacji technologia-człowiek. Z kolei w zdjęciach widoczne są emocje towarzyszące autorce podczas obserwacji rzeczywistości, z jaką zetknęła się w Afganistanie. Proponowanym sposobem interpretacji, który pozwoli na określenie korespondencji obrazów z wypowiedziami pisanymi jest rekonstrukcja dialogu, zachodzącego między tekstem (a zwłaszcza wspomnianymi cytowaniami) i obrazem.

Zastosowana tu analiza sentymentu posługuje się listą słów, o których przypuszcza się, że wyrażają emocje. Słowa te analizowane są z punktu widzenia kontekstu, w jakim występują. Identyfikacja słów w tekście, musi być wzbogacona przez analizę kontekstu, który dookreśla ich znaczenia. Analiza sentymentu zrealizowana została z zastosowaniem słownika AFINN¹¹. Moż-

¹⁰ Zob. K. Tomanek, *Analiza sentymentu – metoda analizy danych jakościowych. Przykład zastosowania oraz ewaluacja słownika RID i metody klasyfikacji Bayesa w analizie danych jakościowych*, przyjęty do druku w „Przegląd Socjologii Jakościowej” 10, 2014, nr 2. Tenże, *Analiza sentymentu: historia i rozwój metody w ramach CAQDAS*, [w]: *Metody i techniki odkrywania wiedzy. Narzędzia CAQDAS w procesie analizy danych jakościowych*, red. J. Niedbalski, Wydawnictwo Uniwersytetu Łódzkiego, Łódź 2014.

¹¹ F. Nielsen, *A new ANEW: Evaluation of a word list for sentiment analysis in microblogs*, [w:] *Proceedings of the ESWC2011 Workshop on „Making Sense of Microposts”: Big things come in small packages 718 in CEUR Workshop Proceedings*, red. R. Matthew i in., Heraklion, Grecja 2011. Na potrzeby opisanej tu analizy wykorzystany został słownik AFINN. Słownik ten, nie tylko klasyfikuje wyrazy w ramach dwóch kategorii (emocjonalnie pozytywne, emocjonalnie negatywne), ale każdemu słowu przypisuje natężenie emocji (*sentiment strength*), jakie niesie za sobą słowo lub siłę emocji, jaką potencjalnie słowo to może wywołać.

liwe było za jej pomocą zidentyfikowanie słów nacechowanych emocjonalnie pozytywnie (*seduced*, *amazing*, *winning war over hearts and minds*) oraz negatywnie (*damned*, *dehumanize*, *kill*, *torture*¹²). Analiza fragmentów wypowiedzi zawierających słowa nacechowane emocjonalnie zwróciła naszą uwagę ze względu na towarzyszące im obrazy.

W pierwszym kroku analizy sięgnęliśmy po analizę frekwencji słów i analizę kontekstów, w jakich one występują. Wynik tej analizy to frekwencja słów prezentowana na wykresie 1.

Wykres 1. Frekwencja słów wyrażających pozytywne i negatywne emocje w postach

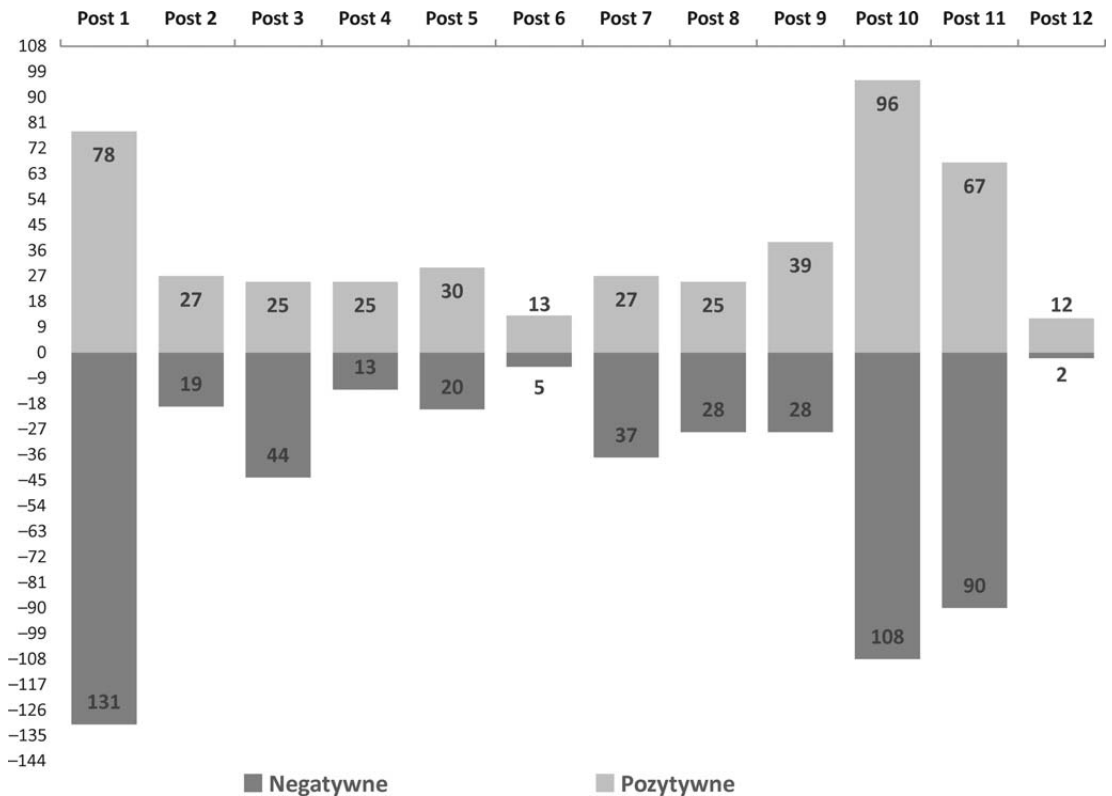

Źródło: opracowanie własne.

¹² *Seduced* – uwieść; *amazing* – niesamowicie; *winning war over hearts and minds* – wygrać wojnę o serca i umysły; *damned* – przeklęty, pieroński; *dehumanize* – dehumanizować; *kill* – zabić; *torture* – torturować.

Trzy posty szczególnie zwracają uwagę z powodu wysokiej frekwencji słów, jakich szukaliśmy. Są to: post 1, opisujący specyfikę wojny w Afganistanie, post 10, opisujący niebezpieczeństwa dla życia wynikające z nieznamości lokalnego języka, post 11, poświęcony dronom. Poniżej przedstawiamy przykładowe wypowiedzi zamieszczone w tych postach oraz towarzyszące im fotografie.

Post 1. Wprowadzenie – proces. Wcieleni



Fot. Rita Leistner

- emocje pozytywne: „For weeks after my return, walking down the streets of Toronto, I would burst into spontaneous tears of gratitude, I was so happy to be back in Canada”¹³.

¹³ „Cztery tygodnie po moim powrocie, przechadzając się ulicami Toronto dopadały mnie łzy wdzięczności, byłam szczęśliwa, że jestem z powrotem w Kanadzie” [tłum. K.T.].

- emocje negatywne: „After ten years of foreign military intervention, Afghanistan is as dangerous and violent, as poor and oppressive, as chaotic and unruly, as it was since the American-led war began”¹⁴.

Post 10. Słowo pisane – wchodzisz na własne ryzyko



Fot. Rita Leistner

- emocje pozytywne: „McLuhan's foundational concept is that language is a technology, and the written word (like unmanned Predator drones) is a way of conveying a message from a (safe) distance”¹⁵.

- emocje negatywne: „GO BEYOND THIS POINT AT YOUR OWN RISK”¹⁶.

¹⁴ „Po dziesięciu latach obcej interwencji wojskowej Afganistan jest niebezpieczny i brutalny, jest pełen biedy, jest przygniatający, chaotyczny i niesforny, dokładnie taki jakim był zanim Ameryka przystąpiła do wojny w nim się toczącej” [tłum. K.T.].

¹⁵ „Fundamentem koncepcji McLuhana jest przekonanie, że język pełni rolę technologii, a słowo pisane (tak, jak bezałogowe Predatorzy) jest sposobem przekazywania wiadomości z (bezpiecznej) odległości” [tłum. K.T.].

¹⁶ „Przekraczając ten punkt wchodzisz na własne ryzyko” [tłum. K.T.].

Post 11. Drony *Reaper* i *Predator*

Fot. Rita Leistner



- emocje pozytywne: „It was important for the Marines to believe they would **win** at war because of their superior technologies, and drones, with their remote-controlled, super-accurate targeting and high-resolution cameras, are a perfect symbol of everything that can make humans capable of fighting a war without actually putting their physical selves at risk”¹⁷.

- emocje negatywne: „The distance between [a bomber pilot a few hundred feet above a village] and the people he is bombing makes them into an impersonal target, no longer human beings like himself with whom he can identify”¹⁸.

¹⁷ „Dla Marines ważne było przekonanie, że wygrają wojnę z powodu najwyższej klasy technologii jaką posiadają. Drony, systemy zdalnego sterowania, super dokładne systemy namierzania, kamery o wysokiej rozdzielczości, są doskonałymi symbolami wszystkiego, co może zrobić człowiek zdolny walczyć w wojnie bez konieczności fizycznego w niej uczestnictwa” [tłum. K.T.].

¹⁸ „Dystans dzielący pilota bombowca [kilkaset stóp nad wsią, nad którą przelatuje] i ludzi, na których zrzuca on bomby sprawia, że jego cel staje się bezosobowy. Bombardowani nie są już dla pilota takimi jak on istotami ludzkimi, z którymi mógłby się on identyfikować” [tłum. K.T.].

Podsumowanie

W kontekście wykorzystania potencjału metody narracyjnej blog okazuje się interesującym materiałem badawczym. Uwagę zwracają zarówno stosowane w nim środki wyrazu, sposób zapisu i logika opowieści, jak i luźna struktura i sekwencyjny charakter prezentowanych treści. Interesujące jest również wykorzystanie oprócz samego tekstu dodatkowych elementów, takich jak, w przypadku analizowanego przez nas bloga, fotografie i rysunki. To właśnie połączenie tych różnorodnych elementów analizy postawiło przed nami pytania o nowy sposób zastosowania metody narracyjnej. Skupienie się zarówno na tekście, jak i obrazach pozwoliło na rekonstrukcję narracji i określenie specyfiki wypowiedzi Rity Leistner. W jej wyniku otrzymaliśmy syntetyczny opis i następstwo tematów występujących w blogu.

W podjętej analizie narracji wykorzystaliśmy strategie mieszane. Wyniki liczbowe wyjaśniane były poprzez strategie interpretacji, a skojarzenia jakie budowaliśmy wobec materiału wizualnego wymagały wyjaśnień, które osiągnięto poprzez wgląd w dane ilościowe. Jako metodę interpretacji pozwalającą na określenie korespondencji obrazów z wypowiedziami pisany mi zastosowaliśmy rekonstrukcję dialogu zachodzącego między tekstem i obrazem. Z kolei zrozumienie wielowymiarowości narracji autorki wymagało skojarzenia dominującej tematyki blogu – przedłużeń człowieka służących wojnie – z emocjami. W tym celu zastosowaliśmy analizę sentymentu, posługującą się listą słów wyrażających emocje.

Oczywiście przedstawione w artykule rozważania są jedynie początkowym etapem budowania analizy materiałów tekstowych i wizualnych, ale uzyskane w ich toku wyniki mogą stanowić podstawę dalszych dociekań badawczych.

LITERATURA

- Chamberlayne P., *SOSTRIS Final Report – From Biography to Social Policy*, Centre for Biography in Social Policy, London 1999.
- Gabriele R., *Biographical research*, [w]: *Qualitative research practice*, red. C. Seale, G. Gubrium Gobo J., D. Silverman, Sage, London 2004.
- Kukielko-Rogozińska K., *Między nauką a sztuką. Teoria i praktyka artystyczna w ujęciu Marshalla McLuhana*, Narodowe Centrum Kultury, Warszawa 2014.
- Mrozowski A., Liu Huang L., *Biograficzno-narracyjna metoda interpretacyjna (The Biographic-Narrative Interpretative Method, BNIM)*, [w]: *Słownik socjologii jakościowej*, red. K. Konecki, P. Chomczyński, Difin, Warszawa 2012.
- Nielsen F., *A new ANEW: Evaluation of a word list for sentiment analysis in microblogs*, [w]: *Proceedings of the ESWC2011 Workshop on „Making Sense of Microposts“: Big things come*

- in small packages 718 in CEUR Workshop Proceedings*, red. R. Matthew i in., Heraklion, Grecja 2011.
- Tomanek K., *Analiza sentymentu: historia i rozwój metody w ramach CAQDAS*, [w]: *Metody i techniki odkrywania wiedzy. Narzędzia CAQDAS w procesie analizy danych jakościowych*, red. J. Niedbalski, Wydawnictwo Uniwersytetu Łódzkiego, Łódź 2014.
- Tomanek K., *Analiza sentymentu – metoda analizy danych jakościowych. Przykład zastosowania oraz ewaluacja słownika RID i metody klasyfikacji Bayesa w analizie danych jakościowych*, przyjęty do druku w „Przegląd Socjologii Jakościowej” 10, 2014, nr 2.
- Wengraf T., *Qualitative Research Interviewing: Biographic Narratives and Semi-structured Methods*, Sage, London 2001.
- <http://appghanistan.reviewcanada.ca>
- <http://issuu.com/basetrack/docs/basetrack?e=3101250/3259746>
- <http://www.lookingformarshallmcluhan.com>

Narracja ukryta jako dopełnienie obrazu sytuacji problemowej i metody jej wydobywania w trakcie wywiadu

Wprowadzenie

Kiedy przedmiotem badania są doświadczenia osoby w sytuacji problemowej, badacz przygotowany jest na sytuację, w której ujawnienie okoliczności, emocji czy dylematów może być trudne dla badanego. W takiej sytuacji wywiad jako metoda staje się wyborem najbardziej uzasadnionym. Sytuacja problemowa wymaga jednak szczególnego namysłu nad kształtem pytań. Badacz musi zdawać sobie sprawę z tego, że partnerem tej rozmowy jest uczestnik sytuacji problemowej, a więc osoba doświadczająca, w kryzysie, często będąca w trakcie jej rozwiązywania. Podstawowym celem uczestnika takiej sytuacji, w tym wypadku badanego, jest likwidacja własnego dyskomfortu, który w tej sytuacji powstał. Z tego powodu, sytuacja wywiadu może być jednym z narzędzi, dzięki któremu badany może chcieć ten cel zrealizować. Aby uzyskać potencjalne wskazówki do rozwiązania sytuacji, uczestnik sytuacji problemowej w obecności badacza generuje narrację o tym, czego doświadcza, jak postrzega poszczególne elementy tej sytuacji w taki sposób, aby dialog z badaczem pozwolił wygenerować wskazówki potrzebne do rozwiązania problemu.

Sytuacja badacza jest odmienna. Jego celem jest uzyskanie jak najpełniejszego obrazu sytuacji problemowej, w jakiej znalazł się badany. Mając świadomość, że może to powodować opór przed mówieniem o trudnych sprawach, badacz musi znaleźć balans pomiędzy własnym celem a dobrem badanego. Okazuje się jednak, że to, co badacz uzyskuje w trakcie rozmowy na temat sytuacji problemowej, jest obrazem niepełnym. Uzyskana narracja jest jedynie wycinkiem obrazu tej sytuacji zarówno w odniesieniu do faktów, przeżyć, jak i zachowań wszystkich jej uczestników, w tym badanego. Niekoniecznie wynika to z oporu badanego przed ujawnianiem treści trud-

nych czy ze świadomego pomijania pewnych faktów, ale także ze specyfiki narracji o sytuacji problemowej i pytań, jakie padają w sytuacji wywiadu, kiedy badacz pragnie uzyskać jak najpełniejszy obraz tej sytuacji. Okazuje się, że pewien typ pytań ujawnia informacje o sytuacji problemowej, jednocześnie ukrywając inne. W takiej sytuacji badacz musi zdawać sobie sprawę z tego, co jest pełnym obrazem sytuacji problemowej, że istnieje narracja niewypowiedziana oraz z roli pytań w tym procesie.

Sytuacja problemowa jako przedmiot narracji

Sytuacji problemowej nie można wyodrębnić, można o niej opowiedzieć¹. Funkcjonuje jako obraz przynależący do Podmiotu², najpierw niepodzielny³, a następnie podlegający dedukcji. W tym procesie Podmiot wyodrębnia obszary tej sytuacji, a następnie wartości dla każdego z obszaru i ocenia je pod kątem poziomu poczucia wpływu na zmiany wartości w tych obszarach. W przypadku sytuacji problemowej pewne wartości tego obrazu zostają ocenione jako negatywne, to znaczy zostają umieszczone poniżej granicy poczucia wpływu Podmiotu, a ten jako nieposiadający kontroli nad nimi. Uznaje bowiem, że nie posiada narzędzi do kontrolowania wartości w danym obszarze, nie jest ich świadom i/lub nie potrafi ich użyć⁴. Jednorazowe i krótkotrwałe osiągnięcie przez dany obszar wartości poniżej granicy poczucia wpływu nie skutkuje nazwaniem całej sytuacji jako problemowej⁵. Jednak, jeżeli wartość ta trwa od dłuższego czasu i/lub ma tendencję do pogłębiania stanu, wtedy na pewno Podmiot oceni ją jako problemową. Przykładem opisanego procesu dedukcji może być sytuacja problemowa młodej mamy, w której uczestniczka najpierw wyodrębniła obszary, a następnie ich wartości, które w kolejnym kroku oceniła⁶. Tabela poniżej prezentuje szczegółowe dane uzyskane w opisanym procesie.

¹ A. Chrzczonowicz, *Narracja w psychiatrii – teoria, zastosowanie, związki ze zdrowiem psychicznym*, „Postępy Psychiatrii i Neurologii” 2011, nr 4, s. 284.

² M. Zemło, *Socjologia wiedzy w tradycji interakcyjno-fenomenologicznej*, Towarzystwo Naukowe KUL, Lublin 2003, s. 187.

³ B. Józefik, B. Janusz, B. de Barbaro, *Koncepcje dialogowego Ja w psychiatrii – założenia teoretyczne*, „Psychiatria Polska” 46, 2012, nr 5, s. 857.

⁴ Por. definicję „przeszkody” [w:] A. Chrzczonowicz, *Narracja w psychiatrii*, s. 284.

⁵ Por. M. Zemło, *Socjologia wiedzy*, s. 168.

⁶ Przedstawiony fragment danych pochodzi z badań prowadzonych przez autorkę w latach 2014–2015 nad narracjami problemowymi kobiet w sytuacjach kryzysowych pt.: „Kobieta w kryzysie i jej narracje”.

Tabela 1. Obszary i wartości oraz ich ocena w sytuacji problemowej młodej mamy

Obszar sytuacji	Wartość	Subiektywna ocena poczucia wpływu
Liczba dzieci	2	tak
Stan cywilny	mężatka	tak
Sytuacja mieszkaniowa	brak własnego mieszkania, mieszka u rodziców	nie
Choroby dzieci	astma	nie
Wsparcie społeczne	od strony matki – tak od strony męża – nie	tak nie
Zarobki	zasilek macierzyński	tak

Źródło: opracowanie własne

Sytuacja problemowa pojawia się, gdy co najmniej jeden jej uczestnik w taki właśnie sposób oceni sytuację. To znaczy, że w polu jego świadomości znajdują się wyłącznie obszary, w których ocena poczucia wpływu wyszła negatywnie⁷. Oznacza to jednocześnie, że wszelkie obszary, w których Podmiot posiada lub posiadał wpływ w tej sytuacji zostały umieszczone poza polem jego świadomości i nie ma on do nich w tym momencie dostępu⁸. Tak zdefiniowana przez Podmiot sytuacja jest dla niego źródłem:

- a) nieprzyjemnych przeżyć emocjonalnych,
- b) negatywnych konsekwencji poznawczych, psychicznych i relacyjnych,
- c) ograniczonych informacji o sobie dotyczących własnych umiejętności, możliwości, pomysłów,
- d) informacji o ograniczeniach, słabych punktach i niezrealizowanych potrzebach.

Jego podstawowym celem jest odzyskanie wpływu nad wartościami w wybranych obszarach sytuacji⁹. Na nich więc skupia swoją uwagę. Aby nic jej nie rozpraszało:

- a) posiadany obraz sytuacji usztywnia się, a więc także usztywniają się granice i pojemność pola świadomości,
- b) w Podmiocie dominuje przekonanie, że wartość, którą osiągnął dany obszar, jest maksymalna,
- c) uczestnik nie jest zainteresowany przechodzeniem na pozycję obserwatora sytuacji w momencie bycia w niej i tego nie robi. Chyba, że zostanie do tego w pewien sposób zmuszony.

⁷ D. Łęcka, Ukryte aspekty tożsamości w sytuacji problemowej, [referat wygłoszony w trakcie Konferencji Naukowej „Tożsamość narracyjna. Filozofia wobec problemu podmiotowości”, Gdańsk, 23–24.10.2015].

⁸ Por. A. Chrzczonowicz, *Narracja w psychiatrii*, s. 47.

⁹ Por. M. Zemło, *Sociologia wiedzy*, s. 55.

Jednym z narzędzi, które ma posłużyć do rozwiązania sytuacji problemowej, staje się próba zakomunikowania Innemu o strukturze tej sytuacji w nadziei, że może dojść do odnalezienia rozwiązania¹⁰. Realizuje się to poprzez narracje o sytuacji problemowej, które ujawniają się podczas wywiadu, w trakcie którego badana jest właśnie sytuacja problemowa.

Sytuacja problemowa jest w ciągłym ruchu i podlega zmianom. To powoduje, że mamy do czynienia z odmiennymi obrazami tej sytuacji w kolejnych odcinkach czasowych. Różnią się one między sobą strukturą w obrębie obszarów, jak i wartości. Można zatem powiedzieć, że sytuacja problemowa ma swoją historię¹¹, nie dzieje się wyłącznie „tu i teraz”, istnieje niezależnie od jej uczestników. Rozpoczyna się, gdy co najmniej jeden Podmiot staje się jej uczestnikiem, niekoniecznie świadomym. Od tego momentu, w historii danej sytuacji problemowej, struktury obszarów wraz z wartościami zapisują się jedno po drugim, chronologicznie. Wraz z czasem historia sytuacji problemowej wzbogaca się o kolejne obszary i wartości¹². Istnieją one potencjalnie gotowe do wydobywania, w każdym momencie u każdego z jej uczestników, w tzw. wolnym dostępie¹³, ale nigdy jednocześnie i wszystkie. Ich wydobywanie nie musi być realizowane w porządku chronologicznym¹⁴, ale zawsze logicznym¹⁵. Nośnikiem każdej historii sytuacji problemowej jest przede wszystkim Podmiot w niej uczestniczący oraz ślady, jakie ona pozostawia po sobie, np. w formie dokumentów. Ich wydobywanie jest możliwe¹⁶, gdy badany staje się jej zewnętrznym obserwatorem¹⁷. Sytuacja wywiadu, którego przedmiotem staje się sytuacja problemowa, umożliwia badanemu

¹⁰ Por. P. Berger, T. Luckmann, *Spoleczne tworzenie rzeczywistości*, Wydawnictwo Naukowe PWN, Warszawa 2010, s. 51; P. Singsuriya, W. Aungsumaliu, S. Worapona, *Narrative approach to moral education: A case of Thailand*, „Education, Citizenship and Social Justice” 2014, nr 9 (3), s. 211.

¹¹ D. Łęcka, Ukryte aspekty tożsamości w sytuacji problemowej, [referat].

¹² Por. A. Giddens, *Nowoczesność i tożsamość. „Ja” i społeczeństwo w epoce późniejszej nowoczesności*, Wydawnictwo Naukowe PWN, Warszawa 2001, s. 77; M. Okupnik, *Fenomen pamięci. O trudnościach badań narracji autobiograficznych o utracie*, „Acta Universitatis Lodziensis. Folia Sociologica” 2012, nr 41, s. 104.

¹³ W. Labov, *Narrative pre-construction*, [w:] *Narrative – State of the Art*, red. M. Bamberg, John Benjamins, Amsterdam, Philadelphia 2006, s. 50–51.

¹⁴ B. Józefik, B. Janusz, B. de Barbaro, *Koncepcje dialogowego Ja*, s. 858.

¹⁵ W. Labov, *Narrative pre-construction*, s. 49.

¹⁶ M. Zemło, *Socjologia wiedzy*, s. 55.

¹⁷ Por. H. Foerster, *Observing Systems*, Intersystems Publications, California 1982, s. 208; J. Trzebiński, *Narracyjne konstruowanie rzeczywistości*, [w:] *Narracja jako sposób rozumienia świata*, red. J. Trzebiński, GWP, Gdańsk 2002, s. 15–42; E. Soroko, *Kwestionariusz inklinacji autonarracyjnej (IAN-R) – pomiar skłonności do narracyjnego relacjonowania doświadczenia*, „Studia Psychologiczne” 51, 2013, z. 1, s. 7.

osiągnięcie takiej właśnie pozycji względem sytuacji¹⁸. Jeden Podmiot może więc zajmować obie pozycje względem jednej sytuacji: uczestnika i obserwatora, ale nigdy w tym samym momencie. Może być uczestnikiem, jak i obserwatorem wielu sytuacji własnych i cudzych, ale we własnym polu świadomości, w konkretnym momencie, może mieć uświadomiony obraz tylko jednej z nich¹⁹.

Obraz historii sytuacji problemowej nie jest uświadamiany ciągle. Jego wydobywanie następuje zgodnie z zasadą spójności²⁰. Polega ona na tym, że podmiot sytuacji problemowej dąży do tego, aby wydobyty i uświadomiony przez niego obraz był spójny wewnętrznie, jak i zewnętrznie. Spójność wewnętrzna dotyczy budowy obrazu, który musi tworzyć logiczną całość:

- 1) czasową²¹,
- 2) przyczynowo-skutkową,
- 3) tematyczną²²

dla badanego, jak i badacza²³. Nie może posiadać wzajemnie wykluczających się obszarów, a zwłaszcza wartości. Z drugiej strony obraz musi być spójny zewnętrznie, a więc odpowiadać na potrzeby sytuacji, w której jest tworzony.

Jak zostało powiedziane, badany nie może wyodrębnić obrazu całej historii sytuacji. To, co odgrywa decydującą rolę w tym procesie, to jego pole świadomości. Jest to obszar o pewnej pojemności i granicach w umyśle, który zawiera najpierw wyselekcjonowane, a następnie uświadomione przez badanego struktury obszarów i wartości sytuacji, wybieranych z historii tej sytuacji na podstawie określonych kryteriów, zgodnie z zasadą spójności²⁴.

¹⁸ H. Foerster, *Observing Systems*, s. 208; P. Raggatt, *The Dialogical Self and Thirdness: A Semiotic Approach to Positioning. Using Dialogical Triads*, „Theory Psychology” 2010, nr 20, s. 406; E. Soroko, *Zmiana w terapiach narracyjnych*, <http://www.staff.amu.edu.pl/~soroko/_uploads/2008/03/08-zmiana-w-ter-narr_popr-sier06.pdf> [dostęp: 31.10.2015].

¹⁹ D. Łęcka, *Ukryte aspekty tożsamości w sytuacji problemowej*, [referat].

²⁰ A. Chrzczonowicz, *Narracja w psychiatrii*, s. 286; *taż*, *Narracje a zaburzenia psychotyczne: badania i zastosowanie terapeutyczne*, „Postępy Psychiatrii i Neurologii” 2012, nr 1, s. 43; B. Józefik, B. Janusz, B. de Barbaro, *Koncepcje dialogowego Ja*, s. 858; W. Labov, *Uncovering the event structure of narrative*, [w:] *Round Table on Language and Linguistics: Linguistics, Language, and the Real World: Discourse and Beyond*, red. D. Tannen, J. E. Alatis, Georgetown University Press, Georgetown 2003, s. 63–83; D. McAdams, *The problem of narrative coherence*, „Journal of Constructivist Psychology” 2006, nr 19, s. 109.

²¹ P. Berger, T. Luckmann, *Spoleczne tworzenie*, s. 43.

²² A. Chrzczonowicz, *Narracja w psychiatrii*, s. 286; B. Józefik, B. Janusz, B. de Barbaro, *Koncepcje dialogowego Ja*, s. 862.

²³ A. Chrzczonowicz, *Narracja w psychiatrii*, s. 286; B. Józefik, B. Janusz, B. de Barbaro, *Koncepcje dialogowego Ja*, s. 862.

²⁴ Por. schematy narracyjne w: A. Chrzczonowicz, *Narracja w psychiatrii*, s. 284; S. Krawczyk, *Narracje – dialog: zastosowania psychologii narracyjnej w badaniu narracyjnym gier fabularnych*, „Homo Communitivus” 2008, nr 2, s. 84; M. Zemło, *Socjologia wiedzy*, s. 170.

Pole świadomości jest zatem narzędziem, dzięki któremu spójność ta może zostać zachowana: to znaczy wydobywa elementy służące spójności i ukrywa te, które mogą tę spójność zachwiać²⁵. Pole to posiada zatem zmienną pojemność, jak i granice. Z drugiej strony, jeżeli uświadomiony obraz jest użyteczny dla badanego²⁶, jego granice, jak i pojemność, mogą się usztywniać. Dla badanego wszystko to, co mieści się w jego polu świadomości, przynależy do sytuacji. To, co jest poza nim, sytuacją już nie jest, pomimo że ciągle mamy do czynienia tylko z obrazami. Będzie traktował je jako sytuację i na ich podstawie tworzył o nich narracje.

Badacz musi zdawać sobie sprawę z tego, że pełnym obrazem sytuacji problemowej jest to, co zostało zapisane w historii danej sytuacji problemowej, a nie to, co zostało z niej wydobyte i umieszczone w polu świadomości badanego²⁷. W polu tym zawsze mieści się tylko fragment tej historii. Świadomość, który fragment historii został uświadomiony i wydobyty oraz zaprezentowany badaczowi, pozwala w dalszej kolejności zadać takie pytania badanemu, które pozwolą ujawnić ukryte fragmenty tej historii.

Dwie narracje o sytuacji problemowej

Podstawą tworzenia narracji o sytuacji problemowej jest historia tej sytuacji, która na pewnym etapie została nazwana jako problemowa przez Podmiot. Jednak to, o jakim typie narracji będziemy mówić, zależy od tego, co zostanie z tej historii wyodrębnione, umieszczone w polu świadomości i przedstawione²⁸. Narracje o sytuacji problemowej są więc próbą zaprezentowania, za pomocą różnych środków wyrazu, uświadomionego obrazu sytuacji problemowej z pozycji obserwatora.

1. Narracja problemowa

Narracja problemowa jest dominującym typem narracji o sytuacji problemowej, gdyż narrator w swej wypowiedzi skupia się wyłącznie na tych elementach struktury i historii danej sytuacji, które potwierdzają brak jego wpływu na tę sytuację. Jest zbudowana z wątków słabości, braku możliwości, niezdolności i dysfunkcji, co ma swoje uzasadnienie w elementach struk-

²⁵ A. Chrzczonowicz, *Narracja w psychiatrii*, s. 286; też, *Narracje a zaburzenia psychotyczne*, s. 44; B. Józefik, B. Janusz, B. de Barbaro, *Koncepcje dialogowego Ja*, s. 858.

²⁶ Por. P. Berger, T. Luckmann, *Spoleczne tworzenie*, s. 61.

²⁷ D. Łęcka, *Narracja problemowa vs. narracja ukryta i rola badacza w ich diagnozowaniu*, [referat]; też, *Ukryte aspekty tożsamości w sytuacji problemowej*, [referat].

²⁸ Por. E. Soroko, *Zmiana w terapiach narracyjnych*.

tury i historii sytuacji będących podstawą jej tworzenia²⁹. Punktem wyjścia do jej tworzenia są pytania badacza bezpośrednio odnoszące się do obszarów i/lub wartości sytuacji problemowej i jej historii. Tak jest, gdy badacz zadaje pytanie typu: „Jak wygląda sytuacja, w której Pan/Pani się znalazł?“, ale także pytanie uszczegóławiające ten obszar, np.: „Jak zareagowała osoba X, gdy Pan/Pani powiedział/a o tym?“ lub „Jaka była Pana/Pani refleksja, gdy usłyszał Pan/Pani o tym, co się stało?“. Przykładem narracji problemowej, która ujawniła się w wyniku zadania pierwszego pytania jest wypowiedź 26-letniej kobiety, długotrwale bezrobotnej, przedstawiona poniżej³⁰.

Od ponad 2 lat nie mogę znaleźć pracy. Próbowałam już wszystkiego, wszędzie brak odzewu. Tyle wysłanych CV [płacz]... Mam już 26 lat, a ciągle mieszkam z rodzicami i wypominają mi, że się nie usamodzielniam. Zarejestrowałam się w urzędzie pracy, ale proponują mi tylko staże. Skończyłam dwa kierunki i nic z tego nie mam [płacz]. Zupełnie w siebie nie wierzę, brak mi pewności siebie [płacz]. Teraz jak zaproponowaliby mi pracę za 1000 zł to wzięłabym cokolwiek. Nie wiem co jest gorsze: brak tej pracy, czy to gadanie rodziców. Chciałabym założyć rodzinę, ale nie mam własnego lokum i raczej nie ma na to szans. [AK 15.06.2015 r.]

Przytoczona powyżej narracja zbudowana jest z następujących obszarów: status zawodowy, miejsce zamieszkania, wiara w siebie, pewność siebie, rozmowy kwalifikacyjne, wykształcenie. Obszary: status zawodowy, miejsce zamieszkania, wiara w siebie, pewność siebie, rozmowy kwalifikacyjne przyjmują wartości poniżej granicy poczucia wpływu, co powoduje u badanej silne emocje zaakcentowane poprzez łzy. Kobieta wykazuje bezradność wobec sytuacji. Świadczą o tym użyte wyrażenia: „nie mogę“, „próbowałam“ czy „nic z tego nie mam“. Narracja jest opisem stosowania nieskutecznych narzędzi do rozwiązania tej sytuacji.

Wątki słabości, zgodnie z zasadą spójności, dostrzegane są na wszystkich jej poziomach: werbalnym i niewerbalnym, zwłaszcza w ciele, które w trakcie rozmowy stawało się wiotkie, przygarbione, bez energii, a wzrok był skierowany w podłogę. Informuje tym samym, że uczestniczka jest ofiarą tej sytuacji i nie posiada uświadomionych narzędzi do jej rozwiązania tak, aby w obszarach problematycznych osiągnąć wartości powyżej granicy poczucia wpływu.

²⁹ D. Łęcka, Narracja problemowa vs. narracja ukryta i rola badacza w ich diagnozowaniu, [referat].

³⁰ Przedstawione fragmenty wywiadu pochodzą z badań prowadzonych przez autorkę w latach 2014–2015 nad narracjami problemowymi kobiet w sytuacjach kryzysowych pt.: „Kobieta w kryzysie i jej narracje“.

Podsumowując, można powiedzieć, że narracja problemowa posiada pewne, charakterystyczne dla siebie cechy:

- a) jest wycinkiem struktury, jak i historii sytuacji problemowej,
- b) jest spójna wewnątrz i zewnątrz, oparta na wnioskowaniu logicznym³¹,
- c) uzasadnia zajmowane miejsce badanego w relacji z badaczem³²,
- d) uzasadnia sens istnienia tej relacji.

Jak wspomniałam wcześniej, narracja problemowa jest dominującym typem narracji o sytuacji problemowej, ale nie jedynym. Oprócz obszarów, których wartości oceniane są poniżej granicy poczucia wpływu, w historii i strukturze sytuacji problemowej obecne są też takie, których wartości znajdują się powyżej tej granicy i tym samym nie wpisują się w obraz sytuacji prezentowany w narracji problemowej. Ich obecności musi być świadomy badacz zainteresowany jak najpełniejszym obrazem tej sytuacji, a nie jedynie narracją problemową.

2. Narracja ukryta

Narracja ukryta to drugi typ narracji o sytuacji problemowej³³. Jej nazwa wynika z faktu, że jest ona niewidoczna zarówno dla jej uczestnika, jak i słuchacza w sytuacji, gdy zadawane pytania odnoszą się bezpośrednio do wątków narracji problemowej. Nie jest ona jednak „milczącą opowieścią”, gdyż nie dotyczy elementów traumatycznych z historii życia badanego³⁴. Uruchomiona może być przez odpowiednio dobrane pytania³⁵, które nie pojawiają się spontanicznie podczas typowej rozmowy o sytuacji problemowej. Warunkiem koniecznym do zaistnienia narracji ukrytej jest odpowiednia zawartość pola świadomości. Znajdować muszą się w nim fakty z historii sytuacji problemowej obejmujące te obszary, które są opisem momentów radzenia sobie z daną sytuacją. Elementy te są niejako zaprzeczeniem tezy o „nie radzącym sobie Podmiocie” i zawierają wątki wpływu, siły i zaradności, które nie są jednak nawet lekko zarysowane³⁶. Co najważniej-

³¹ A. Chrzczonowicz, *Narracja w psychiatrii*, s. 284; też, *Narracje a zaburzenia psychotyczne*, s. 44; D. McAdams, *The problem of narrative coherence*, s. 109; E. Soroko, *Zmiana w terapiach narracyjnych*.

³² Por. P. Berger, T. Luckmann, *Społeczne tworzenie*, s. 65; B. Szacka, *Wprowadzenie do socjologii*, Oficyna Naukowa, Warszawa 2008, s. 133.

³³ D. Łęcka, *Narracja problemowa vs. narracja ukryta i rola badacza w ich diagnozowaniu*, [referat].

³⁴ A. Chrzczonowicz, *Narracja w psychiatrii*, s. 287; por. z pojęciem *unreportable event* [w:] W. Labov, *Narrative pre-construction*, s. 48.

³⁵ W. Labov, *Narrative pre-construction*, s. 48.

³⁶ E. Soroko, *Zmiana w terapiach narracyjnych*.

sze, uzupełniają one obraz sytuacji problemowej o wątki, które do tej pory nie były przedstawiane. Dzięki temu obraz ten staje się obrazem kompletnym. Podstawowa trudność w wydobywaniu tych elementów polega na tym, że badany nie potrafi samodzielnie rozszerzyć pola własnej świadomości o te właśnie elementy. W tym właśnie miejscu istotną rolę odgrywa badacz, który używając specjalnie dobranych pytań, może pole to rozszerzyć, co przyczyni się do ujawnienia narracji ukrytej.

Pytania i ich rola w pobudzaniu narracji ukrytej

Chęć poznania sytuacji problemowej, w jakiej znajduje się badany, wpływa na sposób i kierunek zadawanych przez badacza pytań. Ich celem nadrzędnym jest jak najwierniejsze odzwierciedlenie samej sytuacji lub perspektywy osoby będącej jej uczestnikiem. Ujawnienie narracji ukrytej w potoku narracji problemowej staje się dla badacza prawdziwym wyzwaniem.

Badacz, który chce uzyskać jak najpełniejszy obraz sytuacji problemowej, musi mieć świadomość tego, który element historii sytuacji został pobudzony i umieszczony w polu świadomości badanego oraz za pomocą których pytań zostało to uzyskane. Okazuje się bowiem, że w pierwszej kolejności rolą jego pytań musi być rozszerzenie pola świadomości badanego, w celu uelastycznienia jego granic i ram³⁷. Aby zaprezentować idee pytań rozszerzających pole świadomości oraz ich wpływ na kształt narracji o sytuacji problemowej, wykorzystany zostanie przykład narracji problemowej kobiety bezrobotnej przywołany wcześniej.

* Pytania o szczegóły

Cechą charakterystyczną narracji problemowej jest obecność dużej liczby słów, które nie odnoszą się do konkretnego przedmiotu w rzeczywistości. Są to wyrazy typu: *zawsze*, *nigdy*, *każdy*, *nikt*, *wszędzie*, *nigdzie*, *wszystko*, *nic*, itd. Ich rolą jest podkreślenie złej sytuacji jej uczestnika i jednocześnie utrzymywanie spójności w narracji³⁸. Jeżeli w historii lub strukturze sytuacji problemowej miało miejsce jedno wydarzenie, którego obszary osiągnęły wartość poniżej granicy poczucia wpływu, może ono zostać uogólnione na kilku poziomach:

- a) czasowym (np. to wydarzenie powtarzało się zawsze),
- b) osobowych (np. każdy z uczestników tak się zachowywał),

³⁷ D. Łęcka, Narracja problemowa vs. narracja ukryta i rola badacza w ich diagnozowaniu, [referat].

³⁸ D. McAdams, *The problem of narrative coherence*, s. 109.

- c) terytorialnym (np. to wydarzenie powtarzało się wszędzie),
d) rzeczowym (np. narrator użył wszystkich sposobów, by rozwiązać sytuację).

Z drugiej strony, w narracji problemowej pojawiają się opisy braków w elementach struktury i historii. Na poziomie czasowym odnoszą się do wydarzeń, które nigdy nie wydarzyły się. W zakresie osobowym opisują zachowania, których nikt nie wykonał, a na poziomie terytorialnym, do wydarzeń, które nigdzie nie miały miejsca. Jednocześnie opisuje, że uczestnik nie zrobił nic, by rozwiązać sytuację.

Rozszerzenie pola świadomości w tym zakresie polega na zadaniu takich pytań badanemu, aby z wnioskowania typu: zawsze-nigdy, każdy-nikt, wszędzie-nigdzie, wszystko-nic, przejść na poziom, w którym te wartości są krańcowymi wartościami na kontinuum: czasowym, osobowym, terytorialnym i rzeczowym. Przyjrzyjmy się, w jaki sposób zostało zadane pytanie o szczegóły zacytowanej wcześniej narracji. Pierwszym krokiem jest wyodrębnienie w narracji pojęć uogólniających rzeczywistość sytuacji problemowej, a więc takich, które nie posiadają odniesienia przedmiotowego w rzeczywistości. Wykorzystuje się tutaj analizę *line by line*³⁹. Pojęcia te zostały podkreślone w tekście poniżej.

Od ponad 2 lat nie mogę znaleźć pracy. Próbowałam już wszystkiego, wszędzie brak odzewu. Tyle wysłanych CV [płacz]... Mam już 26 lat, a ciągle mieszkam z rodzicami i wypominają mi, że się nie usamodzielniłam. Zarejestrowałam się w urzędzie pracy, ale proponują mi tylko staże. Skończyłam dwa kierunki i nic z tego nie mam [płacz]. Zupełnie w siebie nie wierzę, brak mi pewności siebie [płacz]. Teraz jak zaproponowaliby mi pracę za 1000 zł to wzięłabym cokolwiek. Nie wiem co jest gorsze: brak tej pracy, czy to gadanie rodziców. Chciałabym założyć rodzinę, ale nie mam własnego lokum i raczej nie ma na to szans. [AK 15.06.2015 r.]

Krokiem drugim jest zadanie takich pytań, które wydobędą⁴⁰, uświadomią, a następnie pomagają przedstawić w formie narracji konkretne obszary i wartości w strukturze i historii sytuacji problemowej zarówno badanemu, jak i badaczowi. Przyjrzyjmy się analizowanej narracji. W odniesieniu do stwierdzenia „próbowałam już wszystkiego zostało zadane pytanie: „Jak wyglądały te próby?”. Na tak postawione pytanie badana przedstawiła narrację, która wcześniej nie została wydobyta z historii sytuacji problemowej (tutaj zaznaczona kursywą).

³⁹ H. Fraser, *Doing narrative research analysing personal stories line by line*, „Qualitative Social Work” 2004, nr 3 (2), s. 179-201.

⁴⁰ A. Chrzczonowicz, *Narracja w psychiatrii*, s. 286; por. pojęcie prekonstrukcji: W. Labov, *Narrative pre-construction*, s. 50-51.

Od ponad 2 lat nie mogę znaleźć pracy. Próbowałam już wszystkiego, wszędzie brak odzewu. Na początku, przez mniej więcej rok, zdarzało się, że kontaktowano się ze mną w sprawie rozmów kwalifikacyjnych, ale potem wszystko zamarło. Może to miało związek z tym, że zmieniłam sposób wysyłania cv. Najpierw zawoziłam je osobiście i dążyłam do rozmowy z osobą, która zajmowała się rekrutacją. Potem robiłam to tylko drogą elektroniczną. Tyle wysłanych CV [płacz]... Mam już 26 lat, a ciągle mieszkam z rodzicami i wypominają mi, że się nie usamodzielniam. Zarejestrowałam się w urzędzie pracy, ale proponują mi tylko staże. Skończyłam dwa kierunki i nic z tego nie mam [płacz]. Zupełnie w siebie nie wierzę, brak mi pewności siebie [płacz]. Teraz jak zaproponowaliby mi pracę za 1000 zł to wzięłabym cokolwiek. Nie wiem co jest gorsze: brak tej pracy, czy to gadanie rodziców. Chciałabym założyć rodzinę, ale nie mam własnego lokum i raczej nie ma na to szans. [AK 15.06.2015 r.]

Jak widzimy, stwierdzenie „próbowałam już wszystkiego” zostało uszczegółowione i okazało się, że to wysyłanie CV w formie elektronicznej spotkało się z brakiem odzewu. Wyłonione zostały także takie elementy historii i struktury sytuacji problemowej, w których wartość znajdowała się powyżej granicy wpływu. Mowa tutaj o osobistym roznoszeniu CV. Stwierdzenie „próbowałam już wszystkiego” odnosiło się do tego, co znalazło się w polu świadomości badanej podczas pierwszej wypowiedzi, a nie do wszystkich elementów zawartych w strukturze i historii sytuacji problemowej.

Kolejnym przykładem pytania o szczegóły jest to, które zostało zadane w odniesieniu do obszaru „pewności siebie” w zdaniu „zupełnie w siebie nie wierzę, brak mi pewności siebie”. Choć nie mamy tutaj pojęć uogólniających typu „nikt”, „nigdy” itd., tak skonstruowana wypowiedź sugeruje, że brak pewności siebie jest stanem permanentnym, które ma miejsce zawsze i wszędzie. Dlatego pytanie o szczegóły zostało poprzedzone innym, które podważa ten tok myślenia: „Czy kiedykolwiek, w jakiegokolwiek roli, zdarzyło się Pani, że przynajmniej raz była Pani pewna siebie?”. Badana potwierdziła, że pojawiał się to w roli siostry i pracownika. Postawione zostało kolejne pytanie, tym razem pytanie o szczegóły: „Jakie sytuacje w pracy powodowały, że czuła się Pani pewna siebie?”. Ujawniło to narrację ukrytą, którą przestawiłam poniżej kursywą.

„Od ponad 2 lat nie mogę znaleźć pracy. Próbowałam już wszystkiego, wszędzie brak odzewu. Na początku, przez mniej więcej rok, zdarzało się, że kontaktowano się ze mną w sprawie rozmów kwalifikacyjnych, ale potem wszystko zamarło. Może to miało związek z tym, że zmieniłam sposób wysyłania cv. Najpierw zawoziłam je osobiście i dążyłam do rozmowy z osobą, która zajmowała się rekrutacją. Potem robiłam to tylko drogą elektroniczną. Tyle wysłanych CV [płacz]... Mam już 26 lat, a ciągle mieszkam z rodzicami i wypominają mi, że się

nie usamodzielniam. Zarejestrowałam się w urzędzie pracy, ale proponują mi tylko staże. Skończyłam dwa kierunki i nic z tego nie mam [płacz]. Zupełnie w sobie nie wierzę, brak mi pewności siebie [płacz]. *Nie zawsze tak było. Kiedyś potrafiłam zakręcić się tu i tam. Co prawda na czarno, ale miałam z tego całkiem niezłe dochody. Brak odzewu po prostu bardzo mnie załamał.* Teraz jak zaproponowaliby mi pracę za 1000 zł to wziąłabym cokolwiek. Nie wiem co jest gorsze: brak tej pracy, czy to gadanie rodziców. Chciałabym założyć rodzinę, ale nie mam własnego lokum i raczej nie ma na to szans". [AK 15.06.2015 r.]

W obu przypadkach opisanych powyżej badana ma poczucie, że opowiada prawdziwą historię. Prawdziwość ta odnosi się jednak nie do struktury i historii sytuacji problemowej, ale do zawartości pola świadomości, które zostało zapisane takimi właśnie pojęciami. Rolą badacza może być oczywiście poznanie zawartości jej pola świadomości, ale jeżeli chce dotrzeć do jak najpełniejszego obrazu sytuacji problemowej⁴¹, to strategia oparta na pytaniach jest tutaj dobrym sposobem. Przyjrzyjmy się kolejnym pytaniom, dzięki którym badacz może penetrować zarówno strukturę, jak i historię sytuacji problemowej w celu odkrywania kolejnych jej aspektów.

* Pytania rozszerzające znaczenie pojęć

Kolejną, strukturalną cechą narracji problemowych jest wykorzystywanie pojęć o zawężonym znaczeniu. Tak jak poprzednio, zawężenie to nie odnosi się do definicji danego pojęcia, którą posiada badany, ale do znaczenia zawartego w polu świadomości⁴². Aby dotrzeć do definicji uczestnika, należy rozszerzyć pole świadomości w zakresie znaczenia pojęć. W analizowanej narracji odniosłam się w badaniu do pojęcia „usamodzielnienie”. Na podstawie przytoczonej narracji można sądzić, że pojęcie to dotyczy samodzielnego mieszkania i posiadania pracy. Na czym polegała strategia pytań rozszerzających znaczenie pojęć? Pierwszym krokiem było wstępne zapytanie badanej o jej definicję interesującego mnie pojęcia. Pytanie brzmiało: „Czym dla Pani jest usamodzielnienie?”. Badana odpowiedziała, że: „usamodzielnienie to stan, w którym nie jest od nikogo zależna”. Jak widać, taka definicja jest szersza od znaczeń, które wynikają z narracji wcześniejszej. Stąd padło pytanie, które rozszerza znaczenie tego pojęcia w polu świadomości badanej. Brzmiało ono następująco: „Jakie inne formy usamodzielnienia udało się już Pani wprowadzić?” Tak postawione pytanie ujawniło kolejną ukrytą narrację.

⁴¹ S. Krawczyk, *Narracje – dialog*, s. 83.

⁴² D. Łęcka, *Narracja problemowa vs. narracja ukryta i rola badacza w ich diagnozowaniu*, [referat].

Od ponad 2 lat nie mogę znaleźć pracy. Próbowałam już wszystkiego, wszędzie brak odzewu. Na początku, przez mniej więcej rok, zdarzało się, że kontaktowano się ze mną w sprawie rozmów kwalifikacyjnych, ale potem wszystko zamarło. Może to miało związek z tym, że zmieniłam sposób wysyłania cv. Najpierw zawoziłam je osobiście i dążyłam do rozmowy z osobą, która zajmowała się rekrutacją. Potem robiłam to tylko drogą elektroniczną. Tyle wysłanych CV [płacz]... Mam już 26 lat, a ciągle mieszkam z rodzicami i wypominają mi, że się nie usamodzielniam. *W sumie nie zauważają tego, że zaczęłam się usamodzielniać. Dorabiam na czarno, żeby mieć pieniądze na swoje potrzeby. Nie proszę ich przecież o żadne pieniądze. Pomagają mi jedynie, jeżeli chodzi o mieszkanie i jedzenie. W tym czasie nie siedzę przed telewizorem. Zarejestrowałam się w urzędzie pracy, ale proponują mi tylko staże. Skończyłam dwa kierunki i nic z tego nie mam [płacz]. Zupełnie w siebie nie wierzę, brak mi pewności siebie [płacz]. Nie zawsze tak było. Kiedyś potrafiłam zakręcić się tu i tam. Co prawda na czarno, ale miałam z tego całkiem niezłe dochody. Brak odzewu po prostu bardzo mnie załamał. Teraz jak zaproponowaliby mi pracę za 1000 zł to wzięłabym cokolwiek. Nie wiem co jest gorsze: brak tej pracy, czy to gadanie rodziców. Chciałabym założyć rodzinę, ale nie mam własnego lokum i raczej nie ma na to szans.* [AK 15.06.2015 r.]

Po zadaniu tego pytania okazało się, że pojawiły się kolejne elementy struktury i historii sytuacji problemowej, które stanowią przykład elementów, na które badana miała wpływ. Pojęcie usamodzielnienia poszerzyło się o „pracę na czarno” oraz „opłacanie własnych potrzeb”. Bez względu na wartość aksjologiczną tych kategorii, ich pojawienie się jest dowodem na poszerzenie pola świadomości w zakresie pojęcia „usamodzielnienie”, a dla struktury narracji ma to ogromne znaczenie.

* Pytania o wpływ uczestnika na sytuację problemową

Trzecim sposobem rozszerzania pola świadomości u badanej było poszukiwanie przykładów takich jej zachowań w strukturze i historii sytuacji problemowej, w których można odnotować nawet minimalne poczucie wpływu na nią⁴³. To, że mamy do czynienia z sytuacją problemową, nie oznacza, że mamy do czynienia jedynie z obszarami, w których poczucia tego nie ma. Strategię tę zaprezentuję na przykładzie wypowiedzi: „zarejestrowałam się w urzędzie pracy, ale proponują mi tylko staże”. Pierwszym krokiem była weryfikacja faktów. Zadane zostało pytanie: „Czy skorzystała Pani ze staży?”. Po pozytywnej weryfikacji, padło pytanie o obszary wpływu w obrębie staży. Brzmiało ono następująco: „Co udało się Pani osiągnąć w trakcie tych staży?”. Oto efekt tak postawionego pytania:

⁴³ D. Łęcka, Narracja problemowa vs. narracja ukryta i rola badacza w ich diagnozowaniu, [referat].

Od ponad 2 lat nie mogę znaleźć pracy. Próbowałam już wszystkiego, wszędzie brak odzewu. Na początku, przez mniej więcej rok, zdarzało się, że kontaktowano się ze mną w sprawie rozmów kwalifikacyjnych, ale potem wszystko zamarło. Może to miało związek z tym, że zmieniłam sposób wysyłania cv. Najpierw zawoziłam je osobiście i dążyłam do rozmowy z osobą, która zajmowała się rekrutacją. Potem robiłam to tylko drogą elektroniczną. Tyle wysłanych CV [płacz]... Mam już 26 lat, a ciągle mieszkam z rodzicami i wypominają mi, że się nie usamodzielniam. W sumie nie zauważają tego, że zaczęłam się usamodzielniać. Dorabiam na czarno, żeby mieć pieniądze na swoje potrzeby. Nie proszę ich przecież o żadne pieniądze. Pomagają mi jedynie, jeżeli chodzi o mieszkanie i jedzenie. W tym czasie nie siedzę przed telewizorem. Zarejestrowałam się w urzędzie pracy, ale proponują mi tylko staże. Skorzystałam z jednego, ale był, ale był on totalnie niezwiązany z moimi kwalifikacjami. Jedyne, co udało mi się osiągnąć to znajomości. Skończyłam dwa kierunki i nic z tego nie mam [płacz]. Zupełnie w siebie nie wierzę, brak mi pewności siebie [płacz]. Nie zawsze tak było. Kiedyś potrafiłam zakręcić się tu i tam. Co prawda na czarno, ale miałam z tego całkiem niezłe dochody. Brak odzewu po prostu bardzo mnie załamał. Teraz jak zaproponowaliby mi pracę za 1000 zł to wzięłabym cokolwiek. Nie wiem co jest gorsze: brak tej pracy, czy to gadanie rodziców. Chciałabym założyć rodzinę, ale nie mam własnego lokum i raczej nie ma na to szans. [AK 15.06.2015 r.]

W ten oto sposób wcześniejsza narracja ponownie została rozszerzona o opisy potwierdzające wpływ narratorki na sytuację. Zobaczmy teraz pełen obraz narracji o sytuacji problemowej z uwzględnieniem elementów narracji ukrytej, która zaznaczona została poniżej kursywą.

Od ponad 2 lat nie mogę znaleźć pracy. Próbowałam już wszystkiego, wszędzie brak odzewu. *Na początku, przez mniej więcej rok, zdarzało się, że kontaktowano się ze mną w sprawie rozmów kwalifikacyjnych, ale potem wszystko zamarło. Może to miało związek z tym, że zmieniłam sposób wysyłania cv. Najpierw zawoziłam je osobiście i dążyłam do rozmowy z osobą, która zajmowała się rekrutacją. Potem robiłam to tylko drogą elektroniczną. Tyle wysłanych CV [płacz]... Mam już 26 lat, a ciągle mieszkam z rodzicami i wypominają mi, że się nie usamodzielniam. W sumie nie zauważają tego, że zaczęłam się usamodzielniać. Dorabiam na czarno, żeby mieć pieniądze na swoje potrzeby. Nie proszę ich przecież o żadne pieniądze. Pomagają mi jedynie, jeżeli chodzi o mieszkanie i jedzenie. W tym czasie nie siedzę przed telewizorem. Zarejestrowałam się w urzędzie pracy, ale proponują mi tylko staże. Skorzystałam z jednego, ale był, ale był on totalnie niezwiązany z moimi kwalifikacjami. Jedyne, co udało mi się osiągnąć to znajomości. Skończyłam dwa kierunki i nic z tego nie mam [płacz].* Zupełnie w siebie nie wierzę, brak mi pewności siebie [płacz]. *Nie zawsze tak było. Kiedyś potrafiłam zakręcić się tu i tam. Co prawda na czarno, ale miałam z tego całkiem niezłe dochody. Brak odzewu po prostu bardzo mnie załamał. Teraz jak zaproponowaliby mi pracę za 1000 zł to wzięłabym cokolwiek. Nie wiem co jest gorsze: brak tej pracy, czy to gadanie rodziców. Chciałabym założyć rodzinę, ale nie mam własnego lokum i raczej nie ma na to szans. [AK 15.06.2015 r.]*

Porównanie wyjściowej narracji problemowej z narracją końcową, a więc uzupełnioną o elementy ukryte, pozwala wyodrębnić zarówno ich cechy wspólne, jak i różnice. Obie narracje budowane są na podstawie struktury i historii konkretnej sytuacji problemowej i zawartych w niej obszarów i wartości. To, co różni te narracje to zakres opisywanych obszarów i elementów. Narracja problemowa obejmuje swym zasięgiem te, które są potwierdzeniem braku poczucia wpływu u badanego. Narracja ukryta, wręcz przeciwnie, opisuje te elementy, w których poczucie wpływu dominuje. Obie są uznawane przez badanego za prawdziwe, gdyż zbudowane są na bazie struktury i historii konkretnej sytuacji problemowej, ale ich jednoczesne użycie w jednej wypowiedzi wprowadziłoby u badanego i badacza poczucie niespójności.

Sytuacja wywiadu i jej wpływ na ujawnienie narracji ukrytej

Wielką rolę w ujawnianiu narracji ukrytej odgrywa sytuacja, w której narracja ta się pojawia. Jeżeli tematem wywiadu jest sytuacja problemowa, elementami narracji ukrytej będzie wszystko to, co potwierdza obecność faktów, w których narrator ma wpływ na sytuację. Jeżeli sytuacja wymagać będzie od niego wskazania elementów, w których sobie radził, wszystko to, co w poczuciu narratora jest poniżej granicy poczucia wpływu stanie się narracją ukrytą⁴⁴. Sytuację tę reguluje zasada spójności zewnętrznej. Elementami sytuacji wywiadu, które będą miały wpływ na kształt tworzonej przez badanego narracji, będą:

- badacz i wyobrażenia badanego na temat oczekiwań badacza wobec przedstawianego obrazu⁴⁵,
- warunki sytuacji wywiadu i relacji z badaczem, w której ujawnia się obraz⁴⁶,
- relacja z badaczem, do której pretenduje badany,
- obraz badanego, który ma uzasadniać przywołany fragment historii sytuacji,
- sposób, w jaki zostanie zainicjowany proces wyodrębniania się obrazu historii sytuacji problemowej w trakcie wywiadu.

Dla badacza istnienie tych dwóch typów narracji jest kluczowe⁴⁷. Aby poznać doświadczenie osoby i sposób jego przeżywania, pamiętać musi on

⁴⁴ D. Łęcka, Narracja problemowa vs. narracja ukryta i rola badacza w ich diagnozowaniu, [referat].

⁴⁵ B. Szacka, *Wprowadzenie do socjologii*, s. 133.

⁴⁶ P. Berger, T. Luckmann, *Społeczne tworzenie*, s. 65.

o ich istnieniu. Sytuacja wywiadu może wpływać na to, co stanie się z narracją ukrytą⁴⁸ i co nią zostanie. Pominięcie jej może spowodować, że część doświadczenia osoby w sytuacji problemowej pozostanie dla nas niedostępna. Skupienie uwagi wyłącznie na tych elementach struktury i historii sytuacji problemowej, których wartość znajduje się poniżej granicy poczucia wpływu, wygeneruje narrację, która będzie spójna z sytuacją wywiadu. Należy pamiętać, że będzie to obraz niepełny. Istnieje bowiem ryzyko, że badacz uzna, że to, co uzyskał w toku wywiadu jest jak najpełniejszym obrazem struktury i historii sytuacji problemowej. Dlatego tak ważna jest świadomość istnienia innej narracji poza tą, która jest prezentowana. Jej identyfikację można zacząć od analizy sytuacji wywiadu i własnej roli jako badacza w tej sytuacji⁴⁹.

Podsumowanie

Narracje ukryte mogą być widoczne. To, co się z nimi dzieje zależy w dużej mierze od świadomości badacza, który podejmuje analizę człowieka w sytuacji problemowej. Badany nie może powiedzieć nam wszystkiego, gdyż pojemność jego pola świadomości jest ograniczona, a to od zawartości tego pola zależy, co zostanie ujawnione. To, co się w nim znajdzie, zależy od badacza i pytań, jakie stawia w trakcie wywiadu, ale także od sytuacji, w której to się wszystko odbywa. Badacz, którego przedmiotem badania są sytuacje problemowe, powinien odpowiedzieć sobie na pytanie, co chce poznać. Możliwości jest kilka:

1) kształt i zawartość merytoryczną narracji problemowej, a więc opis człowieka nie radzącego sobie i obszary sytuacji problemowej, które go przerosły;

2) kształt i zawartość merytoryczną narracji ukrytej, a więc opis człowieka radzącego sobie i obszary sytuacji problemowej w obliczu, których stanął;

3) całościowy kształt i zawartość merytoryczną narracji o sytuacji problemowej i pełen obraz uczestnika i sytuacji problemowej, zarówno tego, który sobie z nią radził, jak i tego, który był wobec niej bezsilny;

⁴⁷ A. Borowska, *Psychoterapie postmodernistyczne. Terapia narracyjna i terapia nastawiona na współpracę jako przykład zmiany paradygmatu*, „Zeszyty Naukowe Doktorantów Uniwersytetu Jagiellońskiego” 2012, nr 5, s. 92; E. Soroko, *Zmiana w terapiach narracyjnych*.

⁴⁸ Por. P. Berger, T. Luckmann, *Społeczne tworzenie* s. 57; A. Borowska, *Psychoterapie postmodernistyczne*, s. 92.

⁴⁹ A. Borowska, *Psychoterapie postmodernistyczne*, s. 92.

4) fakty związane z sytuacją problemową zapisane w historii sytuacji problemowej wydobywane z pominięciem badanego jako źródła informacji o sytuacji (np. z użyciem dokumentów);

5) zawartość pola świadomości zapisującego się pod wpływem konkretnych pytań;

6) różnice pomiędzy zawartością pola świadomości a ukazaną narracją;

7) zmiany w ukazywanych narracjach pod wpływem zmian w sytuacji wywiadu.

Tak wiele możliwości wyboru sprawia, że odróżnianie narracji problemowej od ukrytej, faktów z historii sytuacji problemowej od opinii jej uczestnika, zawartości pola świadomości od narracji o sytuacji problemowej staje się koniecznością. Taka umiejętność wykorzystana w badaniach empirycznych może przynieść korzyści zarówno dla badań narracyjnych, jak i dla praktyki w zakresie psychologii, pracy socjalnej czy socjologii.

LITERATURA

- Berger P., Luckmann T., *Społeczne tworzenie rzeczywistości*, Wydawnictwo Naukowe PWN, Warszawa 2010.
- Borowska A., *Psychoterapie postmodernistyczne. Terapia narracyjna i terapia nastawiona na współpracę jako przykład zmiany paradygmatu*, „Zeszyty Naukowe Doktorantów Uniwersytetu Jagiellońskiego” 2012, nr 5, s. 89–100.
- Chrzczonowicz A., *Narracja w psychiatrii – teoria, zastosowanie, związki ze zdrowiem psychicznym*, „Postępy Psychiatrii i Neurologii” 2011, nr 4, s. 283–289.
- Chrzczonowicz A., *Narracje a zaburzenia psychotyczne: badania i zastosowanie terapeutyczne*, „Postępy Psychiatrii i Neurologii” 2012, nr 1, s. 43–50.
- Foerster H., *Observing Systems*, Intersystems Publications, California 1982.
- Fraser H., *Doing narrative research analysing personal stories line by line*, „Qualitative Social Work” 2004, nr 3 (2), s. 179–201.
- Giddens A., *Nowoczesność i tożsamość. „Ja” i społeczeństwo w epoce późniejszej nowoczesności*, Wydawnictwo Naukowe PWN, Warszawa 2001.
- Józefik B., Janusz B., de Barbaro B., *Koncepcje dialogowego Ja w psychiatrii – założenia teoretyczne*, „Psychiatria Polska” 46, 2012, nr 5, s. 857–865.
- Krawczyk S., *Narracje – dialog: zastosowania psychologii narracyjnej w badaniu narracyjnym gier fabularnych*, „Homo Communitivus” 2008, nr 2, s. 81–91.
- Labov W., *Narrative pre-construction*, [w:] *Narrative – State of the Art*, red. M. Bamberg, John Benjamins, Amsterdam, Philadelphia 2006, s. 47–56.
- Labov W., *Narrative pre-construction*, „Narrative Inquiry” 2006, nr 16, s. 37–45.
- Labov W., *Uncovering the event structure of narrative*, [w:] *Round Table on Language and Linguistics: Linguistics, Language, and the Real World: Discourse and Beyond*, red. D. Tannen, J. E. Alatis, Georgetown University Press, Georgetown 2003, s. 63–83.

- Łęcka D. Narracja problemowa vs. narracja ukryta i rola badacza w ich diagnozowaniu, [referat wygłoszony w trakcie IV Transdyscyplinarnego Sympozjum Badań Jakościowych, Poznań, 27–30.05.2015].
- Łęcka D. Ukryte aspekty tożsamości w sytuacji problemowej, [referat wygłoszony w trakcie Konferencji Naukowej „Tożsamość narracyjna. Filozofia wobec problemu podmiotowości”, Gdańsk, 23–24.10.2015].
- McAdams D., *The problem of narrative coherence*, „Journal of Constructivist Psychology” 2006, nr 19, s. 109–125.
- Okupnik M., *Fenomen pamięci. O trudnościach badań narracji autobiograficznych o utracie*, „Acta Universitatis Lodziensis. Folia Sociologica” 2012, nr 41, s. 101–121.
- Raggatt P., *The Dialogical Self and Thirdness: A Semiotic Approach to Positioning. Using Dialogical Triads*, „Theory Psychology” 2010, nr 20, s. 400–419.
- Singsuriya P., Aungsumaliu W., Worapona S., *Narrative approach to moral education: A case of Thailand*, „Education, Citizenship and Social Justice” 2014, nr 9 (3), s. 209–225.
- Soroko E., *Beneficial effects of writing and narration in the context of a traumatic experience*, [w:] *Reflections on psychological mechanisms of trauma and posttraumatic development*, red. D. Kubacka-Jasiecka, M. Kuleta, Krakowska Oficyna Naukowa Tekst, Kraków 2012, s. 215–241.
- Soroko E., *Internal relationship patterns in borderline and neurotic personality organization: An analysis of self-narratives*, „Polish Journal of Applied Psychology” 2014, nr 12 (3), s. 9–28.
- Soroko E., *Kwestionariusz inklinacji autonarracyjnej (IAN-R) – pomiar skłonności do narracyjnego relacjonowania doświadczenia*, „Studia Psychologiczne” 51, 2013, z. 1, s. 5–18.
- Soroko E., *Użyteczność wybranych wskaźników narracyjności wypowiedzi na temat relacji interpersonalnych w diagnozie poziomów organizacji osobowości*, „Psychiatria Polska” 2015, nr 49 (1), s. 181–199.
- Soroko E., *Zmiana w terapiach narracyjnych*, <http://www.staff.amu.edu.pl/~soroko/_uploads/2008/03/08-zmiana-w-ter-narr_popr-sier06.pdf> [dostęp: 31.10.2015].
- Szacka B., *Wprowadzenie do socjologii*, Oficyna Naukowa, Warszawa 2008.
- Trzebiński J., *Narracyjne konstruowanie rzeczywistości*, [w:] *Narracja jako sposób rozumienia świata*, red. J. Trzebiński, GWP, Gdańsk 2002, s. 15–42.
- Zemło M., *Socjologia wiedzy w tradycji interakcyjno-fenomenologicznej*, Towarzystwo Naukowe KUL, Lublin 2003.

Zastosowanie metody dokumentarnej w analizie terapii otwartego dialogu – rekonstrukcja sesji rodzinnej pacjenta doświadczającego kryzysu psychiatrycznego

Terapia Otwartego Dialogu

Kryzys psychiatryczny jest stanem nagłym wymagającym podjęcia natychmiastowego leczenia. W świetle aktualnych wytycznych Europejskiego Towarzystwa Psychiatrycznego leczenie zaburzeń psychiatrycznych rozumiane jest jako możliwie jak najszybsze podjęcie farmako- i psychoterapii przez osobę będącą w kryzysie¹. Często niestety obserwuje się znaczne opóźnienie w rozpoczęciu oddziaływań leczniczych ze względu na trudność w pozyskaniu zaufania pacjenta do personelu medycznego. Narastająca nieufność, osamotnienie, poczucie wyłączenia, z towarzyszącymi halucynacjami czy wypowiedziami o charakterze urojeniowym, przy chwiejnym krytycyzmie względem doświadczanych objawów chorobowych stanowią wyzwanie, z jakim przychodzi się mierzyć profesjonalistom zdrowia psychicznego. W tej sytuacji pomocne wydaje się zaangażowanie w proces terapeutyczny najbliższych pacjentowi osób¹. Włączenie ich w pracę terapeutyczną nad znaczeniami przypisywanymi objawom chorobowym sprzyja rozwijaniu korektywnych wzorców komunikacyjnych, co wydaje się kluczowe w rozważaniach nad zdrowieniem (*recovery*). Przykładem modelu interwencji kryzysowej opartym na oddziaływaniach psychoterapeutycznych angażujących sieć wsparcia społecznego pacjenta jest rozwijane w Zachodniej Laponii (Finlandia) od początku lat dziewięćdziesiątych podejście Otwartego

¹ EPA guidance on the early intervention in clinical high risk states of psychoses, „European Psychiatry” 30, 2015, s. 388–404.

Dialogu (*Open Dialogue Approach, ODA*)². Spośród 7 głównych zasad terapeutycznych metody najważniejsze wydają się tolerowanie niepewności, rozwijanie wielogłosowości (głos każdego uczestnika sesji powinien zostać usłyszany) i dialogiczności². Czym ta dialogiczność jest i jak dalece ten proces zaznacza się w spotkaniu sieci społecznej pacjenta, jest przedmiotem zainteresowań badawczych autorów niniejszego opracowania. Pragnąc poddać analizie dialogiczność w sesjach rodzinnych pacjentów doświadczających kryzysu psychiatrycznego autorzy stają przed decyzją wyboru narzędzia badawczego umożliwiającego rekonstrukcję świata wewnętrznego pacjenta, jego sieci społecznej, jak i procesów komunikacyjnych zachodzących między uczestnikami spotkania. Wybraliśmy metodę dokumentarną. Dokonany przez nas wybór metody nie jest przypadkowy, gdyż procedury interpretacji dokumentarnej odnoszą się do różnych poziomów wiedzy i porozumienia w dyskusji, do analizy tematycznej i form wypowiedzi, do przebiegu i połączenia wypowiedzi oraz do analizy konstelacji uczestników dyskusji. Ponadto metoda dokumentarna umożliwia analizę zmian, które następują we wszystkich wymienionych powyżej aspektach dyskusji w trakcie sesji i pomiędzy sesjami.

Metoda dokumentarna

Zaproponowana przez nas procedura analizy przebiegu sesji terapeutycznej opiera się na teorii i rekonstrukcyjnej praktyce badań metodą dokumentarną³. Punktem wyjścia postępowania metodycznego metody dokumentarnej jest wprowadzone przez Karla Mannheim'a rozróżnienie dwóch poziomów wiedzy praktycznej „dokumentującej” się w działaniu społecznym. Pierwszy poziom wiedzy określamy jako wiedzę komunikatywną, wyrażaną, przekazywaną i odczytywaną przez uczestników praktyk społecznych za pomocą narzędzi komunikacyjnych, przede wszystkim za pomocą języka⁴.

² J. Seikkula, J. Aaltonen, B. Alakare, K. Haarakangas, J. Kera Nen, K. Lehtinen, *Five-year experience of first-episode nonaffective psychosis in open-dialogue approach: Treatment principles, follow-up outcomes, and two case studies*, „Psychotherapy Research”, March 2006, nr 16 (2), s. 214–228; M. Kłapciński, J. Rymaszewska, *Podejście terapeutyczne oparte na Otwartym Dialogu czyli o fenomenie skandynawskiej psychiatrii*, „Psychiatria Polska” (przyjęte do druku).

³ *Qualitative analysis and documentary method in international educational research*, red. R. Bohnsack, N. Pfaff, W. Weller, B. Budrich, Opladen 2010; *Spoleczne przestrzenie doświadczenia. Metoda interpretacji dokumentarnej*, red. S. Krzychała, Wydawnictwo Naukowe DSWE TWP, Wrocław 2004.

⁴ R. Bohnsack, *Rekonstruktive Sozialforschung – Einführung in qualitative Methoden*, Verlag Barbara Budrich, UTB, Opladen, Farmington Hills 2010, s. 22–24.

Wiedza ta zawarta jest zarówno w literalnej (słownikowej), jak i zdroworozsądkowej (powszechnej, *common sense*) warstwie znaczenia komunikacji werbalnej i pozawerbalnej. Aktorzy społeczni, jeśli tylko posiadają narzędzia do odczytania działania komunikacyjnego (wspólny język: słownictwo, zwroty, symbole, gesty itd.), odczytują ten poziom znaczenia i intencji działania innych uczestników. Mogą ją też za pomocą tych samych narzędzi komunikacyjnych opisać i zademonstrować jako *wiedzę o działaniu* (swoim i innych).

Drugi poziom wiedzy, określanej jako wiedza koniunktywna, zawarty jest w samym przebiegu praktyki społecznej, w jej strukturze, formie i sposobie wykonania. Znaczenie koniunktywne włączone jest w działanie społeczne i nie istnieje w zasadzie poza tym realnym i konkretnym kontekstem praktyki. W praktyce społecznej wykorzystywane są oczywiście również narzędzia komunikacyjne, jednak wiedza koniunktywna nie odzwierciedla się w zobiektywizowanej i pozasytuacyjnej wymowie zastosowanych środków komunikacyjnych. Specyficzny sposób, miejsce i czas realizacji komunikacji pozwala uczestnikom działania odczytać subtelne odcienie i różnice, które nie tylko „pasują” do działania lub też „zakłócają” spotkanie, chociaż to rozróżnienie i wyczucie sytuacji nie ma uniwersalnego znaczenia. Wiedza komunikatywna, określana w tradycji socjologii wiedzy jako *habitus*, wiedza milcząca, praktyczne wyczucie⁵, jest nie tylko postrzeganiem i (współ)odczuwaniem biegu działania, ale również kształtuje praktykę społeczną poprzez równoczesne rekonstruowanie siebie i świata społecznego, w którym jest wykuwana, aktualizowana i wykorzystywana. Jest to *wiedza w działaniu* (swoim i innych). Powstaje i istnieje dla uczestników (w tym sensie jest wiedzą i subiektywną, i obiektywną zarazem) w działaniu i poprzez działanie. W ten sam sposób może być też odczytana: poprzez zanurzenie w działanie, poprzez obserwacje i doświadczenie jej konstruowania.

Analityczne rozróżnienie dwóch poziomów wiedzy pragmatycznej – komunikatywnej i koniunktywnej – wyznaczają kluczowe cele i logikę interpretacji dokumentarnej. Metoda dokumentarna zmierza do rekonstrukcji najpierw wiedzy komunikatywnej, potem wiedzy koniunktywnej, szczególnie wtedy, gdy wiedza komunikatywna (*explicit knowledge*) nie wyjaśnia praktyki społecznej, oba poziomy wiedzy nie są ze sobą w pełni tożsame i istotne znaczenie zawarte jest właśnie w wiedzy koniunktywnej (*implicit knowledge*)⁶. Zgodnie z tą logiką badacz najpierw rekonstruuje wiedzę ko-

⁵ A. Przyborski, *Gesprächanalyse und dokumentarische Methode*, VS Verlag, Wiesbaden 2004, s. 23–25.

⁶ W tym kontekście możemy mówić o dwóch znaczeniach metody dokumentarnej. Pierwsze odnosi się do sposobu postrzegania praktyk społecznych i opracowania doświadczeń

munikatywną wykorzystywaną przez aktorów społecznych do opisu działania (swojego lub innych), szczególnie wyrażaną w trakcie i na potrzeby działania. Następnie badacz rekonstruuje wiedzę koniunktywną. Tu, co jest konsekwencją przyjętego epistemologiczno-metodologicznego założenia, nie wystarczą badaczowi opisy i omówienia, szczególnie, jeśli powstają poza kontekstem działania i po czasie (retrospekcyjnie). Wiedzę koniunktywną badacz musi „wyłowić” z miejsca, gdzie jest „zanurzona” – z samej praktyki, ze sposobu jej konstruowania, realizowania i podtrzymywania.

W kontekście przyjętego przez nas pytania badawczego, interpretacja dokumentarna przebiegu sesji terapeutycznych, zmierzać będzie najpierw do rekonstrukcji wiedzy komunikatywnej wnoszonej i wykorzystywanej przez uczestników spotkania, a następnie do rekonstrukcji wiedzy koniunktywnej, doświadczonej w samym sposobie włączania się i zaangażowania uczestników w przebieg spotkania.

Proponujemy przeprowadzenie interpretacji dokumentarnej w czterech podstawowych procedurach analitycznych⁷, które możemy opisać jako cztery sposoby (etapy) odczytania zaobserwowanych i zarejestrowanych praktyk społecznych.

Pierwsze odczytanie – ANALIZA FORMUŁUJĄCA I: Wyłonienie wątków tematycznych i podział tekstu na podstawowe jednostki znaczeniowe. Odnosimy się tu całkowicie do podstawowego zrozumienia wyrażen i gestów, zawartego w ogólnym znaczeniu przyjętych narzędzi komunikacyjnych. Każdą z tak wyłonionych jednostek możemy opisać i zaetykietować kodem/tytułem/tematem⁸.

przez samych uczestników życia społecznego (to znaczenie metody dokumentarnej upowszechnił w socjologii Garfinkel. Por. H. Garfinkel, *Studia z etnometodologii*, PWN, Warszawa, 2007 (*Studies in Ethnomethodology*, Englewood Cliffs, New Jersey 1967). Drugie znaczenie, przyjęte w niniejszym opracowaniu, odnosi się do postępowania analitycznego w procesie badawczym. Karl Mannheim używa obu znaczeń metody dokumentarnej (K. Mannheim, *Wissenssoziologie: Auswahl aus dem Werk*, Lechterhand, Berlin 1964).

⁷ Z uwagi na przyjęty przez nas praktyczny cel analizy nie odnosimy się do zastosowania metody dokumentarnej w konstruowaniu wiedzy teoretycznej (tzw. socjogenetycznej typologizacji). W tej perspektywie przedstawione podstawowe procedury analityczne stanowią przygotowanie do generowania teorii, opisu na poziomie wiedzy abstrakcyjnej (A.-M. Nohl, *Interview und dokumentarische Methode*, VS Verlag, Wiesbaden 2006).

⁸ Pozostając tylko na tym poziomie analizy formułującej, wyłonione tematy możemy zaetykietować tytułem/tematem (kodami), na następnie grupować je w szersze wątki, obszary, zbiory. Możemy je zliczać i poddawać analizie statystycznej. Wszystkie te operacje możemy również wizualizować w postaci tabel, macryc i sieci. W tym zadaniu pomocne będą programy komputerowe Computer Assisted Qualitative Data Analysis (CAQDAS), takie jak inVIVO, MAXQDA, ATLAS.ti. Te analizy same w sobie mogą być poznawczo ciekawe i zasługują na uznanie jako samodzielny sposób generowania rzetelnej wiedzy teoretycznej i typologii

Schemat 1. Cztery odczytania tekstu w metodzie dokumentarnej

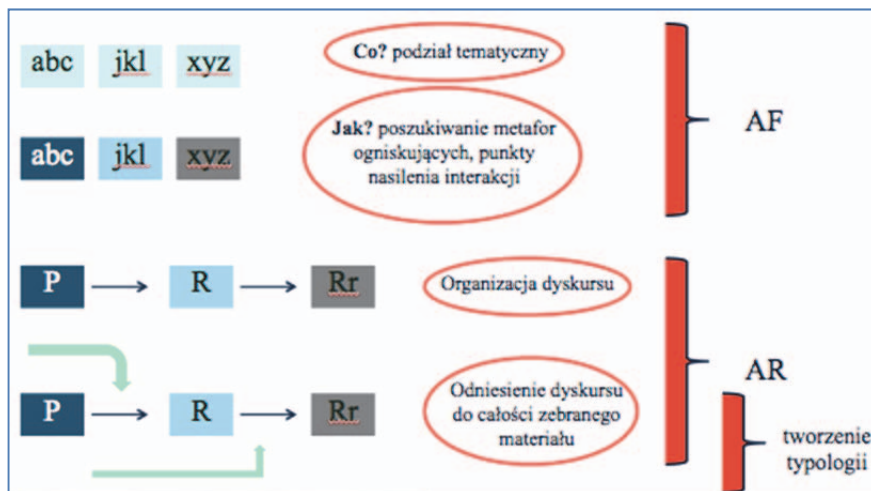

Drugie odczytanie - ANALIZA FORMUŁUJĄCA II: wyłonione wątki analizujemy pod względem zastosowanych form komunikacyjnych. W przypadku tekstów to jest porównanie zastosowanych gatunków i środków do sformułowania wypowiedzi (np. wypowiedź w formie opowiadania, opisu, argumentacji, użycie metafor, pytań). Zastosowane środki nadają informacjom wyłonionym w pierwszym odczytaniu często nowego kolorytu i odcienia, które jednak nie wynika z samej praktyki, w której zostały użyte, lecz z kulturowo zobiektywizowanego (uogólnionego) znaczenia, które posiadają zastosowane środki wyrazu⁹.

(E. Kuş Saillard, *Systematic Versus Interpretive Analysis with Two CAQDAS Packages: NVivo and MAXQDA*, „Forum Qualitative Sozialforschung / Forum: Qualitative Social Research” 2011, nr 12 (1), Art. 34). Z perspektywy metody dokumentarnej, nie wyczerpują one jednak całego złoża znaczeń zawartych w materiale badawczym, przekraczających wiedzę komunikatywną (*common sense*).

⁹ Dla badacza szczególnie ciekawe są również te miejsca, w których wykorzystane środki komunikacyjne nie są klarowne i zrozumiałe dla uczestników działania. W przypadku podjętej przez nas tematyki mogą to być miejsca wykorzystania np. terminologii specjalistycznej (medycznej) przez terapeutę lub zaburzone działanie pacjenta niezrozumiałe z perspektywy zdroworozsądkowej. Zrozumienie tych komunikatów będzie zrozumiałe dla osoby z zewnątrz (np. dla członków zespołu reflektującego) w horyzoncie posiadanej przez nich odpowiedniej wiedzy teoretycznej. Zrozumienie lub niezrozumienie poszczególnych wypowiedzi przez uczestników sesji na tym poziomie analizy nie jest jeszcze oczywiste. Ujawni się ono dopiero w kolejnym kroku analitycznym, w toku analizy refleksywnej. To narzędzie analityczne, a nie tylko bezpośrednie odniesienie do wiedzy przedmiotowej, może zostać również wykorzystane przez zespół reflektujący do analizy obserwowanych wypowiedzi i gestów.

Trzecie odczytanie – ANALIZA REFLEKSYWNA I: na tym poziomie interpretacji analizujemy, jak poszczególne wypowiedzi łączą się ze sobą, w jakiej pojawiają się kolejności i jak uczestnicy odnoszą je do poprzednich wypowiedzi (tzw. kolejki wypowiedzi). Sposób nawiązania do poprzedniej wypowiedzi, w tym również sposób reagowania na wypowiedzi innych osób lub sposób rozbudowania i rozwinięcia własnej wypowiedzi, może wskazywać na sposób odczytania i zrozumienia sytuacji przez uczestników. Dla badacza szczególnie ciekawe są te miejsca, w których reakcja jest niewytłumaczalna, nielogiczna lub nieproporcjonalna do zrekonstruowanej w poprzednich odczytaniach komunikatywnych zawartości wypowiedzi¹⁰. Ta różnica odsłania przed badaczem koniunktywna warstwę wiedzy pragmatycznej, zawartej w samym przebiegu interakcji.

Czwarte odczytanie – ANALIZA REFLEKSYWNA II: badacz zestawia już nie tylko bezpośrednio po sobie następujące fragmenty. Porównuje podobne tematy z różnych miejsc (również z innych przypadków) przepracowane w odmienny sposób. Poszukuje podobnych wzorów reakcji na pozornie odmienne tematy. W ten sposób badacz syntetycznie rekonstruuje wiedzę pragmatyczną jako konkretne, mniej lub bardziej uogólnione, wzory orientacji i wzory działania¹¹. Identyfikuje konteksty i miejsca (praktyki społeczne), w których powstają i wykorzystywane są poszczególne wzory działania.

Dokumentarna analiza przebiegu sesji terapeutycznej

Przytoczony poniżej fragment pochodzi z nagrania pierwszej sesji z rodziną T. Sesja odbyła się w domu siostry pacjenta, która wezwała zespół po uprzednim znalezieniu ogłoszenia w internecie na temat metody Otwartego Dialogu oraz projektu Fundacji Concordia „Wsparcie terapeutyczne w kryzysie psychicznym w metodzie Otwartego Dialogu”, finansowanym w ramach Funduszy Norweskich (zgodnie z umową E3/2735). W ramach projektu zespół składający się z 2–3 terapeutów przeszkolonych w metodzie jedzie na miejsce wezwania, gdzie odbywa się około 1–1,5-godzinna sesja inter-

¹⁰ Ta procedura analityczna stosowana jest również w analizie konwersacji (T. Rapley, *Analiza konwersacji, dyskursu i dokumentów*, Wydawnictwo Naukowe PWN, Warszawa, 2014, s. 141–144). Pierwsza wypowiedź traktowana jest jako propozycja, a następując po niej jako reakcja. W metodzie dokumentarnej jednak podstawową analityczną kolejkę (*turn*) nie stanowi para wypowiedzi, lecz trzy wypowiedzi: propozycja – reakcja na propozycję – reakcja na reakcję (A. Przyborski, *Gesprächanalyse*, s. 59–61).

¹¹ R. Bohnsack, *Orientierungsmuster*, [w:] *Hauptbegriffe Qualitative Sozialforschung. Ein Wörterbuch*, red. R. Bohnsack, W. Marotzki, M. Meuser, B. Budrich, Opladen 2003, s. 132–133.

wencji kryzysowej. Sesje były nagrywane na dyktafon, o czym rodzina była informowana przed rozpoczęciem rozmowy, zgoda była niezbędna do rozpoczęcia oddziaływań. Członkowie zespołu zobowiązywali utrzymać w tajemnicy treść usłyszaną w czasie spotkania. Dostęp do materiałów audio miały jedynie osoby odpowiedzialne za badanie oraz nadzorujące projekt. Transkrypcję zlecono firmie Joanny Łęgowik-Śliwka z siedzibą w Krakowie. Przed udostępnieniem zanonimizowanego nagrania podpisano klauzulę poufności oraz usunięto te fragmenty nagrania, w których podawano imiona, nazwy miejscowości, charakterystyczne obiekty. Przedstawiona transkrypcja to 2 minutowy fragment pierwszego spotkania między 13 a 15 minutą sesji. Uczestnikami spotkania byli moderator/prowadzący (P), pacjent (T), siostra pacjenta (S), jego matka (M) i ojciec (O). Prowadzący sesję jest lekarzem pracującym w szpitalu psychiatrycznym, towarzyszył mu psycholog kliniczny/psychoterapeutka oraz druga terapeutka. Wypowiedzi moderatora dla przejrzystości transkrypcji zapisano pogrubioną czcionką.

TRANSKRYPCJA: Sesja 1, 13–15 minuta nagrania;

Uczestnicy:

P-moderator/prowadzący,

T-Tomek (pacjent indeksowy, imię zmienione),

S-siostra,

M-matka,

O-ojciec

1. S: ((po dłuższej wypowiedzi)) I po prostu ja uważam, że to jest już czas, żeby
2. coś z tym zrobić, bo, bo nie jest najlepiej z tobą T i uważam, że, że:
3. └¹² T: Ale to jest względne, przecież wiesz.
4. **P: Czyli Pani,**
5. **Pani się martwi tym, że obserwuje Pani, przyglądając się, jak funkcjonuje**
6. **brat zauważa Pani, że z osoby, która bardzo dobrze funkcjonowała**
7. └ S: Tak. I jest taka └ S: Tak, bardzo dobrze
8. **zauważa Pani, że z osoby, która bardzo dobrze funkcjonowała,**
9. **była bardzo była bardzo zarazem uzdolniona, jeżeli (y) chodzi**
10. └ S: Bardzo kontaktowa

¹² Zastosowane symbole: └ - początek wypowiedzi nakładającej się, wypowiedzianych równocześnie; (.) krótką przerwę; (2) przerwa 2-sekundowa; @fragment wypowiedziany ze śmiechem@; *fragment wypowiedziany ciszej* lub wyraźnie głośniej; (...) miejsca niezrozumiałe, których nie można było podać transkrypcji.

11. **o te szkoły muzyczne że miała wielu znajomych, że nagle coś takiego**
12. └ S: @Ewidentnie.@
13. └ M: Jest bardzo uzdolniony, tak.
14. **zaczęło się dziać, co spowodowało, że zaczął się (y) wycofywać,**
15. **że przesłał u: uczestniczyć w takich spotkaniach z ludźmi.**
16. └ M: Tak.
17. **I też problemy z, (.) pojawiły się problemy z nauką?**
18. S: Tak (.), tak, tak (.)
19. i dziwne zachowanie, dla mnie, z mojej perspektywy dziwne, (1) których
20. nie rozumiem i boję się.
21. **P: Ja myślę, T, T, Pan zadał pytanie**
22. **na początku, gdzie my pracujemy. (y) Jakiś czas temu.**
23. T: Znaczy się, to nie jest
24. aż takie (hm) istotne.
25. **P: Jakby Pan chc- chciał, to możemy: po- powiedzieć,**
26. **gdzie pracujemy.**
27. T: Nie.
28. (2)
29. **P: Chce Pan?**
30. T: Nie, właściwie mówię (.), no bo ja nigdzie nie pracuję (.) na przykład. I myślę,
31. że to by było jedynym: zgrzytem w stosunku do moich (.) *nie wiem jak to
32. powiedzieć* (...).
33. **P: Bo też tak Pana tato się przedstawił, że pracuje od 33 lat.**
34. T: Tak, ale, (1) ale ja nie będę się wypowiadać na ten temat, bo nie mam nic
35. do zarzucenia.
36. **P: Tutaj (m) (1) (m) Pana mama: i siostra mów- mówiły o (.)**
37. **swoich obawach związanych z pewnymi wydarzeniami, które miały miejsce,**
38. **chciałem się zapytać, jak Pan to przeżywa? Czy Pan (m), jak się Pan czuje,**
39. **co, co..., słuchając tego (.) co mówią?**
40. (3)
41. T: Nic *(...)*. No, no, @.@ no po prostu nie wiem, no, że (1) Znaczy się,
42. (1) może tak, jakby ja mam pretensje o to, że rodzice się:, znaczy może tak,

43. (1) a najlepiej tu będę się odnosił tylko i wyłącznie do: waszej grupy.
44. **P: (mhm)**
45. T: Dobrze?
46. **P: *Dobrze.***
47. T: *No.*
48. (4)
49. **P: Jakby się chciał Pan odnieść do naszej grupy?**
50. (10)
51. T: No może tak, a patrz-, (y) jest takie coś, że jak mimika: twarzy i to się jakby:
52. rozpoznaje nastrój czyjs i tak dalej. (.) No:, czyli tak jakby, no: nie wiem, (.)
53. jak mnie odbieracie, patrząc akurat w tej sytuacji w, w, w czerwcu, który mamy,
54. jest się- siedemnasty, osiemnasty czerwca.
55. M: osiemnasty.

Dokonując podziału tematycznego w powyższym fragmencie (linijka 1-50), możemy wyodrębnić 2 pełne passusy (ANALIZA FORMUŁUJACA I). Pierwszy między 4 a 20 linijką zawiera opis problemu rodziny, zaproponowany przez prowadzącego i następnie potwierdzony przez siostrę (również w pojedynczej wypowiedzi przez matkę). Temat ten wprowadza prowadzący bezpośrednio, nawiązując do poprzedniej dłuższej wypowiedzi siostry (wiersze 1-2 to ostatnie zdanie tej wypowiedzi). Drugi temat (21-50), również wprowadzony przez prowadzącego, nie nawiązuje bezpośrednio do opisu problemu. W wierszu 21 prowadzący wyraźnie zmienia temat i próbuje włączyć do rozmowy pacjenta. Nawiązuje do wcześniejszego pytania Tomka i podejmuje, choć nie do końca zrealizowany, temat pracy zawodowej członków zespołu terapeutycznego, a następnie również pracy zawodowej pacjenta i jego ojca. Ten wątek tematyczny kończy się pytaniem „*Jakby pan chciał się odnieść do naszej grupy?*”, które jak klamra zamyka próbę zainteresowania pacjenta zespołem terapeutycznym. Wiersze 51-55 prezentują początek kolejnego passusu, bezpośrednio podjętego przez pacjenta i będącego odpowiedzią (reakcją) na pytanie prowadzącego.

Wybrane dwa fragmenty (4-20 i 21-50) prezentują nie tylko różne wątki tematyczne, ale również mają odmienne konstelacje uczestników i odmienne sposoby prowadzenia rozmowy (ANALIZA FORMUŁUJACA II). Pierwszy fragment zawarty między 4 a 20 linijką zawiera definicję problemu pacjenta w formule opisu symptomów i zmian w zachowaniu Tomka (4-17). Ta wypowiedź prowadzącego jest wewnętrznie spójna i klarowna. Nie jest to jednak czysty monolog, gdyż opis prowadzącego u prowadzącego jest na bie-

żaćo potwierdzany przez siostrę i matkę przez równoczesne krótkie powtórzenia i parafrazy (7, 10, 12–13, 16). Następnie siostra uzupełnia ten opis o bardzo osobistą wypowiedź, podkreślając bezpośrednio znaczenie problemu dla niej („*dla mnie, z mojej perspektywy; których nie rozumie i sie boję*”; 18–20). Rdzeniem tego fragmentu jest monolog przekształcony w wyraźną interakcję i kroczące, postępujące porozumienie między terapeutą i siostrą. Do tego porozumienia przyłącza się mama. Wyłączony jest z niego pacjent, choć to on jest przedmiotem troski i wprost został wezwany do aktywnego włączenia się w rozwiązanie problemu (1–2). Ojciec jest całkowicie nieobecny: nie wypowiada się, nikt nie zwraca się do niego bezpośrednio i nie jest przywołany w treści wypowiedzi.

W drugim passusie rozpiętym między 21 a 50 linijką obserwujemy dialog między terapeutą a pacjentem. Dialog ten ma strukturę powtarzających się sekwencji: pytanie prowadzącego – odpowiedź Tomka. I pytania, i odpowiedzi nie układają się w spójny temat, raczej jest to poszukiwanie sposobu, perspektywy, tematu, który mógłby wciągnąć pacjenta w rozmowę. Wydaje się, że istotnym elementem drugiego passusu jest dialog wewnętrzny pacjenta (linijki 30–32, 40–43, 51–54) poprzedzony długimi pauzami, które są przestrzenią na wątpliwości pacjenta. Obserwowane u pacjenta wahania, często w obrębie pojedynczego zdania, luźne łączenie wątków, urywanie wypowiedzi z towarzyszącymi dziwacznymi zachowaniami (wystawanie w progu domu z nożem w dłoni, nagle zmiany nastroju ze śmiechu w poważny wyraz twarzy) mającymi elementy dezorganizacji świadczą o zaburzeniach procesów myślowych i stanowią istotne przesłanki przemawiające za rozpoznaniem ostrego zaburzenia psychiatrycznego. Narastające poczucie osamotnienia, zagrożenia sprawia, iż pacjent stopniowo traci zaufanie do najbliższych, doszukując się w otoczeniu przyczyn niezrozumiałych dla niego doznań psychicznych (zaburzeń myślenia z często współwystępującymi zaburzeniami spostrzegania pod postacią m.in. halucynacji słuchowych – głosu/ów np. przykro komentujących zachowanie pacjenta). Tomek coraz wyraźniej widzi, że ta gra, świat znaczeń może okazać się dla niego zagrażający, dlatego postanawia najpierw zademonstrować swoje zakłopotanie, co finalnie staje się jego sposobem na wyjścia z niekomfortowej sytuacji (41–43). W efekcie (44–47) uzyskuje zgodę prowadzącego i wspólnie przyjmują nową zasadę: „*a najlepiej będę się odnosił tylko i wyłącznie do waszej grupy*”. Jednocześnie pacjent sygnalizuje ważne dla niego wątki (brak pracy, ochrona i nie ujawnianie problemu w relacji rodzinnej: „*to by było jedynym zgrzytem w stosunku do moich; jakby ja mam pretensje o to, że rodzice się, znaczy może tak*”). W tym passusie nie uczestniczą inni członkowie rodziny, jednak rodzina jest tu przywołana przez pacjenta w sposób bardzo ogólny, bez specyfikacji i ukonkretnienia jej członków. Terapeuta przywołuje mamę i siostrę

jak osoby obawiające się o Tomka, oraz ojca jako punkt odniesienia do porównania dla Tomka (Tomek nie pracuje – ojciec pracuje od 33 lat). To jedyne miejsce, w którym pojawia się ojciec, jednak zgodnie z wypracowywaną tu zasadą nie podjęte zostają dalsze odniesienia do niego („będę się odnosił tylko i wyłącznie do waszej grupy”).

Komunikację między prowadzącym i członkami rodziny oraz pomiędzy członkami rodziny, również w wymiarze wyłączenia, uwypukla analiza bezpośrednich odniesień do wypowiedzi innych osób (ANALIZA REFLEKSYWNA I). Bliżej analizując pierwszy passus, zauważamy, że został on zainicjowany wypowiedzią siostry, która kończy zabierać głos, zaś ostatnie zdanie „*I po prostu ja uważam, że to jest już czas, żeby coś z tym zrobić*”, w formie apelu do brata i zebranych, można potraktować jako propozycję. Ma ona 2 odpowiedzi: pierwszą, bardzo spontaniczną pacjenta „*ale to jest względne przecież wiesz*” (linijka 3), który relatywizuje ten apel przewidując do czego może zmierzać S (ten wątek jest spójny z drugim omawianym tu passusem i wyrażanymi w innych okolicznościach obawami, że rodzina być może rozpocznie starania o umieszczenie go w szpitalu psychiatrycznym?). Drugą odpowiedzią na propozycję siostry jest długa wypowiedź moderatora (linijka 4–17), który przyjmując język siostry i w oparciu o niego puentuje opis wydarzeń, niejako stawiając definicję sytuacji problematycznej. Żywo na słowa moderatora reaguje siostra, która praktycznie zdanie po zdaniu (linijka 7, 10, 12) potwierdza diagnozę prowadzącego, wzmacniając ją wprowadzeniem nowego wątku tematycznego – obawy i lęku, jaki niosą ze sobą zmiany w funkcjonowaniu Tomka (linijka 18–20). Ta propozycja ze strony siostry nie znajduje odpowiedzi ze strony moderatora, który zauważa, że postawienie diagnozy dokonało się w obecności pacjenta, ale w stawianiu której on aktywnie nie uczestniczy. Przerwany wątek (linijka 3) staje się w tym momencie propozycją, na którą odpowiada prowadzący, jednocześnie przerywając i zawieszając wątek, który wniosła siostra, ujawniając rodzące się obawy na temat stanu zdrowia pacjenta. Moderator nawiązuje „*zadał Pan pytanie gdzie my pracujemy*” (22–23) do wypowiedzi z początku sesji terapeutycznej (z jej pierwszej minuty, kiedy uczestnicy spotkania się przedstawiali), gdy pacjent pytał o miejsce pracy prowadzących. Tamta sytuacja zapamiętana została przez moderatora jako przejaw zainteresowania zaistniałą sytuacją przez Tomka i dlatego to pytanie zostaje przywołane w tym momencie. Ta propozycja zostaje zaprzeczona „*to nie jest tak istotne*” (23–24), mimo to prowadzący zachęca T do podjęcia wątku. Ten dialog spójny tematycznie nie znajduje żadnej nici porozumienia, pokazuje, jak trudno jest włączyć pacjenta w rozmowę. Jednocześnie okazuje się, że znaczenie pytania, które pacjent zadał na początku sesji, zmieniło swoje znacznie w trakcie sesji lub też od początku dla Tomka miało inne (koniunktywne)

znaczenie. Moderator zadaje ogólne pytanie „*chce Pan?*” (29), które zmienia sens dotychczasowej wymiany zdań. Prowadzący wzywa do przejęcia inicjatywy. Tomek w odpowiedzi zaczyna więcej mówić o sobie i jednocześnie wskazuje, że temat pracy nie jest dla niego łatwy i przysłania on inny, ważniejszy wątek, który wypowiada ściszym głosem „*nie wiem jak to powiedzieć*” (linijka 31) tuż po zdaniu, że „*byłoby to zgrzytem w stosunku do moich*”. Moderator zauważa, że odniesienie się do „*moich*” (marzeń? wyobrażeń? najbliższych?) jest istotne, postanawia nadać interpretację tej niejasności: „*Pana tato tak się przedstawił, że pracuje od 33 lat*” (33). Pojawiające się „*Tak, ale..*” w odpowiedzi jest jednocześnie potwierdzeniem wcześniejszej propozycji prowadzącego, ale również jej zaprzeczeniem, czym pacjent demonstruje swój ambiwalentny stosunek do treści rozmowy. Moderator postanawia przyjrzeć się troskom, obawom rodziny, chce poznać reakcję pacjenta, jak on przeżywa to, co się dzieje w rodzinie, jak się on w niej czuje. Odpowiedź jest znamieną – trzysekundowa cisza (linijka 40), nie ma szybkiej reakcji. Cisza jest przerwana krótką wypowiedzią: „*nic*”, po czym jest coś niezrozumiałego, śmiech „*po prostu nie wiem*” (41) i pauza. Wypowiedź wskazuje na pewne zakłopotanie, które przeradza się w wewnętrzny dialog: „*znaczy się, może tak, jakbym ja miał pretensje, że rodzice się, znaczy może tak, najlepiej będzie jak się będę odnosił tylko do waszej grupy*” (41–43). Tomek apeluje do zebranych: „*najlepiej będzie jak się będę odnosił tylko do waszej grupy*” (43) i wzmacnia swój przekaz rozstrzygającym pytaniem „*dobrze?*” (45). Moderator potwierdza i akceptuje tę propozycję, po czym następuje długa 4-sekundowa cisza (48). Pacjent znajduje rozwiązanie dla siebie, znajduje nową definicję sytuacji odmienną od tej, która była wcześniej. Moderator (49) podejmuje ten wątek, próbuje uczynić go początkiem nowego procesu rozmowy, jednakże jego pytanie zostaje zawieszona w próżni. Następuje 10-sekundowa przerwa, praktycznie wygaszonego wątku myślenia, poszukiwania, pewnego wewnętrznego dialogu, który nie jest uzewnętrzniany. Daje się odczuć zagubienie, zakłopotanie. Tomek nie może sobie przypomnieć, jaka jest data w dniu sesji. Z tej coraz gęściejszej atmosfery pacjenta ratuje matka, być może powielając pewien wzór komunikacyjny funkcjonujący w rodzinie.

Porównanie ze sobą omawianych dwóch fragmentów rozpoczyna czwarty etap pracy z nagraniem/transkrypcją sesji rodzinnej (ANALIZA REFLEKSYWNA II), w którym możemy zidentyfikować różne konstelacje dialogu zawierające odmiennie tematy, sposoby artykulacji, środki wyrazy, łączenie wypowiedzi, zawieszenie rozmowy. Zauważamy zróżnicowane konstelacje uczestników dialogu: rozmowa terapeuty z siostrą, wsparta przez mamę; rozmowa terapeuty z pacjentem; wyłączenie (się) ojca, rozmowa wszystkich członków rodziny ze sobą (w dalszym toku sesji), rozmowa

członków zespołu reflektującego z prowadzącym oraz z członkami rodziny. Zróżnicowanie komunikacji pomiędzy członkami rodziny uwidacznia się też w odmiennym tematykowaniu rodziny, o której uczestnicy sesji mówią jako o całości lub jako o konkretnych osobach. Znamienne są również wyłączenia poszczególnych osób w konkretnych kontekstach (np. ojca z definicji problemu). Dostrzegamy także zróżnicowane dialogiczne monologi, jak w pierwszym passusie wypowiedź prowadzącego potwierdzana i uzupełniana przez siostrę oraz w drugim passusie wewnętrzny i uzewnętrzniany dialog pacjenta z sobą. Interesujące dla nas są również porównania zmian we wszystkich wymienionych powyżej aspektach dialogu, które następują w toku sesji (porównanie wewnątrz sesji) oraz w kolejnych sesjach (porównanie pomiędzy sesjami)¹³.

Podsumowanie

Na podstawie przytoczonego fragmentu zademonstrowaliśmy wykorzystanie analizy dokumentarnej do pogłębionego wglądu w dynamikę dialogu, który na różnych poziomach prowadzony jest w trakcie sesji rodzinnej. Szczególną uwagę zwróciliśmy na działania terapeuty prowadzącego sesję i rekonstrukcję sposobów, w jaki moderator postrzega sytuację, reaguje na wypowiedzi i wprowadza nowe wątki. Zidentyfikowaliśmy dynamikę i znaczenie wypowiedzi, które ogniskują uwagę moderatora oraz wywołują jego reakcję. Umożliwia to uchwycenie dynamiki spotkania, z typami dialogu dokumentującymi się w przebiegu sesji, włączania/wyłączania uczestników rozmowy oraz uchwycenia, jak sprawnie z ujawniającymi się wątkami radzi sobie moderator. Ponadto można sprawdzić, jak w danym procesie są tworzone, zmieniane i wykorzystywane różne typy znaczeń. I tak w pierwszym fragmencie zarejestrowanej sesji mamy przedstawiony przez siostrę opis symptomów, fenomenów spuentowany pewną *quasi*-konkluzją prowadzącego. Jest ona uzupełniona przez siostrę w wersach wątkiem bardzo osobistym (doświadczenie lęku i niepokoju), który definiuje sytuację rodzinną. W dalszej części jesteśmy świadkami tworzenia się znaczeń o innym charakterze. Jest tu poszukiwanie, ścieranie się odmienności i włączenie w „grę” elementów zasłaniania, nieświadomości, niedookreślenia. Ta „gra” kończy się pewną konkluzją, jaką jest wyłączenie się z dialogu w sytuacji

¹³ Omówienie większej liczby fragmentów sesji rodzinnej byłoby trudne z uwagi na objętość naszego artykułu. Dodatkowo planujemy do analizy refleksywnej wprowadzić porównanie różnych sesji, prowadzonych przez różnych prowadzących i dotyczących różnych konstelacji rodzinnych i różnych zgłaszanych problemów. Tę rozszerzoną analizę (porównanie pomiędzy przypadkami) postrzegamy jako niezbędną w tworzeniu teoretycznych uogólnień.

trudnej i niepewnej, oraz przekierowanie komunikacji w stronę, którą pacjent może lepiej kontrolować. Widzimy porozumienie i jego brak, symbiozę i pat, niemożność znalezienia rozwiązania.

Zaprezentowany warsztat badawczy zapowiada nasze dalsze analizy, które planujemy wykorzystać do celów teoretycznych i praktycznych. Teoretyczny cel obejmuje rekonstrukcję procesu sesji terapeutycznych prowadzonych w perspektywie otwartego dialogu. Szczególną uwagę zamierzamy zwrócić ku samej kategorii dialogiczności. Dialog, zgodnie z perspektywą zaproponowaną przez Michaiła Bachtina, nie jest tylko techniką, sposobem prowadzenia rozmowy i osiąganiem celów w rozmowie. To immanentny sposób funkcjonowania i rozwoju/zmiany, w której najpierw w interakcji z innymi dopuszczamy do głosu różne perspektywy i znaczenia. Nasze znaczenia ujawniają się i tworzą w odniesieniu i relacji do innych (znaczeń).

„Nie chodzi o analizę świadomości – jak pisze Bachtin – świadomości jako jedynej i jednolitego ja, lecz o analizę właśnie oddziaływania na siebie wielu świadomości, nie – wielu ludzi w horyzoncie jednej świadomości, ale wielu różnych, równie uprzywilejowanych i pełnoprawnych świadomości. Niesamowystarczalność jednej świadomości, niemożność jej istnienia. Zyskują świadomość siebie i stają się sobą wyłącznie poprzez otwarcie się na innego człowieka, dzięki niemu i z jego pomocą. Najważniejsze fakty, w których rodzi się świadomość, określa stosunek do innej świadomości (do ty). Ucieczka, separacja, zamknięcie się w sobie to główne przyczyny utraty tożsamości. Nie chodzi o to, co przebiega wewnątrz, lecz o to, co dokonuje się na progu, na pograniczu samowiedzy cudzej i własnej”¹⁴.

Rekonstrukcja dialogiczności rozmowy przekracza zatem tylko i wyłącznie identyfikację wypowiedzi naprzemiennych i monologów. Monolog – jak to pokazaliśmy na przykładzie z sesji terapeutycznej – może być dialogiczny. Wypowiedzi naprzemiennie mogą być monologiczne, gdy rozmówcy nie dopuszczają perspektywy interlokutora – innego formułującego wypowiedź i innego zawartego w wypowiedzi.

„Przy podejściu zmonologizowanym (tak w granicznej, jak i w czystej postaci) inny człowiek nie jest drugą świadomością, lecz pozostaje w całości jedynie przedmiotem świadomości. Nie oczekuje się odeń takiej odpowiedzi, która byłaby w stanie radykalnie zmienić świat mojej samowiedzy”¹⁵.

W zaprezentowanej dokumentarnej analizie sesji rodzinnej wskazaliśmy na procesy dialogiczne towarzyszące monologicznym wypowiedziom, uwewnętrznionym dialogom i naprzemiennym rozmowom, prowadzonych ze zróżnicowaną dynamiką, z całą paletą środków, w różnej konstelacji osób,

¹⁴ M. Bachtin, *Estetyka twórczości słownej*, PIW, Warszawa 1986, s. 443–444.

¹⁵ Tamże, s. 452.

które rozmawiają i o których się rozmawia. Pokazaliśmy również blokady dialogu w pozornie dynamicznej rozmowie i podejmowany przez terapeutę mozolny proces inicjowania dialogu. Rekonstrukcja dialogiczności sesji terapeutycznych ma nie tylko teoretyczne znaczenie. Praktyczne wykorzystanie analizy dokumentarnej łączy się z włączeniem jej elementów do przygotowania prowadzących sesje otwartego dialogu, zarówno w aspekcie szkoleń przygotowujących przyszłych terapeutów, jak i superwizji prowadzonych sesji. Postrzegamy również potencjał włączenia elementów jakościowej analizy dokumentarnej do warsztatu pracy zespołu reflektującego, który obserwuje sesje i na bieżąco formułuje wnioski i propozycje wyrażane już w trakcie sesji. Zespół reflektujący obserwuje przebieg dialogu nie tylko w warstwie werbalnej, ale również może zwrócić uwagę na pozawerbalne aspekty komunikacji: intonacje, melodię wypowiedzi, gesty, reakcje ciała, odniesienie i kontakt pomiędzy uczestnikami, dynamikę interakcji. Spostrzeżenia te mogą być cenną pomocą dla zespołu terapeutycznego i refleksji nad przebiegiem procesu wzmocnienia uczestników/rodziny.

LITERATURA

- EPA guidance on the early intervention in clinical high risk states of psychoses, „European Psychiatry” 2015, nr 30, s. 388–404.
- Bachtin M., *Estetyka twórczości słownej*, PIW, Warszawa 1986.
- Bohnsack R., *Orientierungsmuster*, [w:] *Hauptbegriffe Qualitative Sozialforschung. Ein Wörterbuch*, red. R. Bohnsack, W. Marotzki, M. Meuser, B. Budrich, Opladen 2003, s. 132–133.
- Bohnsack R., *Rekonstruktive Sozialforschung – Einführung in qualitative Methoden*, Verlag Barbara Budrich, UTB, Opladen, Farmington Hills 2010, s. 22–24.
- Bohnsack R., Pfaff N., Weller W. (red.), *Qualitative analysis and documentary method in international educational research*, B. Budrich, Opladen 2010.
- Garfinkel H., *Studia z etnometodologii*, PWN, Warszawa, 2007
- Kłapciński M., Rymaszewska J., *Podjęcie terapeutyczne oparte na Otwartym Dialogu czyli o fenomenie skandynawskiej psychiatrii*, „Psychiatria Polska” (przyjęte do druku).
- Krzychała S. (red.), *Społeczne przestrzenie doświadczenia. Metoda interpretacji dokumentarnej*, Wydawnictwo Naukowe DSWE TWP, Wrocław 2004.
- Kuş Saillard E., *Systematic Versus Interpretive Analysis with Two CAQDAS Packages: NVivo and MAXQDA*, „Forum. Qualitative Sozialforschung / Forum. Qualitative Social Research” 2011, nr 12(1), Art. 34.
- Mannheim K., *Wissenssoziologie: Auswahl aus dem Werk*, Lechterhand, Berlin 1964.
- Nohl A.-M., *Interview und dokumentarische Methode*, VS Verlag, Wiesbaden 2006
- Przyborski A., *Gesprächanalyse und dokumentarische Methode*, VS Verlag, Wiesbaden 2004, s. 23–25.

- Rapley T., *Analiza konwersacji, dyskursu i dokumentów*, Wydawnictwo Naukowe PWN, Warszawa, 2014, s. 141-144.
- Seikkula J., Aaltonen J., Alakare B., Haarakangas K., Kera Nen J., Lehtinen K., *Five-year experience of first-episode nonaffective psychosis in open-dialogue approach: Treatment principles, follow-up outcomes, and two case studies*, „Psychotherapy Research”, March 2006, nr 16 (2), s. 214-228.

Informacje o autorach

- RAFAŁ BESZTERDA – dr, Uniwersytet Mikołaja Kopernika w Toruniu, Katedra Etnologii i Antropologii Kulturowej; dyscyplina: etnologia, antropologia obszarów wysokogórskich
- MARTA BOŻEWICZ – mgr, doktorantka: Uniwersytet Warszawski, Wydział Filozofii i Socjologii, Instytut Socjologii, Zakład Metodologii Badań Socjologicznych; dyscyplina: socjologia, specjalność – socjologia religii
- JUSTYNA DERĘGOWSKA – dr, Collegium Da Vinci w Poznaniu; dyscyplina: pedagogika, specjalność – pedagogika opiekuńczo-wychowawcza, pedagogika lecznicza, poradnictwo społeczne, interwencja kryzysowa, psychoonkologia
- CLAUDIA FLORENTINA DOBRE – dr, dyrektor Centre of Memory and Identity Studies, Memoria Cultural Foundation, współpracownik Centre Régional Francophone de Recherches Avancées en Sciences Sociales; dyscyplina: nauki historyczne, specjalność – pamięć komunizmu i prześladowań politycznych, kobiety w polityce
- VIOLETTA DRABIK-PODGÓRNA – dr, Uniwersytet Wrocławski, Instytut Pedagogiki, Zakład Poradownictwa; dyscyplina: pedagogika, specjalność – poradownictwo
- WANDA MARIA DRÓŻKA – prof. zw. dr hab., Uniwersytet Jana Kochanowskiego w Kielcach, Wydział Pedagogiczny i Artystyczny, Instytut Pedagogiki i Psychologii, kierownik Zakładu Pedeutologii, Pedagogiki Pracy i Kształcenia Ustawicznego; dyscyplina: pedagogika, specjalność – pedeutologia, pedagogika ogólna, metodologia nauk humanistycznych, socjologia edukacji
- BERNADETTE JONDA – dr, Instytut Archeologii i Etnologii Polskiej Akademii Nauk; Martin-Luther-Universität Halle-Wittenberg – Instytut Socjologii; dyscyplina: etnologia, socjologia
- KAROL PAWEŁ KACZOROWSKI – mgr, doktorant: Uniwersytet Jagielloński, Instytut Socjologii, Zakład Antropologii Społecznej; dyscyplina: socjologia
- MICHAŁ KŁAPCIŃSKI – lek. med., Wojewódzki Szpital Psychiatryczny w Złotoryi
- JOANNA KOZIELSKA – dr, Uniwersytet im. Adama Mickiewicza w Poznaniu, Wydział Studiów Edukacyjnych, Zakład Poradnictwa Społecznego; dyscyplina: pedagogika, specjalność: pedagogika społeczna, pedagogika pracy, poradownictwo
- SŁAWOMIR KRZYCHAŁA – dr, Dolnośląska Szkoła Wyższa, Wydział Nauk Pedagogicznych, kierownik Zakładu Pedeutologii; dyscyplina: pedagogika, specjalność – pedagogika społeczna, socjologia wychowania
- KALINA KUKIEŁKO-ROGOZIŃSKA – dr, Wyższa Szkoła Humanistyczna TWP w Szczecinie, Wydział Nauk Społecznych, Instytut Socjologii; dyscyplina: socjologia, specjalność – socjologia kultury

- DOMINIKA ŁĘCKA – dr, Uniwersytet Mikołaja Kopernika w Toruniu, Instytut Socjologii; dyscyplina: socjologia, specjalność – socjologia zdrowia
- MAGDALENA PIORUNEK – prof. zw. dr hab., Uniwersytet im. Adama Mickiewicza w Poznaniu, Wydział Studiów Edukacyjnych, kierownik Zakładu Poradnictwa Społecznego; dyscyplina: pedagogika, specjalność – pedagogika społeczna, pedagogika pracy, poradownictwo, teoria wychowania
- MAREK PODGÓRNY – dr, Uniwersytet Wrocławski, Instytut Pedagogiki, Zakład Edukacji Dorosłych i Studiów Kulturowych; dyscyplina: pedagogika, specjalność – andragogika, metodologia badań społecznych, coaching
- REINHOLD SACKMANN – prof. dr, Martin-Luther-Universität Halle-Wittenberg, Instytut Socjologii; dyscyplina: socjologia, specjalność: analiza struktur społecznych
- AGNIESZKA SKOWROŃSKA-PUĆKA – dr, Uniwersytet im. Adama Mickiewicza w Poznaniu, Wydział Studiów Edukacyjnych, Zakład Poradnictwa Społecznego; dyscyplina: pedagogika, specjalność: pedagogika społeczna, pedagogika rodziny
- IZABELA SKÓRZYŃSKA – dr hab., profesor Uniwersytetu im. Adama Mickiewicza w Poznaniu, Wydział Historyczny, kierownik Zakładu Dydaktyki Historii; dyscyplina: nauki historyczne, specjalność – historia najnowsza
- WALDEMAR ŚWIĘTOCHOWSKI – dr hab., profesor Uniwersytetu Łódzkiego, Instytut Psychologii, Zakład Psychologii Osobowości i Różnic Indywidualnych; dyscyplina: psychologia, specjalność – psychologia osobowości, kliniczna psychologia rodziny
- GRAŻYNA TEUSZ – dr, Uniwersytet im. Adama Mickiewicza w Poznaniu, Wydział Studiów Edukacyjnych, Zakład Poradnictwa Społecznego; dyscyplina: pedagogika, specjalność: psychologia i pedagogika rodziny, psychologia narracyjna, poradnictwo rodzinne
- KRZYSZTOF TOMANEK – dr, Uniwersytet Jagielloński, Instytut Socjologii, CAQDASTM Lab, dyscyplina: socjologia, specjalność – metodologia nauk społecznych
- ANNA WACHOWIAK – dr hab., profesor Wyższej Szkoły Humanistycznej TWP w Szczecinie; dyscyplina: socjologia, specjalność – socjologia rodziny, metodologia badań społecznych, mikrostruktury społeczne, gender studies, oral history, socjologia pamięci

Biographical and narrative research from the interdisciplinary perspective

Applications – Exemplifications – Methodological dilemmas

Summary

Biographical and narrative research methods hold a prominent place among qualitative studies, as they provide an opportunity to describe and understand the subjective world experienced by individual. This is a subject of interest to representatives from many fields in the social sciences and humanities, due to the fact that over recent decades individuals and social groups have been subject to the influence of intensive socio-cultural, political and economic transformations. Differentiation, cultural pluralism, the increasing tempo of non-linear and the fluidity of reality contribute to the deregulation of mechanisms governing how individuals function, and life histories determine situations and experiences frequently absent in the biographies of earlier generations. Describing and seeking to explain the sources and specificity of postmodern reality experienced and constructed by particular individuals has become increasingly difficult, due to its changeability and unpredictability. Traditional quantitative methods describe trends characterising the wider collective, but overlook the true of true regularities of particular unique individuals.

Narrative and biographical methods are subject to constant reconstruction and formation, which renders any unambiguous definition of these approaches to social sciences and humanities research impossible. However, it is important to assume that a narrative is always a kind of story about something unique, an individual 'I', a story comprising subjective experiences, impressions and observations. In these narratives experiences are provided with an individual meaning, enabling the symbolic perception and construction of social and intrapsychic reality encoded in language to be revealed. The term 'biographical methods' refers to situations where a narrative concentrates on the particular life history of a given individual, whether mediated in the form of written autobiography or oral history, as either a multifaceted life history or as fragments limited in time, including given 'thematic' experiences (family, work).

Miles and Huberman (2000) put forward a classification of approaches to the analysis of individual data. In doing so, they located biographical and narrative studies in the field of social anthropology (together with the established theory of ecological psychology) as approaches seeking to describe and condense data, allowing the regularity of daily behaviour to be identified and patterns and rules to be

described. By contrast, the interpretative (phenomenological) approach combines hermeneutics (along with semiotics, deconstructivism, aesthetic criticism) as research focused on 'a practical understanding' of meanings and behaviours.

The biographical perspective in humanities and social scientific research was popularised relatively early in the twentieth century by the Chicago school through a study of Polish migrants conducted by William Thomas and the Polish sociologist and forerunner of biographical research, Florian Znaniecki. Since then, biographical and narrative studies have been conducted on numerous occasions, particularly during what amounts to a qualitative boom in the social science and humanities during the last 25 years. Attention is also drawn to the differentiation of research fields, their possible applications and the extremely diverse procedures for conducting this research. Such studies are often combined, mixed and complemented by other research methods at the data collection phase, during analysis or interpretation, and also during the research process as a whole.

Applications – the design, implementation and exemplification of narrative and biographical research eludes clean and systematic description or typologisation, as such creating a unique collage of approaches, complicated procedures and theoretical reflections constructed on this basis, and yet at the same time lending significant quality to our understanding of the world as experienced by the research subjects. They open up possibilities for researchers and those being studied to enter the social and individual reality and understand the processes at work, as both groups have a particular role to play in biographical and narrative research as is it they who through their words create and reflect their lives.

The monograph focuses on two fields for reflections on biographical and narrative research which are present in all studies. On the one hand, there is an analysis of these methods and of the strategies utilised for collecting and analysing qualitative data (often inextricably linked to quantitative), the merits and drawbacks, opportunities and limitations of these methods, and the dilemmas and open questions related to their assumptions and use. On the other, the monograph presents the possibilities for using them and examples of their application in interdisciplinary discourse (based on pedagogy, ethnology, cultural sciences, sociology, psychology, history, medicine) and selected studies of spheres of social reality (including the individual's education-career history, the specific nature of careers in different sectors of the labour market, the role of women in social space), as well as interpersonal and intrapsychic phenomena. The authors of all texts are at the same time researchers using biographical and narrative methods in various contexts, as part of numerous verification strategies ('pure' qualitative methods, combined with quantitative methods in the form of mixed methodologies and ultimately context-based qualitative methods and illustrative methods with regard to the research goals achieved) and the diverse repertoire of methods and techniques.

This monograph primarily examines the potential interdisciplinary application of biographical and narrative methods. However, it does not concentrate on the results of finished research (or still being conducted), as these are referred to in context or by way of illustration, but on the methodological aspects of designing, implementing and interpreting such studies.

In the first text in this monograph the authors outline the tradition of biographical research and life history analysis. They describe particular methods for researching and analysing material collected (also statistically) and suggest directions for further development, also based on combining qualitative and quantitative methods.

The texts that follow present the problems encountered by qualitative researchers, such as the specific nature of the researcher-narrator relationship in terms of common life experiences, limitations and the traps of interviews conducted in different cultures. They also focus on the need to uncover hidden narratives to complement problem situations and applying documentary methods in clinical contexts as part of open dialogue therapy.

Subsequent texts look at the possibilities of using biographical and narrative research in fields such as work history; autobiographical and memoir-related research regarding teachers; hermeneutical analysis of blogs by Polish emigres in the wake of Poland's accession to the EU; reconstructing family identity in emigration; teenage pregnancy; describing the priesthood, and constructing support networks for families where a child is suffering from cancer. Narrative analysis, though not in its 'pure' form, supported by other techniques for diagnosing and analysing data, forms the basis of texts which look at the following: the possible applications of genograms; the analysis of textual and visual materials in blogs; and hermeneutical strategies for giving meaning to biographical episodes in coaching sessions.

This collection of such diverse, interdisciplinary texts might lead researchers experienced in empirical verification and those who are planning to embark on such a path to reflect consciously and deeply on the opportunities and limitations of this method in research practice.