

WYBORY 1991

DIAGNOZA ŻYCIA SPOŁECZNEGO I POLITYCZNEGO W POLSCE

Redakcja „Ruchu Prawniczego, Ekonomicznego i Socjologicznego” w listopadzie 1991 r. zwróciła się do kilkunastu socjologów polskich z prośbą o krótką opinię, jaką diagnozę życia społecznego i politycznego Polski można sformułować na podstawie wyników wyborów parlamentarnych w 1991 r. Niektóre z nadesłanych wypowiedzi publikujemy w kolejności alfabetycznej nazwisk Autorów, bez jakiegokolwiek komentarza ze strony Redakcji. Prognozę rozwoju społeczno-politycznego Polski zawiera również obszerniejszy artykuł pióra P. Sztompki, który publikujemy powyżej.

1. Dokonanie rzetelnej analizy tego, co stało się w Polsce po roku 1989 jest zadaniem trudnym. Mamy zbyt mały dystans do najbliższej przeszłości, a terażniejszość wprowadza coraz to nowe, często zaskakujące wszystkich elementy. Wiele sformułowanych opinii bardziej odwołuje się do emocji niż do racjonalnie uzasadnionych i udokumentowanych ocen. Niektóre jednak fakty są jasne. W wyborach 4 czerwca 1989 r. zdecydowana większość społeczeństwa polskiego (ponad 60%) opowiedziała się jednoznacznie przeciwko dotychczasowemu porządkowi. Wyborcy jednak nie mieli możliwości wyboru wśród proponowanych rozwiązań systemowych, bo takich propozycji po prostu nie było. To wyraźne samookreślenie Polaków wobec tego, czego nie chcą, okazało się zaskoczeniem nie tylko dla dotychczas rządzących państwem, ale także dla części politycznej elity opozycyjnej, ograniczonej ustaleniami „okrągłego stołu”. Reakcje niektórych polityków, przekazywane przez środki masowej komunikacji były pierwszą próbą stosowania, ochłodzenia społecznego entuzjazmu, jaki powinien nastąpić po zdecydowanie wygranych przez „Solidarność” wyborach. Tego rodzaju satysfakcja po prostu się nam należała, a jej ograniczenie i wyciszenie było — w mojej opinii — pierwszym błędem polityków nowej generacji. Posunięcie to odebrane zostało przez część społeczeństwa jako niedostrzeżenie, a nawet depre-

cja tego, czego ludzie naprawdę chcą; pojawiały się opinie o manipulowaniu, czym szczególnie łatwo naruszyć zaufanie do grup rządzących.

Jako drugi błąd postrzegam brak rzetelnej, całościowej informacji o stanie państwa, szczególnie zaś gospodarki, w momencie formowania rządu przez premiera Mazowieckiego, albo przynajmniej w pierwszym okresie funkcjonowania tego rządu. To także należało się polskiemu społeczeństwu, mogło poza tym zapobiec nazbyt optymistycznym oczekiwaniom szybkiej poprawy w różnych sferach życia społecznego, przede wszystkim w gospodarce.

Ponadto analiza taka pozwoliłaby w sposób prawidłowy i uczciwy ustalić winnych rzeczywistego stanu gospodarki, przyjmując zasadę indywidualnej odpowiedzialności konkretnych osób. Myślę, że tego elektorat „Solidarności” oczekiwał, a spotkało go rozczarowanie, którego konsekwencje coraz wyraźniej występują obecnie we wzrastającym niezadowoleniu z kierunku przemian, ich rezultatów, szczególnie tych negatywnych, uderzających dotkliwiej w kategorie społeczne do tego nie przygotowane. Nieliczne były na początku X kadencji Sejmu głosy polityków, które przestrzegały przed możliwością indywidualnego opanowania struktur gospodarczych przez część tych osób, które do tej pory sprawowały władzę.

Trzecim błędem politycznym było przygotowanie i nastawienie polityków obozu „Solidarności” przede wszystkim do pełnienia roli opozycji, a nie ról konstruktorów nowego porządku społecznego. Bardzo szybko okazało się w praktyce, że nie ma i nie może być jedności poglądów dotyczących zasad funkcjonowania III Rzeczypospolitej, a szczególnie kierunku i sposobów przeprowadzanych zmian. Główną przyczyną takiego stanu rzeczy była różnorodność opcji politycznych osób reprezentujących „Solidarność”. Społeczeństwu należało wytłumaczyć naturalność tej sytuacji, a nie rozbudzać nieufność wobec grup polityków dążących do wyraźnego określenia swoich poglądów. Szczególną rolę do odegrania miały środki masowego przekazu, które zamiast doszukiwać się elementów sensacji w zachodzących procesach polaryzowania się poglądów politycznych, mogły być podstawowym źródłem edukacji politycznej polskiego społeczeństwa. Tak się jednak nie stało i również w wyborach do Parlamentu w październiku 1991 r. wielość uczestniczących w nich ugrupowań traktowana była jako szczególna słabość życia politycznego w Polsce, a nie jako trudny, ale naturalny proces formowania się podstaw struktury politycznej naszego społeczeństwa. Chciałabym zwrócić uwagę na fakt, że dzięki dużej liczbie ugrupowań politycznych reprezentowanych w Parlamencie, właśnie tam mają szansę skoncentrować się spory polityczne. Jeszcze nie wszyscy rozumieją to i akceptują, o czym świadczą podejmowane akcje protestacyjne, ale — moim zdaniem

tylko w części są one rezultatem rzeczywistych nastrojów politycznych. Pewną rolę odgrywa też przyzwyczajenie do stosowania znanych już i sprawdzonych w innych warunkach społecznych form artykułowania swego niezadowolenia.

2. Czeką nas w tym roku wyjątkowo trudna próba. Będzie to próba naszej wyobraźni i dojrzałości. W pewnym zakresie społeczeństwo próbę dojrzałości już rozpoczęło i przechodzi pozytywnie. Minionych kilka lat ukazało niewydolność różnych rozwiązań socjalistycznych. Są to doświadczenia wielu krajów — od Albanii po Szwecję — i można wyraźnie stwierdzić, że nie ma cudownych rozwiązań „ustroju sprawiedliwości społecznej”, a ci, którzy je proponują, mówią po prostu nieprawdę. Mały też jako społeczeństwo praktyczną wiedzę o kulisach socjalistycznej równości i równym dzieleniu biedy. Ta wiedza i pamięć o tym, co już za nami, to elementy składające się na naszą dojrzałość. Potrzebna jest jeszcze wyobraźnia, świadomość tego, co nas czeka, jeżeli nastąpi zdecydowany odwrót od działań, które przyniosły już cały szereg pozytywnych rezultatów, wciąż jeszcze nie do końca jasno dostrzeganych.

Budowa normalnego państwa dopiero wtedy będzie bezpieczna, kiedy uświadomimy sobie, ile można stracić na powrocie do starych rozwiązań. Należy mieć świadomość tego, że w obecnej sytuacji wszystko, co zostało już osiągnięte, jest zagrożone przede wszystkim przez tych, którym jest gorzej, bo utracili przywileje, ale także przez tych, którym jest lepiej ekonomicznie, lecz uważają, że nie do nich należy uczestniczenie w dalszych zmianach, bo ich polityka nie interesuje. Są to te kategorie, które nie uczestniczyły w ostatnich wyborach parlamentarnych, ale uznają swoje prawo do krytykowania wszystkiego i wszystkich. Brak szacunku dla realiów jest często podstawą przyjmowania i upowszechniania opinii, że w Polsce żyje się coraz gorzej, i że jest to efekt ostatnich dwóch lat.

Maria Łączkowska

U podstaw funkcjonowania każdego społeczeństwa i państwa znajduje się pewien zespół wartości podstawowych, które nadają im sens i tożsamość. Wartości te stanowią fundament konsensu dla różnych sił społecznych i politycznych oraz pozytywnej ich kooperacji dla wspólnego dobra społeczeństwa, będącego celem państwa. Wachlarz tych wartości może być węższy (konsens minimalny) lub szerszy (konsens maksymalny). Jakikolwiek by on był, zawsze będzie stanowił warunek społecznej kooperacji. Wielki społecznik O. v. Nell-Breuning powiedział, że bez wartości podstawowych „żadne ludzkie społeczeństwo, a przeto także i państwo, nie mogą istnieć”.

W rodzącej się polskiej demokracji wartości podstawowe nie były uświadamiane zarówno co do treści (jakie one są), jak i zakresu (ile ich jest). „Okrągły stół” skupił ludzi, którzy reprezentowali wręcz sprzeczne wartości podstawowe: komunistycznego monizmu i demokratycznego pluralizmu z przewagą dla pierwszych. Znalazło to odbicie w wyborach do Sejmu i w projekcie ustawy zasadniczej. W tak ważnej dla Polski chwili nie znaleziono podstawy dla społecznej kooperacji wszystkich sił społecznych dla wspólnego dobra. Co więcej — ujawniły się różne grupy interesu, które chciały osiągnąć władzę i za wszelką cenę rządzić Polską.

Wydaje się jednak, że *implicite* były uświadamiane dwa systemy wartości — internacjonalistyczne i narodowo-chrześcijańskie. Pierwsze z nich reprezentowali komuniści oraz nowe siły lewicowe, które — co prawda — zasłaniały się Kościołem, ale kierowały się na lewo i na zewnątrz. Chciały wejść do Europy wprost, a nie przez Polskę. Drugie z kolei, choć zakorzenione w społeczeństwie polskim i mające długą tradycję, były niedoceniane, a nawet ośmieszane. Wyrazem tego były ataki na religię, Kościół i etykę. Urabiano opinię, że w polsce kształtuje się katolicki fundamentalizm, który może zdecydować o profilu państwa.

Proces rozbieżności pomiędzy wymienionymi systemami wartości pogłębiał się i przybierał różne postacie konfliktu, zwłaszcza od czasu demokratycznego wyboru prezydenta Rzeczypospolitej Polskiej. Z jednej strony ugrupowania lewicowe, które objęły władzę po „okrągłym stole”, ogłosiły „grubą kreskę”, co oznacza, że nie chciały rozliczyć się z komunizmem, a co więcej — dopuściły do pustoszenia majątku narodowego. Z pewnością przeszkadzały też w wyborze prezydenta, odwlekały wybory parlamentarne, które powinny odbyć się po rozwiązaniu PZPR oraz doprowadziły do fatalnej ordynacji wyborczej. Wówczas nie było już zobowiązań „okrągłego stołu”. Z drugiej strony wybrany demokratycznie prezydent stale napotykał trudności z uwagi na reprezentowane przezeń wartości narodowe i chrześcijańskie.

Naszkiecowane tło rozgrywek politycznych rzutuje dostatecznie na wybory '91. Są one poniekąd rezultatem trwałego konfliktu. Sprzyjało temu trudne przejście od totalitaryzmu do demokracji i gospodarki wolnorynkowej, ogólne zubożenie społeczeństwa i mnożenie się roszczeń. Społeczeństwo nie było zainteresowane „wojną na górze”, nie rozumiało aktualnej sytuacji Polski, tkwiło w gorszej „anomii” niż w okresie totalitaryzmu. Nic więc dziwnego, że na wybory w większości zareagowało apatią. Nawet Kościół, który wzywał do udziału w wyborach i do głosowania na partie, które respektują wartości chrześcijańskie, nie znalazł posłuchu.

Wybory '91 są wynikiem uprzednich manipulacji, które — niestety — trwają w dalszym ciągu. Politycznie rozdrobniony Sejm, chociaż wy-

brany w wolnych i demokratycznych wyborach, pozostanie pod wpływem głębokiego podziału wartości podstawowych. Jeśli siły lewicowe nie zdobędą większości, to mogą utrudniać prace Sejmu. Jeśli siły chrześcijańskie i narodowe zdobędą większość, to będzie to dziełem ludzi dobrej woli, którzy rozumieją, co znaczy budowanie wspólnego domu.

W Polsce jest miejsce dla wszystkich Polaków, ale nie szukających tylko własnych interesów, lecz interesu Rzeczypospolitej. Jest nadzieja, że manipulowane społeczeństwo zrozumie przejściowe trudności, wyjdzie z anomii przez rozwijanie przedsiębiorczości i ponoszenie ryzyka i stanie się podmiotem autentycznych przemian. Nie ma w stosunku do tego alternatywy. W tym też duchu ogłosił encyklikę Jan Paweł II, skierowaną szczególnie do krajów Europy Środkowo-Wschodniej, pt. *Centesimus annus*. Encyklika ta wzywa do nowego „zrywu solidarności”.

ks. Władysław Piwowarski

Istnieje, naturalnie, duża różnica między wyjaśnieniami *ex ante i ex Post*, co język potoczny ujmuje w jędrnym powiedzeniu: „mądry po fakcie”. Mimo to jednak śmiem twierdzić, że wyniki wyborów parlamentarnych z października 1991 r. nie przyniosły w gruncie rzeczy większych niespodzianek.

Niska frekwencja może dziwić tylko kogoś, kto przyjmuje obraz podstawowej masy elektoratu jako kierującej się irracjonalnymi odruchami, niezdolnej do konfrontacji słów i haseł z rzeczywistością. Tymczasem sukcesywnie wzrastający stopień absencji w kolejnych wyborach, począwszy od poprzednich, przełomowych wyborów do Parlamentu, poprzez samorządowe i prezydenckie (40%, 50%, 60%) wskazuje wyraźnie, iż koncepcja społeczeństwa jako ślepego i głucheego na fakty jest jaskrawo nieprawdziwa. W każdym z tych trzech przypadków ludzie otrzymali bowiem po wyborach zupełnie nie to, za czym głosowali. Trudno sobie wyobrazić większą rozbieżność niż tę istniejącą między programem wyborczym ówczesnej opozycji a programem gospodarczym owej opozycji po wyłonieniu rządu. Żadnej nowej „Polski samorządowej” nie przyniosły następne wybory, gdyż uwarunkowania socjologiczne i finansowe okazały się silniejsze od proponowanych haseł. Wreszcie, społeczny werdykt przeciwko ówczesnemu premierowi jako kandydatowi na prezydenta (a *de facto* przeciwko polityce jego rządu, czyli tzw. „planowi Balcerowicza”) okazał się płonny; wybory prezydenckie nie przyniosły ze sobą — wbrew zapowiedziom — żadnego przełomu, a raczej kontynuację i pogłębienie dotychczasowej polityki.

W świetle tych doświadczeń fatot tak znacznej alienacji politycznej

nie powinien zaskakiwać; coraz większy procent ludzi nie fatyguje się do urn, ponieważ nie wierzy w skuteczność aktu wyborczego jako sposobu zmiany rzeczywistości, poprawy stopy życiowej, która — przypomnijmy — w ciągu ostatnich dwóch lat obniżyła się u znacznej większości społeczeństwa. Ten podstawowy fakt zaciemniany jest przez różne bałamutne tłumaczenia absencji wyborczej: niedoskonałością polityki informacyjnej, „wojną na górze”, zbytnim skomplikowaniem ordynacji wyborczej itp. Czynniki te mogły odegrać pewną rolę, ale zachowania elektoratu określiły — moim zdaniem — w decydującym istopniu inne przyczyny. Obok wspomnianego wyżej rozczarowania co do efektywności wyborów, na zachowanie tych, którzy pozostali w domach wpłynął — jak słusznie zauważył Karol Modzelewski — „brak możliwej do przyjęcia alternatywy politycznej”¹ (dla dużej części dawnego elektoratu „Solidarności” pamięć niedawnego systemu, przeciwko któremu występowali, jest jeszcze zbyt żywa, by mogli oni głosować na kojarzący się z nim obóz). Motywy tego bojkotu dobrze ilustruje wypowiedź prządk: „Na wybory nie poszłam, bo po co? A niby na kogo miałabym głosować? Na „Solidarność”? Na Kościół? A co oni mogą dla mnie zrobić? Wie pan, ja głosowałabym i na diabła, i na Niemca, gdyby tylko była pewność, że coś się tu zmieni na lepsze”².

Z drugiej strony, ci, którzy głosowali, w większości poszukiwali właśnie takiej alternatywy. Partie najwyraźniej opowiadające się za kontynuacją dotychczasowego kursu (KLD i UD) zgromadziły razem zaledwie 20% głosów. Inną zupełnie sprawą jest realistyczność i sensowność poszczególnych propozycji i obietnic wyborczych i nie można od nich wymagać zdolności do dokładnego oddzielenia „ziarna od plew” w programach partyjnych. Czego zresztą można wymagać od polityków i wyborców, skoro często demagogią i brakiem odpowiedzialności za własne słowa biją ich na głowę uznani ekonomiści i doradcy rządowi (choćby Jeffrey Sachs)?

Taką interpretację — odczytanie wyników wyborów jako kolejnej wyraźnej niezgody na dotychczasową politykę społeczno-ekonomiczną — potwierdza fakt klęski wyborczej tych ugrupowań, które, mimo że głosiły konieczność zmian w obecnym kursie, to jednak były (i to nie bezpodstawnie) z nim kojarzone. Najbardziej jaskrawym przykładem

¹ *Bez złotego rogu*, Polityka z 16 października 1991, s. 7. Według przeprowadzonych tuż przed wyborami badań polsko-amerykańskiego instytutu Pentor, prawie połowa ankietowanych na pytanie, która z partii ma najlepszy program ekonomiczny i może najbardziej przyczynić się do poprawy sytuacji gospodarczej, odpowiedziała: żadna. Jednocześnie aż 91% respondentów (a więc znacznie więcej od faktycznego procentu głosujących) opowiedziało się za potrzebą dokonania zasadniczych zmian w polityce ekonomicznej.

² *Głuszycza na bruk*, Gazeta Wyborcza z 2 XII 1991.

jest tu NSZZ „Solidarność”, płacący za swoją politykę „parasola dla rządu”. I odwrotnie — brak udziału w solidarnościowych rządach (wzmocniony w tym wypadku aktywnym angażowaniem się we wspieranie różnych wybuchów społecznego niezadowolenia) tłumaczy wyborczy sukces KPN.

W świetle powyższych uwag najgorszym z możliwych efektem październikowych wyborów, a zakazem największą szkodą wyrządzoną raczkującej polskiej demokracji, byłoby zlekceważenie po raz kolejny ich wyników pod wpływem usilnie propagowanego dogmatu o rzekomym braku alternatywy dla tzw. „planu Balcerowicza” jako sposobu przejścia od gospodarki centralnie sterowanej do rynkowej, czyli od realnego socjalizmu do kapitalizmu. Negatywne skutki wdrażania w Polsce w życie ortodoksyjnych założeń liberalno-monetarystycznych dostrzegają już nawet przedstawiciele Międzynarodowego Funduszu Walutowego³. Czas najwyższy, być może ostatni, by z owych ocen, a także z własnych zapowiedzi przedwyborczych wyciągnęli wnioski rodzimi politycy.

Jacek Tittenbrun

Wyniki wyborów parlamentarnych z października 1991 r. najłatwiej interpretować przez porównanie z wynikami wyborów poprzednich. Oto zbiorcze, uproszczone zestawienie wyników wyborów do Senatu w 1989 r., Procenty obliczone są każdorazowo w stosunku do wszystkich osób uprawnionych do głosowania.

	1989	1990	1991
Kandydaci „Solidarności”, partie „post-solidarnościowe”	35%	36%	23%
Inna opozycja, Moczulski, KPN	5%	1%	4%
ZSL, Bartoszcze, PSL-SP PZPR, Cimoszewicz, Sojusz Lewicy	9%	4%	4%
Inni (np. partie lokalne, mniejszości itp.)	—	—	4%
Tymiński	—	14%	—
Głosy nieważne	10%	—	2%
Skreślili wszystkich kandydatów	5%	—	—
Nie głosowali	35%	38%	57%

³ Por. rozmowę z M. Wyczałkowskim; *Samosierra*, Życie Gospodarcze z 15 XII 1991, s. 1 i 4. Tenże wieloletni urzędnik MFW stwierdził cierpko przy innej okazji, że polskim rządzącym ekipom gospodarczym pomyliły się nazwy: International Monetary Fund z International Market Fanatics (*Rada Gospodarcza*, Życie Gospodarcze z 24 XI 1991, s. 3).

W świetle tych danych widać wyraźnie, że poparcie dla dokonującej się w Polsce transformacji systemowej wyrażała od samego początku jedynie mniejszość społeczeństwa. Nawet w 1989 r. ma „Solidarność” głosowało jedynie nieco ponad 1/3 ludności. Wobec słabości poparcia dla *ancien regime'u* wystarczało to do przejęcia władzy i zapoczątkowania przemian, jednakże bardzo znaczna część Polaków (35%, a jeżeli dodać tych, co skreślili wszystkie nazwiska — to aż 40%), nawet jeśli odrzuciła stary system i biernie godziła się na zmiany, to aktywnie „Solidarności” nie popierała.

Upraszczając sprawę można powiedzieć, iż poparcie wyborcze zależy od kombinacji trzech okoliczności: stosunku do przeszłości, teraźniejszych interesów oraz wizji i obietnic przyszłości. Pierwsze wybory zdecydowane były odrzuceniem przeszłości, radością z odzyskanej wolności, a także obietnicami przyszłości wynikającymi z — często powierzchownej — fascynacji sukcesami kapitalizmu w krajach Zachodu. Pierwszy rząd „solidarnościowy” popierali — nieco paradoksalnie — wszyscy (tzn. znaczna większość) i jednocześnie nikt. Wszyscy — ze wspomnianych wyżej względów symbolicznej głównie natury; nikt — ponieważ wprowadzana przez ten rząd reforma gospodarcza nie leżała w krótkofalowym interesie żadnej liczniejszej grupy społecznej, a w tym przede wszystkim chłopów i robotników wielkoprzemysłowych. W ostatnich wyborach występowały wyraźnie inne już motywacje. Coraz mniej osób głosuje ze względu na symbole i wartości; nie wystarczy już odrzucenie starego systemu i „solidarnościowy” rodowód. Zaczęto głosować przede wszystkim ze względu na postrzegane interesy. Jednakże coraz mniej liczne grupy biorą przy tym pod uwagę interesy i szanse długofalowe, traktując obecne wyrzeczenia jako przejściowe i zachowując optymizm co do przyszłości. Postawa taka charakteryzuje ciągle w największym stopniu inteligencję, mimo że jej standard życiowy w wyniku reformy wyraźnie się obniżył. Dla znacznej części ludności bieżące społeczne koszty reformy okazały się za duże, zaś krótkotrwałe, bieżące interesy, a może nawet w większym stopniu realne zagrożenia socjalne stały się głównym wyznacznikiem zachowań wyborczych.

O rozkładzie postaw politycznych decyduje więc w coraz mniejszym stopniu przeszłość i jej symbole, w niewielkim także stopniu przyszłość i jej potencjalne szanse, a w największej mierze szara i napawająca lękiem teraźniejszość.

Podstawową, dającą się zaobserwować zmianą jest wycofanie aktywnego poparcia przez część osób głosujących w poprzednich wyborach na „Solidarność” (spadek z 33-36% do 23%); przeszli oni w większości do rzeszy niegłosujących. Wzrost liczby niegłosujących jest właśnie (rezultatem frustracji, skrócenia perspektyw, wyczerpywania się społecz-

nej cierpliwości, spadku optymizmu. W porównaniu z wyborami prezydenckimi jest to jednak wzrost znacznie mniejszy, niżby to sugerowały same wskaźniki absencji wyborczej — nie głosowali przecież także zwolennicy Tymińskiego. W zasadzie bez zmian pozostał elektorat byłej PZPR oraz byłego ZSL. Pewnym zaskoczeniem jest znaczna liczba głosów oddanych na KPN; ciekawe, że właśnie na tę partię głosowali najczęściej robotnicy, nie chcący starego systemu, ale i rozczarowani do „Solidarności”.

Najważniejszym zjawiskiem jest proces różnicowania się dawnego, opartego na „wspólnocie odrzucenia” obozu „Solidarności”; proces prowadzący do powolnego wyłaniania się rozmaitych „normalnych” orientacji politycznych opartych w większym stopniu na różnicach interesów. Programy partii post-solidarnościowych uporządkować się dają na dwuwymiarowej przestrzeni. Pierwszy wymiar dotyczy gospodarki i przeciwstawia liberalizm ekonomiczny koncepcji państwowego interwencjonizmu i państwa opiekuńczego. Wymiar drugi odnosi się do ładu polityczno-moralnego i przeciwstawia wizję świeckiego państwa prawa, akcentującego swobody jednostki, pluralizm i tolerancję dla „inności”, koncepcji wspólnoty opartej na wartościach narodowo-chrześcijańskich. Oba te wymiary interpretować można jako dwa niezależne składniki opozycji: lewica-prawica. Graficznie można to przedstawić następująco:

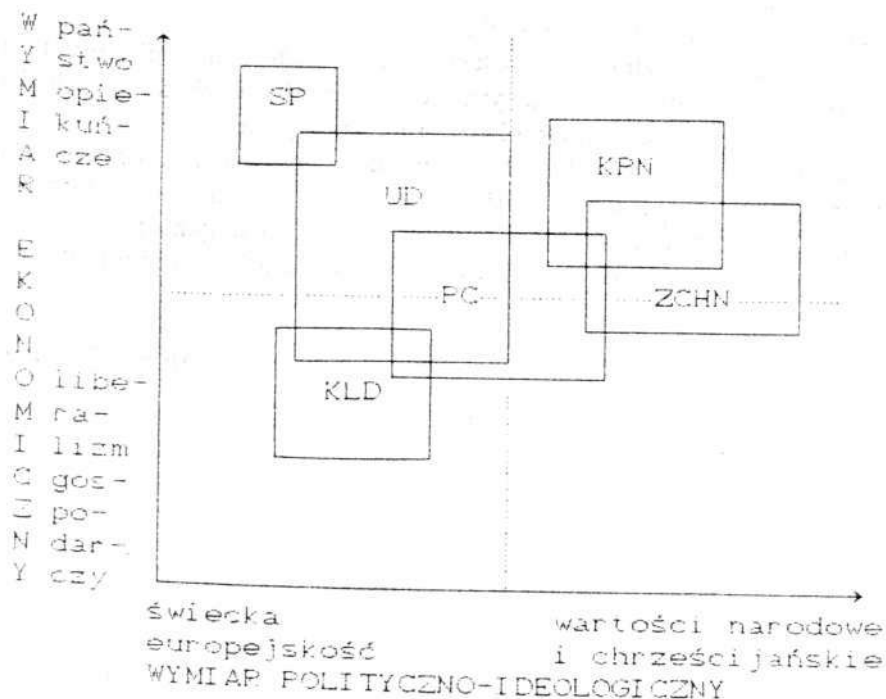

Na powyższym wykresie spróbowano także wskazać orientacyjnie miejsce wybranych partii post-solidarnościowych oraz KPN. Zauważmy, że proponowana lokalizacja Unii Demokratycznej wynika z natury jej programu — zwłaszcza gospodarczego — próbującego łączyć bardzo różne wątki. Jeżeli zestawić powyższą mapę programów wyborczych z używanym poparciem elektoratu, to dwie zwłaszcza sprawy zwracają uwagę. Po pierwsze — jest to praktyczne nieistnienie solidarnościowej „lewicy” (klęska Solidarności Pracy, nie mówiąc już o Ruchu Demokratyczno-Społecznym Bujaka); rolę tę pełni część zróżnicowanej Unii Demokratycznej. Po drugie — są to dwie formy przejawiania się poglądów uznawanych tradycyjnie za „prawicowe”. Jedna to liberalne poglądy gospodarcze, wyrażane zwłaszcza przez Kongres Liberalno-Demokratyczny, druga — to akcentowanie wartości narodowych (KPN) bądź chrześcijańsko-narodowych (ZChN) przy jednoczesnym silnym akcentowaniu opiekuńczej roli państwa. Poparcie dla drugiej z owych form jest znacznie silniejsze niż dla pierwszej. Wiąże się to z podstawowym faktem polegającym na tym, iż proces zmian w Polsce nie może się na dłuższą metę utrzymać, o ile w sferze krótkofalowych interesów odpowiadać będzie jedynie (zawsze przecież stosunkowo nielicznej) grupie prywatnych (przedsiębiorców i urzędowych reformatorów. Swój rzeczywisty interes w dokonujących się zmianach, co jest warunkiem jeśli już nie uczestnictwa, to przynajmniej przyzwolenia na nie, dostrzegać muszą także podstawowe grupy pracowników najemnych.

Wydaje się, że wybory '91 pokazały, iż warunkiem koniecznym, choć przypuszczalnie niewystarczającym do uzyskania niezbędnego dla kontynuowania reform poziomu społecznej akceptacji, jest:

- 1) znacznie lepsze niż dotychczas unaocznienie całemu społeczeństwu sensu dokonywanej transformacji, a także precyzyjniejsze zarysowanie jej kolejnych etapów i horyzontów czasowych ich osiągnięcia;
- b) usunięcie najbardziej dotkliwych niedogodności i źródeł bieżących zagrożeń.

Marek Ziółkowski